

ITEM #5120852

SHELF AND ROD CONNECTOR

MODEL #LWSSRK

Français p. 9

Español p. 17

ATTACH YOUR RECEIPT HERE

Serial Number _____ Purchase Date _____



Call customer service at 1-877-888-8225, 8 a.m. - 8 p.m., EST, Monday - Sunday.

PACKAGE CONTENTS

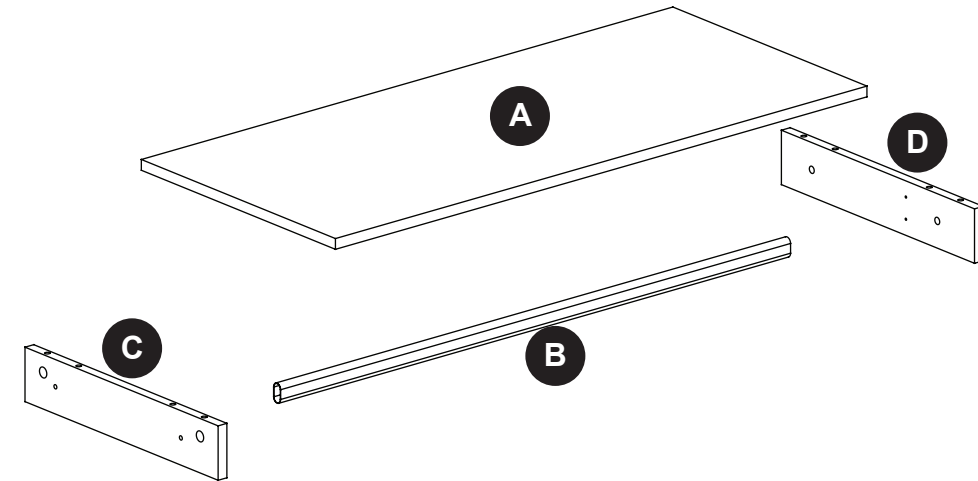

PART	DESCRIPTION	QUANTITY
A	Long shelf	1
B	Hanging pole	1
C	Stringer left	1
D	Stringer right	1

CAM LOCK SYSTEM OPERATION

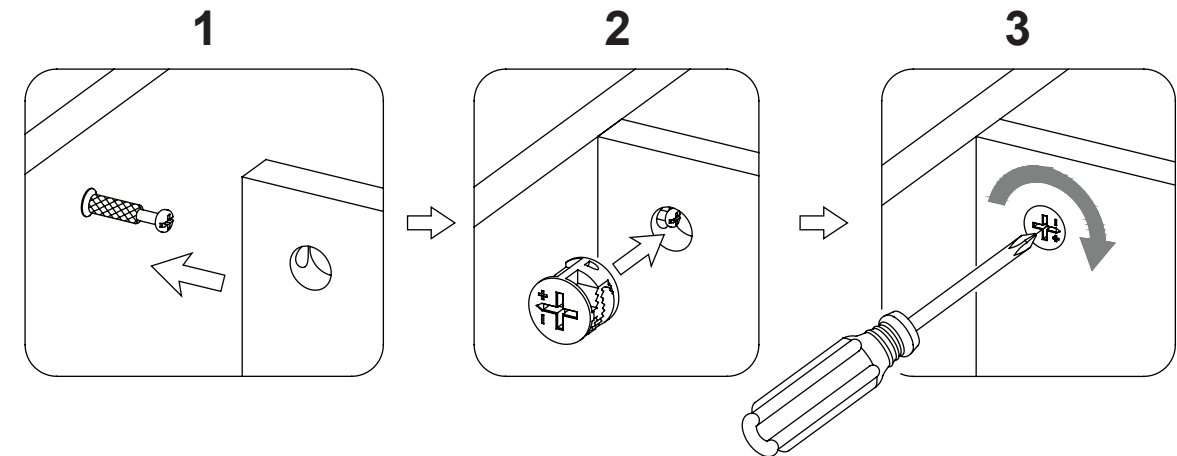

1. Screw the Cam Bolt into the pre-drilled small holes on the panel. Connect both panels together; making sure the Cam Bolt goes into the pre-drilled hole at the end of the panel with the Cam Lock.
2. Insert the Cam Lock into the pre-drilled large hole in the panel. Make sure the arrow on the Cam Lock is pointed towards the Cam Bolt.
3. Once the Cam Bolt is connected inside the Cam Lock, take a Phillips screwdriver (not included) and tighten the Cam Lock clockwise.

HARDWARE CONTENTS (not shown actual size)

AA

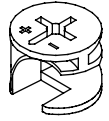

Cam Lock

Qty. 4

BB

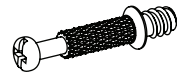

Cam bolt

Qty. 4

CC

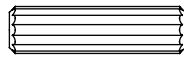

Wood Dowel

Qty. 4

DD

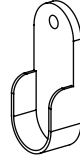

Pole Holder

Qty. 2

EE

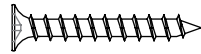

M4 x 25 mm
Screw
Qty. 4

FF

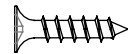

M3.5 x 13 mm
Screw
Qty. 4

GG

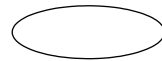

PVC Cover
Qty. 4



SAFETY INFORMATION

Please read and understand this entire manual before attempting to assemble, operate or install the product.

1. Do not allow children to climb or play in or around this product.
2. Use this unit for its intended purpose only. Do not use shelves as step ladder.
3. To avoid damage, assemble the product on a sturdy, level and protective surface.
4. Make sure all bolts/screws are tightly fastened before the unit is used.
5. Check bolts/screws periodically and tighten them if necessary.

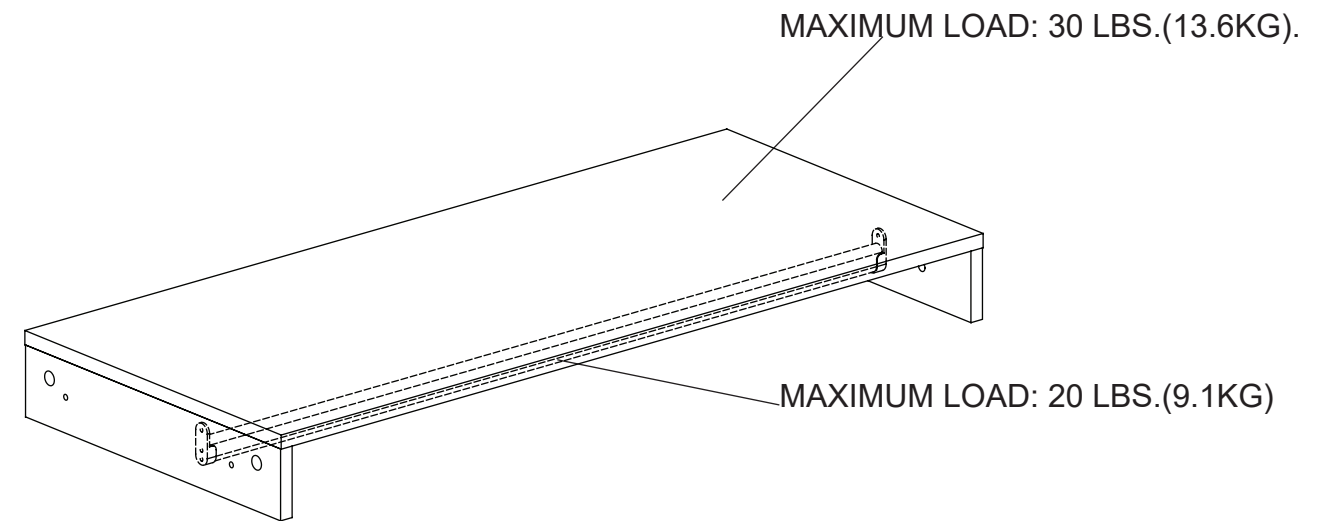

WARNING

THIS UNIT IS INTENDED FOR USE ONLY WITH THE MAXIMUM WEIGHTS INDICATED. USE WITH PRODUCTS HEAVIER THAN THE MAXIMUM WEIGHTS INDICATED MAY RESULT IN INSTABILITY CAUSING POSSIBLE INJURY. DISTRIBUTE WEIGHT EVENLY.

PREPARATION

Before beginning assembly of product, make sure all parts are present. Compare parts with package contents list and hardware contents list. If any part is missing or damaged, do not attempt to assemble the product.

Estimated Assembly Time: 20 minutes

Tools Required for Assembly (not included): Rubber Mallet, Phillips screwdriver.

ASSEMBLY INSTRUCTIONS

1. Fully insert wood dowels (CC) into the middle holes of stringers left & right (C & D). Tap in with a rubber mallet if necessary. Screw 4 cam bolts (BB) all the way into the outside holes pre-drilled on the long shelf (1). Using dowels as a guide, attach stringers left & right (C & D) to long shelf (A) by engaging 4 cam locks (AA). Make sure the cam locks facing outward.

Hardware Used

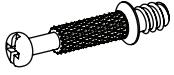
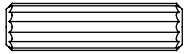
AA	Cam lock		x 4
BB	Cam bolt		x 4
CC	Wood dowel		x 4

2. Carefully position the combined Hutch and Base units at desired location. Make sure they are in line and spaced approximately 35-3/4 inches apart for shelf clearance.

3. Position assembled shelf (A) between the two companion cabinets making sure the back edges are even with each other. Ask for assistance to hold the shelf at your desired height. Securely attach the shelf in place by inserting the M4 x 25 mm Screws (EE) through the countersunk holes on the stringers (C & D).

Hardware Used

EE	M4 x 25 mm Screw		x 4
-----------	------------------	---	-----

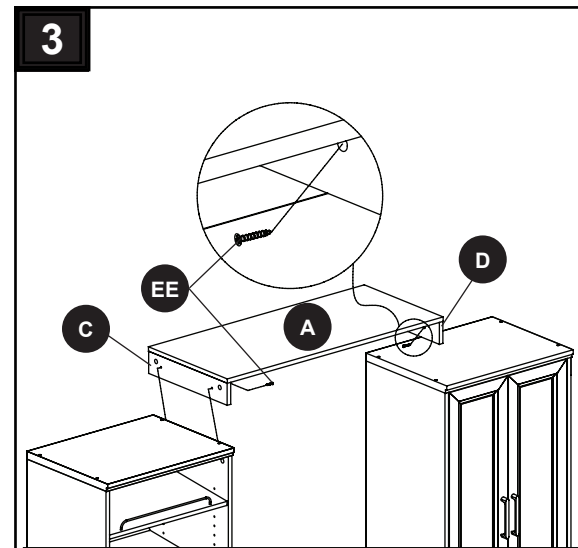
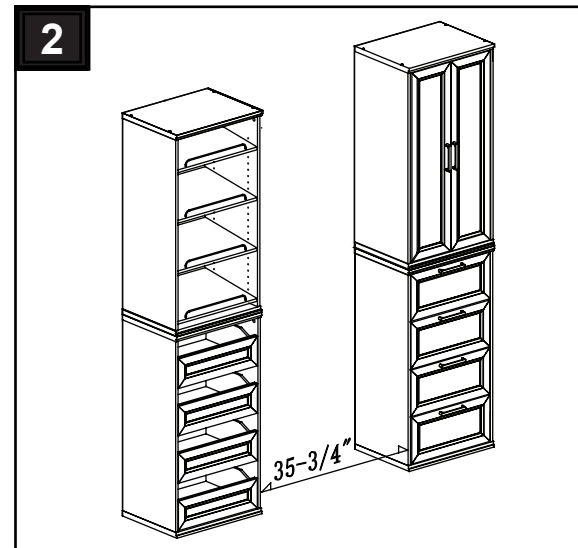
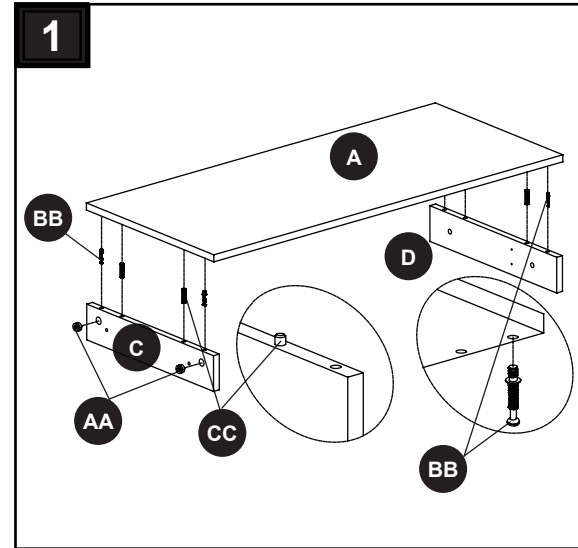

ASSEMBLY INSTRUCTIONS

4. Attach pole holder (DD) to the stringer right (D) using M3.5 x 13mm screws (FF). Make sure the opening of pole holder facing up as shown figure. Repeat last step to attach other rod holder (DD) to stringer left (C).

Hardware Used

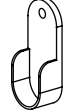
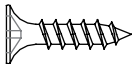
DD	Pole holder		x 2
FF	M3.5 x 13mm Screw		x 4

5. Fit the hanging pole (B) between the pole holders (DD) in place to hang and organize clothing. Cover the screws head on the stringer left (C) and stringer right (D) with the PVC covers (GG).

Hardware Used

GG	PVC Cover		x 4
-----------	-----------	--	-----

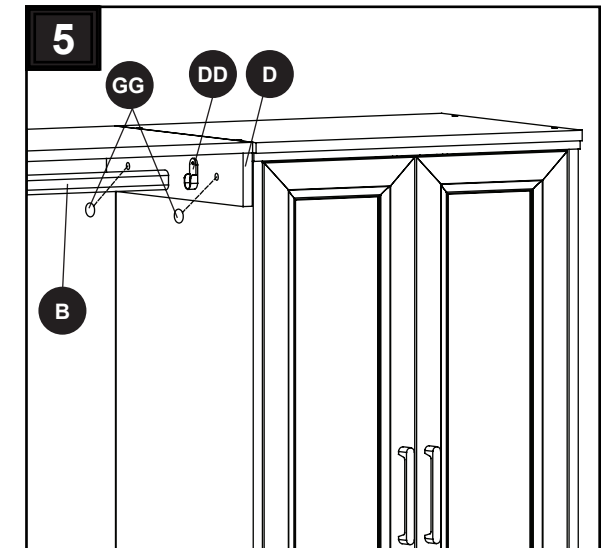
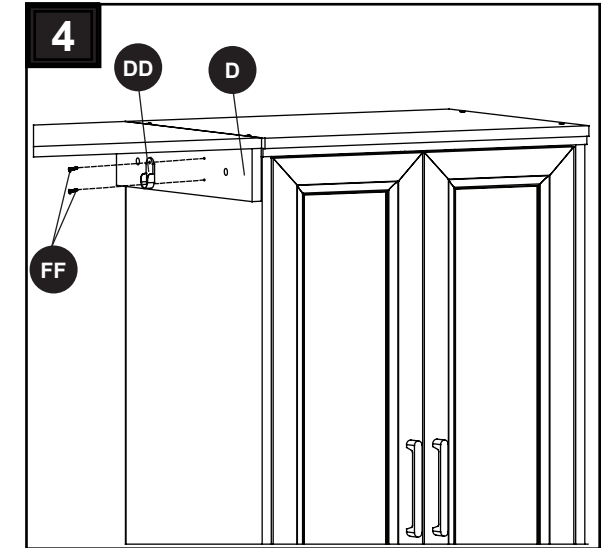

CARE AND MAINTENANCE

- Periodically check to make certain all components are properly positioned, free from damage and firmly connected.
- Use a soft, clean cloth that will not scratch the surface when dusting.
- Never use water to clean the furniture as it may cause damage to the finish.
- Wipe clean using a damp cloth and a mild cleaner. Wipe dry with a clean cloth.
- In the event that the furniture is stained or otherwise damaged during use, it is recommended you call a professional to repair the furniture.
- Keep furniture away from direct sunlight as it may damage the finish.
- It is best to keep the furniture in a climate-controlled environment. Extreme temperature and humidity changes can cause fading, warping, shrinking and splitting of wood.

LIMITED LIFETIME WARRANTY

This product is warranted to the original purchaser. If there is a failure in this unit due to defects in materials or workmanship, the manufacturer will repair or replace this item at our discretion without charge. Warranty is void if product has been assembled incorrectly, misused, abused by overloading, altered in any way or damaged due to accident. This warranty is not transferable and does not cover chipping, flaking, scratches, rust, dents, or other damages to the surfaces of this product. Responsibility of the manufacturer is limited to repair or replacement of this product. The manufacturer is not responsible for consequential, incidental, or other damages or losses resulting from product failure.

This warranty is in lieu of all other expressed warranties. Some states do not allow the exclusion or limitation of incidental or consequential damages, so the above limitation may not apply to you. This warranty gives you specific legal rights and you may have other rights which vary from state to state.

REPLACEMENT PARTS LIST

For replacement parts, call our customer service department at 1-877-888-8225, 8 a.m. - 8 p.m., EST, Monday - Sunday.

PART	DESCRIPTION	PART #
A	Long shelf	00LWSSRK-A
B	Hanging pole	00LWSSRK-B
C	Stringer left	00LWSSRK-C
D	Stringer right	00LWSSRK-D
AA	Cam lock	00LWSSRK-AA
BB	Cam bolt	00LWSSRK-BB
CC	Wood dowel	00LWSSRK-CC
DD	Pole holder	00LWSSRK-DD
EE	M4 x 25 mm screw	00LWSSRK-EE
FF	M3.5 x 13 mm screw	00LWSSRK-FF
GG	PVC cover	00LWSSRK-GG
CH	Complete hardware	00LWSSRK-CH

REPLACEMENT PARTS LIST

For replacement parts, call our customer service department at 1-877-888-8225, 8 a.m. - 8 p.m., EST, Monday - Sunday.

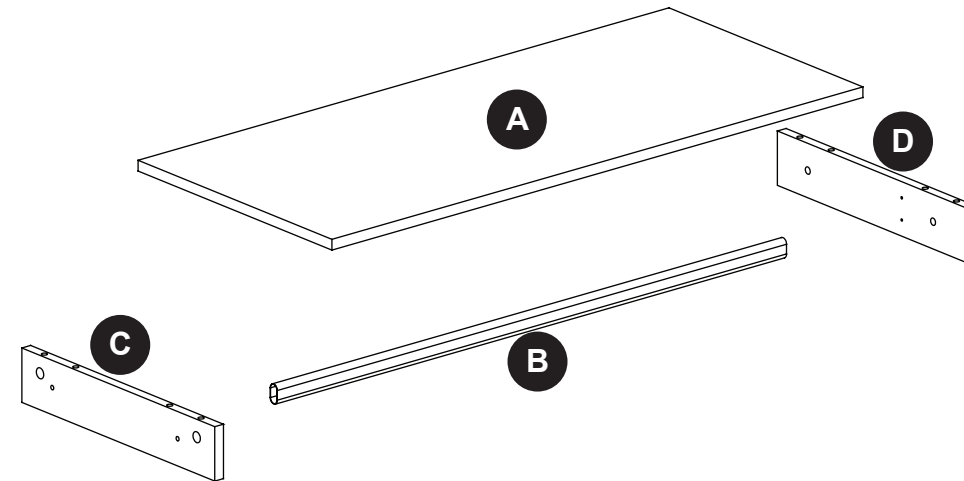

AA

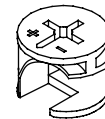

BB

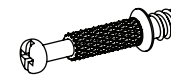

CC



DD

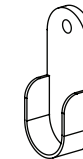

EE

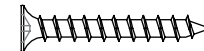

FF

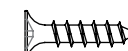

GG



Date: 2022-10-27
Rev. 0001-A

Printed in Vietnam

STYLE SELECTIONS est une marque commerciale ou une marque déposée de LF, LLC, tous droits réservés.

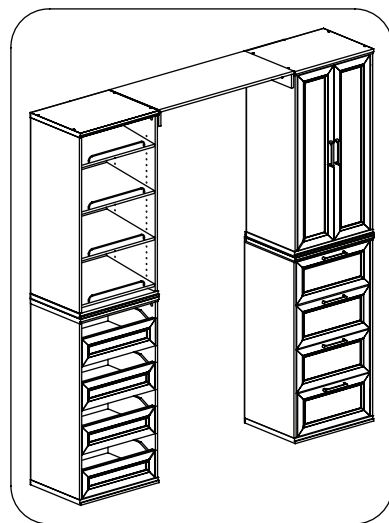
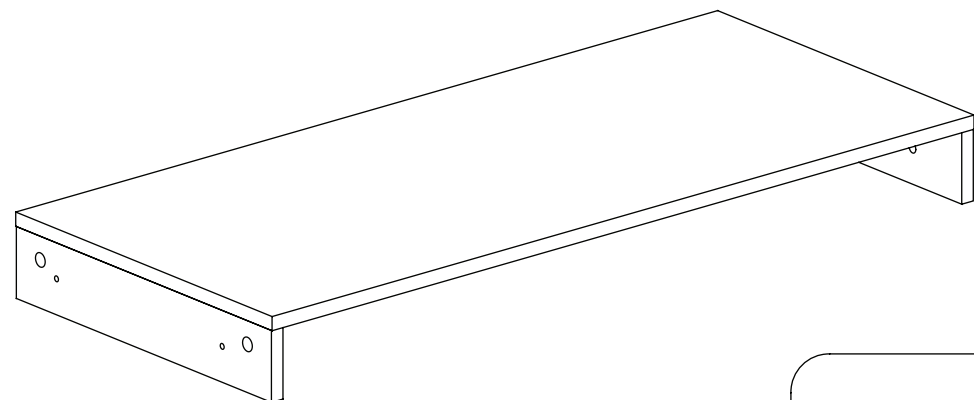

ARTICLE # 5120852

ÉTAGÈRE ET CONNECTEUR DE TRINGLE

MODÈLE # LWSSRK

JOIGNEZ VOTRE REÇU ICI

Numéro de série _____ Date d'achat _____



Des questions? Appelez notre service à la clientèle au 1-877-888-8225, de 8 h à 20 h, HNE, du lundi au dimanche

CONTENU DE L'EMBALLAGE

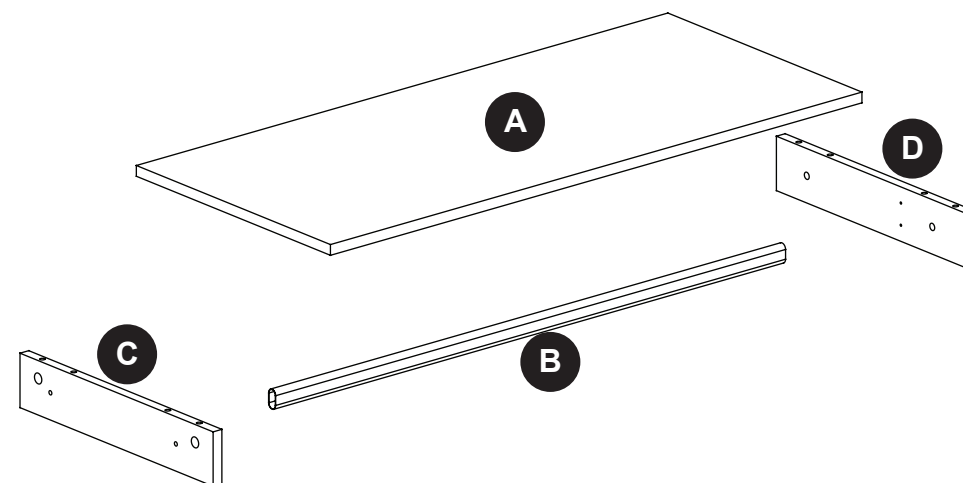

PIÈCE	DESCRIPTION	QUANTITÉ
A	Longue étagère	1
B	Tringle de suspension	1
C	Longeron gauche	1
D	Longeron droit	1

FONCTIONNEMENT DU SYSTÈME CAMLOC

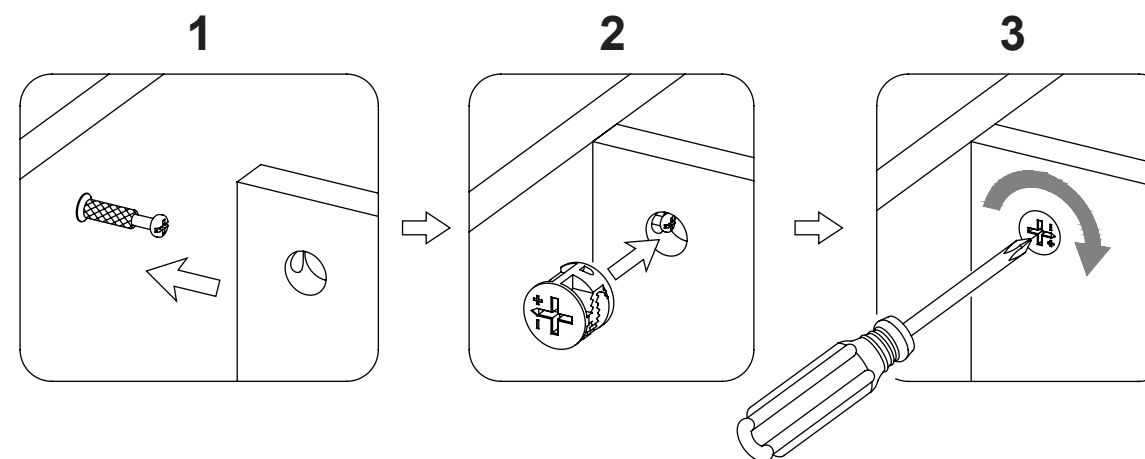

1. Visser un boulon à came dans la douille taraudée sur le panneau. Insérer une came dissimulée dans le trou percé sur le panneau.
2. S'assurer que la flèche sur la came dissimulée soit orientée vers l'entrée du boulon à came.
3. Connecter les deux panneaux en s'assurant que le boulon à came s'insère dans le trou percé à l'extrémité du panneau avec la came dissimulée.

QUINCAILLERIE INCLUSE (non illustrée à la grandeur réelle)

AA

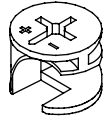

Attache Camloc

Qté. 4

BB

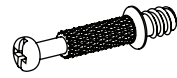

Boulon à came

Qté. 4

CC

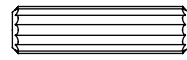

Goujon de bois

Qté. 4

DD

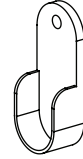

Support à tringle

Qté. 2

EE

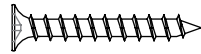

Vis
M4 x 25 mm
Qté. 4

FF

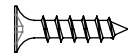

Vis
M3.5 x 13 mm
Qté. 4

GG



Couvercle en PVC

Qté. 4

! CONSIGNES DE SÉCURITÉ

Assurez-vous de lire et de comprendre l'intégralité du présent manuel avant de tenter d'assembler, d'utiliser ou d'installer l'article.

1. Ne laissez pas les enfants grimper ou jouer sur l'article ni autour de celui-ci.
2. Utilisez cet article uniquement pour l'usage auquel il est destiné. N'utilisez pas les tablettes comme s'il s'agissait d'une échelle.
3. Assemblez l'article sur une surface solide, plane et protectrice, pour éviter de l'endommager.
4. Assurez-vous que tous les boulons et toutes les vis sont bien serrés avant d'utiliser l'article.
5. Vérifiez les boulons et les vis régulièrement et serrez-les au besoin.

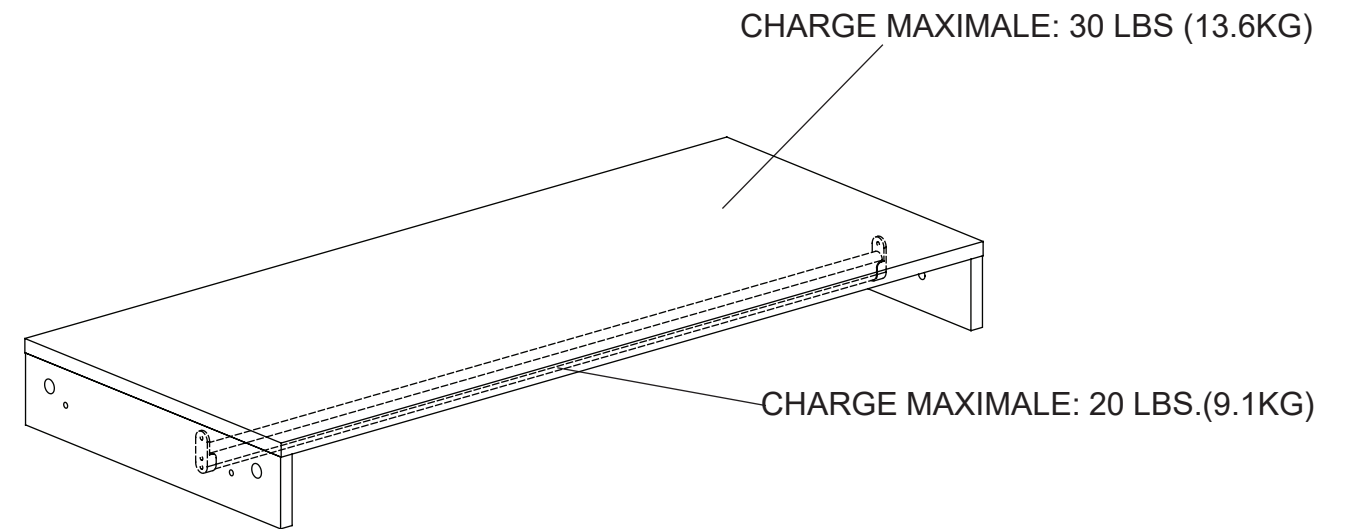

! AVERTISSEMENT

CET ARTICLE NE PEUT SUPPORTER QUE LA CHARGE MAXIMALE INDIQUÉE. L'UTILISATION DE CET ARTICLE AVEC DES PRODUITS DONT LE POIDS DÉPASSE LA CHARGE MAXIMALE INDIQUÉE PEUT ENTRAÎNER DE L'INSTABILITÉ ET CAUSER DES BLESSURES. RÉPARTISSEZ LA CHARGE DE FAÇON UNIFORME.

PRÉPARATION

Avant de commencer l'assemblage de l'article, assurez-vous d'avoir toutes les pièces. Comparez le contenu de l'emballage avec la liste des pièces et celle de la quincaillerie incluse. S'il y a des pièces manquantes ou endommagées, ne tentez pas d'assembler l'article.



Temps d'assemblage approximatif : 20 minutes.

Outils nécessaires pour l'assemblage (non inclus): Marteau en caoutchouc, Tournevis cruciforme.

INSTRUCTIONS POUR L'ASSEMBLAGE

1. Insérez complètement les goujon de bois (CC) dans les trous du milieu des longerons gauche et droit (C et D). Tapotez avec un maillet en caoutchouc si nécessaire. Vissez à fond 4 boulons à came (BB) dans les trous extérieurs pré-percés sur la longue étagère (1) En utilisant les chevilles comme guide, fixer les longerons gauche et droit (C et D) à la longue étagère (A) en engageant 4 attache camloc (AA). Assurez-vous que les verrous à came sont orientés vers l'extérieur.

Quincaillerie Utilisée

AA	Attache Camloc		x 4
BB	Boulon à came		x 4
CC	Goujon de bois		x 4

2. Positionnez avec précaution les unités combinées des étagères du haut et de la base à l'emplacement souhaité. Assurez-vous qu'elles sont alignées et espacées d'environ 35-3/4 pouces pour le dégagement de l'étagère.

3. Positionnez l'étagère assemblée (A) entre les deux meubles complémentaires en s'assurant que les bords arrière sont égaux l'un à l'autre. Demandez de l'aide pour maintenir l'étagère à la hauteur souhaitée. Fixez solidement l'étagère en place en insérant les vis M4 x 25 mm (EE) dans les trous fraisés des longerons (C et D).

Quincaillerie Utilisée

EE	Vis M4 x 25 mm		x 4
-----------	----------------	---	-----

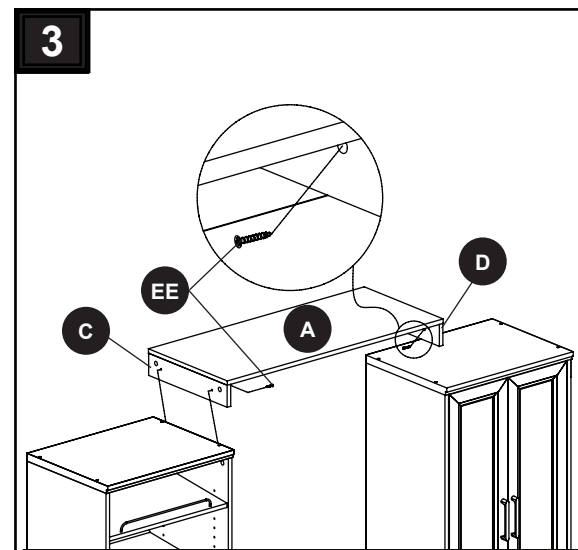
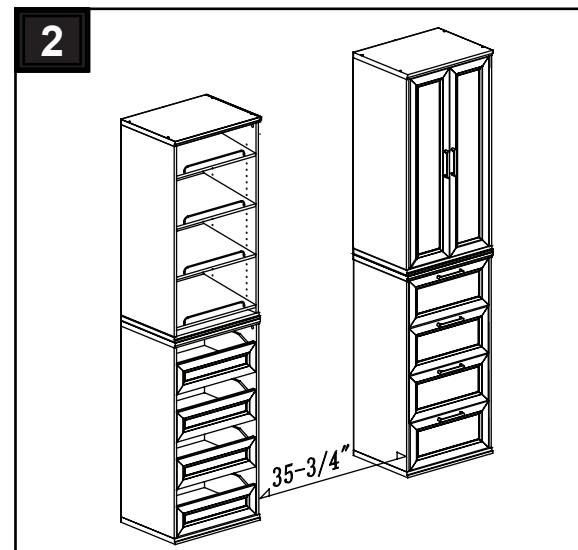
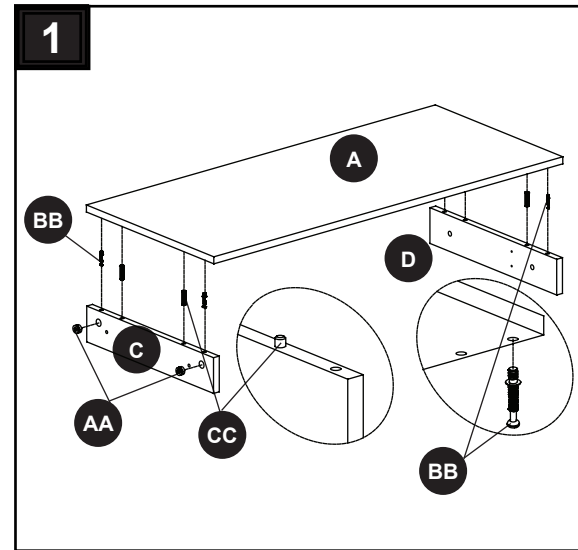

INSTRUCTIONS POUR L'ASSEMBLAGE

4. Fixez le support de tringle (DD) au longeron droit (D) à l'aide des vis M3.5 x 13 mm (FF). Veillez à ce que l'ouverture du support de tringle soit orientée vers le haut, comme indiqué sur la figure Répétez la dernière étape pour fixer l'autre support de tringle (DD) au longeron gauche (C).

Quincaillerie Utilisée

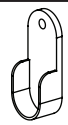
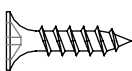
DD	Support à tringle		x 2
FF	Vis M3.5 x 13mm		x 4

5. Placez la tringle de suspension (B) entre les supports de tringle (DD) pour suspendre et organiser les vêtements. Recouvrez les têtes de vis sur le longeron gauche (C) et le longeron droit (D) avec les couvercle en PVC (GG).

Quincaillerie Utilisée

GG	Couvercle en PVC		x 4
-----------	------------------	--	-----

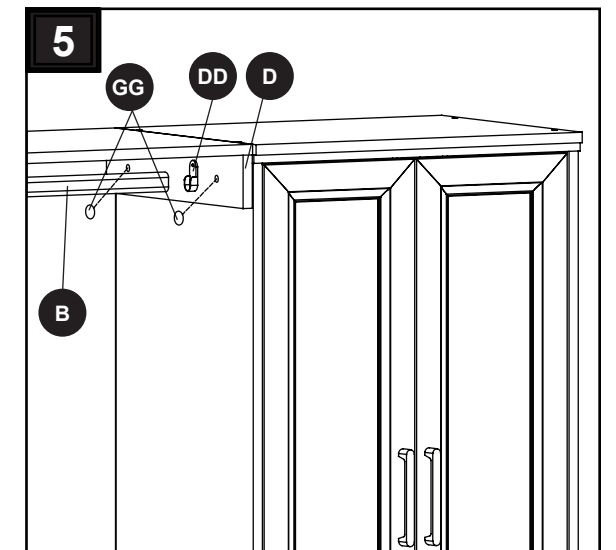
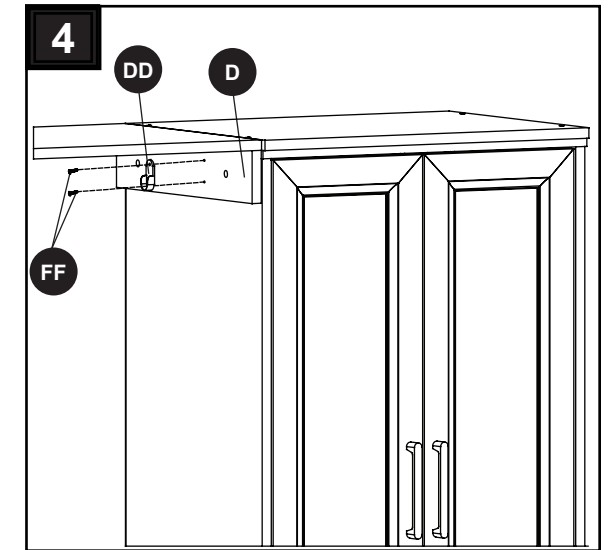

SOIN ET ENTRETIEN

- Vérifiez périodiquement si les composants sont bien positionnés, en bon état et fermement montés.
- Utilisez un linge doux et propre qui n'égratignera pas la surface lorsque vous époussetterez le meuble.
- N'utilisez jamais d'eau pour nettoyer le meuble puisque vous risqueriez d'endommager le fini.
- Nettoyez le meuble à l'aide d'un linge humide et d'un nettoyant doux. Essuyez le meuble à l'aide d'un linge propre.
- Si le meuble est taché ou endommagé de quelque façon durant son utilisation, il est recommandé d'appeler un professionnel pour le faire réparer.
- Conservez le meuble à l'abri du soleil pour éviter d'endommager le fini.
- Il est préférable que le meuble soit gardé dans un endroit à température contrôlée. Les variations d'humidité et de température importantes peuvent décolorer, déformer, contracter et même fendre le bois.

GARANTIE LIMITÉE À VIE

Ce produit est garanti à l'acheteur original. En cas de défaut de fabrication ou des matériaux, le fabricant réparera ou remplacera cet article, à sa discrétion, sans frais. La garantie est nulle si le produit a été mal assemblé, utilisé inadéquatement, abusé par la surcharge, modifié de quelque manière que ce soit ou endommagé suite à un accident. La présente garantie n'est pas transférable et ne couvre pas l'écaillage, les éraflures, la rouille, l'enfoncement ni les autres dommages aux surfaces du produit. La responsabilité du fabricant se limite à réparer ou remplacer ce produit. Le fabricant n'est pas responsable des dommages indirects ou accessoires ou de tout autre dommage ou perte résultant d'un bris du produit.

La présente garantie remplace toute autre garantie expresse. Certaines régions ne permettent pas l'exclusion ni la limite des dommages indirects ou accessoires et dans de tels cas, la limite précédente pourrait ne pas s'appliquer. La présente garantie vous donne des recours légaux particuliers et vous pourriez bénéficier d'autres droits qui varient d'une région à l'autre.

LISTE DES PIÈCES DE RECHANGE

Pour obtenir des pièces de rechange, communiquez avec notre service à la clientèle au 1-877-888-8225, entre 8 h et 20 h (HNE), du lundi au dimanche.

PIÈCE	DESCRIPTION	PIÈCE #
A	longue étagère	00LWSSRK-A
B	Tringle de suspension	00LWSSRK-B
C	Longeron gauche	00LWSSRK-C
D	Longeron droit	00LWSSRK-D
AA	Attache Camloc	00LWSSRK-AA
BB	Boulon à came	00LWSSRK-BB
CC	Goujon de bois	00LWSSRK-CC
DD	Support à tringle	00LWSSRK-DD
EE	Vis M4 x 25 mm	00LWSSRK-EE
FF	Vis M3.5 x 13 mm	00LWSSRK-FF
GG	Couvercle en PVC	00LWSSRK-GG
CH	Quincaillerie complète	00LWSSRK-CH

LISTE DES PIÈCES DE RECHANGE

Pour obtenir des pièces de rechange, communiquez avec notre service à la clientèle au 1-877-888-8225, entre 8 h et 20 h (HNE), du lundi au dimanche.

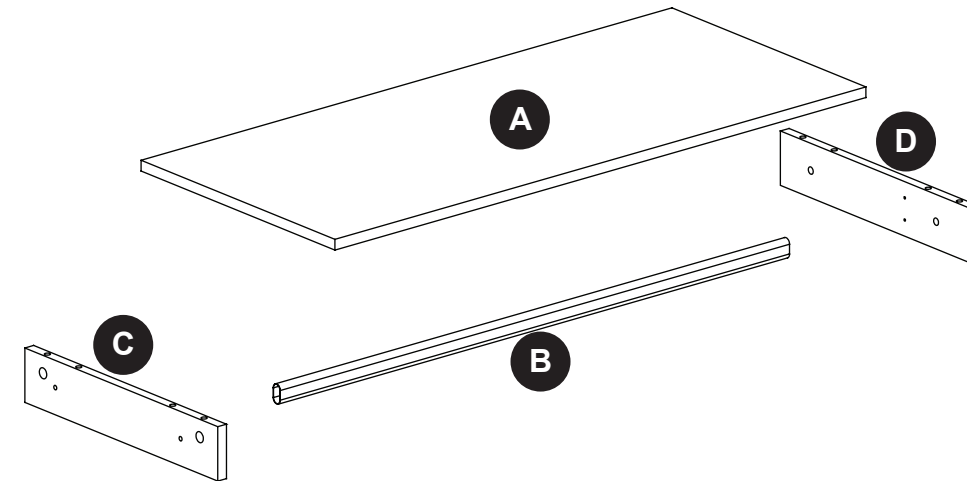

AA



BB

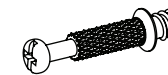

CC



DD

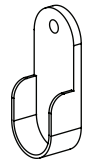

EE

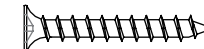

FF

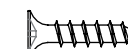

GG



STYLE SELECTIONS es una marca o marca registrada de LF, LLC. Todos los derechos reservados.

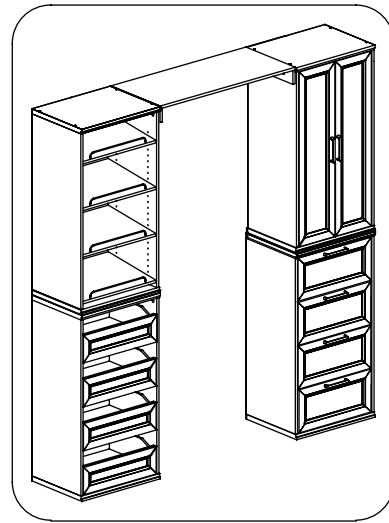
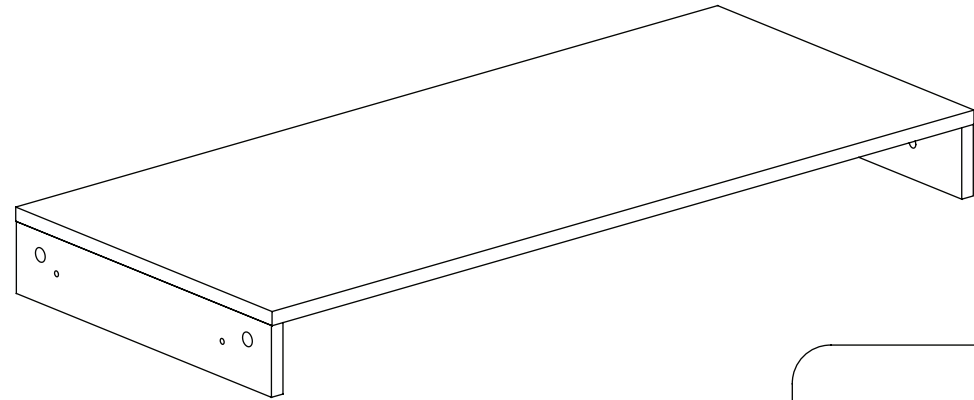

ARTÍCULO #5120852

CONECTOR DE ESTANTE Y BARRA

MODELO #LWSSRK

ADJUNTE SU RECIBO AQUÍ

Número de serie _____ Fecha de compra _____



¿Preguntas? Llamar a servicio al cliente al 1-877-888-8225, 8 a.m. - 8 p.m., EST, Lunes - Domingo.

CONTENIDO DEL PAQUETE

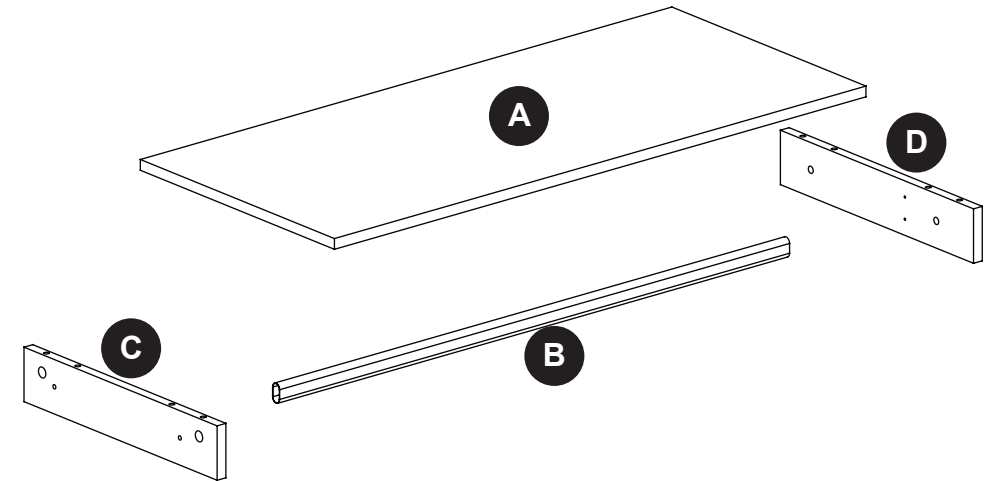

PIEZA	DESCRIPCIÓN	CANTIDAD
A	Estante ensamblado	1
B	Barra de colgar	1
C	Larguero izquierdo	1
D	Larguero derecho	1

FUNCIONAMIENTO DEL SISTEMA DE CERROJO DE LEVA

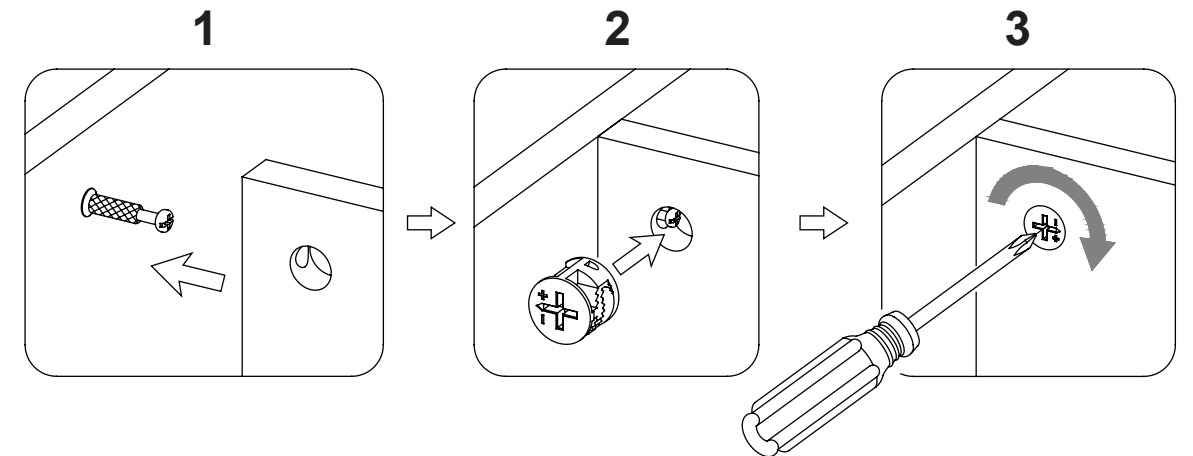

1. Fijar los pernos de fijación en los orificios pequeños. Conectar ambos paneles, cerciorándose que los pernos de fijación entren bien y que estos queden en los orificios al final del panel con tuercas de fijación.
2. Inserte las tuercas de fijación en los orificios grandes del panel. Hacer que la flecha en la tuerca este apuntando hacia la entrada del perno de fijación.
3. Una vez que el perno esté conectado dentro, tome un destornillador de cruz y apriete la tuerca en dirección de las manecillas del reloj.

CONTENIDOS DE FERRETERÍA (no se muestran en tamaño real)

AA



Cerrojo de leva

Cant. 4

BB

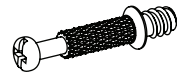

Perno de fijación

Cant. 4

CC

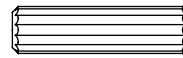

Espiga de
madera

Cant. 4

DD

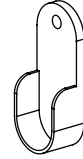

Soporte de
varilla

Cant. 2

EE

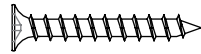

Tornillo
M4 x 25 mm
Cant. 4

FF

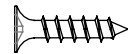

Tornillo
M3.5 x 13 mm
Cant. 4

GG



Cubierta de PVC

Cant. 4



INFORMACIÓN DE SEGURIDAD

Por favor lea y entienda este manual completamente antes de intentar el ensamblaje, operación, o instalación del producto.

1. No permita a los niños escalar o jugar en o alrededor de este producto.
2. Use esta solo unida para su propósito previsto. No usar las repisas como escalones.
3. Para evitar daños, ensamblar el producto en una superficie fuerte, nivelada y protegida.
4. Asegurar de que los pernos y tuercas estén apretados antes de usar la unidad.
5. Revisar que los pernos y tuercas estén apretados periódicamente y apretar como sea necesario.

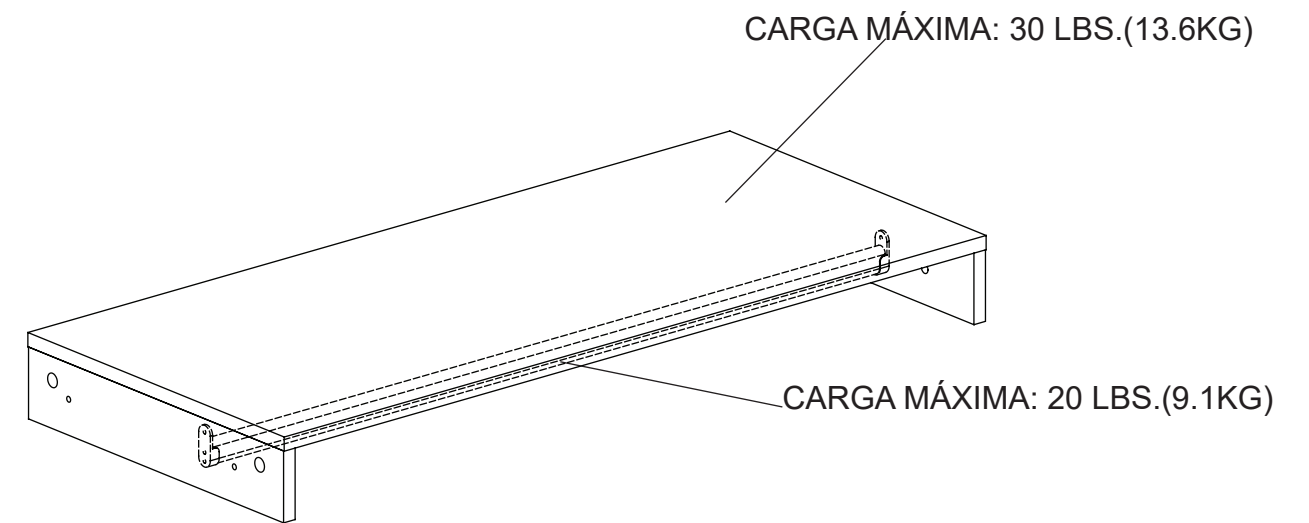

ADVERTENCIA

ESTA UNIDAD DEBE UTILIZARSE CON LOS PESOS MÁXIMOS INDICADOS. SI SE EXCEDE EL PESO MÁXIMO, PODRÍA RESULTAR EN UNA INESTABILIDAD DE LA UNIDAD CAUSANDO POSIBLES LESIONES. DISTRIBUIR EL PESO NIVELADAMENTE.

PREPARACIÓN

Antes de empezar el ensamblaje del producto, asegure de que estén presentes todas las partes. Compare las partes con la lista de contenido del paquete y la lista de ferretería. Si alguna parte está perdida o dañada, no intente ensamblar el producto.

Tiempo de ensamble estimado: 20 minutos.

Herramientas requeridas para el ensamble (no incluidas): Martillo de goma, destornillador phillips.

INSTRUCCIONES DE ENSAMBLAJE

1. Inserte por completo los espiga de madera (CC) en los agujeros centrales del larguero izquierdo y derecho (C y D). Golpee con un mazo de goma si es necesario. Atornille 4 pernos de fijación (BB) hasta el fondo en los orificios exteriores previamente perforados en el estante largo (1). Con ayuda de los tacos, fije los largueros izquierdo y derecho (C y D) al estante largo (A) mediante los 4 cerrojo de leva (AA). Asegúrese de que los cierres de leva miran hacia fuera.

Ferretería Usada

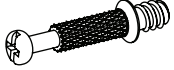
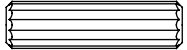
AA	Cerrojo de leva		x 4
BB	Perno de fijación		x 4
CC	Espiga de madera		x 4

2. Coloque con cuidado las unidades combinadas de la alacena y la base en la ubicación deseada. Asegúrese de que estén alineadas y separadas aproximadamente por 35-3/4 pulgadas para dejar espacio en los estantes.

3. Coloque el estante ensamblado (A) entre los dos gabinetes complementarios, asegurándose de que los bordes traseros estén nivelados entre sí. Pida ayuda para sostener el estante a la altura deseada. Fije el estante en su lugar con los tornillos M4 x 25 mm (EE) por los agujeros previstos en los largueros (C y D).

Ferretería Usada

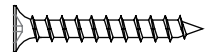
EE	Tornillo M4 x 25 mm		x 4
-----------	---------------------	---	-----

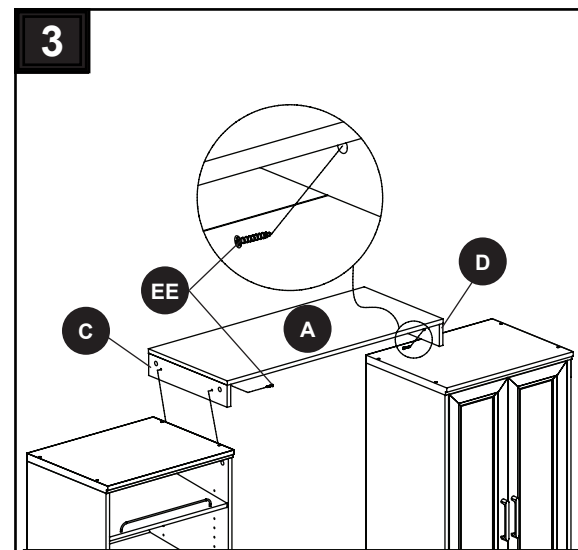
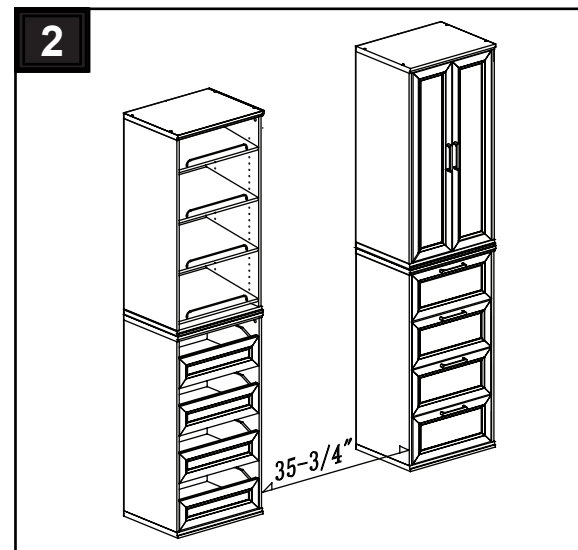
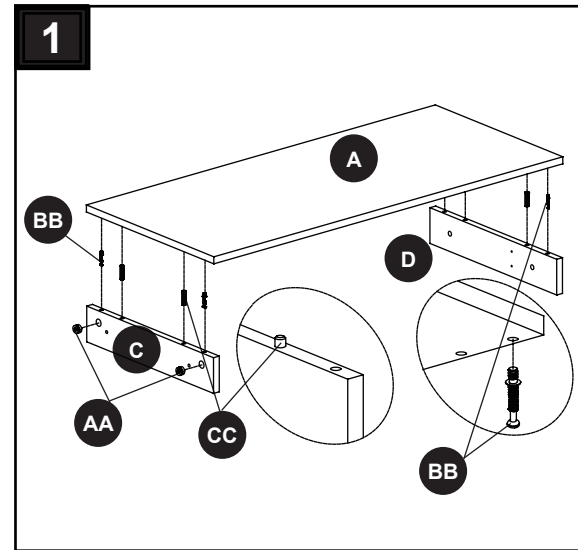

INSTRUCCIONES DE ENSAMBLAJE

4. Fije el soporte de varilla (DD) al larguero derecho (D) con tornillos M3.5 x 13 mm (FF). Asegúrese de que la apertura del soporte de la barra esté orientada hacia arriba como se muestra en la figura. Repita el último paso para fijar el otro portabarras (DD) al larguero izquierdo (C).

Ferretería Usada

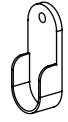
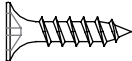
DD	Soporte de varilla		x 2
FF	Tornillo M3.5 x 13mm		x 4

5. Coloque la barra de colgar (B) entre los portabarras (DD) para colgar y organizar la ropa. Cubra la cabeza de los tornillos del larguero izquierdo (C) y del derecho (D) con las cubiertas de PVC (GG).

Ferretería Usada

GG	Cubierta de PVC		x 4
-----------	-----------------	---	-----

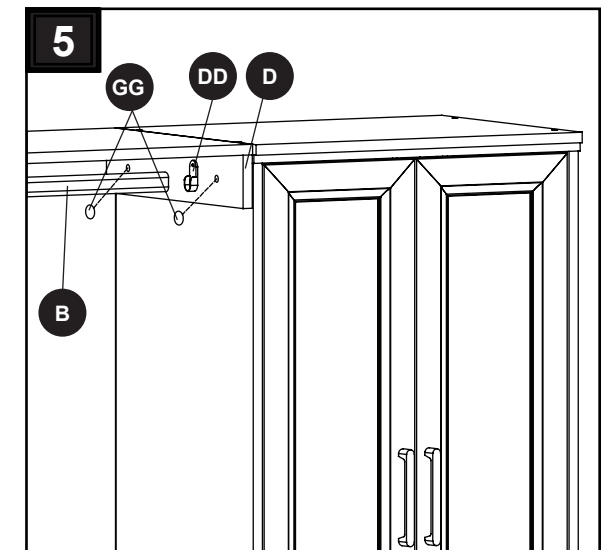
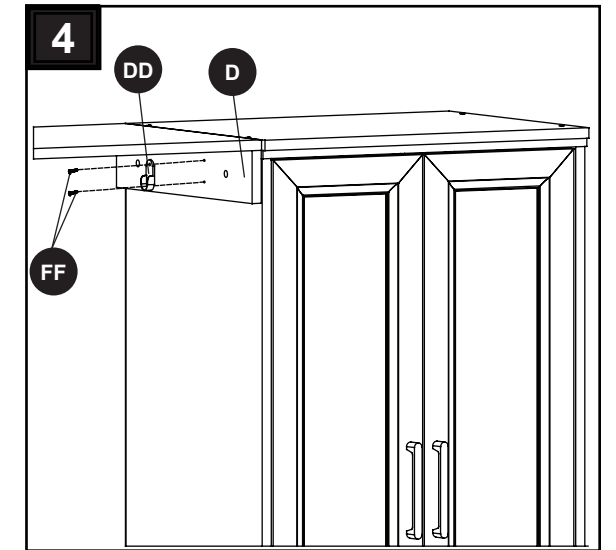

MANTENIMIENTO Y CUIDADOS

- Checar periódicamente para asegurar de que todos los componentes están posicionados, libres de daños, y conectados.
- Use una toalla suave y limpia que no rayara la superficie al limpiar el polvo.
- Nunca use agua para limpiar la unidad, ya que le puede dañar el acabado.
- Limpiar usando una tela húmeda y un limpiador ligero. Secar con una toalla limpia.
- En caso que su unidad sea manchada durante el uso le recomendamos hablar a un profesional para que le ayude.
- Es recomendable mantener la unidad lejos del sol directo ya que puede dañar el acabado.
- Es mejor mantener la unidad en un área de clima controlado. Temperatura extrema y cambios de humedad pueden causar cambios como partes pandas, molduras que se contraigan o que la madera se raje.

GARANTÍA LIMITADA DE POR VIDA

La garantía de este producto es válida para el comprador original. Si esta unidad presenta alguna falla debido a defectos en los materiales o la mano de obra, el fabricante reemplazará o reparará este artículo sin cargos y a su discreción. La garantía se anula si el producto no se ensambló correctamente y debido al mal uso, abuso por sobrecarga, modificación de cualquier tipo o daños producidos por un accidente. Esta garantía no es transferible y no cubre el desportillado, desprendimiento, rayones, oxidación, abolladuras u otros daños en la superficie de este producto. La responsabilidad del fabricante se limita a la reparación o el reemplazo de este producto. El fabricante no se hará responsable por daños accidentales o resultantes u otros daños o pérdidas causadas por fallas del producto.

Esta garantía reemplaza a todas las demás garantías explícitas. Algunos estados no permiten la exclusión o limitación de los daños accidentales o resultantes, de modo que las limitaciones anteriores pueden no aplicarse en su caso. Esta garantía le otorga derechos legales específicos, y podría tener otros derechos, que varían según el estado.

LISTA DE PARTE REEMPLAZABLES

Para reemplazar partes, llame a nuestro departamento de servicio al cliente al 1-877-888-8225, 8 a.m. - 8 p.m., Hora estándar del Este, Lunes – Domingo.

PIEZA	DESCRIPCIÓN	PIEZA #
A	Estante ensamblado	00LWSSRK-A
B	Barra de colgar	00LWSSRK-B
C	Larguero izquierdo	00LWSSRK-C
D	Larguero derecho	00LWSSRK-D
AA	Cerrojo de leva	00LWSSRK-AA
BB	Perno de fijación	00LWSSRK-BB
CC	Espiga de madera	00LWSSRK-CC
DD	Soporte de varilla	00LWSSRK-DD
EE	Tornillo M4 x 25 mm	00LWSSRK-EE
FF	Tornillo M3.5 x 13 mm	00LWSSRK-FF
GG	Cubierta de PVC	00LWSSRK-GG
CH	Material de ferretería completo	00LWSSRK-CH

LISTA DE PARTE REEMPLAZABLES

Para reemplazar partes, llame a nuestro departamento de servicio al cliente al 1-877-888-8225, 8 a.m. - 8 p.m., Hora estándar del Este, Lunes – Domingo.

