

Thomasville®

NUMÉRO DE LOT: _____
DATE D'ACHAT: __/__/____

Bureau Latimer 48" avec Powerstrip

Modèle n° SPLS-LA48D-TV

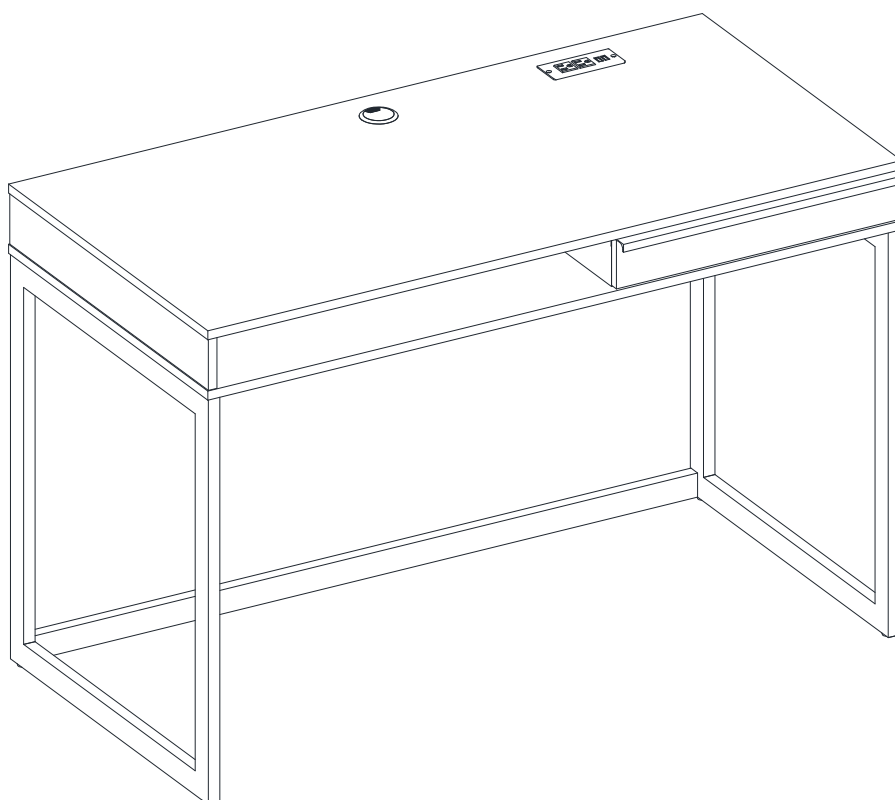

ASSEMBLAGE PAR UN ADULTE REQUIS EN RAISON DES PETITES PIÈCES, DES BOUTS POINTUS ET DES BORDS TRANCHANTS

Pour toute question sur le montage ou en cas de pièce manquante, ne pas retourner cet article au détaillant. Appeler sans frais au service à la clientèle en ayant en main les directives et la liste des pièces pour indiquer le nom du modèle, le nom de la pièce ou le numéro d'usine :

1-866-942-5362

Heure normale du Pacifique, entre 8 h 30 et 16 h 30, du lundi au vendredi
Vous pouvez également visiter notre site Web 24 heures par jour, 7 jours sur 7 pour obtenir de l'aide sur le produit www.whalenfurniture.com
ou transmettre une demande par courriel à parts@whalenfurniture.com

**CE LIVRET CONTIENT D'IMPORTANTES CONSIGNES DE SÉCURITÉ.
LIRE ET CONSERVER POUR RÉFÉRENCE FUTURE.**

Date 2021-02-24 Rév. 0001-A

CHARGES MAXIMALES RECOMMANDÉES

FABRICANT : Whalen Furniture Manufacturing
CATALOGUE : Bureau Latimer 48" avec Powerstrip
Modèle n° SPLS-LA48D-TV

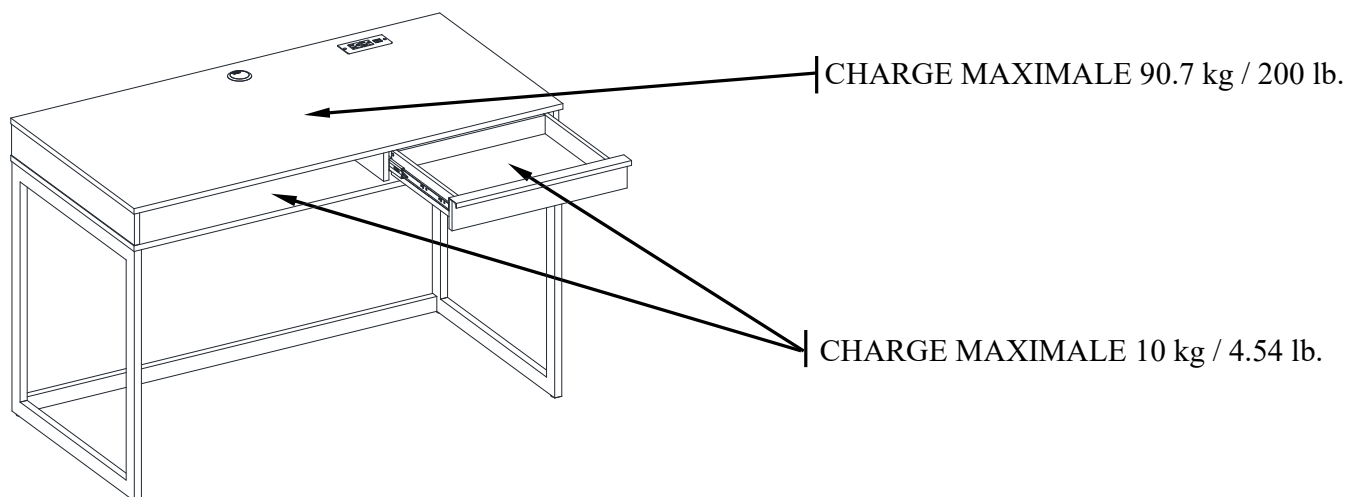

AVERTISSEMENT

CETTE UNITÉ DOIT ÊTRE UTILISÉE EN RESPECTANT LES POIDS MAXIMAUX INDICUÉS. L'UTILISATION DE L'UNITÉ AVEC UNE CHARGE SUPÉRIEURE AUX POIDS MAXIMAUX INDICUÉS PEUT CAUSER L'INSTABILITÉ, VOIRE MÊME DES BLESSURES.

REMARQUE



Veillez lire toutes les directives avant de procéder au montage. Examinez tout le matériel d'emballage avant de jeter le carton. Retirez les agrafes de ce dernier avant de le jeter. Enlevez toutes les pièces du carton et répartissez-les en groupes tel qu'indiqué sur la liste des pièces. Assurez-vous que toutes les pièces ont été incluses avant de commencer le montage. L'utilisation d'outils électriques n'est pas recommandée pour le montage.

TROUSSE ANTIBASCULE

LES JEUNES ENFANTS PEUVENT ÊTRE BLESSÉS PAR UN MEUBLE QUI TOMBE ET LA TROUSSE ANTIBASCULE DOIT ÊTRE UTILISÉE POUR FIXER L'UNITÉ AU MUR AFIN DE PRÉVENIR LES ACCIDENTS ET LES BLESSURES.

CE DISPOSITIF DOIT ÊTRE INSTALLÉ CORRECTEMENT (SUIVRE TOUTES LES DIRECTIVES DANS L'ORDRE) AFIN D'OFFRIR UNE PROTECTION CONTRE LA CHUTE INATTENDUE DU MEUBLE SUITE À UNE UTILISATION INADÉQUATE.

CE PRODUIT SERT DE DISSUASIF SEULEMENT ET NE REMPLACE PAR UNE SUPERVISION ADULTE ADÉQUATE. L'UTILISATION DE LA TROUSSE ANTIBASCULE NE PEUT QUE RÉDUIRE LE RISQUE DE CHUTE MAIS SANS L'ÉLIMINER.

 AVERTISSEMENT	
	<ul style="list-style-type: none">• Des enfants sont décédés à cause du basculement du meuble. Pour réduire le risque de la chute du meuble:• TOUJOURS installer la quincaillerie antibasculément fournie.• NE JAMAIS mettre un téléviseur sur ce produit.• NE JAMAIS laisser les enfants se tenir debout, grimper ni s'accrocher sur les tiroirs, les portes ou les tablettes.• NE JAMAIS ouvrir plus d'un tiroir à la fois.• Placer les articles les plus lourds sur les tiroirs inférieurs.
	<p>L'utilisation des trousse antibasculentes peut seulement réduire le risque de chute, sans toutefois l'éliminer.</p>

CENTRE DE DISTRIBUTION DE L'ALIMENTATION

IMPORTANTES CONSIGNES DE SÉCURITÉ

Lire attentivement toutes les instructions pour l'installation et le fonctionnement du dispositif.

POUR TOUTE QUESTION SUR L'INSTALLATION, S'ADRESSER À UN ÉLECTRICIEN QUALIFIÉ.



POUR RÉDUIRE LE RISQUE D'INCENDIE, DE CHOC ÉLECTRIQUE OU DE BLESSURE, SUIVRE LES CONSIGNES SUIVANTES :

- Utiliser uniquement des broches isolées ou attaches de plastique (non incluses) pour fixer les cordons.
- Acheminer et fixer les cordons en évitant qu'ils soient pincés ou endommagés lorsque le meuble est poussé contre le mur.
- S'assurer que les cordons ne soient pas pincés entre le meuble et le plancher.
- Utiliser l'unité à l'intérieur seulement.
- Ne pas utiliser de rallonge pour brancher cette unité à une prise murale.
- Utiliser une barre d'alimentation avec protection intégrale contre les surtensions pour approvisionner les autres dispositifs ou accessoires électriques dans le meuble.
- Cette unité doit être branchée dans une prise adéquatement mise à la terre.
- La prise de courant doit être installée près de l'équipement et doit être facilement accessible.
- La charge maximale de l'équipement branché ne peut excéder 12 ampères et 120 volts.
- Ne pas ouvrir ni démonter cette unité pour quelque raison que ce soit.

CONSERVER CES INSTRUCTIONS

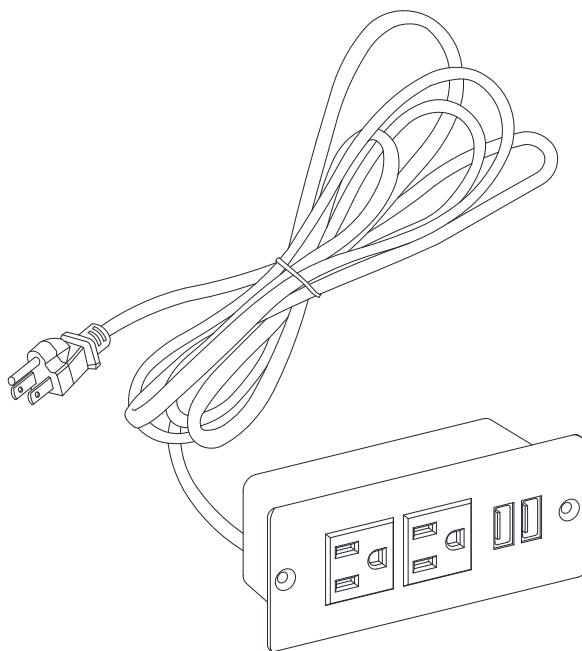

Guide d'utilisation de l'unité de distribution de courant du meuble

Lire ce guide d'utilisation avant d'installer et d'utiliser le centre de distribution de courant.

INTRODUCTION

Le centre d'alimentation et USB intégré offre 480 Mo/s de débit de transmission et peut brancher jusqu'à trois appareils comme une caméra numérique, un lecteur MP3, un téléphone cellulaire ou une souris sans fil.

SPÉCIFICATIONS

Homologué cULus, pour une alimentation de :
120 V c.a., 12 A, 60 Hz

NOTES

- Pour atteindre la haute vitesse USB 2.1, l'ordinateur ou la carte adaptateur hôte doit pouvoir supporter USB 2.1. Ce concentrateur est également compatible avec la version antérieure USB 1.1.
- Lors de l'utilisation du concentrateur avec un ordinateur ayant une interface USB version 1.1, tous les appareils branchés au concentrateur tourneront à la vitesse USB 1.1.



Produit : unité de distribution de courant du meuble
Modèle n° : HG2000-DBU
Entreprise : Whalen Furniture Manufacturing

REMARQUE : cet équipement a été testé et trouvé conforme aux limites des appareils numériques de catégorie B en vertu de la section 15 des règles FCC. Ces limites sont conçues pour offrir une protection raisonnable contre l'interférence nuisible dans une installation résidentielle. Cet équipement génère, utilise et peut émettre une énergie de fréquence radio et s'il n'est pas installé et utilisé selon les instructions, il pourrait causer des interférences nuisibles aux communications radios. Toutefois, il n'existe aucune garantie à l'effet que de l'interférence ne se produira pas dans une installation particulière.

Si cet équipement cause de l'interférence nuisible à la réception radio ou télévision qui peut être déterminée en mettant l'équipement sous et hors tension, l'utilisateur est encouragé à tenter de corriger l'interférence par une ou plusieurs des mesures suivantes :

- Réorienter et relocaliser l'antenne de réception.
- Augmenter l'écart entre l'équipement et le récepteur.
- Connecter l'équipement à une prise sur un circuit distinct de celui auquel le récepteur est branché.

- Consulter le détaillant ou un technicien radio ou télévision expérimenté pour obtenir de l'aide.

Cet appareil est conforme à la section 15 des règlements FCC. Le fonctionnement est sujet aux deux conditions suivantes : (1) cet appareil ne peut causer d'interférence nuisible et (2) cet appareil doit accepter toute interférence reçue y compris l'interférence pouvant causer un fonctionnement indésirable.

Cet appareil numérique de catégorie B est conforme à la norme canadienne NMB-003.

Whalen Furniture Manufacturing
1578 Air Wing Road, San Diego, CA 92154, USA
1-866-942-5362

AVERTISSEMENTS

- ! Le concentrateur ferme automatiquement tout port ayant un courant faible ou excessif.
- ! Si l'indication limite de courant USB excédée du concentrateur apparaît à l'écran, débrancher l'appareil USB concerné, cliquer sur réinitialiser à l'écran et rebrancher l'appareil.
- ! Si un des ports du concentrateur est désactivé mais que l'indication limite de courant USB excédée du concentrateur n'apparaît pas :
 - Débrancher et rebrancher l'appareil affecté.
 - Si le port ne fonctionne toujours pas, débrancher le concentrateur et l'appareil et rebrancher.
- ! Garder le concentrateur de bureau au sec. S'il est mouillé, l'essuyer sur-le-champ.
- ! Ne pas modifier ni manipuler les composants internes du concentrateur de bureau. Cela pourrait causer un mauvais fonctionnement et annuler la garantie.
- ! Toute modification non approuvée par la partie responsable de la conformité pourrait annuler l'autorisation de l'utilisateur de faire fonctionner l'équipement.

Liste des Pièces et du Matériel

Veillez lire attentivement les instructions et vérifier que toutes les pièces et le matériel indiqués sont présents avant de commencer l'assemblage.

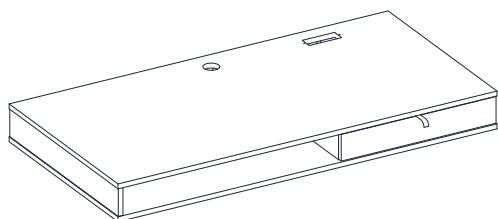

A- Bureau (Qté. 1)

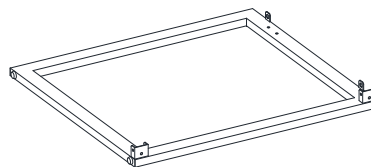

B- Cadre latéral gauche (Qté. 1)

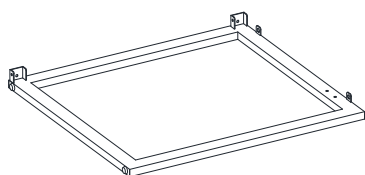

C- Cadre latéral droit (Qté. 1)

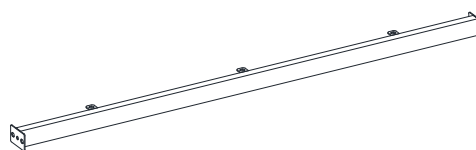

D- Civière avant supérieur (Qté. 1)

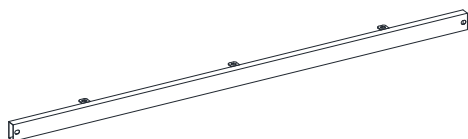

E- Civière dorsale supérieure (Qté. 1)

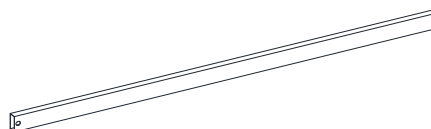

F- Civière dorsale inférieur (Qté. 1)

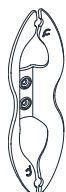

G- Roue de câble (Qté. 1)

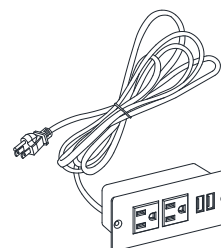

H- Centre d'alimentation (Qté. 1)

Liste des Pièces et du Matériel

Veillez lire attentivement les instructions et vérifier que toutes les pièces et le matériel indiqués sont présents avant de commencer l'assemblage.

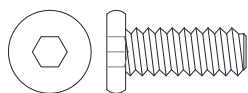

(1) Boulon 1/4" x 16 mm
(Qté. 22+1 supplémentaire)



(2) Rondelle de blocage
(Qté. 20+1 supplémentaire)



(3) Rondelle plate
(Qté. 20+1 supplémentaire)



(4) Vis M3,5 x 12 mm
(Qté. 5+1 supplémentaire)

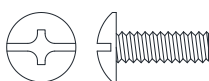

(5) Boulon 5/32" x 12 mm
(Qty. 2+1 supplémentaire)



(6) Oeillet
(Qté. 1)

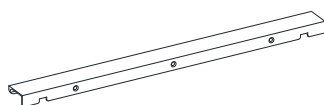

(7) Poignée
(Qté. 1)

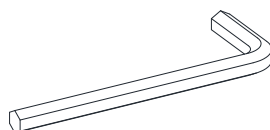

Clé hexagonale
(Qté. 1)

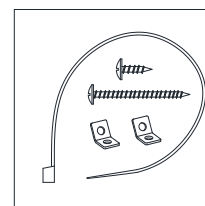

Trousse de matériel de retenue de basculement (Qté. 1)
(Inclus dans le sac plastique)

Outils nécessaires (non inclus) : Tournevis Phillips, viseur de goujon, crayon, mètre, perceuse électrique et mèche de 1/8 de pouce.

Instructions d'assemblage

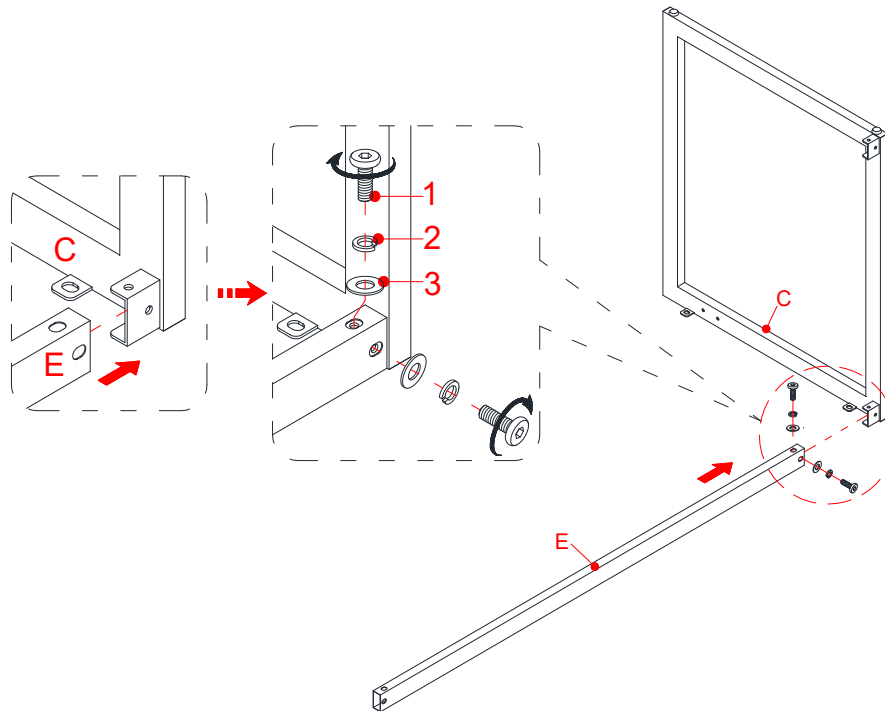

REMARQUE : Veuillez ne pas serrer complètement tous les boulons tant que vous n'avez pas fini d'assembler toutes les pièces. Une fois l'assemblage terminé, revenez en arrière et serrez tous les boulons à fond. Cela facilitera l'assemblage.

1. Déballez l'unité et confirmez que vous avez tout le matériel et toutes les pièces nécessaires. Assemblez l'unité sur un sol moqueté ou sur le carton vide pour éviter toute égratignure.
2. Fixez la Civière dorsale supérieure (E) au Cadre latéral droit (C) à l'aide de deux Boulons (1) de 16 mm, deux Rondelles de blocage (2) et deux Rondelles plates (3). NE serrez pas complètement les Boulons dans cette étape.

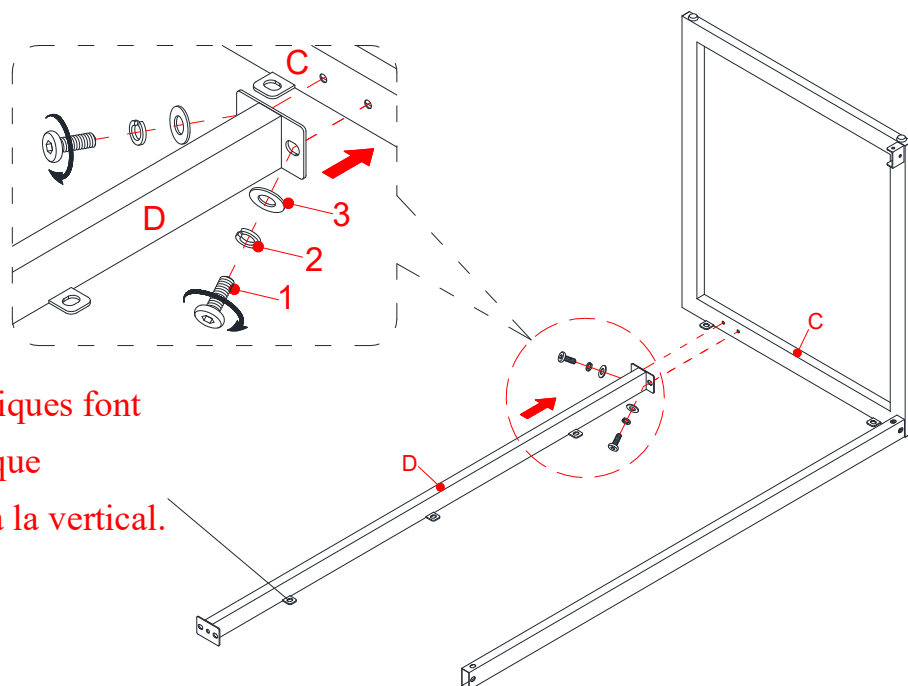

Les languettes métalliques font face vers le haut lorsque l'appareil est tourné à la vertical.

3. Fixez la Civière avant supérieur (D) au Cadre latéral droit (C) avec deux Boulons (1) de 16 mm, deux Rondelles de blocage (2) et deux Rondelles plates (3).

Instructions d'assemblage

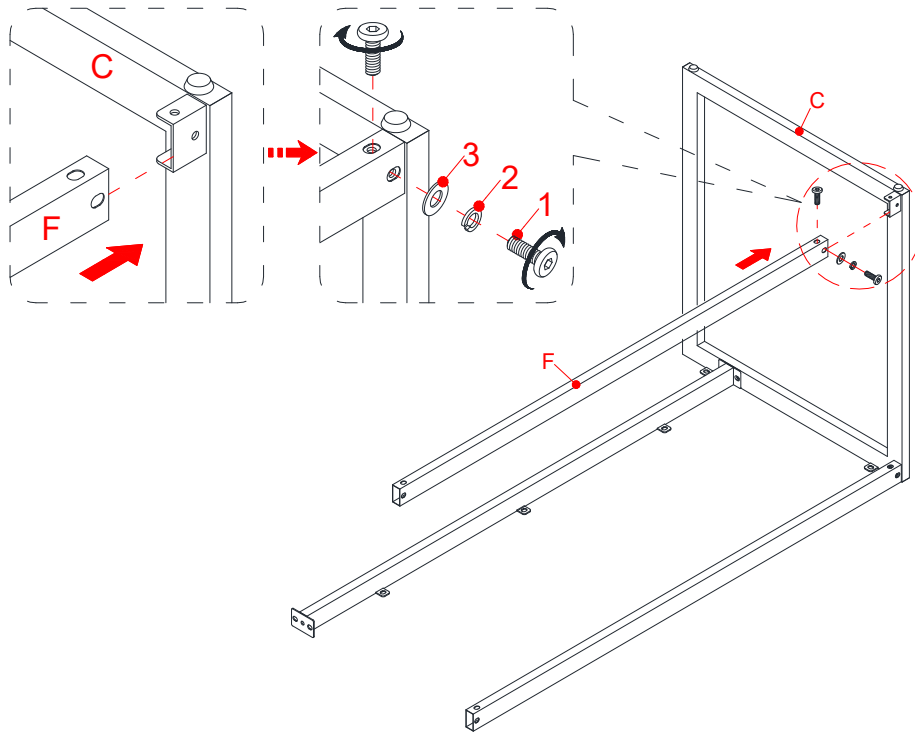

4. Placez la Civière arrière inférieure (F) sur le support en forme de U au bas du Cadre latéral droit (C) comme indiqué, à l'aide de deux Boulons (1) de 16 mm et de deux Rondelles (2 et 3). Attachez-le en place.

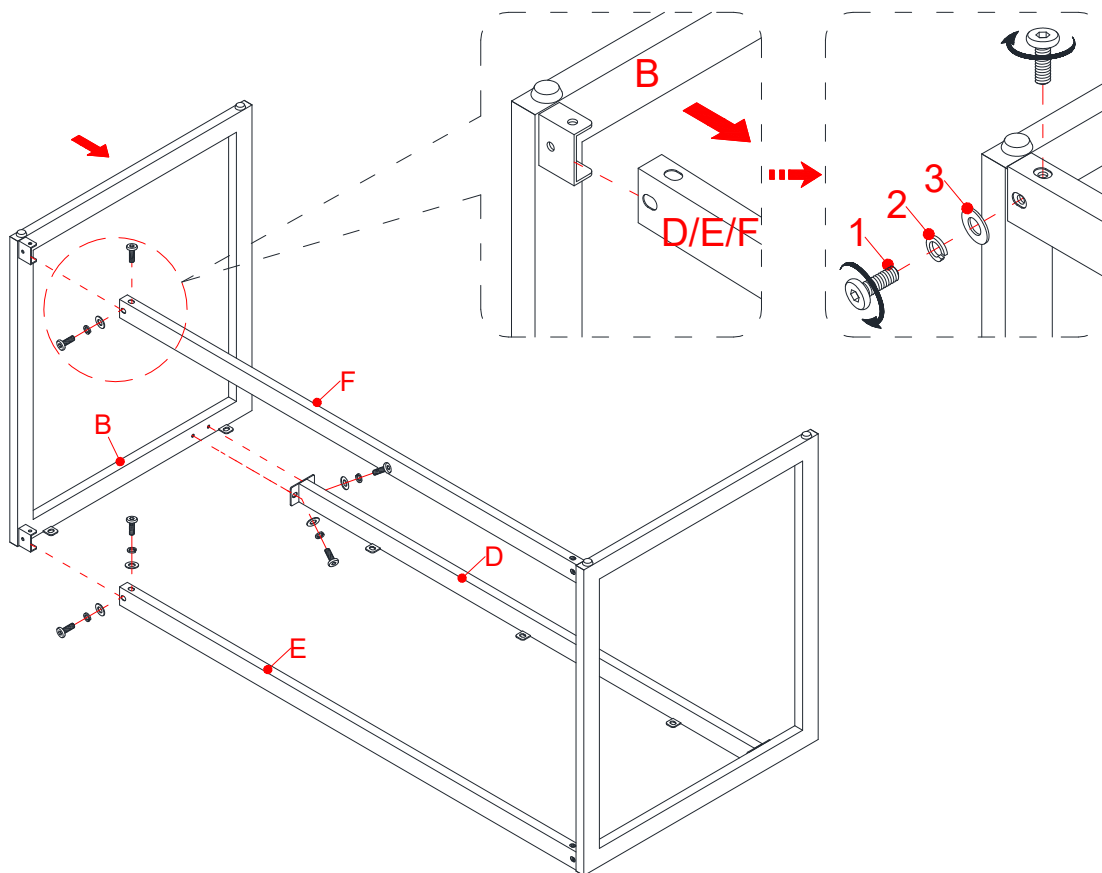

5. Répétez la même procédure pour fixer le Cadre latéral gauche (B) à l'extrémité opposée.

Instructions d'assemblage

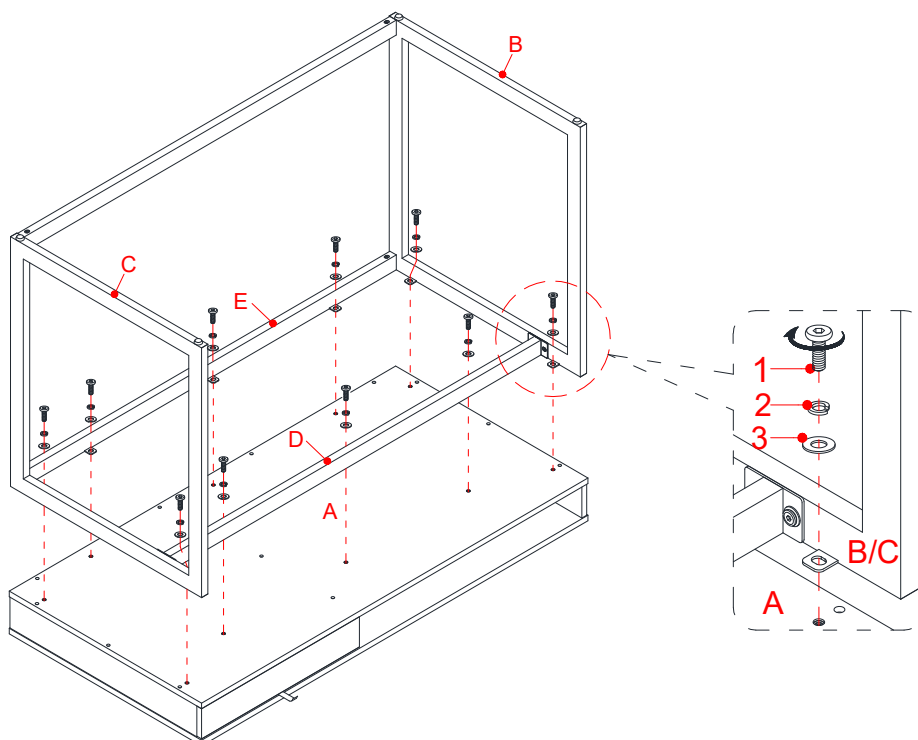

6. Placez le Bureau (A) à l'envers sur une surface plane et sans rayures.
7. Alignez et fixez l'unité d'assemblage précédente sur le Bureau (A) avec dix Boulons (1) de 16 mm, dix Rondelles de blocage (2) et dix Rondelles plates (3).

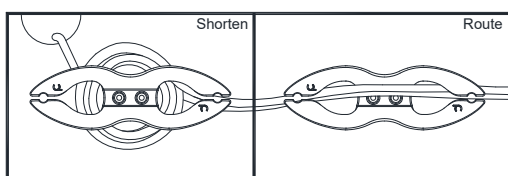
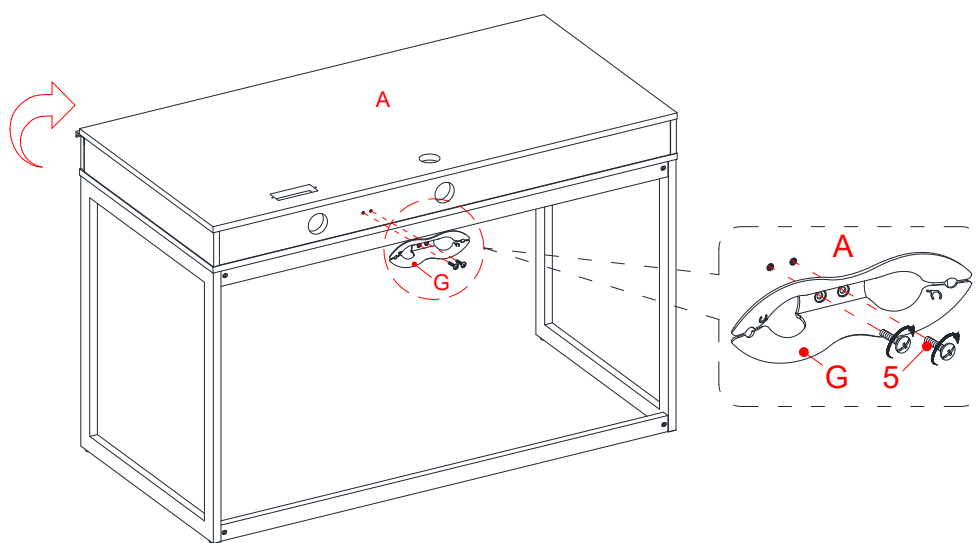

8. Demandez de l'aide pour mettre l'unité en position verticale.
9. Alignez et fixez la Roue à câble (G) à l'arrière du Bureau (A) à l'aide de deux Boulons (5) de 12 mm.
REMARQUE : Vous pouvez utiliser les Roues à câbles pour vous aider à organiser les câbles et les cordons.

Instructions d'assemblage

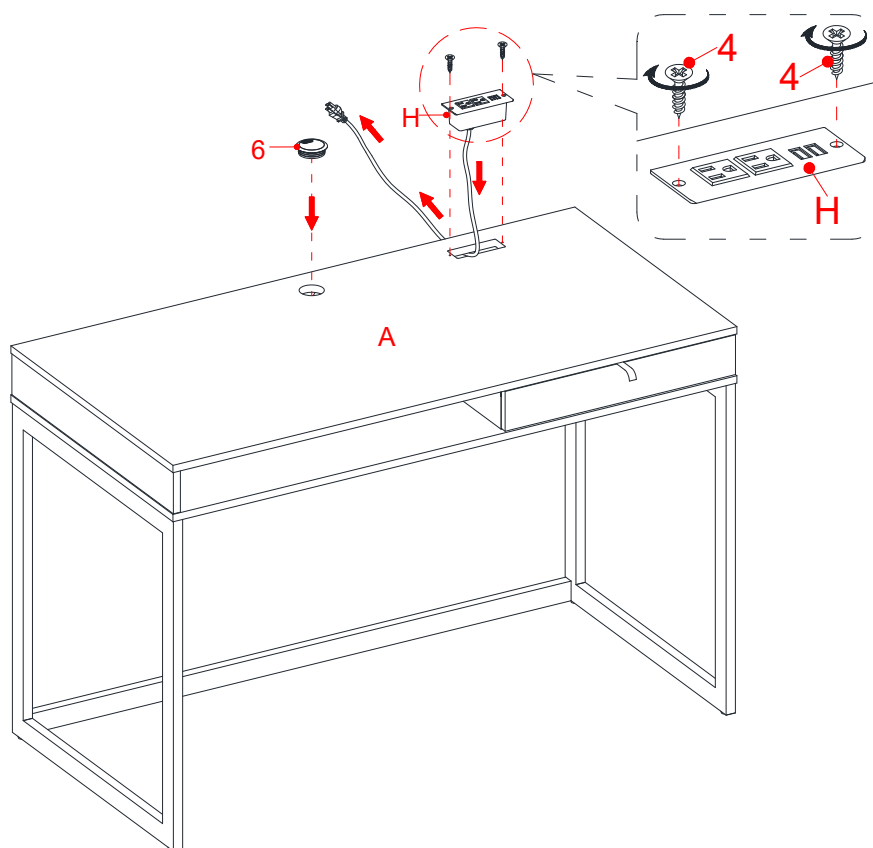

10. Faites passer le fil du Centre d'alimentation (H) à travers la découpe du Bureau (A) et poussez-le dans la découpe depuis le haut du Bureau, puis fixez-le en place avec deux Vis (4) de 12 mm. Assurez-vous que le fil n'est pas pincé.

11. Placez l'Oeillet (6) sur le trou du Bureau (A).

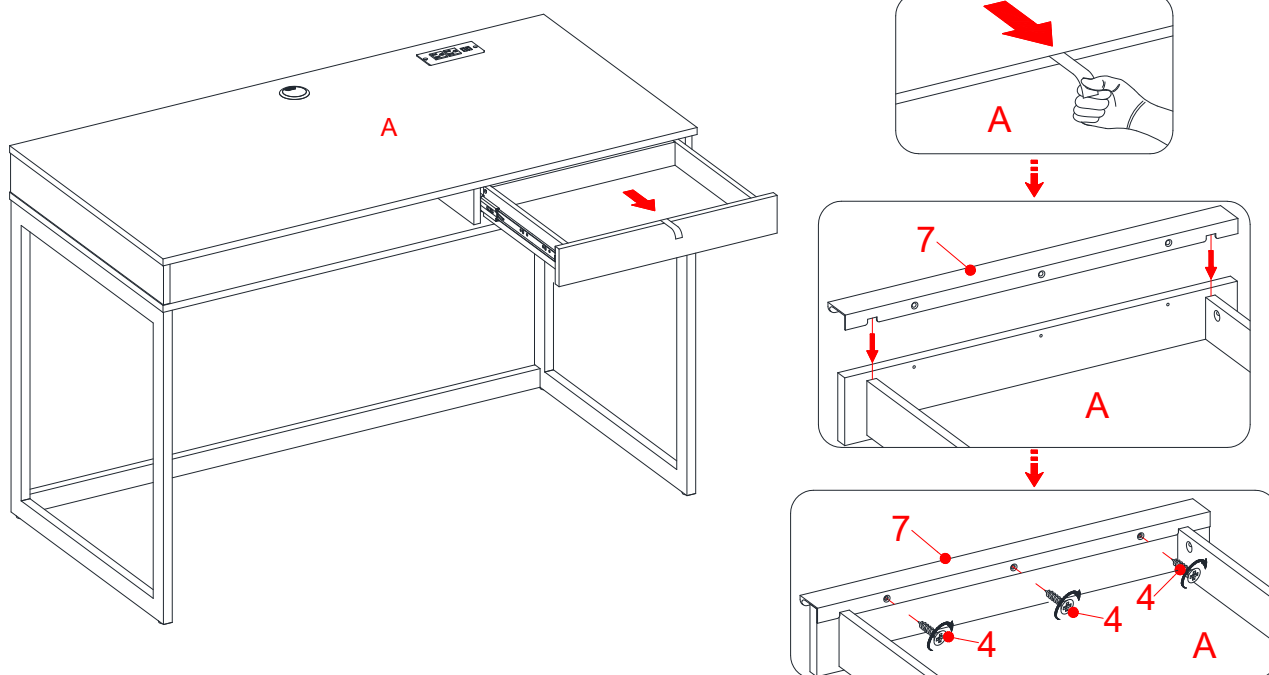

12. Ouvrez le tiroir et fixez la Poignée (7) au-dessus du panneau avant du tiroir avec trois Vis de 12 mm.

Instructions d'assemblage

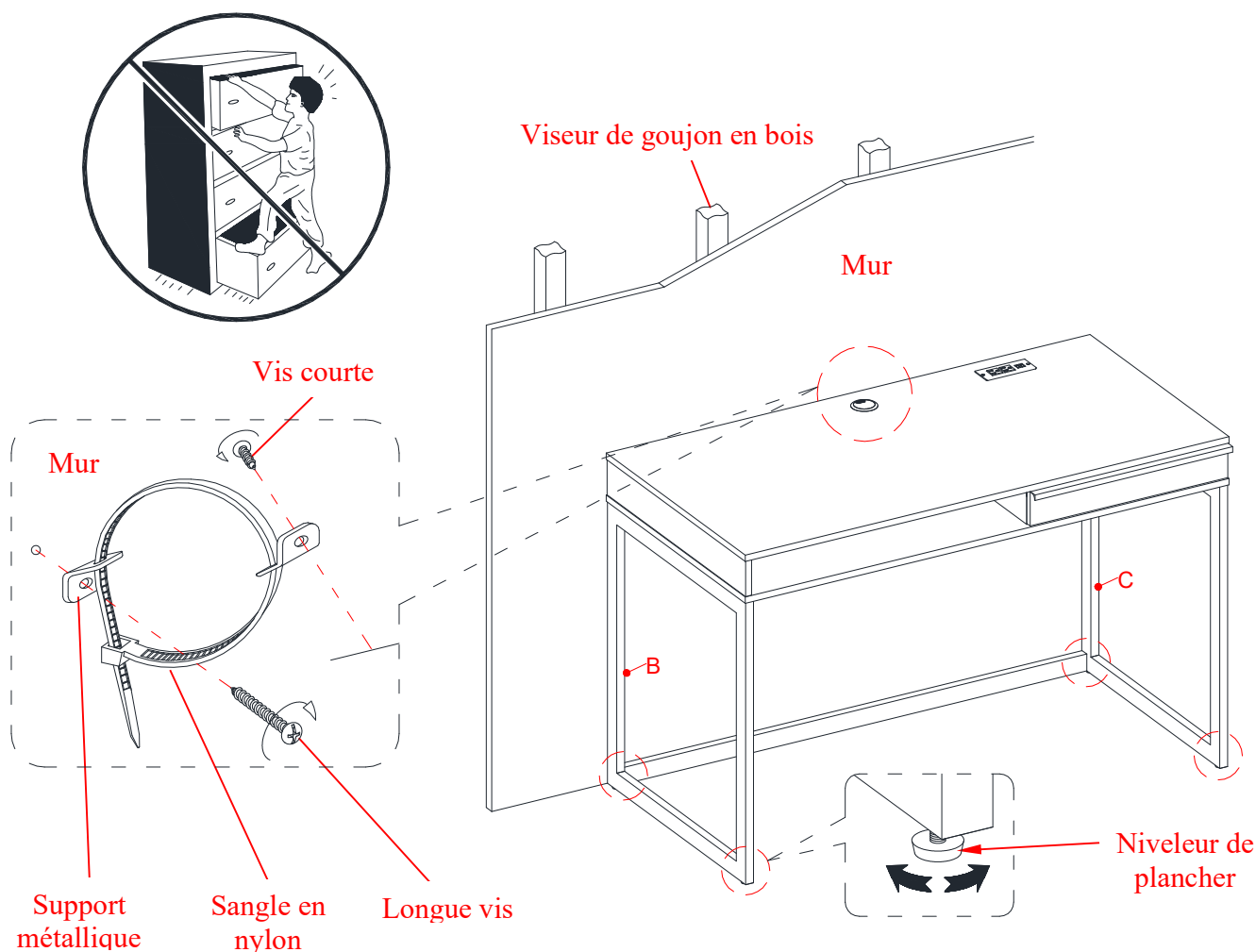

Outils nécessaires (non fournis) : Tournevis Phillips, viseur de goujon, mètre, crayon, perceuse électrique et mèche de 1/8".

13. Positionnez l'appareil à l'emplacement souhaité contre un mur. Si nécessaire, ajustez les Niveleurs de plancher au bas des Cadres latéraux (B et C) pour mettre l'appareil à niveau.
14. Suivez maintenant les instructions imprimées sur le sac en plastique contenant la quincaillerie de retenue basculante pour fixer les dispositifs de retenue à l'appareil et au mur.

REMARQUE : La quincaillerie antibasculement fournie est conçue pour les murs à montants de bois. Elle doit être fixée à un montant de bois. Selon le type de mur, des pièces d'ancrage différentes pourraient être requises. Veuillez communiquer avec votre quincaillier pour obtenir de l'assistance. Les jeunes enfants peuvent se blesser grièvement si le meuble bascule. La trousse antibasculement doit être installée pour prévenir la chute du meuble causant des accidents ou des dommages à l'unité. Les trousse antibasculement ne servent que de dissuasifs et ne remplacent pas une supervision adulte adéquate. Les trousse antibasculement ne résistent pas aux tremblements de terre. Pour plus de sûreté en cas de tremblement de terre, des dispositifs particuliers doivent être achetés et installés séparément.

15. L'unité est maintenant prête à être utilisée.

Soin et entretien

- Épousseter avec un linge doux et propre qui n'égratignera pas la surface.
- Frottez doucement la surface avec un chiffon doux et sec, un chiffon doux et humide ou un chiffon doux humide avec un détergent neutre, puis séchez-la bien.
- Il est déconseillé d'utiliser des détergents alcalins puissants ou des détergents acides.
- L'utilisation d'éponges contenant des agents abrasifs ou des fibres n'est pas recommandée.
- Il n'est pas nécessaire d'appliquer un poli sur le meuble. Le cas échéant, essayer d'abord le poli sur une surface non apparente.
- L'application de tout type de solvant sur le meuble risque d'endommager le fini.
- Ne jamais utiliser d'eau pour nettoyer ce meuble car cela pourrait en endommager le fini.
- Toujours utiliser des sous-verre sous les breuvages et les pots à fleur.
- Le liquide renversé devrait être essuyé sur-le-champ. Utiliser un linge doux et propre et éponger doucement le liquide. Éviter de frotter.
- Toujours utiliser des coussinets protecteurs sous les plats chauds. La chaleur peut causer une modification chimique qui tachera le fini du meuble.
- Dans le cas où le meuble serait taché ou autrement endommagé durant l'utilisation, nous recommandons de faire appel à un professionnel pour le réparer.
- Vérifier régulièrement les boulons et les vis et serrer au besoin.

Autres conseils d'entretien des meubles en bois

Il est préférable de garder le meuble dans un environnement contrôlé. Les écarts extrêmes de température et d'humidité pourraient décolorer, tordre, rétrécir et fendre le bois. Il est conseillé de garder le meuble éloigné du soleil direct car il pourrait en endommager le fini.

Des soins et un entretien appropriés à la maison prolongeront la durée de votre achat. Suivre les conseils importants et utiles rehaussera la beauté de votre meuble avec le temps.

Nous vous souhaitons de profiter de votre meuble durant de nombreuses années.
Merci de votre achat!

Garantie de qualité

Nous sommes assurés que vous serez ravi de votre achat d'un meuble de Whalen Furniture®.

Si la fabrication ou les matériaux de ce produit s'avéraient défectueux suite à une utilisation normale, nous le réparerons ou le remplacerons jusqu'à concurrence d'un (1) an après la date d'achat. Chaque produit de Whalen Furniture® est conçu pour répondre aux normes les plus strictes.

La présente garantie vous donne des droits légaux spécifiques et vous pourriez également bénéficier d'autres droits qui varient d'une province ou d'un état à l'autre.

Service à la clientèle : 1-866-942-5362
8 h 30 à 16 h 30, heure du Pacifique, du lundi au vendredi
www.whalenfurniture.com