

*Thomasville*<sup>®</sup>

NÚMERO de LOTE: \_\_\_\_\_  
FECHA de COMPRA: \_\_/\_\_/\_\_

# Escritorio Latimer de 48" con centro de poder

Modelo # SPLS-LA48D-TV



**ENSAMBLE POR ADULTO REQUERIDO POR LA PRESENCIA DE PARTES PEQUEÑAS, PUNTOS FILOSOS, Y BORDES FILOSOS**

Si tienen alguna pregunta acerca del ensamble o si alguna parte está faltante, no retorne este producto a la tienda donde lo compró. Por favor llame a nuestro departamento de ayuda al cliente teniendo su instructivo y lista de partes para proveer el modelo, nombre de parte o el número de fábrica:

**866-942-5362**

Hora estándar del Pacífico: 8:30 a.m. - 4:30 p.m., de Lunes a Viernes  
O visite nuestra página de Internet 24 horas al día, 7 días a la semana para asistencia

**[www.whalenfurniture.com](http://www.whalenfurniture.com)**

O mande un correo electrónico a **[parts@whalenfurniture.com](mailto:parts@whalenfurniture.com)**

**ESTE INSTRUCTIVO CONTIENE INFORMACIÓN IMPORTANTE DE SEGURIDAD.  
POR FAVOR LEA Y MANTENGA EL INSTRUCTIVO PARA USO FUTURO.**

Fecha 2021-02-24

Rev. 0001-A

## MÁXIMO PESO RECOMENDADO

FABRICANTE: Whalen Furniture Manufacturing  
CATALOGO: Escritorio Latimer de 48" con centro de poder  
MODELO # SPLS-LA48D-TV

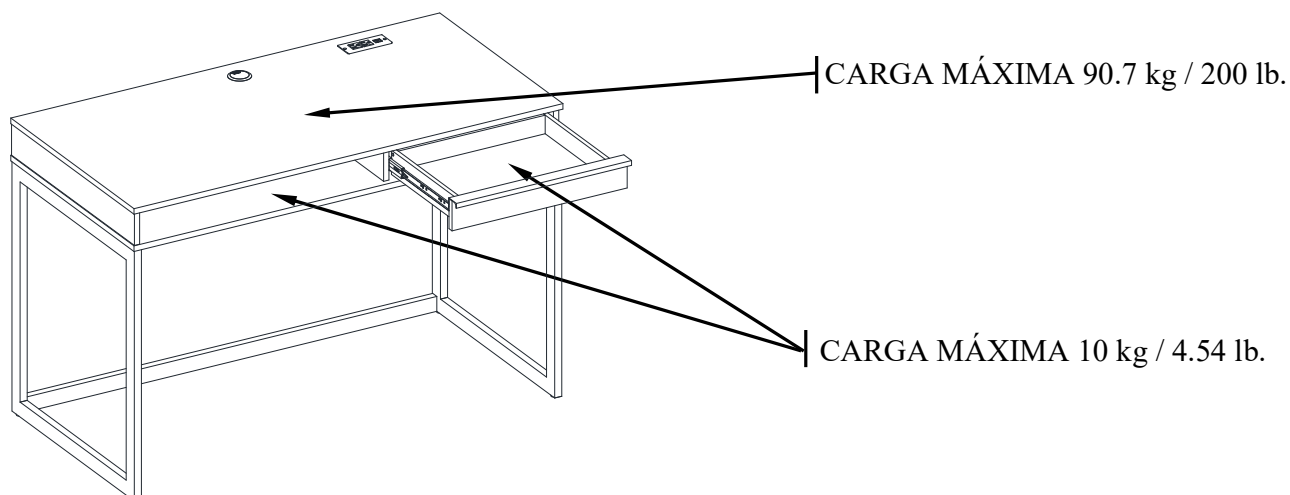

### **ADVERTENCIA**

ESTA UNIDAD DEBE UTILIZARSE CON LOS PESOS MÁXIMOS INDICADOS. SI SE EXCEDE EL PESO MÁXIMO, PODRÍA RESULTAR EN UNA INESTABILIDAD DE LA UNIDAD CAUSANDO POSIBLES LESIONES.

### **NOTA**

Lea atentamente toda la hoja de instrucciones antes de comenzar el montaje. Antes de deshacerse del embalaje compruebe que no ha olvidado nada en su interior. Quite cualquier prapa u accesorio fijado al cartón antes de tirarlo. Una vez apartadas las piezas, sepárelas en grupos como se indica en la lista. Cerciórese de que tiene todas las piezas antes de comenzar el ensamblaje. No se recomienda utilizar herramientas muy potentes para ensamblar este mueble.

# SISTEMA DE RESTRICCIÓN DE MOVIMIENTO

NIÑOS PEQUEÑOS PUEDEN RESULTAR LASTIMADOS POR MUEBLES INCLINADOS Y DEBE INSTALAR EL JUEGO DE RESTRICCIÓN DE MOVIMIENTO CON LA UNIDAD EN FUNCIÓN, PARA PREVENIR LA INCLINACIÓN DE LA UNIDAD, CAUSANDO CUALQUIER ACCIDENTE O DAÑO.

ESTÉ JUEGO DEBE SE INSTALADO CORRECTAMENTE (SIGA LAS DIRECCIÓN EN ORDEN DE LAS INSTRUCCIONES), PARA PROVEER PROTECCIÓN EN CONTRA DE LA INCLINACIÓN INESPERADA DEL MUEBLE DEBIDO AL USO INAPROPIADO.

EL TOPE DE MOVIMIENTO ES SOLO UNA PROTECCIÓN. NO HAY SUBSTITUTO PARA LA SUPERVISIÓN ADULTA. EL USO DE TOPES DE MOVIMIENTOS SOLO REDUCE, PERO NO ELIMINA, EL RIESGO DE UN MUEBLE VOLQUEADO.

 <b>ADVERTENCIA</b>	
	<p>Los niños han muerto por el vuelco de los muebles. Para reducir el peligro de volcadura del mueble:</p> <ul style="list-style-type: none"><li>• SIEMPRE instale los topes provistos.</li><li>• NUNCA ponga una TV en esté producto.</li><li>• NUNCA permita que niños se paren, trepen, o cuelguen de los cajones, puertas, o repisas.</li><li>• NUNCA abra más de un cajón a la vez.</li><li>• Ponga los objetos pesado en los cajones inferiores.</li></ul>
	<p><b>El uso de topes de movimientos solo reduce, pero no elimina, el riesgo de volque dura del mueble.</b></p>

# MUEBLES CON CENTRO DE ALIMENTACIÓN DE DISTRIBUCIÓN DE CARGA

## INSTRUCCIONES IMPORTANTES DE SEGURIDAD

Lea cuidadosamente todas las instrucciones de instalación y funcionamiento del accesorio.

**SI TIENE ALGUNA PREGUNTA SOBRE LA INSTALACIÓN CONSULTE CON UN ELECTRICISTA.**



**PARA REDUCIR EL PELIGRO DE INCENDIO, CHOQUE ELECTRICO O DAÑO A PERSONAS, POR FAVOR SIGA LO SIGUIENTE:**

- Use únicamente grapas con insulación o amarres de plástico (no incluidos) para asegurar los cables.
- Coloque los cables de tal manera de que no sean dañados o aplastados cuando la unidad sea puesta cerca de la pared.
- Asegurarse que el cable no esté aplastado entre el piso y la unidad.
- Para uso en interiores únicamente.
- No utilice extensión para el cable de la corriente.
- Utilice unidad de carga con protección de corriente para conectar otros aparatos en el Gabinete.
- Esta unidad debe ser conectada a una conexión de pared apropiada.
- La toma de corriente debe estar instalada cerca del equipo y debe ser fácilmente accesible.
- La carga máxima de los equipos conectados no puede exceder un total de 12 amperios y 120 voltios.
- No abra ni desarme esta unidad por ningún motivo.

## GUARDE ESTAS INSTRUCCIONES

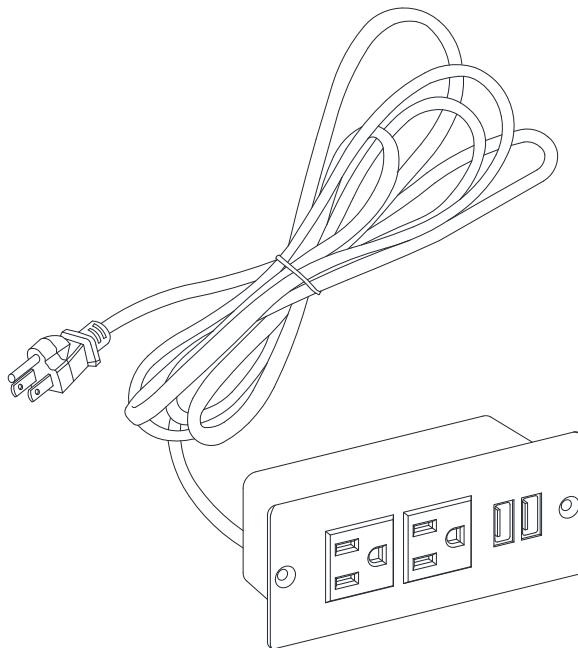

# GUÍA DEL USUARIO PARA CENTROS DE DISTRIBUCIÓN DE CARGA EN MUEBLES

Por favor lea esta guía antes de instalar y usar su centro de carga.

## INTRODUCCIÓN

El centro de toma corriente integrado y USB ofrece 480 Mbps de alta velocidad de transmisión y se pueden conectar hasta 3 dispositivos, tales como una cámara digital, reproductor de MP3, teléfono celular o ratón inalámbrico.

## ESPECIFICACIONES

Listado eULus, clasificado para:  
120 V CA, 12 A, 60 Hz

## NOTAS

- Para llegar a USB 2.1 de alta velocidad, el ordenador o la tarjeta de adaptador host debe ser compatible con USB 2.1. Este centro es también compatible con USB 1.1.
- Cuando utilice el concentrador con un equipo que tiene una versión de la interfaz USB 1.1, todos los dispositivos conectados al concentrador funciona a velocidad de USB 1.1.

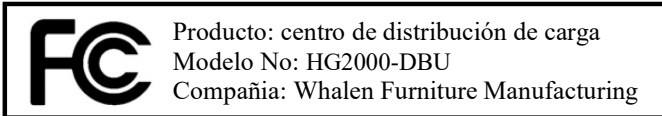

**NOTA:** Este equipo ha sido probado y cumple con los límites para dispositivos digitales Clase B, de conformidad con el apartado 15 de las Reglas FCC. Estos límites están diseñados para proporcionar una protección razonable contra interferencias perjudiciales en una instalación residencial. Este equipo genera, utiliza y puede irradiar energía de radiofrecuencia y, si no se instala y utiliza de acuerdo con las instrucciones, puede causar interferencias perjudiciales a la recepción de radio o televisión. Sin embargo, no hay garantía de que no se produzcan interferencias en una instalación particular.

Si este equipo causa interferencias perjudiciales en la recepción de radio o televisión, lo cual puede ser determinada girando el equipo apagado y, se recomienda al usuario que intente corregir la interferencia mediante una o más de los siguientes procesos:

- Reorientar o reubicar la antena de recepción.
- Aumentar la separación entre el equipo y el receptor.
- Conectar el equipo a un tomacorriente en un circuito diferente al que está conectado el receptor.
- Consulte al distribuidor o a un técnico de radio / televisión para obtener ayuda.

Este dispositivo cumple con la Parte 15 de las Normas de la FCC. La operación está sujeta a las siguientes dos condiciones: (1) Este dispositivo no puede causar interferencias perjudiciales, y (2) este dispositivo debe aceptar cualquier interferencia recibida, incluyendo interferencia que pueda causar un funcionamiento no deseado.

CAN ICES-3 (B)/NMB-3(B)

Este aparato digital clase B cumple con códigos canadiense ICES-003.

Whalen Furniture Manufacturing  
1578 Air Wing Road, San Diego, CA 92154, USA  
1-866-942-5362

## ADVERTENCIAS

- ! El concentrador se apaga automáticamente cualquier puerto con una corriente baja o excesiva!
- ! Si caja USB actual ha superado el límite aparece en la pantalla, desconecte el dispositivo USB afectado, haga clic en Restablecer en la pantalla, y volver a conectar el dispositivo!
- ! Si uno de los puertos del concentrador está desconectado, pero la caja USB límite actual ha superado el no aparece:
  - Desconecte y vuelva a conectar el dispositivo afectado.
  - Si el puerto sigue sin funcionar, desconecte la caja y el dispositivo, y vuelva a conectar.
- ! Mantenga su centro de escritorio seco, si se moja, séquelo inmediatamente!
- ! No se puede modificar o alterar los componentes internos del centro de escritorio. Puede causar un mal funcionamiento e invalidar su garantía!
- ! Las modificaciones no aprobadas por la parte responsable del cumplimiento podrían anular la autoridad del usuario para operar el equipo the equipment!

## Lista de partes y material de ferretería

Por favor lea completamente las instrucciones y verifique que estén todas las partes antes de iniciar el ensamblado.

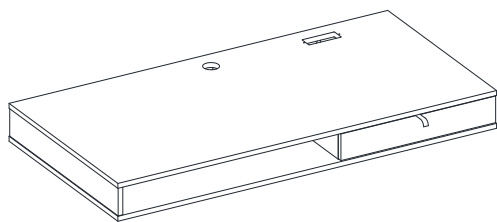

A- Tapa del escritorio (Cant. 1)

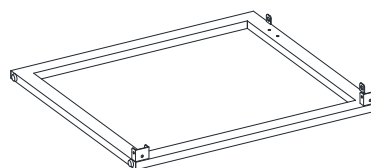

B- Marco izquierdo (Cant. 1)

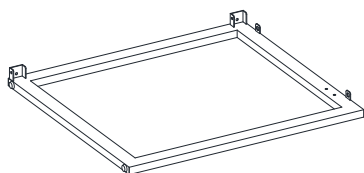

C- Marco derecho (Cant. 1)

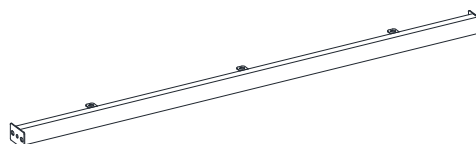

D- Soporte superior frontal (Cant. 1)

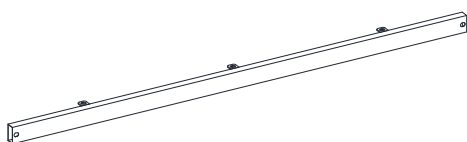

E- Soporte superior posterior (Cant. 1)

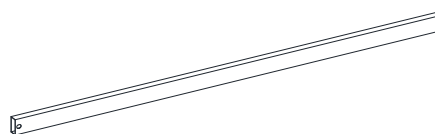

F- Soporte inferior posterior (Cant. 1)



G- Guía de cables (Cant. 1)

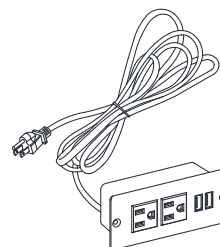

H- Centro de poder (Cant. 1)

## Lista de partes y material de ferretería

Por favor lea completamente las instrucciones y verifique que estén todas las partes antes de iniciar el ensamblado.

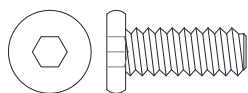

(1) Perno de 1/4" x 16 mm  
(Cant. 22+1 extra)



(2) Arandela de presión  
(Cant. 20+1 extra)



(3) Arandela plana  
(Cant. 20+1 extra)



(4) Perno de M3.5 x 12 mm  
(Cant. 5+1 extra)

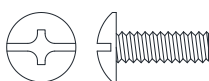

(5) Perno de 5/32" x 12 mm  
(Cant. 2+1 extra)

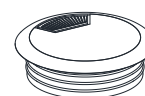

(6) Ojal  
(Cant. 1)

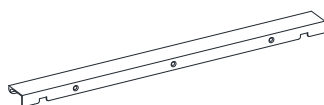

(7) Manija  
(Cant. 1)

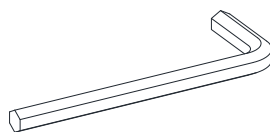

Llave hexagonal  
(Cant. 1)

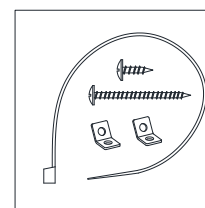

Juego de restricción de movimiento (Cant. 1)  
(Incluido en bolsa de plástico)

Herramientas adicionales (no incluidas): Desarmador estrella, buscador de vigas, lápiz, cinta métrica, taladro y broca de 1/8 de pulgada.

## Instructivo de ensamble

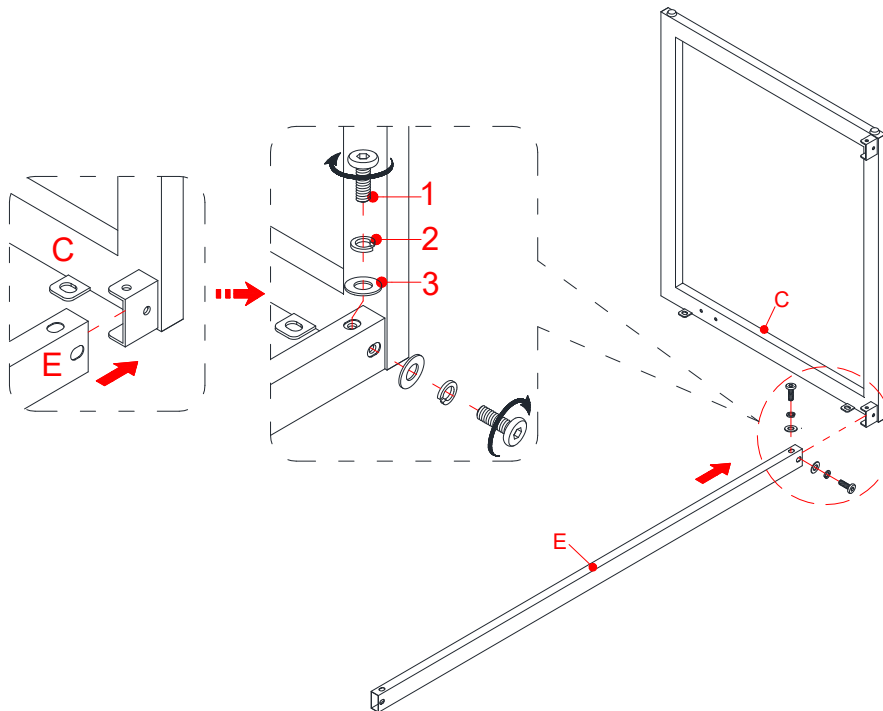

**NOTA:** Por favor no apriete completamente todos los pernos, hasta que termine con el ensamble de las partes. Después, asegúrese de apretar todos los pernos. Esto hará el ensamble más fácil.

1. Desempacar la unidad y confirmar que se tiene todo el material de ferretería y partes requeridas. Ensamblar la unidad en un piso alfombrado o en el cartón vacío para evitar rasguños.
2. Adjuntar el soporte superior posterior (E) al marco derecho (C) con 2 pernos de 16 mm (1), 2 arandelas de presión (2) y 2 arandelas planas (3). NO apretar completamente los pernos en este paso.

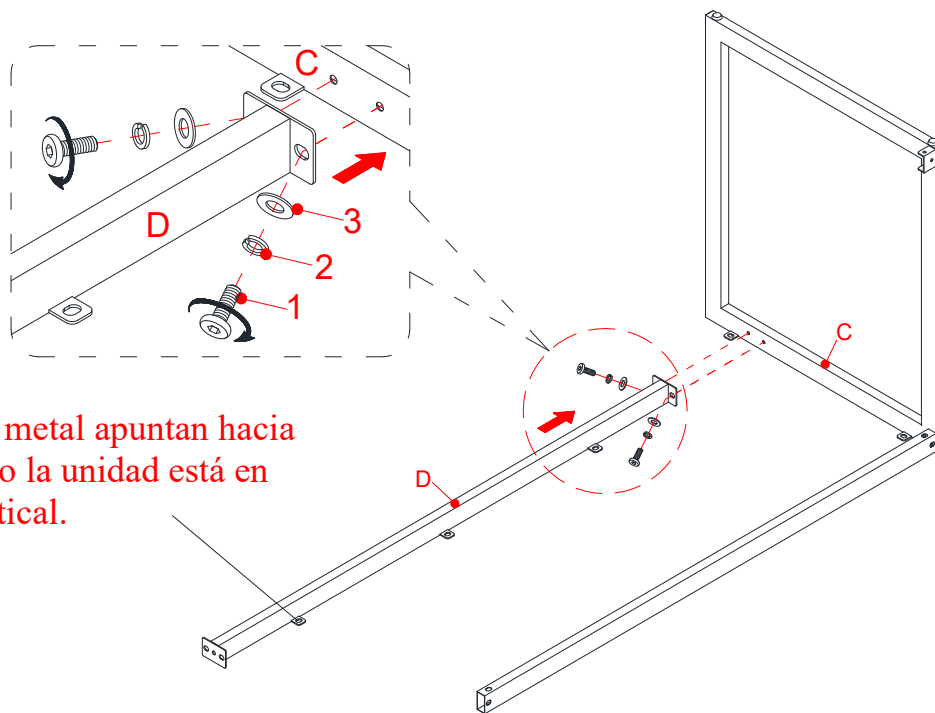

Las cejas de metal apuntan hacia arriba cuando la unidad está en posición vertical.

3. Adjuntar el soporte superior frontal (D) al marco derecho (C) usando 2 pernos de 16 mm (1), 4 arandelas (2 y 3) como se muestra.



## Instructivo de ensamble

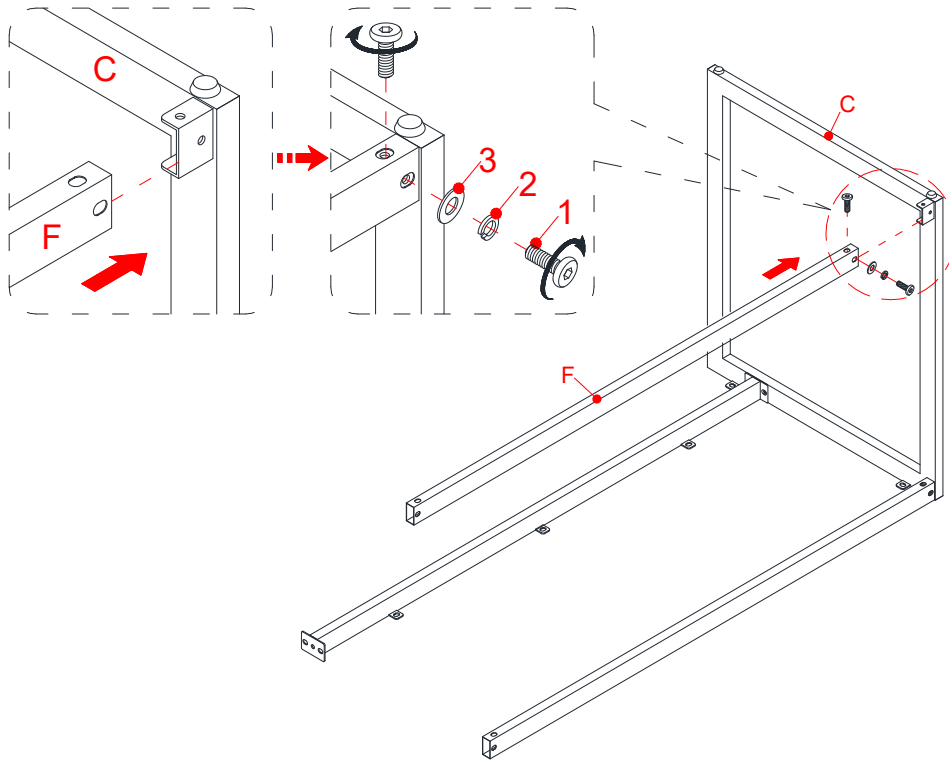

4. Meter el soporte inferior posterior (F) en el soporte U en la parte inferior del marco derecho (C) como se muestra, usando 2 pernos de 16 mm (1) y 2 arandelas (2 y 3). Sujetar en su lugar.

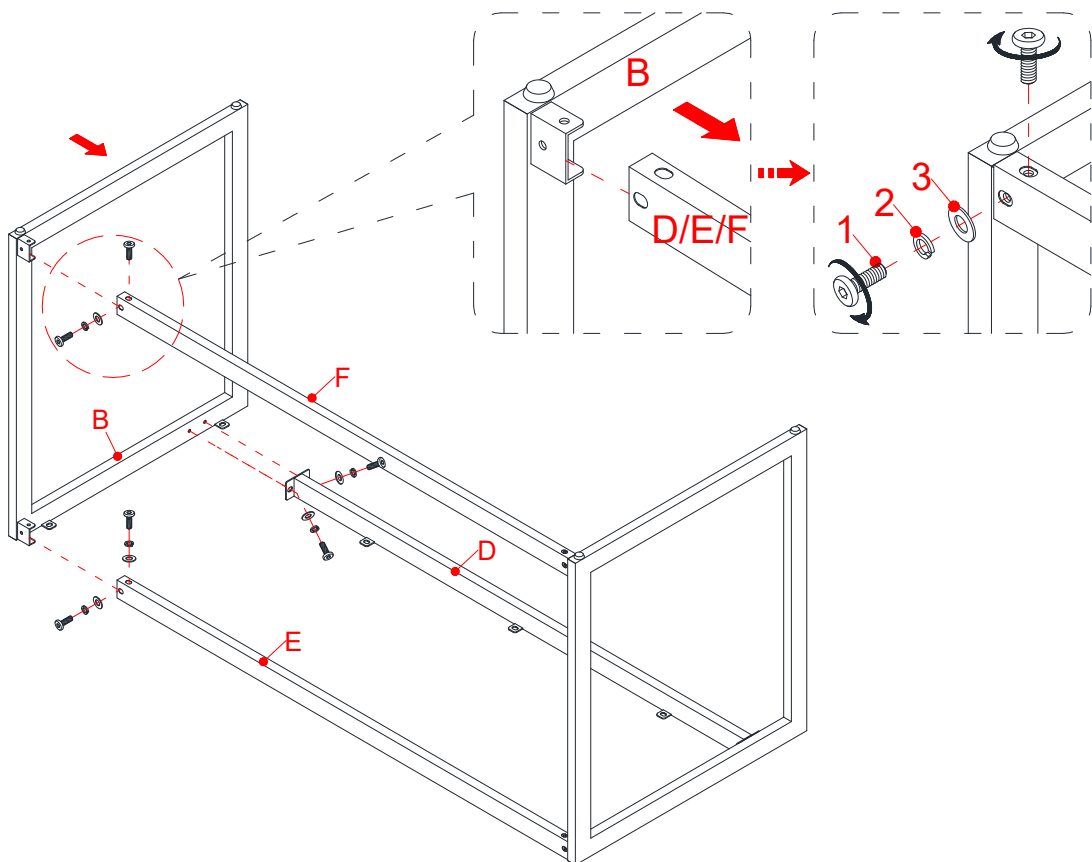

5. Repetir el mismo procedimiento para adjuntar el marco izquierdo (B) al lado opuesto.

## Instructivo de ensamble

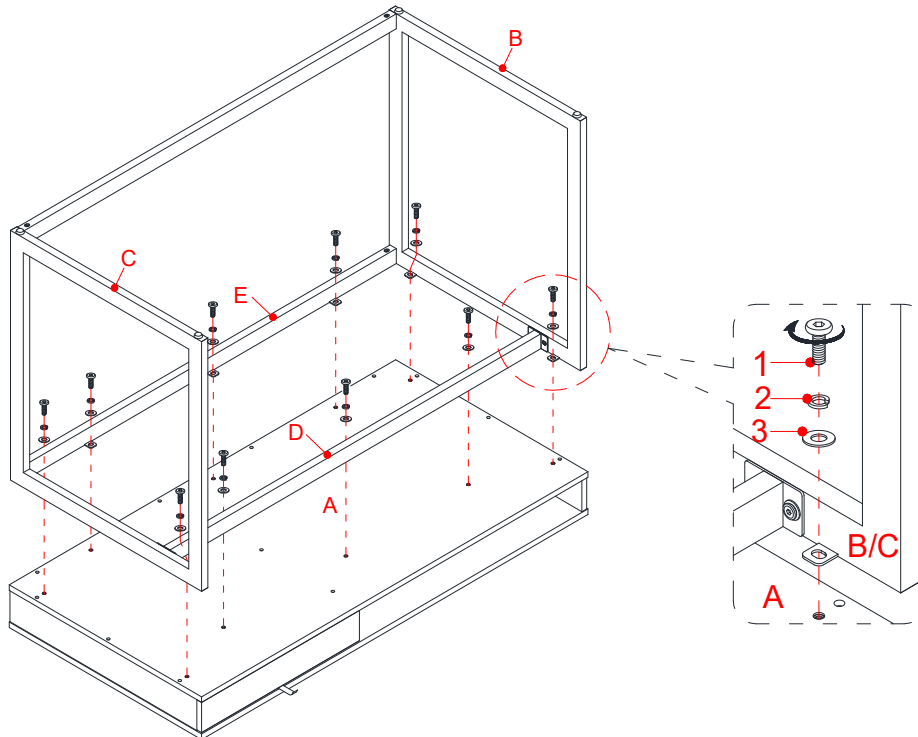

6. Poner la tapa del escritorio (A) boca abajo en una superficie nivelada y resistente a ralladuras.
7. Alinear y adjuntar la unidad ensamblada previamente a la tapa del escritorio (A) con 10 pernos de 16 mm (1), 10 arandelas de presión (2) y 10 arandelas planas (3).

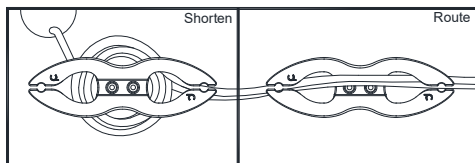
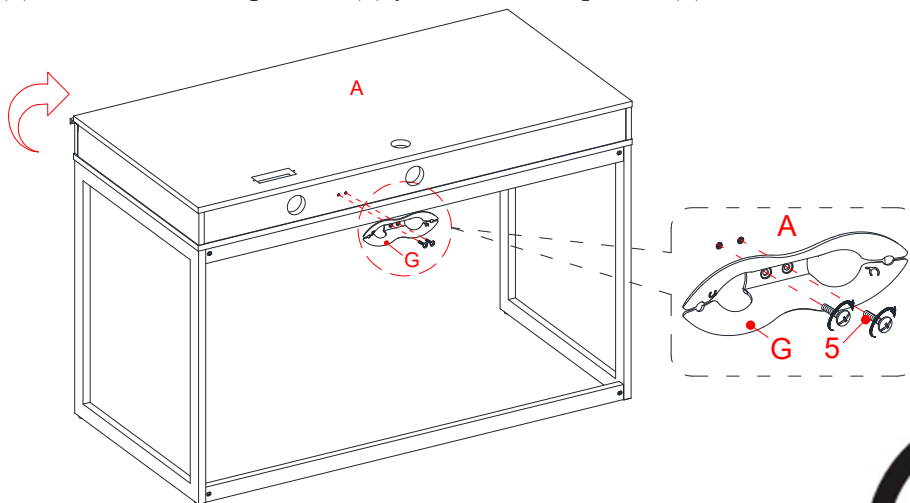

8. Pedir asistencia para poner la unidad en posición vertical.
9. Alinear y adjuntar la guía de cables (G) a la parte posterior de la tapa del escritorio (A) con 2 pernos de 12 mm (5).

**NOTA:** Usted puede usar la guía de cables para ayudar a mantener los cables organizados.

## Instructivo de ensamble

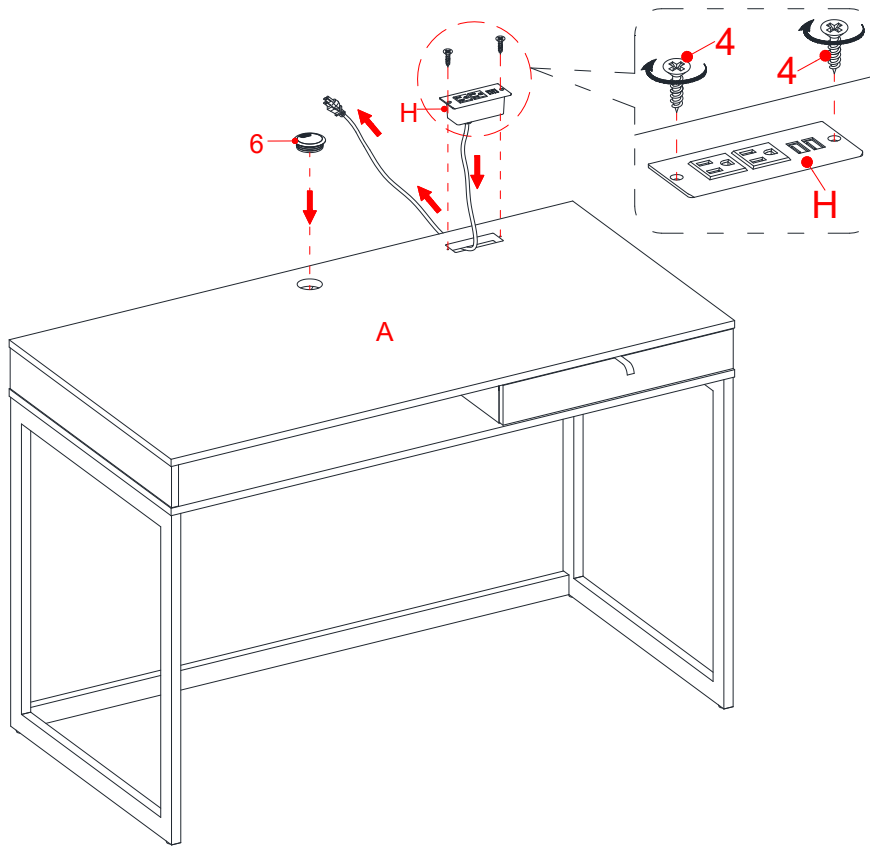

10. Guiar el cable del centro de poder (H) a través del recorte de la tapa del escritorio (A) y empujar en el recorte desde la parte superior de la tapa del escritorio, asegurar en su lugar con 2 pernos de 12 mm (4). Asegurar que el cable no sea aplastado.
11. Poner el ojal (6) sobre el agujero en la tapa del escritorio (A).

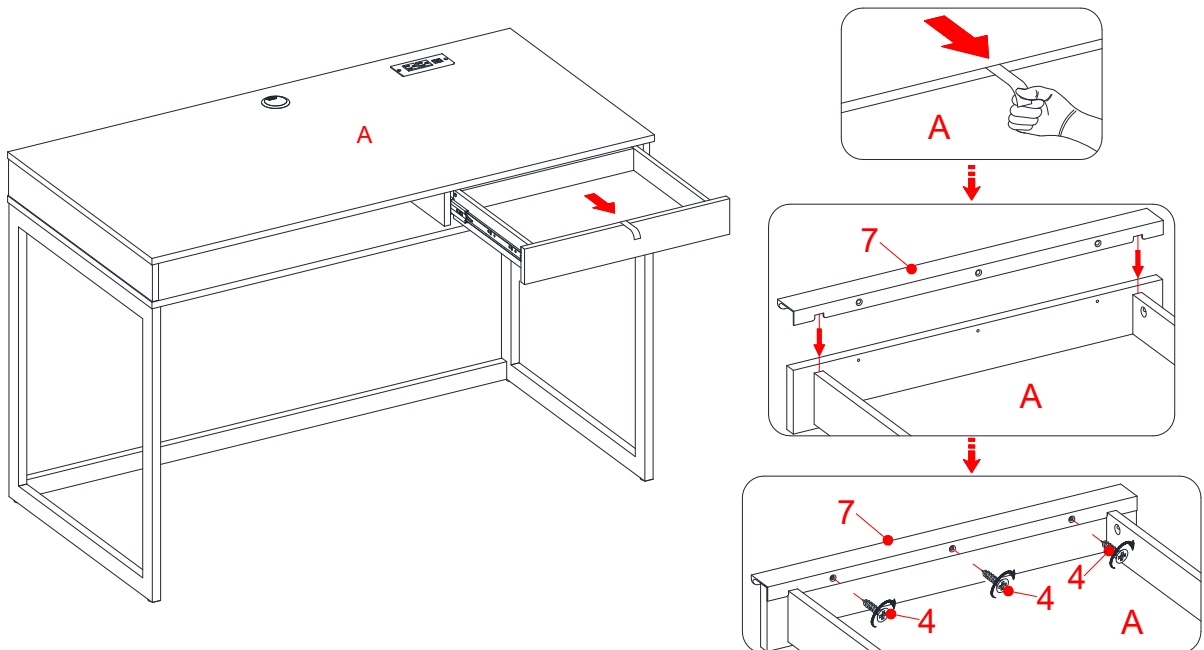

12. Abrir el cajón y adjuntar la manija (7) a la parte superior del panel frontal del cajón con 3 pernos de 12 mm.

## Instructivo de ensamble

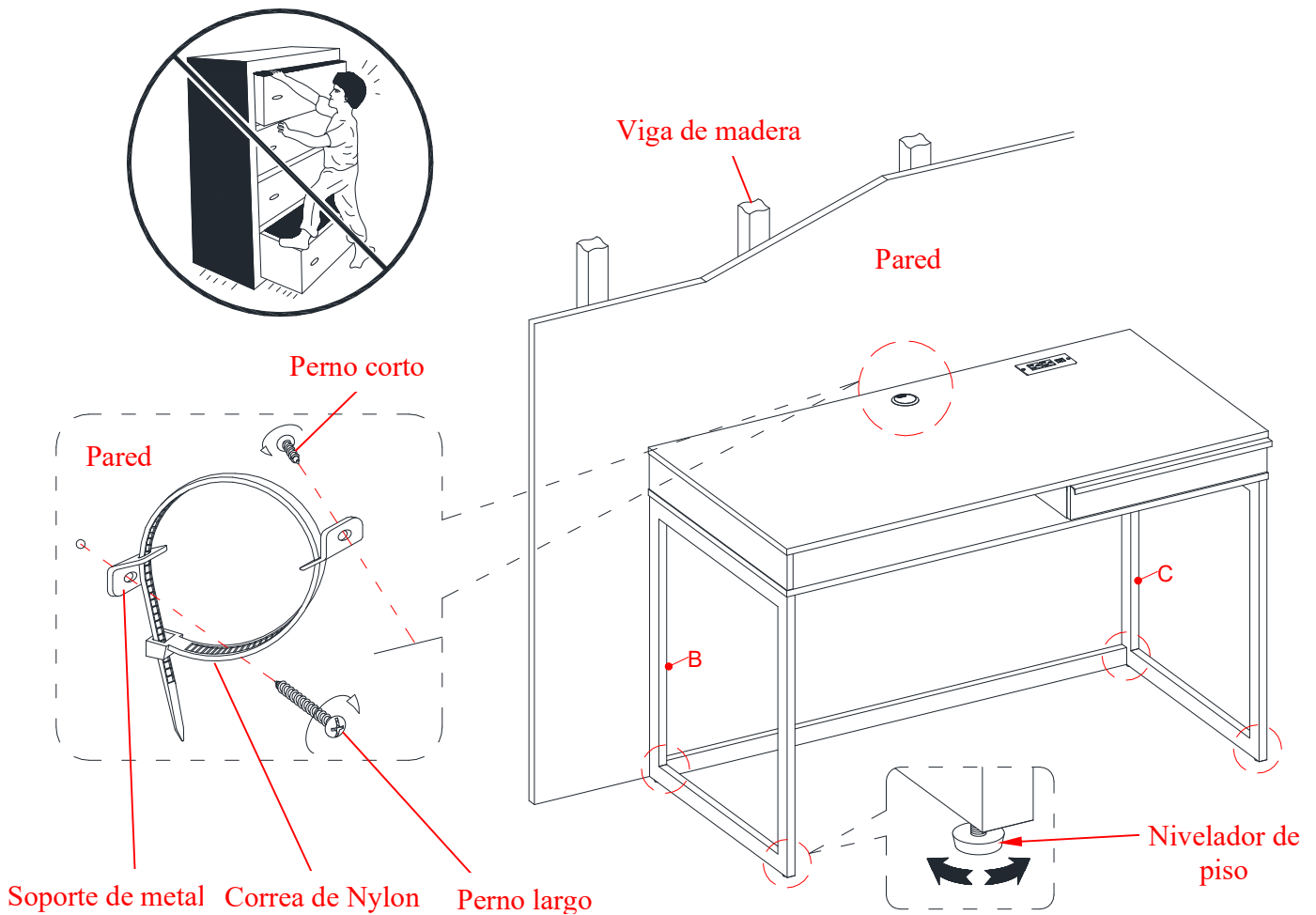

**Herramientas adicionales (no incluidas):** Desarmador estrella, buscador de vigas, lápiz, cinta métrica, taladro y broca de 1/8 pulg.

13. Posicionar la unidad en el lugar deseado en contra de la pared. Si fuera necesario, ajustar el nivelador de piso en la parte inferior de los marcos laterales (B y C) para nivelar la unidad.
14. Ahora, siga las instrucciones impresas en la bolsa de plástico que contiene el juego de restricción de movimiento para fijar a la unidad y la pared.

**NOTA:** La ferretería de restricción de movimiento se incluye para la construcción de pared con vigas de madera. Se debe sujetar a un barrote de pared. Dependiendo de la construcción de su pared, es posible que se requiera ferretería diferente. Póngase en contacto con su ferretería local para obtener ayuda. Niños pequeños pueden resultar lastimados por muebles inclinados. Debe instalar el juego de restricción de movimiento con la unidad en función, para prevenir la inclinación de la unidad, causando cualquier accidente o daño. El tope de movimiento es solo una protección, no hay sustituto para la supervisión adulta. El tope de movimiento no es contra terremotos. Si deseara añadir la seguridad adicional contra terremotos, deben ser comprados e instalados por separado.

15. La unidad está lista para ser usada.

## Mantenimiento y Cuidados

- Utilice un paño suave y limpio para evitar daños y rayones.
- Frotar gentilmente la superficie con una toalla suave y seca, una toalla suave y húmeda, o una toalla suave y húmeda con un detergente neutral, luego secar bien.
- Detergentes Alcalinos fuertes o acídicos no son recomendados para usarse.
- Esponjas que contengan agentes o fibras abrasivas no son recomendadas para usarse.
- Desempolve usando un paño suave limpio que no rayará el mueble.
- No es necesario lustrar el mueble con pulidor. Si decide usar pulidor, pruebe primero en un área poco visible.
- Nunca use agua para limpiar la unidad, ya que le puede dañar el acabado.
- Siempre utilice protección para vasos cuando ponga sobre la unidad.
- Líquidos derramados deben limpiarse inmediatamente, con una toalla suave evitando tallar.
- Siempre utilizar protectores en caso de poner cosas calientes. El calor puede provocar una reacción química en el acabado y dañarlo.
- En caso que su unidad sea manchada durante el uso le recomendamos hablar a un profesional para que le ayude.
- Revisar los pernos y tornillos periódicamente y apretarlos en caso que sea necesario.

## Más recomendaciones para el cuidado de su Mueble

Es mejor mantener la unidad en un área de clima controlado. Temperatura extrema y cambios de humedad pueden causar cambios como partes pandas, molduras que se contraigan o que la madera se raje. Es recomendable mantener la unidad lejos del sol directo ya que puede dañar el acabado.

Cuidados adecuados y limpieza pueden extender la vida útil de su unidad. Siga estas recomendaciones y mantendrá su mueble en buenas condiciones de uso por muchos años.

Esperamos que disfrute su mueble por muchos años.  
¡Gracias por su compra!

## GARANTÍA DE CALIDAD

Nosotros estamos seguros que usted se encontrará feliz con la compra de este producto de Whalen Furniture.

Si este producto tiene algún defecto de ensamble o material, o si tiene alguna falla en uso normal, nosotros lo repararemos o lo remplazaremos hasta por un año a partir de la fecha de compra. Todo producto de Whalen Furniture es diseñado para alcanzar sus expectativas más altas. Nosotros le garantizamos que inmediatamente podrá ver el valor de nuestra mercancía de la más alta calidad.

Esta garantía le proporciona derechos legales específicos y tal vez tenga otros derechos que varían de estado a estado.

Servicio al cliente: 866-942-5362  
Hora estándar del Pacífico: 8:30 a.m. - 4:30 p.m., de Lunes a Viernes  
[www.whalenfurniture.com](http://www.whalenfurniture.com)