

# Bureau en placage de bois Triton

## Modèle n° ODUS-TWVD18

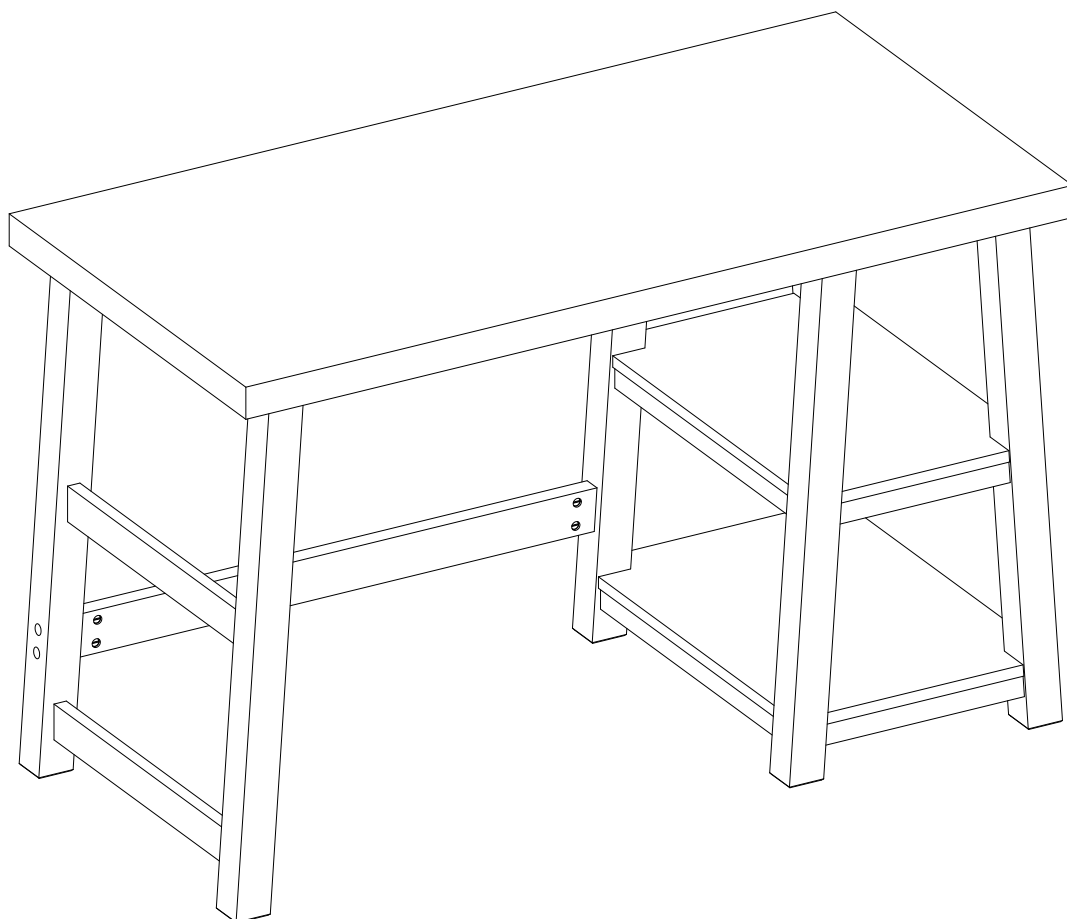

### **MONTAGE PAR UN ADULTE REQUIS**

Pour toute question sur le montage ou en cas de pièce manquante, NE PAS retourner cet article au point de vente. Communiquer sans frais avec notre service à la clientèle en ayant en mains les instructions et la liste des pièces pour indiquer le nom du modèle, le nom de la pièce ou le numéro d'usine :

**1-866-942-5362**

Heure normale du Pacifique, entre 8 h 30 et 16 h 30, du lundi au vendredi  
ou visiter notre site Web 24 heures par jour, 7 jours sur 7 pour de l'aide sur le produit

**[www.whalenfurniture.com](http://www.whalenfurniture.com)**

ou transmettre une demande par courriel à **[parts@whalenfurniture.com](mailto:parts@whalenfurniture.com)**

**CE LIVRET CONTIENT D'IMPORTANTES CONSIGNES DE SÉCURITÉ.  
LIRE ET CONSERVER POUR RÉFÉRENCE FUTURE.**

## Liste des pièces et de la quincaillerie

Lire toutes les instructions et s'assurer d'avoir toutes les pièces et la quincaillerie avant de commencer le montage.

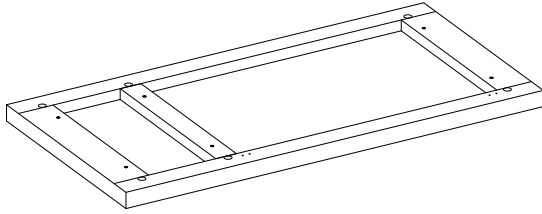

A- Dessus du bureau (Qté 1)

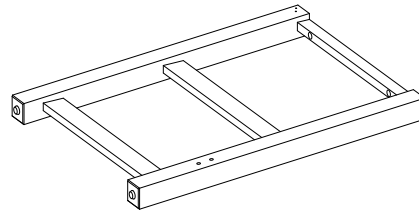

B- Cadre gauche (Qté 1)

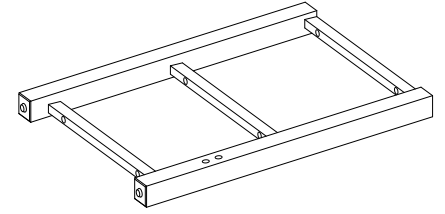

C- Cadre central (Qté 1)

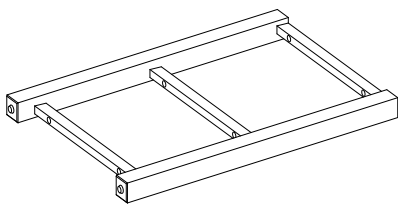

D- Cadre droit  
(Qté 1)

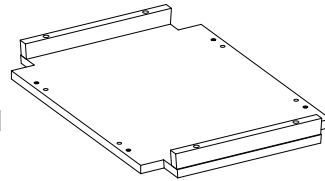

E- Tablette inférieure  
(Qté 1)

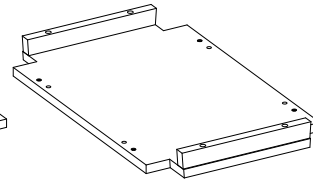

F- Tablette centrale  
(Qté 1)

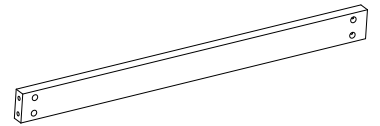

G- Entretoise arrière  
(Qté 1)

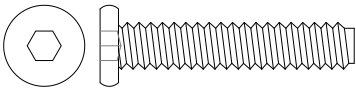

(1) Boulon de 1 1/4 po  
(Qté 14 + 1 extra)

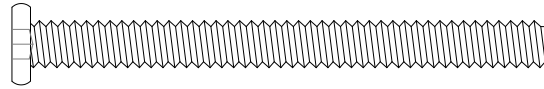

(2) Boulon de 2 3/4 po  
(Qté 4 + 1 extra)



(3) Rondelle de blocage  
(Qté 18 + 1 extra)

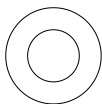

(4) Rondelle plate  
(Qté 18+1 extra)

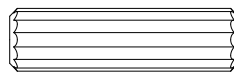

(5) Goujon de bois M8 x 30 mm  
(Qté 8+1 extra)

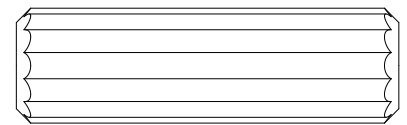

(6) Goujon de bois M15 x 50 mm  
(Qté 6+1 extra)

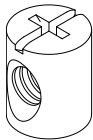

(7) Écrou à manchon (Qté 4 + 1 extra)

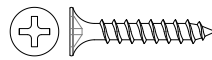

(8) Vis n° 6 x 18mm (Qté 8 + 1 extra)

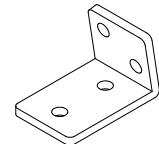

(9) Support de métal en L (Qté 1)

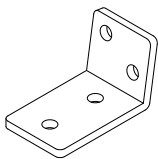

(10) Support de métal en V  
(Qté 1)



(11) Bouchon en bois  
(Qté 4+1 extra)



Clé hexagonale  
(Qté 1)



Crayon à retouche  
(Qté 1)

**Outils requis: Clé hexagonale (fournie) et tournevis à pointe cruciforme (non fourni).**

## Instructions de montage

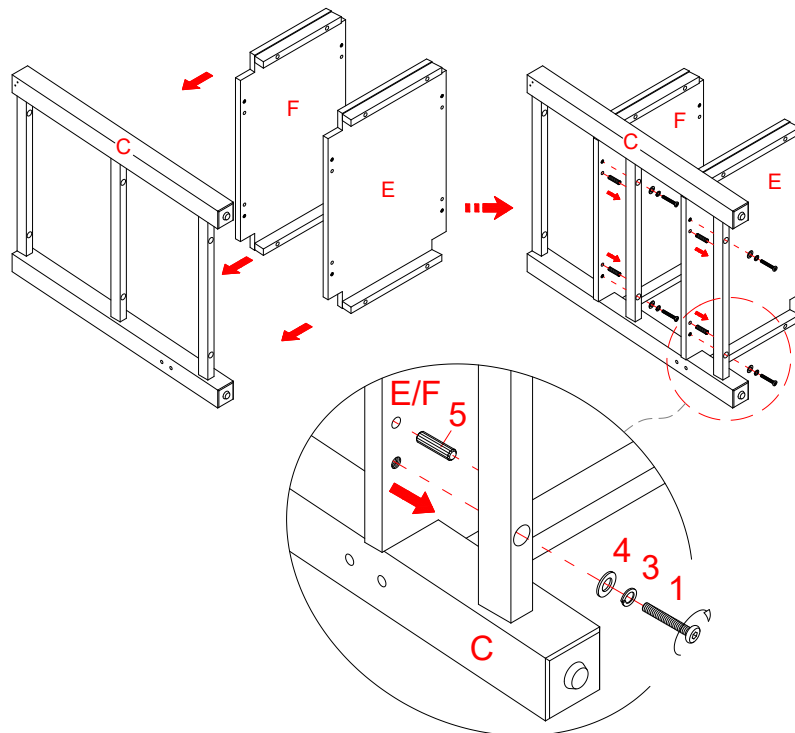

**REMARQUE :** afin de faciliter le montage, éviter de trop serrer les boulons avant d'avoir terminé l'assemblage de toutes les pièces. Une fois terminé, serrer à fond tous les boulons.

1. Déballez l'unité et assurez-vous d'avoir en mains toute la quincaillerie et toutes les pièces requises.
2. Insérez les tablettes (E et F) dans les montants du cadre central (C) et fixez-les à la barre latérale avec deux goujons de bois de 30 mm (5), deux boulons de 1 ¼ po (1) et deux rondelles (3 et 4) par tablette.

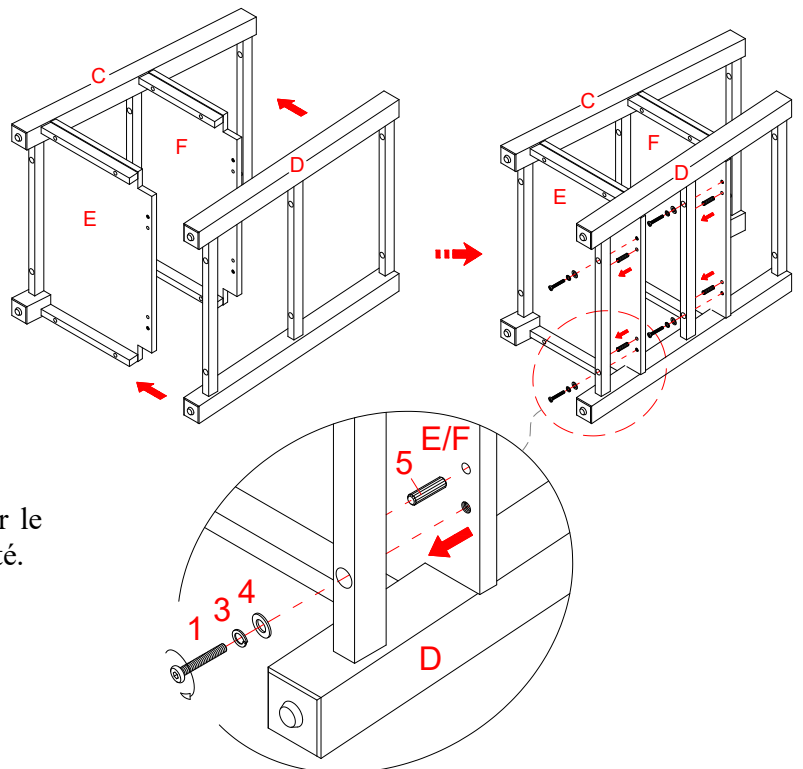

3. Répétez la même procédure pour fixer le cadre latéral droit (D) à l'autre extrémité.

## Instructions de montage

Assurez-vous que les trous sont alignés et qu'ils sont dirigés vers l'intérieur

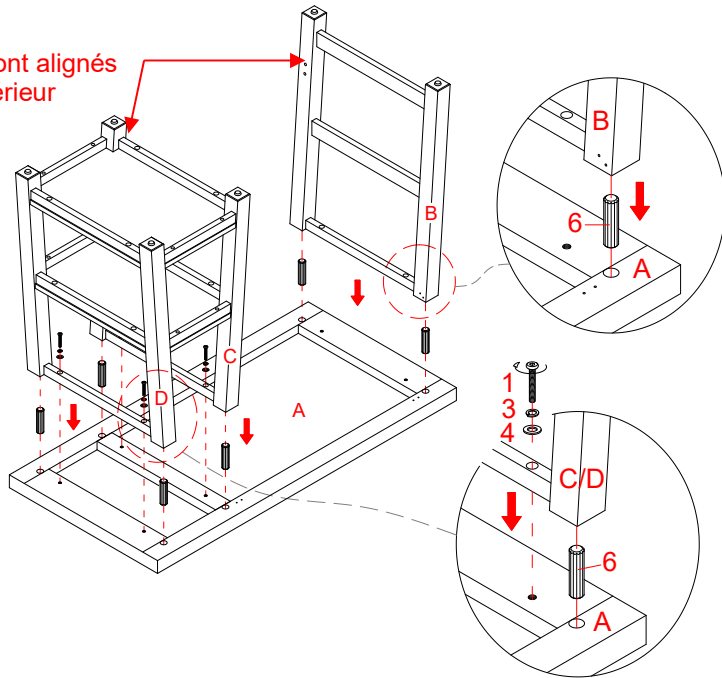

4. Placez le dessus du bureau (A) sur une surface protectrice et à niveau en dirigeant les trous filetés vers le haut.
5. Insérez six goujons de bois 50 mm (6) dans les gros trous du dessus de la table (A) comme guide. Assemblez le cadre droit et le cadre gauche (B) au dessus du bureau (A).
6. Fixez le cadre droit au-dessus du bureau (A) en utilisant quatre boulons de 1 ¼ po (1) et quatre rondelles (3 et 4).

Les écrous à manchon sont dirigés vers l'intérieur

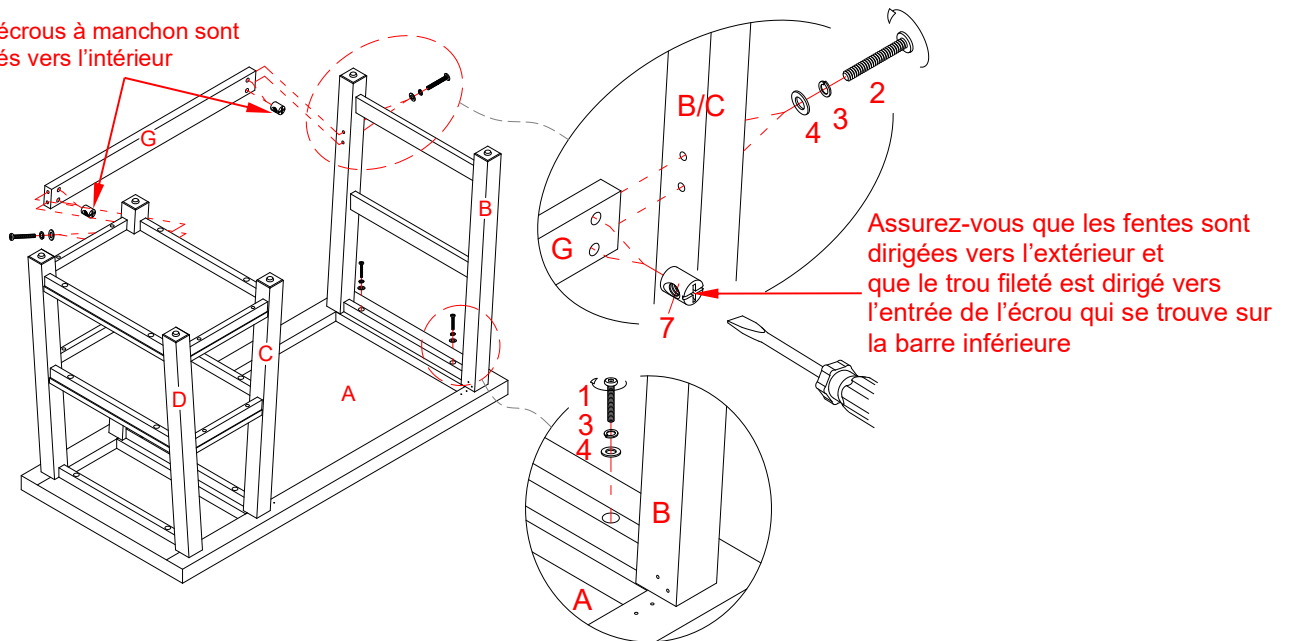

Assurez-vous que les fentes sont dirigées vers l'extérieur et que le trou fileté est dirigé vers l'entrée de l'écrou qui se trouve sur la barre inférieure

7. Insérez quatre écrous à manchon (7) aux deux extrémités de l'entretoise (G). Assurez-vous que la fente de l'écrou à manchon est dirigée vers l'extérieur et que le trou fileté est dirigé vers l'entrée du boulon sur l'entretoise.
8. Assemblez l'entretoise arrière (G) aux montants des cadres (B et C) en insérant quatre boulons de 2 ¾ po (2) et des rondelles (3 et 4) dans l'entretoise arrière (G) en passant par les montants et vissez-les dans les écrous à manchon (7).
9. Fixez le panneau gauche (B) en utilisant deux boulons de 1 ¼ po (1) et deux rondelles (3 et 4).

## Instructions de montage

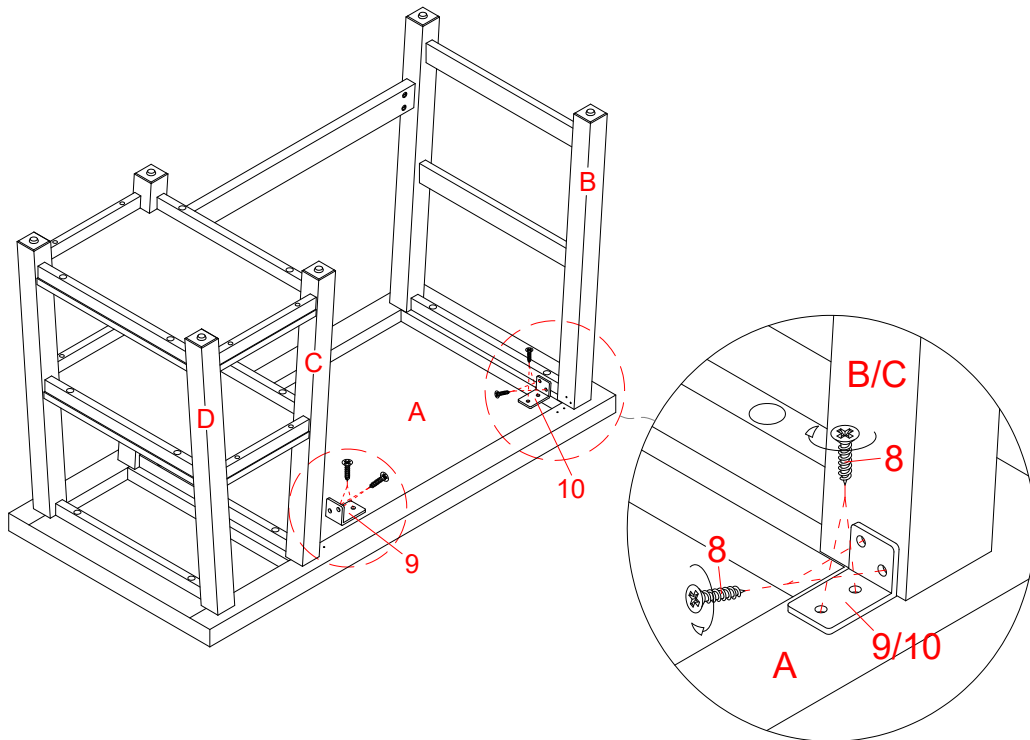

10. Utilisez les trous de guidage et fixez les cadres (B et C) au dessus du bureau (A) et fixez les supports de métal (9 et 10). Utilisez quatre vis à bois de 18 mm (8) par support de métal. Serrez les vis avec un tournevis à tête cruciforme.

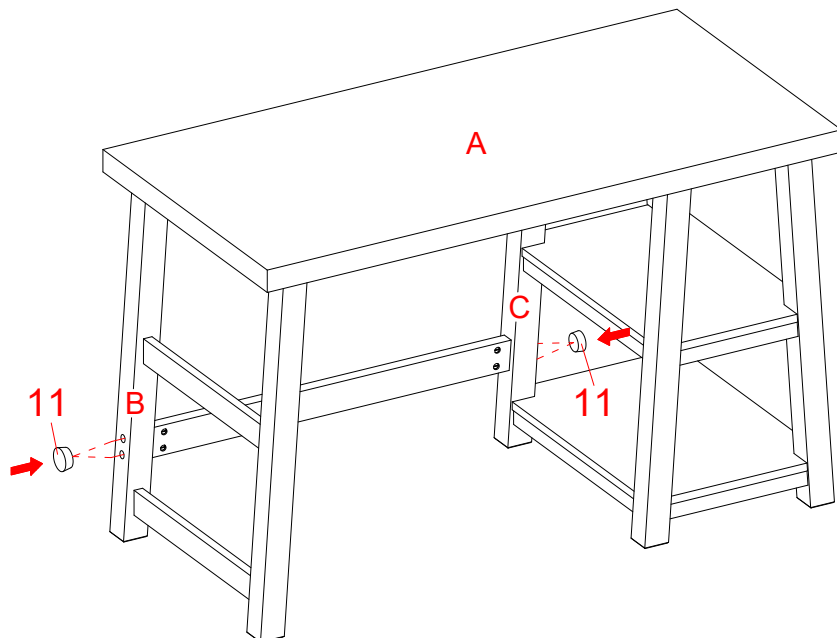

11. Demandez de l'assistance pour mettre l'unité debout.

12. Couvrir les trous des montants avec les bouchons en bois (11). Frappez délicatement sur les bouchons avec un maillet de caoutchouc pour assurer qu'ils sont bien enfoncés.

## Soin et entretien

- Utiliser un linge doux et propre qui ne rayera pas la surface lors de l'époussetage.
- L'utilisation de produit à polir les meubles n'est pas nécessaire. Le cas échéant, tester d'abord dans un endroit non apparent.
- L'utilisation de solvant de quelque nature que ce soit sur le meuble en endommagera le fini.
- Ne jamais utiliser d'eau pour nettoyer ce meuble car cela pourrait en endommager le fini.
- Toujours utiliser des sous-verre sous les boissons et les pots à fleurs.
- Le liquide renversé devrait être essuyé sur-le-champ. Utiliser un linge doux et propre et éponger doucement le liquide. Éviter de frotter.
- Toujours utiliser des coussinets protecteurs sous les plats chauds. La chaleur peut causer une modification chimique qui tachera le fini du meuble.
- Les taches ou marques de crayons de cire ou de marqueurs à l'encre seront difficiles à retirer.
- Dans le cas où le meuble serait taché ou autrement endommagé durant l'utilisation, nous recommandons de faire appel à un professionnel pour le réparer.
- Vérifier régulièrement les boulons et les vis et serrer au besoin.

## Autres conseils sur l'entretien des meubles en bois

Il est préférable de garder le meuble dans un environnement contrôlé. Les écarts extrêmes de température et d'humidité pourraient décolorer, tordre, rétrécir et fendre le bois. Il est conseillé de garder le meuble éloigné du soleil direct, car il pourrait en endommager le fini.

Des soins et un entretien appropriés à la maison prolongeront la durée de votre achat. Suivre les conseils importants et utiles rehaussera la beauté de votre meuble avec le temps.

Un crayon à retouche est fourni pour minimiser les petites marques ou éraflures pouvant survenir lors du montage ou de l'expédition.

Nous vous souhaitons de profiter de votre meuble durant de nombreuses années.

Merci de votre achat!

## GARANTIE DE QUALITÉ

Nous sommes assurés que vous serez ravi de votre achat d'un meuble de Whalen Furniture.

Si la fabrication ou les matériaux de ce produit s'avéraient défectueux suite à une utilisation normale, nous le réparerons ou le remplacerons jusqu'à concurrence d'un (1) an après la date d'achat. Chaque produit de Whalen Furniture est conçu pour répondre aux normes les plus strictes. Nous vous garantissons d'apprécier sur-le-champ la valeur de nos meubles de qualité.

La présente garantie vous donne des droits légaux spécifiques et vous pourriez également bénéficier d'autres droits qui varient d'une province ou d'un état à l'autre.

Service à la clientèle : 1-866-942-5362

8 h 30 à 16 h 30, heure normale du Pacifique, du lundi au vendredi

[www.whalenfurniture.com](http://www.whalenfurniture.com)