



WHALEN®

LOTE NÚMERO: \_\_\_\_\_  
FECHA DE COMPRA: \_\_/\_\_/\_\_

# Escritorio de madera Triton

Modelo # ODUS-TWVD18

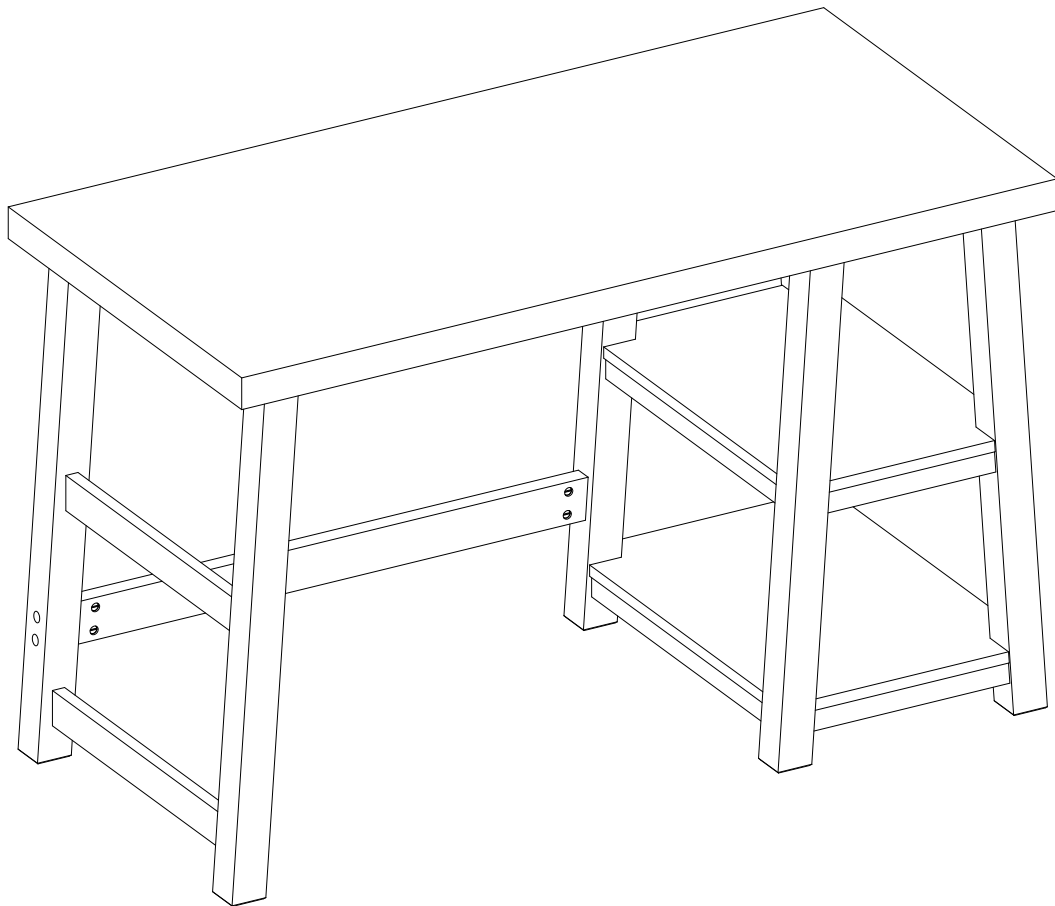

## ENSAMBLE POR ADULTO REQUERIDO

Si tiene alguna pregunta acerca del ensamble o si le hace falta alguna parte, no devuelva este producto a la tienda donde lo compro. Por favor llame a nuestro departamento de ayuda al cliente teniendo su instructivo y lista de partes para proveer el modelo, nombre de parte o el número de fábrica:

**1-866-942-5362**

Hora estándar del Pacífico: 8:30 a.m. - 4:30 p.m., lunes a viernes

O visite nuestra página web site 24 horas al día, 7 días a la semana para asistencia

**[www.whalenfurniture.com](http://www.whalenfurniture.com)**

O mande un correo a **[parts@whalenfurniture.com](mailto:parts@whalenfurniture.com)**

**ESTE INSTRUCTIVO CONTIENE INFORMACION IMPORTANTE DE SEGURIDAD.  
POR FAVOR LEA Y MANTENGA PARA USO FUTURO.**

Fecha 2018-12-14 Rev. 0001-A

## Lista Partes y Artículos de Ferrería

Por favor, lea las instrucciones por completo y verifique que todas las partes listadas estén incluidas antes de iniciar el ensamblaje.

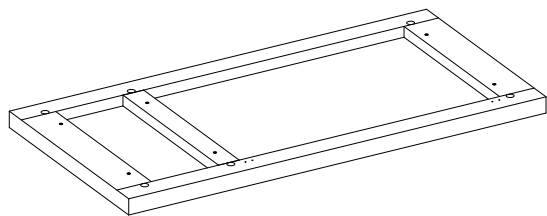

A- Tapa de escritorio (Cant. 1)

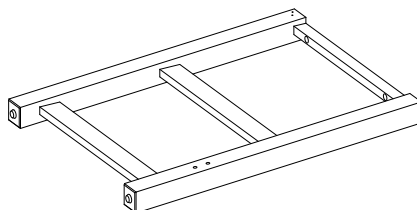

B- Marco izquierdo (Cant. 1)

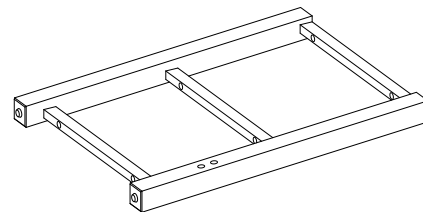

C- Marco medio (Cant. 1)

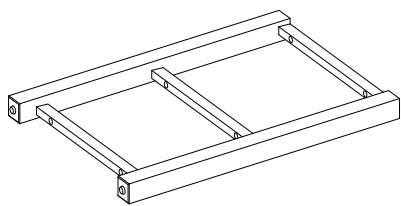

D- Marco derecho  
(Cant. 1)

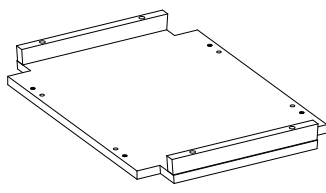

E- Repisa inferior  
(Cant. 1)

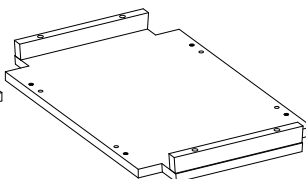

F- Repisa media  
(Cant. 1)

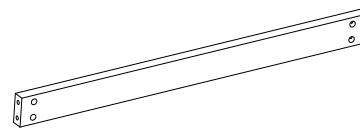

G- Soporte posterior  
(Cant. 1)

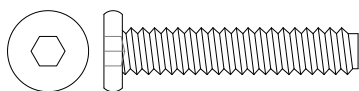

(1) Tornillo de 1-1/4"  
(Cant. 14+1 extra)

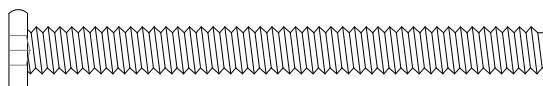

(2) Tornillo de 2-3/4"  
(Cant. 4+1 extra)



(3) Arandela de presión  
(Cant. 18+1 extra)

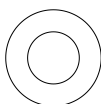

(4) Arandela plana  
(Cant. 18+1 extra)

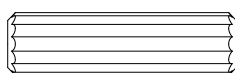

(5) Perno M8 x 30 mm de madera  
(Cant. 8+1 extra)

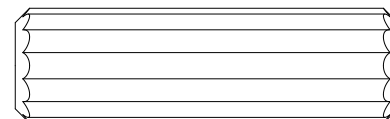

(6) Perno M15 x 50 mm madera  
(Cant. 6+1 extra)

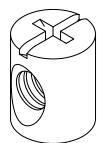

(7) Tuerca barril (Cant. 4+1 extra)

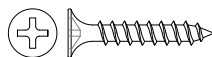

(8) Tornillo de #6 x 18mm (Cant. 8+1 extra)

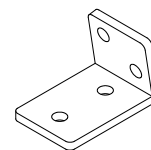

(9) "L" soporte metal (Cant. 1)

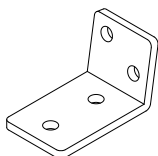

(10) "V" soporte metal  
(Cant. 1)



(11) Tapón madera  
(Cant. 4+1 extra)



Llave hexagonal  
(Cant. 1)



Plumón de retoque  
(Cant. 1)

**Herramienta requerida:** Llave hexagonal (proveida) y destornillador estrella (no proveido).

## Instructivo de ensamble

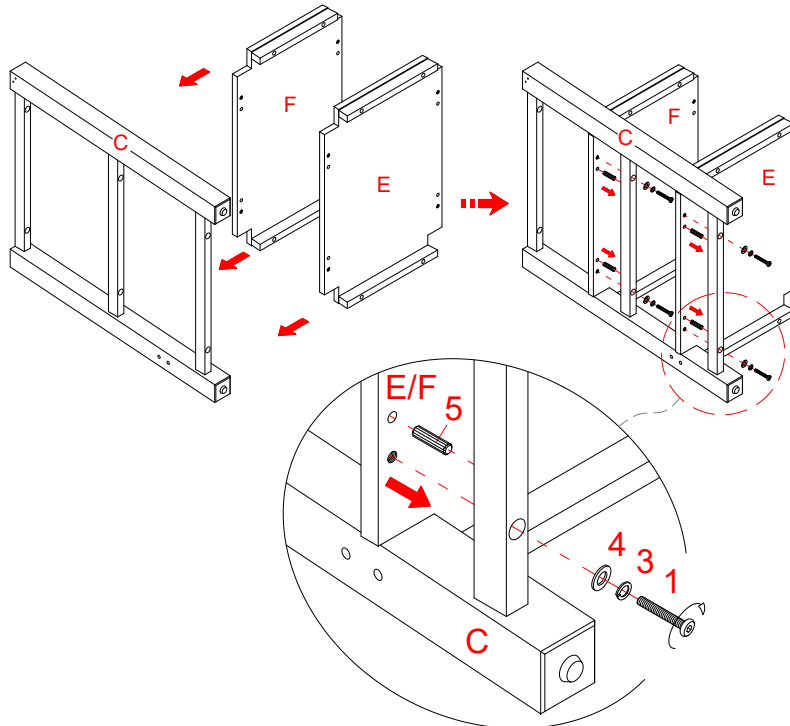

**NOTA:** Por favor, no apretar todos los tornillos hasta que se termine de ensamblar todas las piezas. Una vez montado, volver atrás y apretar todos los tornillos. Esto hará que sea más fácil durante el montaje de la unidad.

1. Desempacar la unidad y confirmar que se tienen todos los artículos de ferretería y partes requeridas.
2. Coloque las repisas (E y F) para los cargos de carcasa intermedia (C) y adjuntar a la barandilla lateral con dos pernos de 30 mm de madera (5), dos tornillos de 1-1/4" (1), y dos arandelas (3 y 4) por estante.

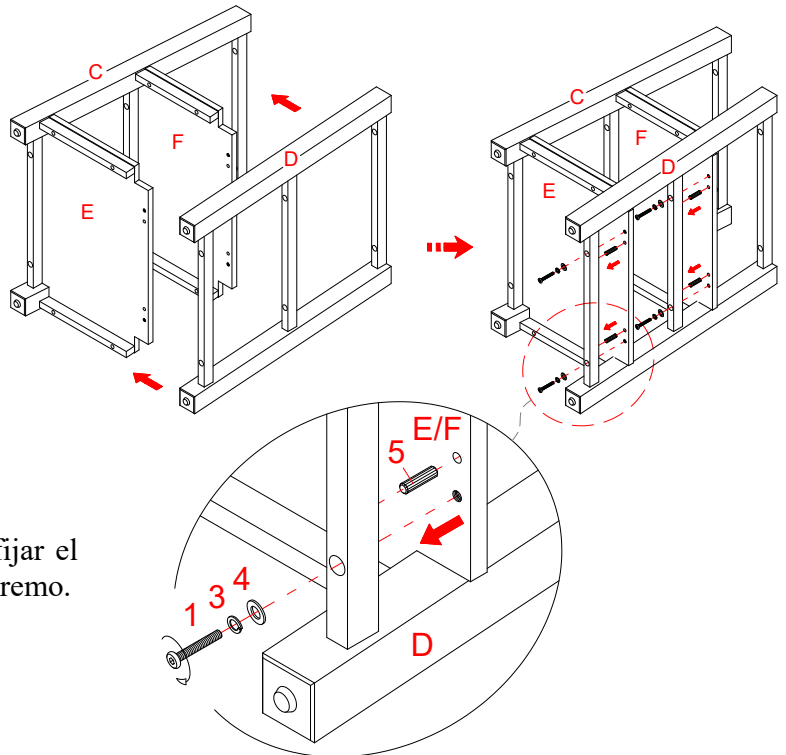

3. Repita el mismo procedimiento para fijar el marco lateral derecho (D) en el otro extremo.

## Instructivo de ensamble

Cerciorarse que los agujeros se alinien y apunten hacia adentro de la unidad

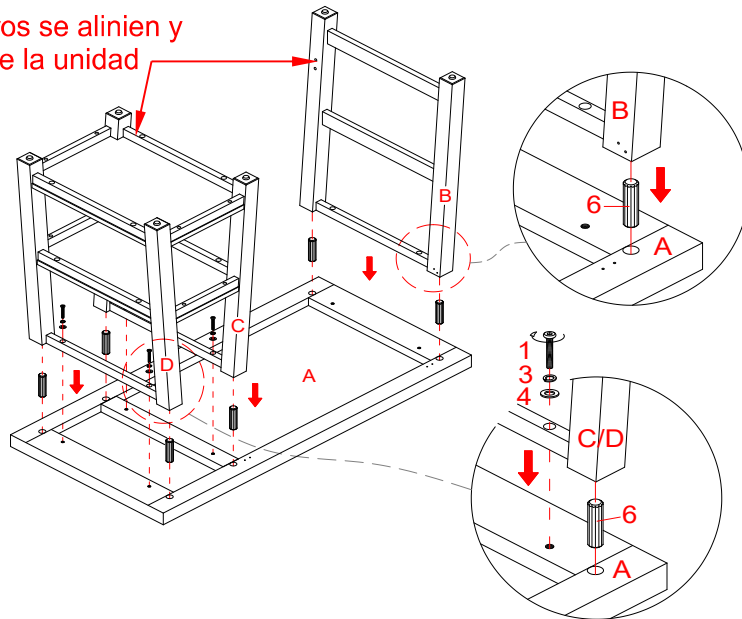

4. Busque la sobremesa (A) sobre una superficie plana y protectora con los insertos roscados hacia arriba.
5. Inserte seis pernos de 50 mm de madera (6) en los agujeros grandes de la tapa (A) como una guía. Alinear y colocar el marco lateral derecho y marco de la izquierda (B) a la tapa (A).
6. Fije el ensamble del marco lado derecho a la tapa (A) mediante el uso de cuatro tornillos de 1-1/4" (1) y cuatro arandelas (3 y 4).

Tuercas apuntan hacia adentro

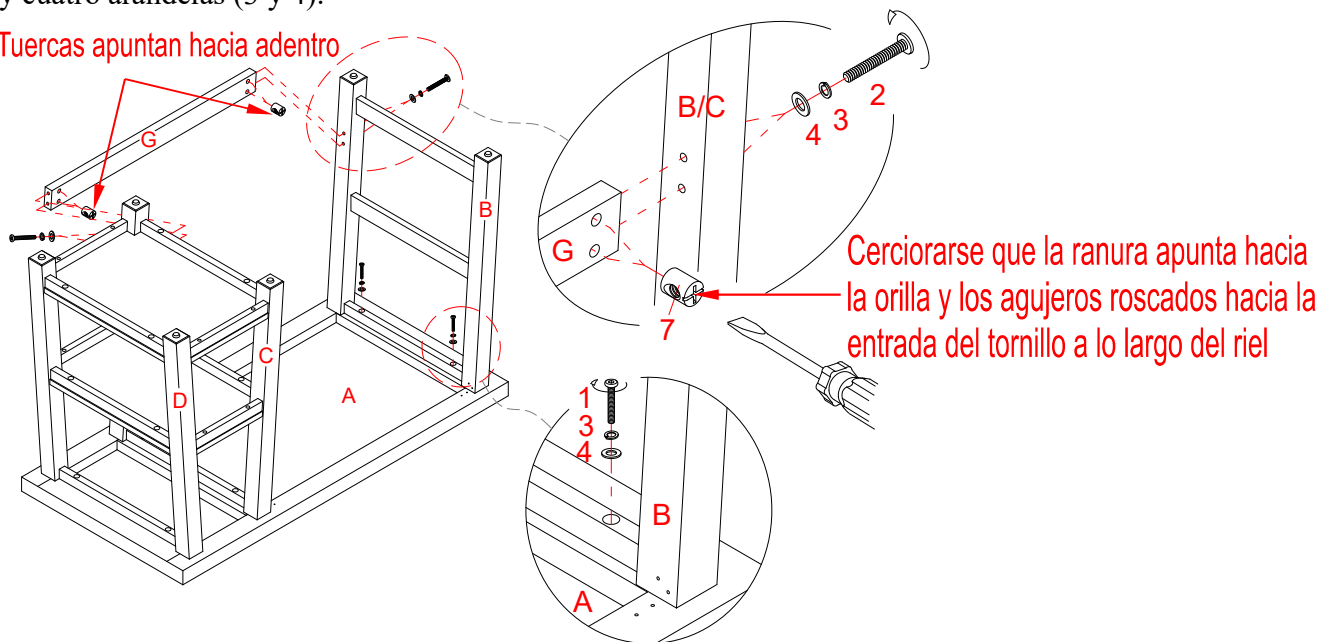

7. Inserte cuatro tuercas cilíndricas (7) en ambos extremos de la Espalda Camilla (G). Asegúrese de que la ranura de la tuerca cilíndrica se enfrenta a cabo y que los puntos de agujeros roscados hacia la entrada del tornillo a lo largo de la camilla.
8. Coloque el soporte (G) a los postes de los marcos (B y C) insertando cuatro tornillos de 2-3/4" (2) con las arandelas (3 y 4) a través de los postes y fije en los insertos roscados (7) en el soporte (G).
9. Asegure el marco del lado izquierdo (B) en su lugar mediante el uso de dos tornillos 1-1/4" (1) y dos arandelas (3 y 4).

## Instructivo de ensamble

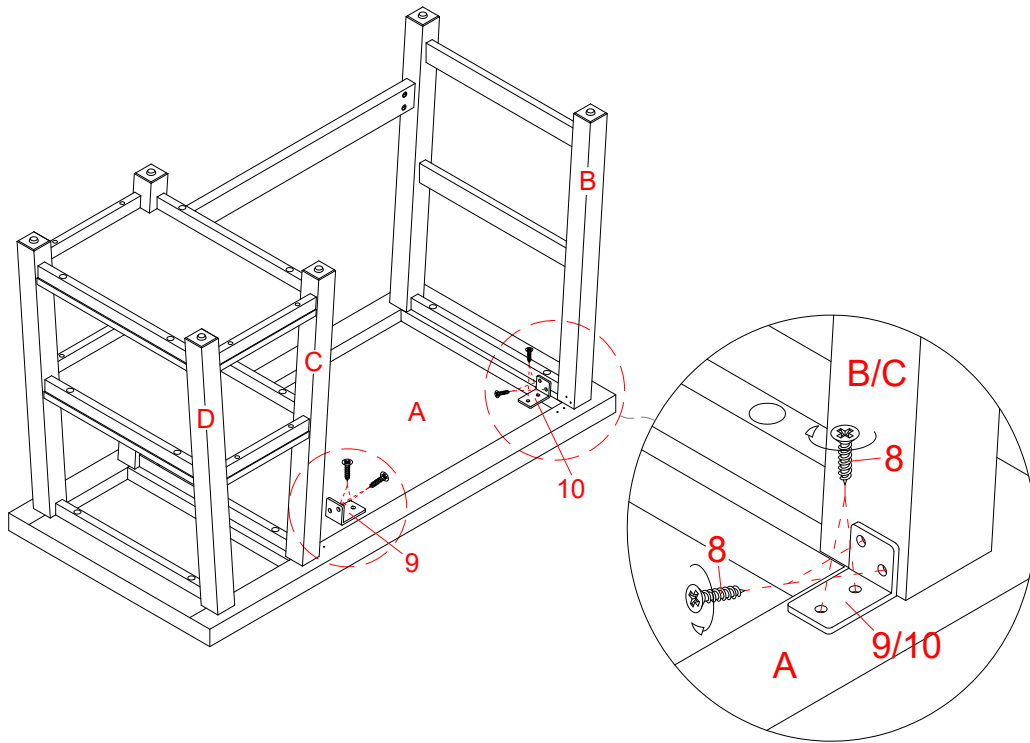

10. Utilice los orificios piloto como una guía, asegurar los marcos (B y C) para la tapa (A) adjuntando los soportes de metal (9 y 10), por medio de cuatro tornillos para madera de 18 mm (8) por soporte metálico. Apriete los tornillos con un destornillador estrella.

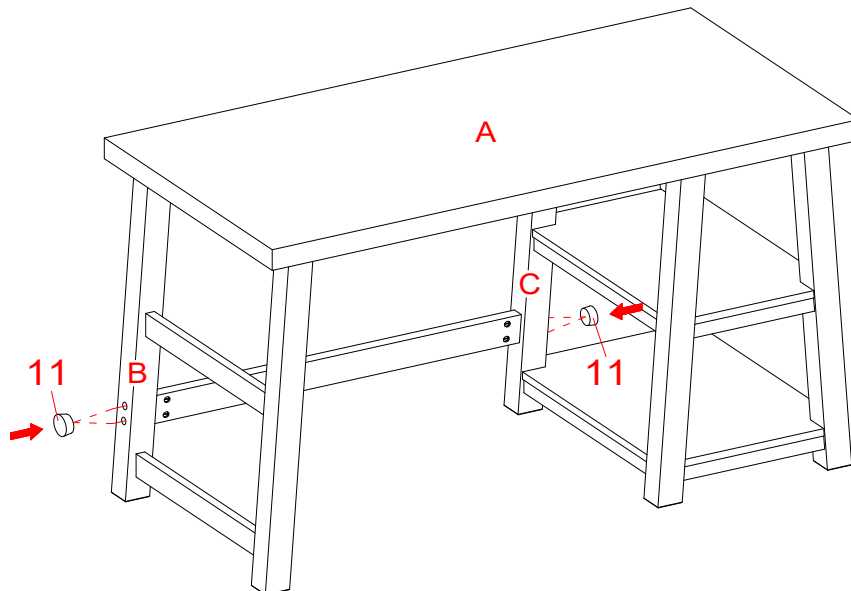

11. Pida ayuda a colocar el escritorio en posición vertical.
12. Cubra los agujeros avellanados en los postes de los marcos laterales mediante la inserción de un tapón de madera (11) proveído. Golpee suavemente los tapones de madera con un martillo de goma para asegurar que estén completamente insertados.

## **Mantenimiento y Cuidados**

- Use una toalla suave y limpia para evitar daños y rayaduras.
- Uso de cera para pulir muebles no es necesario. Si desea usar cera cheque en una área que no sea visible para checar su funcionamiento.
- Usar solventes de cualquier tipo puede dañar el terminado del mueble.
- Nunca use agua para limpiar la unidad, ya que le puede dañar el terminado.
- Siempre utilice protección para vasos cuando ponga sobre la unidad.
- Líquidos derramados deben limpiarse inmediatamente, con una toalla suave evitando tallar.
- Siempre utilizar protectores en caso de poner cosas calientes. El calor puede provocar una reacción química en el terminado y dañarlo.
- Manchas o marcas de crayones serán difíciles de remover.
- En caso que su unidad sea manchada durante el uso le recomendamos hablar a un profesional para que le ayude.
- Checar tornillos periódicamente y apretar en caso necesario.

## **Más recomendaciones para el cuidado de su Mueble**

Es lo mejor mantener la unidad en una área de clima controlado. Temperatura extrema y cambios de humedad pueden causar cambios como partes pandas, molduras que se contraigan o que la madera se raje. Es recomendable mantener la unidad lejos del sol directo ya que puede dañar el terminado.

Cuidados adecuados y limpieza pueden extender la vida útil de su unidad. Siga estas recomendaciones y mantendrá su mueble en buenas condiciones de uso por muchos años.

Un plumón de retoque se ha proporcionado para minimizar los pequeños daños o rayones que pueden haber ocurrido durante el montaje o el envío.

Esperamos que disfrute su mueble por muchos años.

¡Gracias por su compra!

## **GARANTIA DE CALIDAD**

Nosotros estamos seguros que Usted se encontrará feliz con la compra de este producto de Whalen Furniture.

Si este producto tiene algún defecto de ensamblado o material o si tiene alguna falla en uso normal, Nosotros lo repararemos o lo remplazaremos hasta por un año a partir de la fecha de compra. Todo producto de Whalen Furniture es diseñado para alcanzar sus expectativas más altas. Nosotros le garantizamos que inmediatamente podrá ver el valor de nuestra mercancía de la más alta calidad.

Esta garantía le proporciona derechos legales específicos y tal vez tenga otros derechos que varían de estado a estado ó de provincia en provincia.

Servicio al Cliente: 1-866-942-5362  
8:30 a.m., - 4:30 p.m., PST, Lunes a Viernes  
[www.whalenfurniture.com](http://www.whalenfurniture.com)