

Bureau d'angle Turing 48" avec bande d'alimentation

Modèle n° SPLS-TU48CD

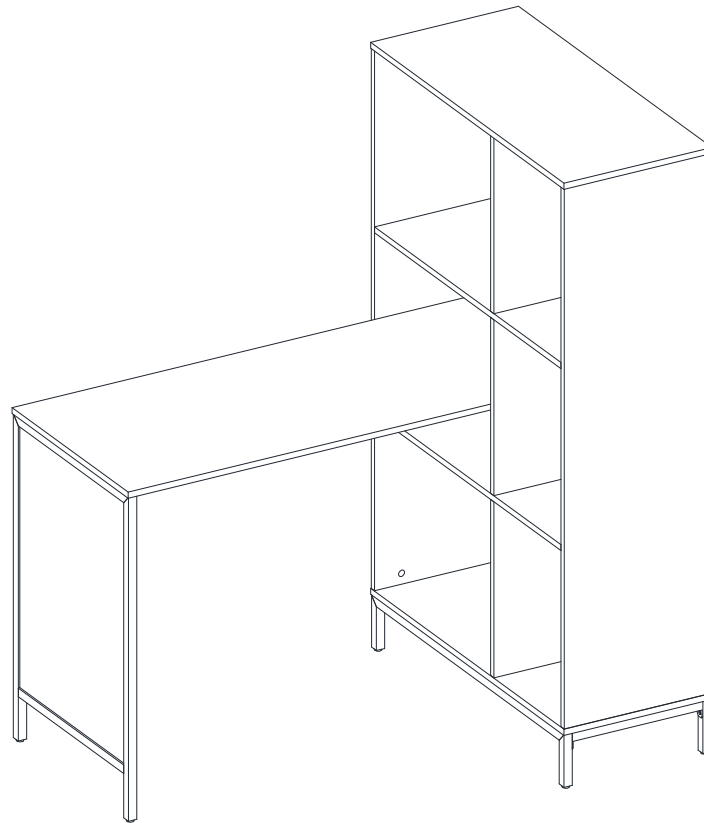

ASSEMBLAGE PAR UN ADULTE REQUIS EN RAISON DES PETITES PIÈCES, DES BOUTS POINTUS ET DES BORDS TRANCHANTS

Pour toute question sur le montage ou en cas de pièce manquante, NE PAS retourner cet article au point de vente. Communiquer sans frais avec notre service à la clientèle en ayant en mains les instructions et la liste des pièces pour indiquer le nom du modèle, le nom de la pièce ou le numéro d'usine :

1-866-942-5362

Heure normale du Pacifique, entre 8 h 30 et 16 h 30, du lundi au vendredi
Vous pouvez également visiter notre site Web 24 heures par jour, 7 jours sur 7 pour obtenir de l'aide sur le produit www.whalenfurniture.com
ou transmettre une demande par courriel à parts@whalenfurniture.com

**CE LIVRET CONTIENT D'IMPORTANTES CONSIGNES DE SÉCURITÉ.
LIRE ET CONSERVER POUR RÉFÉRENCE FUTURE.**

CHARGES MAXIMALES RECOMMANDÉES

FABRICANT: Whalen Furniture Manufacturing

CATALOGUE: Bureau d'angle Turing 48" avec bande d'alimentation

Modèle no SPLS-TU48CD

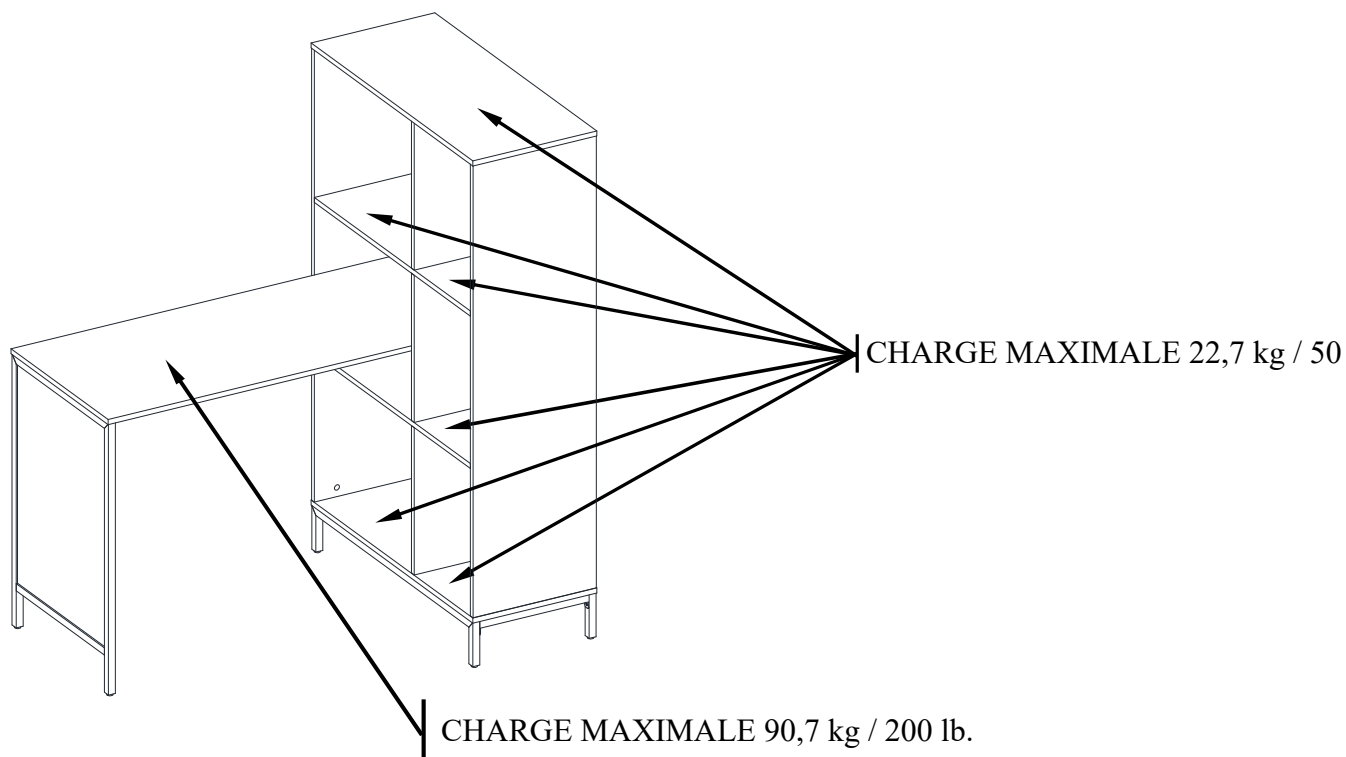

AVERTISSEMENT

CETTE UNITÉ DOIT ÊTRE UTILISÉE EN RESPECTANT LES POIDS MAXIMAUX INDIQUÉS. L'UTILISATION DE L'UNITÉ AVEC UNE CHARGE SUPÉRIEURE AUX POIDS MAXIMAUX INDIQUÉS PEUT CAUSER L'INSTABILITÉ, VOIRE MÊME DES BLESSURES.

REMARQUE

Veuillez lire toutes les directives avant de procéder au montage. Examinez tout le matériel d'emballage avant de jeter le carton. Retirez les agrafes de ce dernier avant de le jeter. Enlevez toutes les pièces du carton et répartissez-les en groupes tel qu'indiqué sur la liste des pièces. Assurez-vous que toutes les pièces ont été incluses avant de commencer le montage. L'utilisation d'outils électriques n'est pas recommandée pour le montage.

IMPORTANT

Avant de débiter : ouvrir, identifier et faire le décompte de toutes les pièces avant le montage. Étendre les pièces sur une surface lisse et non abrasive. Les pièces identifiées en pages 6 et 7 du présent guide seront requises.

REMARQUE : IL EST TRÈS IMPORTANT D'UTILISER DE LA COLLE AVEC LES GOUJONS. L'EXCÈS DE COLLE PEUT ÊTRE ESSUYÉ AVEC UN LINGE HUMIDE.

Insérer les goujons au moins à la moitié en les frappant légèrement avec un maillet en caoutchouc, AU BESOIN.

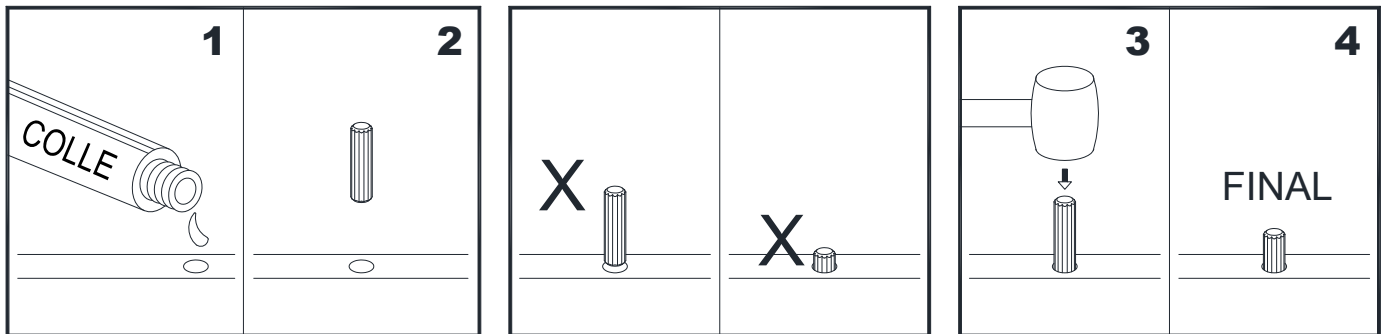

FONCTIONNEMENT DU SYSTÈME À CAME DISSIMULÉE

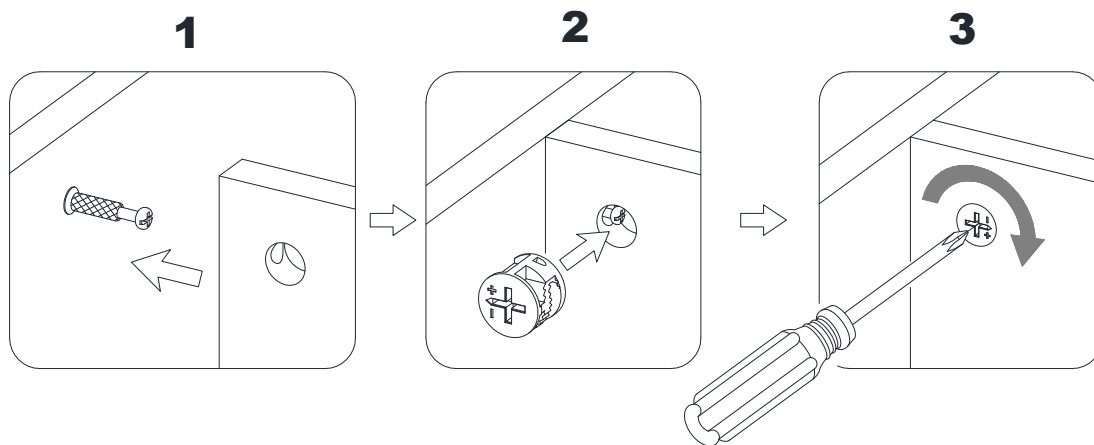

FONCTIONNEMENT DU SYSTÈME DE BLOCAGE

1. Visser un boulon à came dans la douille taraudée sur le panneau. Insérer une came dissimulée dans le trou percé sur le panneau.
2. S'assurer que la flèche sur la came dissimulée soit orientée vers l'entrée du boulon à came.
3. Connecter les deux panneaux en s'assurant que le boulon à came s'insère dans le trou percé à l'extrémité du panneau avec la came dissimulée.
4. Couvrez les verrous à came avec les autocollants en PVC fournis.

L'unité est maintenant prête pour le montage.

CENTRE DE DISTRIBUTION DE L'ALIMENTATION IMPORTANTES CONSIGNES DE SÉCURITÉ

Lire attentivement toutes les instructions pour l'installation et le fonctionnement du dispositif.

POUR TOUTE QUESTION SUR L'INSTALLATION, S'ADRESSER À UN ÉLECTRICIEN QUALIFIÉ.



POUR RÉDUIRE LE RISQUE D'INCENDIE, DE CHOC ÉLECTRIQUE OU DE BLESSURE, SUIVRE LES CONSIGNES SUIVANTES :

- Utiliser uniquement des broches isolées ou attaches de plastique (non incluses) pour fixer les cordons.
- Acheminer et fixer les cordons en évitant qu'ils soient pincés ou endommagés lorsque le meuble est poussé contre le mur.
- S'assurer que les cordons ne soient pas pincés entre le meuble et le plancher.
- Utiliser l'unité à l'intérieur seulement.
- Ne pas utiliser de rallonge pour brancher cette unité à une prise murale.
- Utiliser une barre d'alimentation avec protection intégrale contre les surtensions pour approvisionner les autres dispositifs ou accessoires électriques dans le meuble.
- Cette unité doit être branchée dans une prise adéquatement mise à la terre.
- La prise de courant doit être installée près de l'équipement et doit être facilement accessible.
- La charge maximale de l'équipement branché ne peut excéder 12 ampères et 120 volts.
- Ne pas ouvrir ni démonter cette unité pour quelque raison que ce soit.

CONSERVER CES INSTRUCTIONS

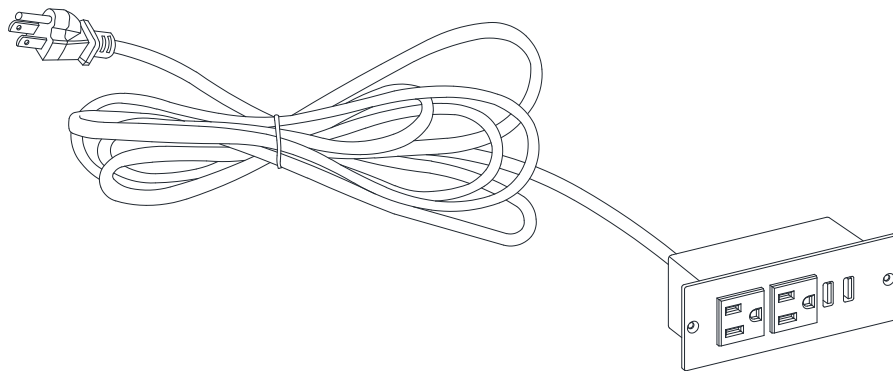

Guide d'utilisation de l'unité de distribution de courant du meuble

Lire ce guide d'utilisation avant d'installer et d'utiliser le centre de distribution de courant.

INTRODUCTION

Le centre d'alimentation et USB intégré offre 480 Mo/s de débit de transmission et peut brancher jusqu'à trois appareils comme une caméra numérique, un lecteur MP3, un téléphone cellulaire ou une souris sans fil.

SPÉCIFICATIONS

Homologué cULus, pour une alimentation de :
120 V c.a., 12 A, 60 Hz

NOTES

- Pour atteindre la haute vitesse USB 2.1, l'ordinateur ou la carte adaptateur hôte doit pouvoir supporter USB 2.1. Ce concentrateur est également compatible avec la version antérieure USB 1.1.
- Lors de l'utilisation du concentrateur avec un ordinateur ayant une interface USB version 1.1, tous les appareils branchés au concentrateur tourneront à la vitesse USB 1.1.

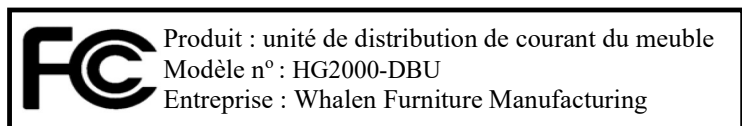

REMARQUE : cet équipement a été testé et trouvé conforme aux limites des appareils numériques de catégorie B en vertu de la section 15 des règles FCC. Ces limites sont conçues pour offrir une protection raisonnable contre l'interférence nuisible dans une installation résidentielle. Cet équipement génère, utilise et peut émettre une énergie de fréquence radio et s'il n'est pas installé et utilisé selon les instructions, il pourrait causer des interférences nuisibles aux communications radios. Toutefois, il n'existe aucune garantie à l'effet que de l'interférence ne se produira pas dans une installation particulière.

Si cet équipement cause de l'interférence nuisible à la réception radio ou télévision qui peut être déterminée en mettant l'équipement sous et hors tension, l'utilisateur est encouragé à tenter de corriger l'interférence par une ou plusieurs des mesures suivantes :

- Réorienter et relocaliser l'antenne de réception.
- Augmenter l'écart entre l'équipement et le récepteur.
- Connecter l'équipement à une prise sur un circuit distinct de celui auquel le récepteur est branché.
- Consulter le détaillant ou un technicien radio ou télévision expérimenté pour obtenir de l'aide.

Cet appareil est conforme à la section 15 des règlements FCC. Le fonctionnement est sujet aux deux conditions suivantes : (1) cet appareil ne peut causer d'interférence nuisible et (2) cet appareil doit accepter toute interférence reçue y compris l'interférence pouvant causer un fonctionnement indésirable.

CAN ICES-3 (B)/NMB-3(B)

Cet appareil numérique de catégorie B est conforme à la norme canadienne ICES-003.

Whalen Furniture Manufacturing
1578 Air Wing Road, San Diego, CA 92154, USA
1-866-942-5362

AVERTISSEMENTS

- ! Le concentrateur ferme automatiquement tout port ayant un courant faible ou excessif.
- ! Si l'indication limite de courant USB excédée du concentrateur apparaît à l'écran, débrancher l'appareil USB concerné, cliquer sur réinitialiser à l'écran et rebrancher l'appareil.
- ! Si un des ports du concentrateur est désactivé mais que l'indication limite de courant USB excédée du concentrateur n'apparaît pas :
 - Débrancher et rebrancher l'appareil affecté.
 - Si le port ne fonctionne toujours pas, débrancher le concentrateur et l'appareil et rebrancher.
- ! Garder le concentrateur de bureau au sec. S'il est mouillé, l'essuyer sur-le-champ.
- ! Ne pas modifier ni manipuler les composants internes du concentrateur de bureau. Cela pourrait causer un mauvais fonctionnement et annuler la garantie.
- ! Toute modification non approuvée par la partie responsable de la conformité pourrait annuler l'autorisation de l'utilisateur de faire fonctionner l'équipement.

Liste des pièces et de la quincaillerie

Lire toutes les instructions et s'assurer d'avoir toutes les pièces et de la quincaillerie mentionnées avant de débiter le montage.

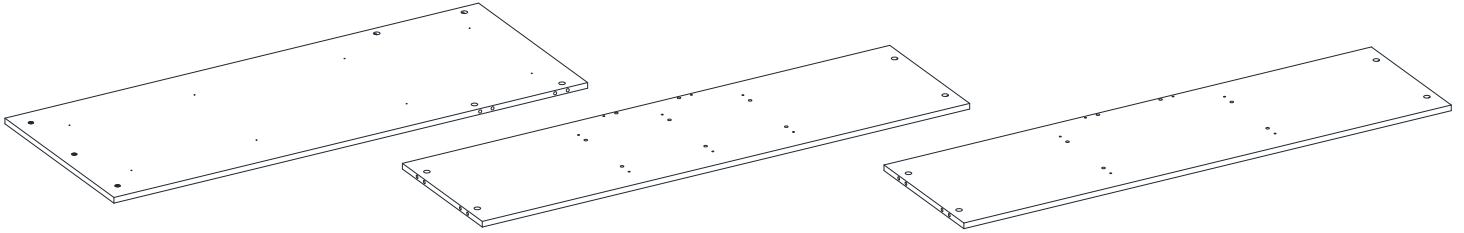

A- Bureau
(Qté 1)

B- Panneau latéral gauche de la bibliothèque
(Qté 1)

C- Panneau latéral droit de la bibliothèque
(Qté 1)

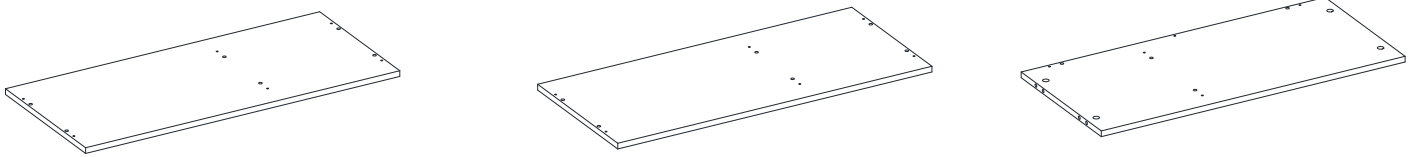

D- Panneau supérieur de la bibliothèque (Qté 1)

E- Panneau inférieur de la bibliothèque (Qté 1)

F- Étagère supérieur (Qté 1)

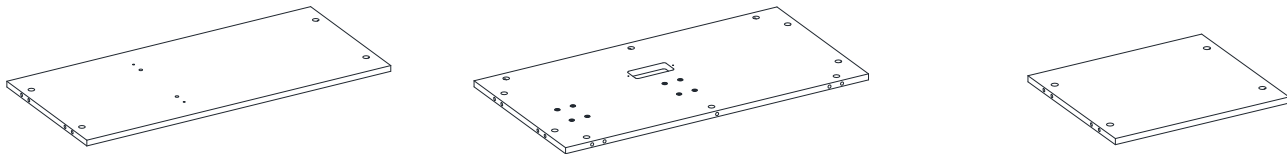

G- Étagère inférieur (Qté 1)

H- Panneau arrière (Qté 1)

I- Panneau de cloison supérieur/inférieur (Qté 2)

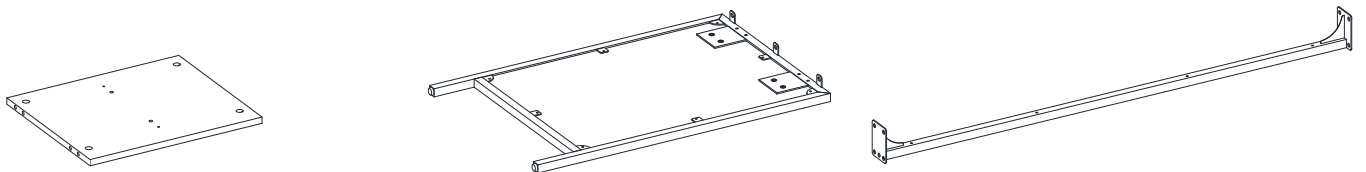

J- Panneau de cloison central (Qté 1)

K- Cadre latéral du bureau (Qté 1)

L- Civière de bureau (Qté 2)

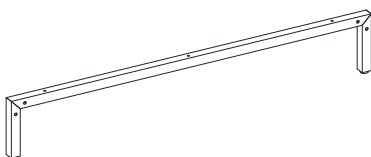

M- Support à la base longue
(Qté 2)



N- Soutien à court terme de la base
(Qté 2)

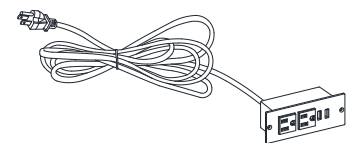

O- Centre d'alimentation
(Qté 1)

Liste des pièces et de la quincaillerie

Lire toutes les instructions et s'assurer d'avoir toutes les pièces et de la quincaillerie mentionnées avant de débiter le montage.

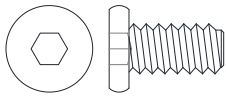

(1) Boulon de 1/4" x 12 mm
(Qté 27+1 extra)



(2) Rondelle de blocage
(Qté 27+1 extra)

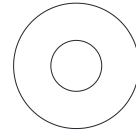

(3) Rondelle plate
(Qté 27+1 extra)



(4) Serrure à came
(Qté 42+2 extra)

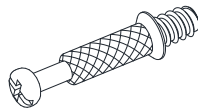

(5) Boulon à came
(Qté 42+2 extra)

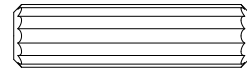

(6) Cheville en bois M8 x 30 mm
(Qté 40+2 extra)

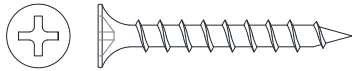

(7) Vis M4 x 32 mm
(Qté 18+1 extra)



(8) Vis M3.5 x 12 mm
(Qté 2+1 extra)

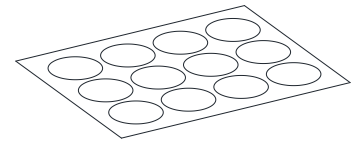

(9) Couverture PVC
(Qté 42+2)



Clé hexagonale
(Qté 1)

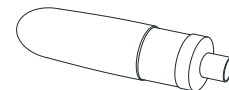

Colle
(Qté 1)

Outils nécessaires (non inclus): Tournevis Phillips.

Instructions de montage

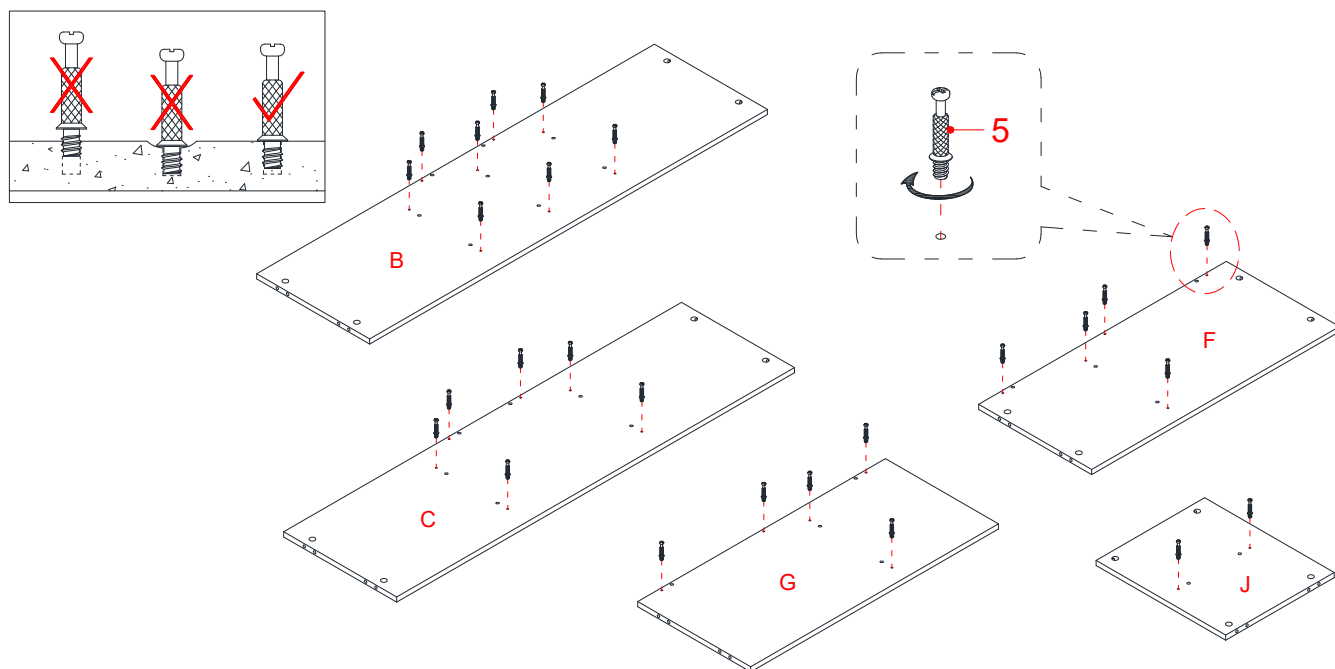

REMARQUE: Veuillez ne pas complètement serrer les boulons avant d'avoir fini le montage de toutes les pièces. Une fois assemblées, revenez en arrière et serrez tous les boulons. Cela facilitera l'assemblage.

1. Déballez l'unité et assurez-vous d'avoir en mains toute la quincaillerie et toutes les pièces requises. Assemblez l'unité sur un tapis ou une boîte vide pour éviter de l'égratigner.
2. Vissez solidement les Boulons à came (5) dans les petits trous prévus à cet effet sur les Panneaux (B, C, F, G et J) à l'aide d'un tournevis Phillips. NE PAS trop serrer les Boulons à came.

REMARQUE : Les boulons à came doivent être visés au ras des panneaux.

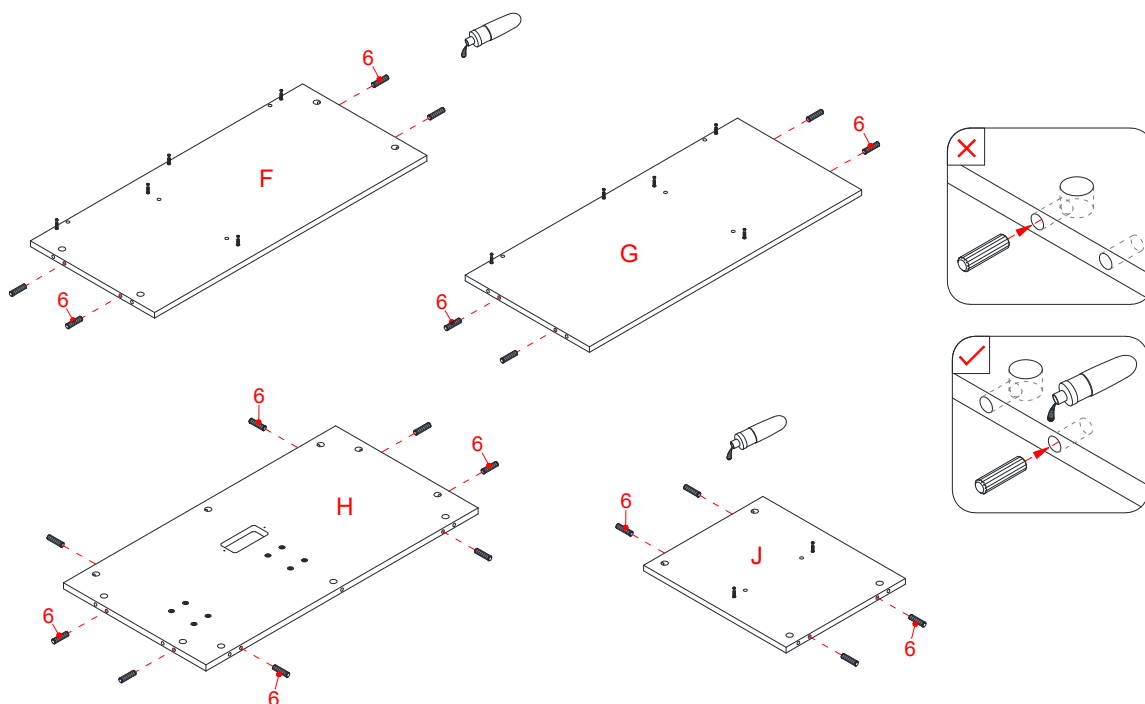

3. Collez les Chevilles à bois (6) de 30 mm dans les trous intérieurs des Etagères (F et G) et des Panneaux (H et J). Veillez à utiliser une petite quantité de colle pour les deux extrémités de tous les goujons.

REMARQUE: Il est très important d'utiliser une petite quantité de colle aux deux extrémités des chevilles.

Instructions de montage

Les serrures à came sont orientées vers l'intérieur

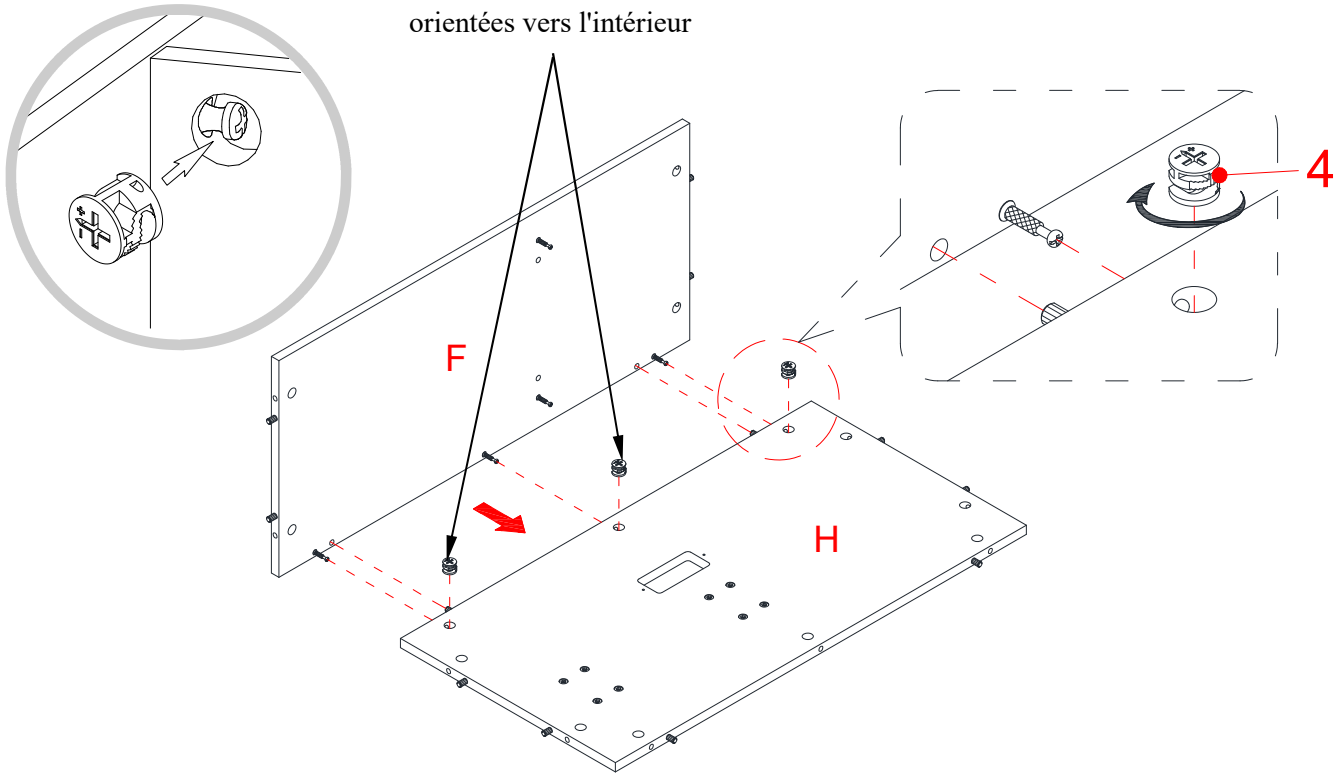

4. Alignez et fixez l'Étagère supérieure (F) au Panneau arrière (H) en engageant trois Verrous à came (4). (Voir la page 3 sur le supplément de fonctionnement du Système de verrouillage à came).

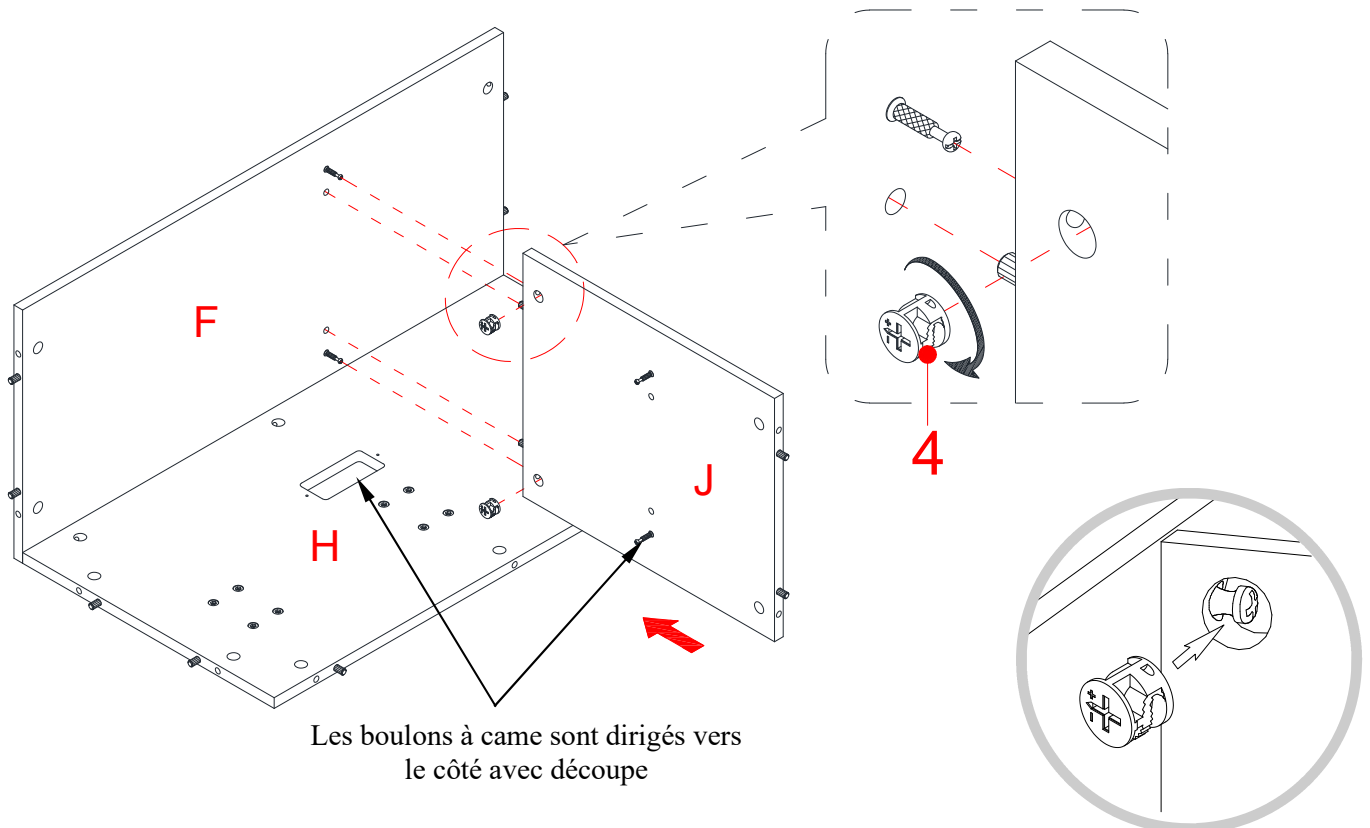

5. Alignez et fixez le Panneau de cloison central (J) à l'Étagère supérieure (F) en engageant deux Verrous à came (4).

Instructions de montage

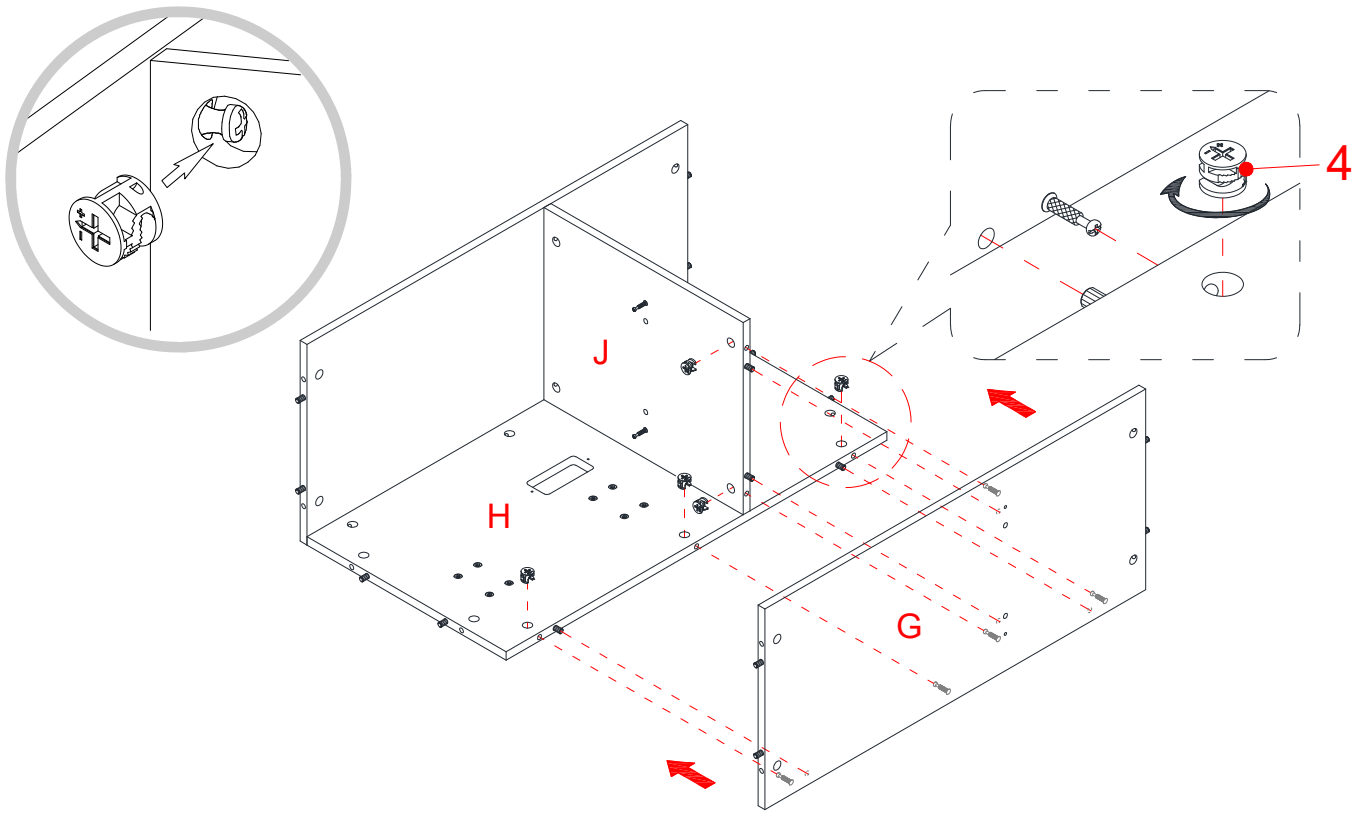

6. Aligned et fixez l'Etagère inférieure (G) à l'assemblage précédent en engageant cinq Verrous à came (4).

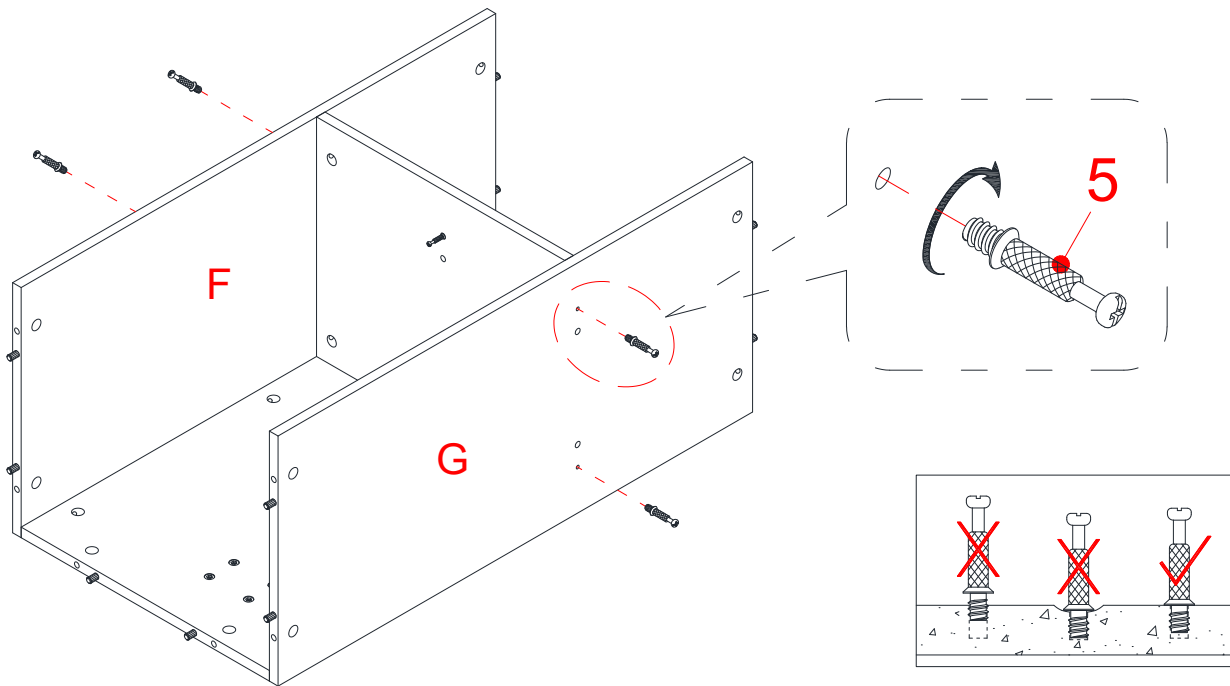

7. Vissez fermement les Boulons à came (5) dans les petits trous prévus à cet effet sur les Etagères (F et G) à l'aide d'un tournevis Phillips.

Instructions de montage

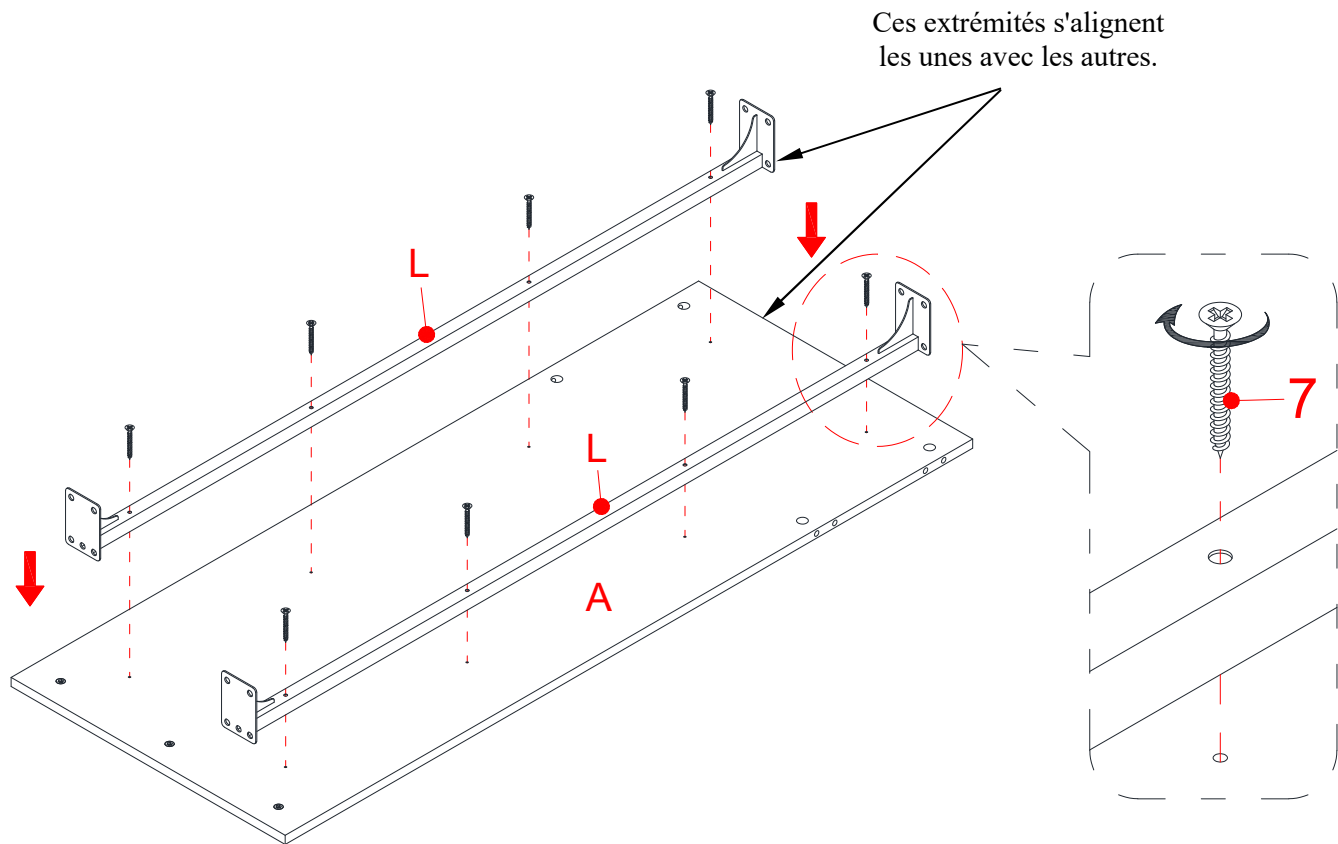

8. En utilisant les trous pilotes comme guide, alignez et fixez deux Civières de bureau (L) au Bureau (A) à l'aide de huit Vis (7) de 32 mm.

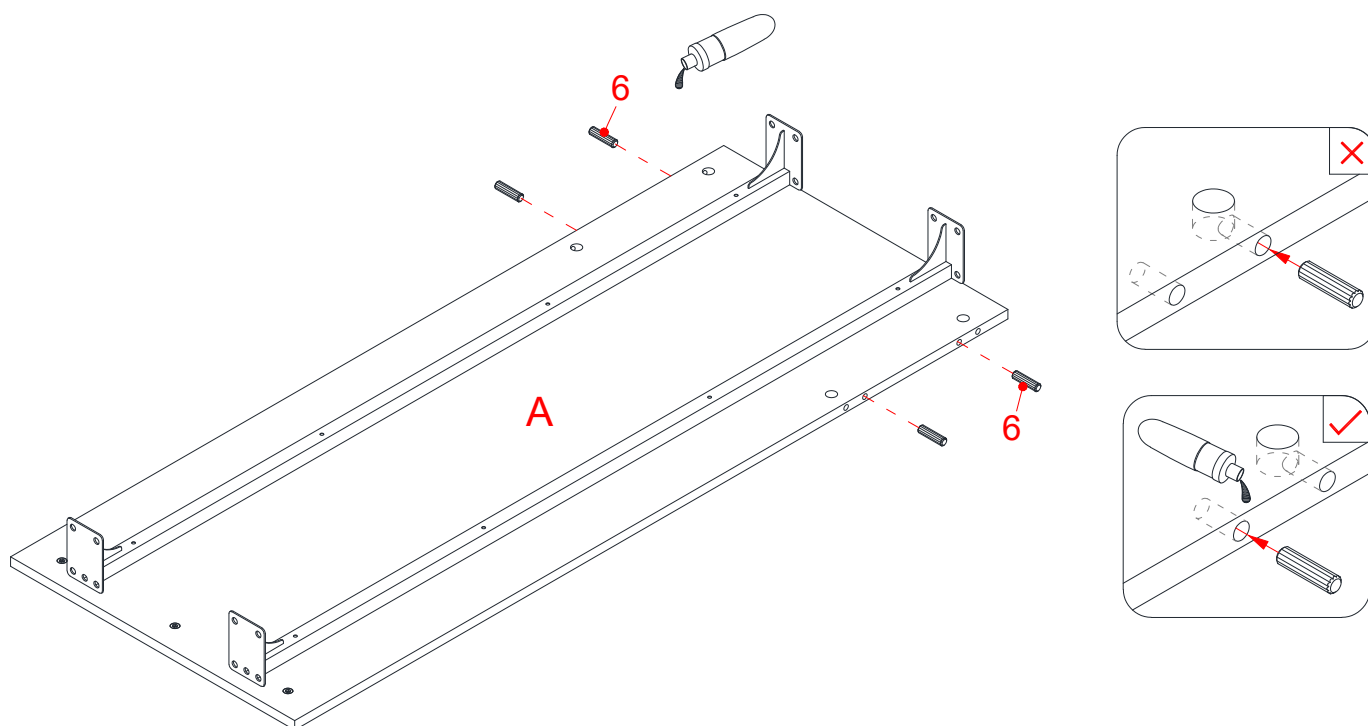

9. Collez quatre Chevilles à bois (6) dans les trous intérieurs du Bureau (A).

Instructions de montage

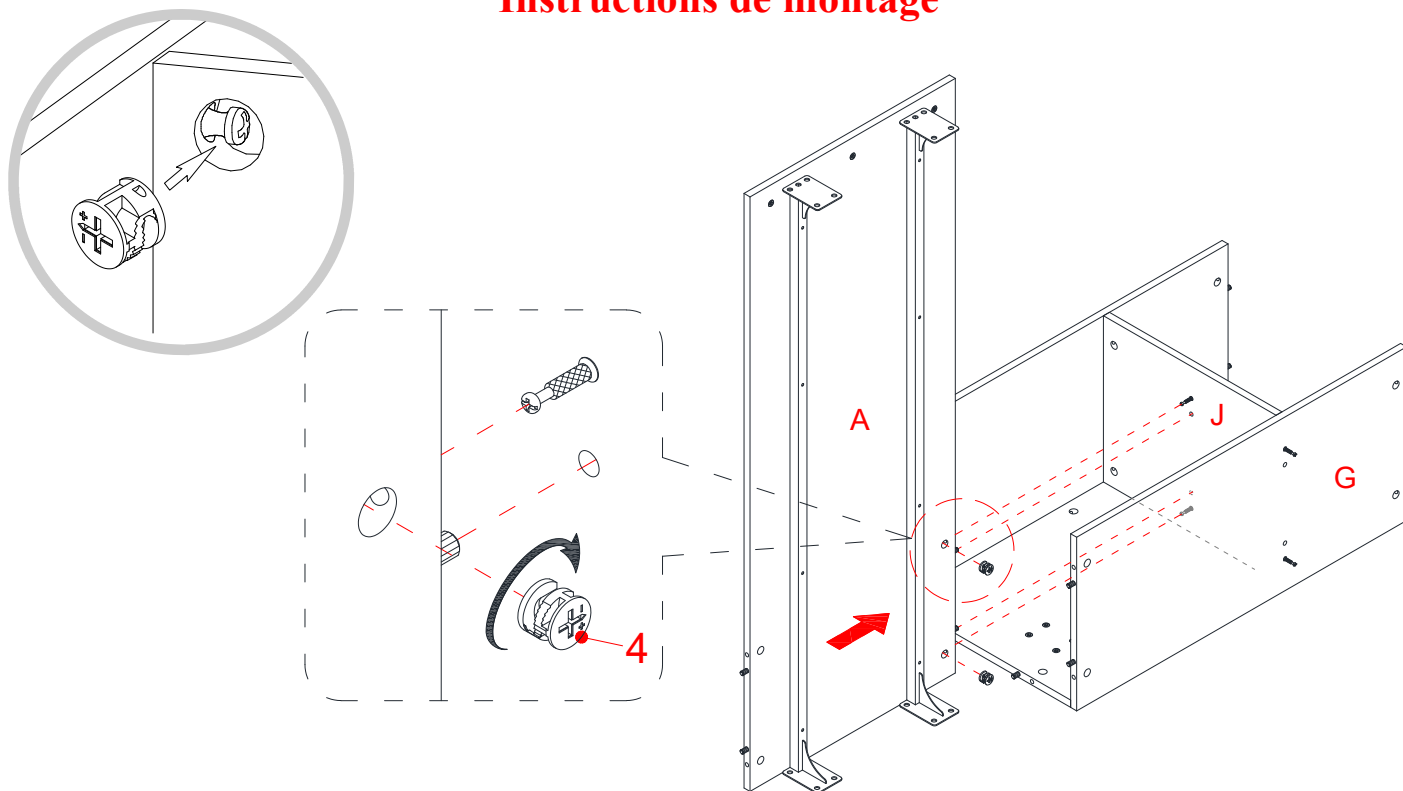

10. En utilisant les chevilles en bois comme guide, alignez et fixez le Bureau (A) au Panneau de cloison central (J) en engageant deux Verrous à came (4).

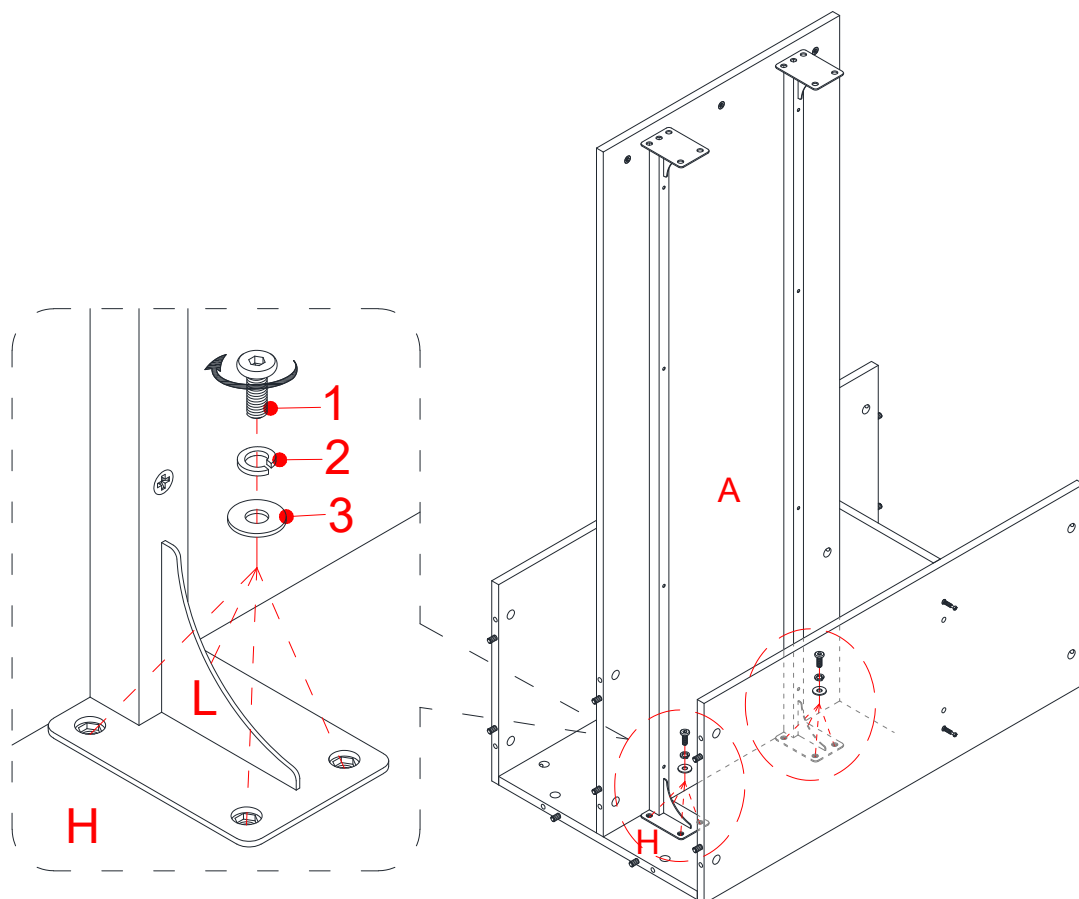

11. Fixez les Civières de bureau (L) assemblés au Panneau arrière (H) en fixant huit Boulons (1) de 12 mm et huit Rondelles (2 et 3).

Instructions de montage

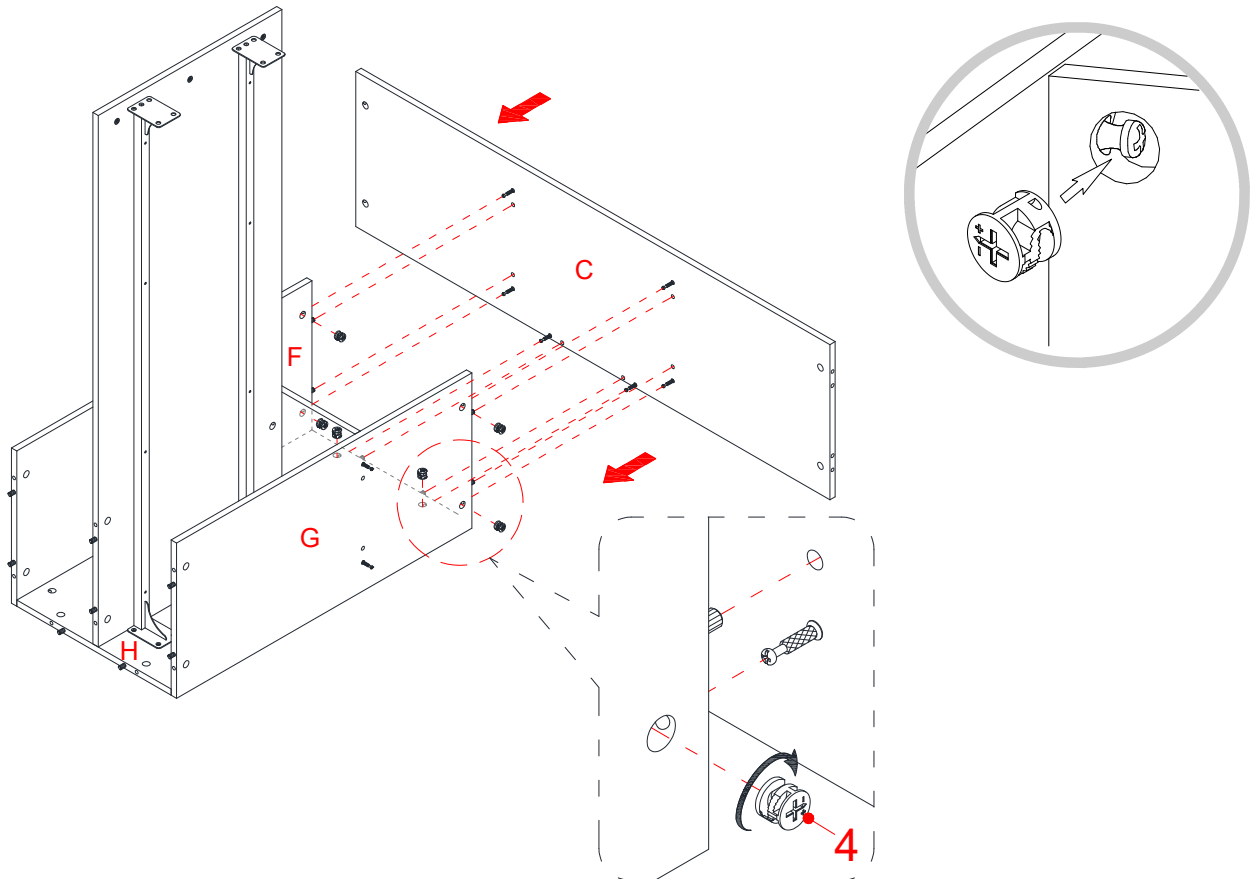

12. Alignez et fixez le Panneau latéral droit de la bibliothèque (C) aux Étagères (F et G) et au Panneau arrière (H) assemblés en engageant six Verrous à came (4).

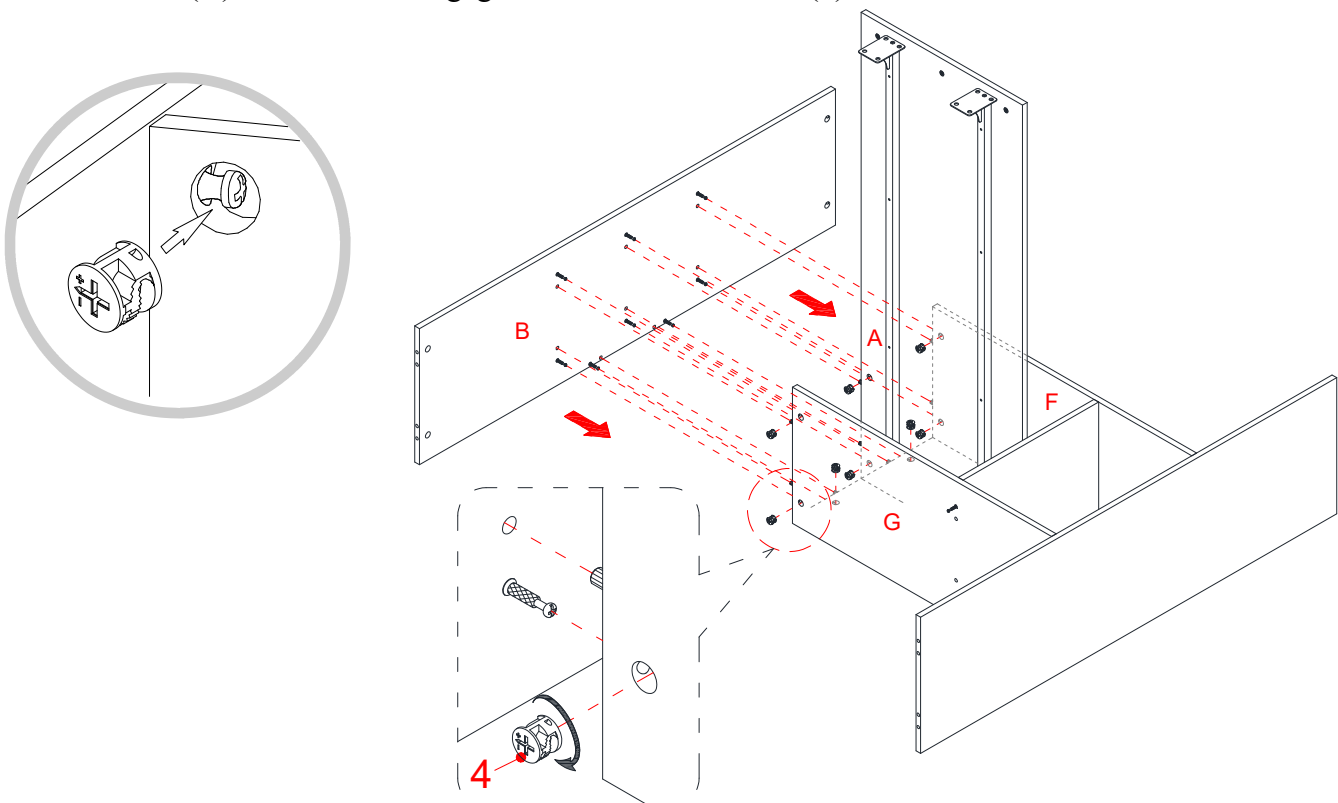

13. Alignez et fixez le Panneau latéral gauche de la bibliothèque (B) à l'unité assemblée en engageant huit Verrous à came (4).

Instructions de montage

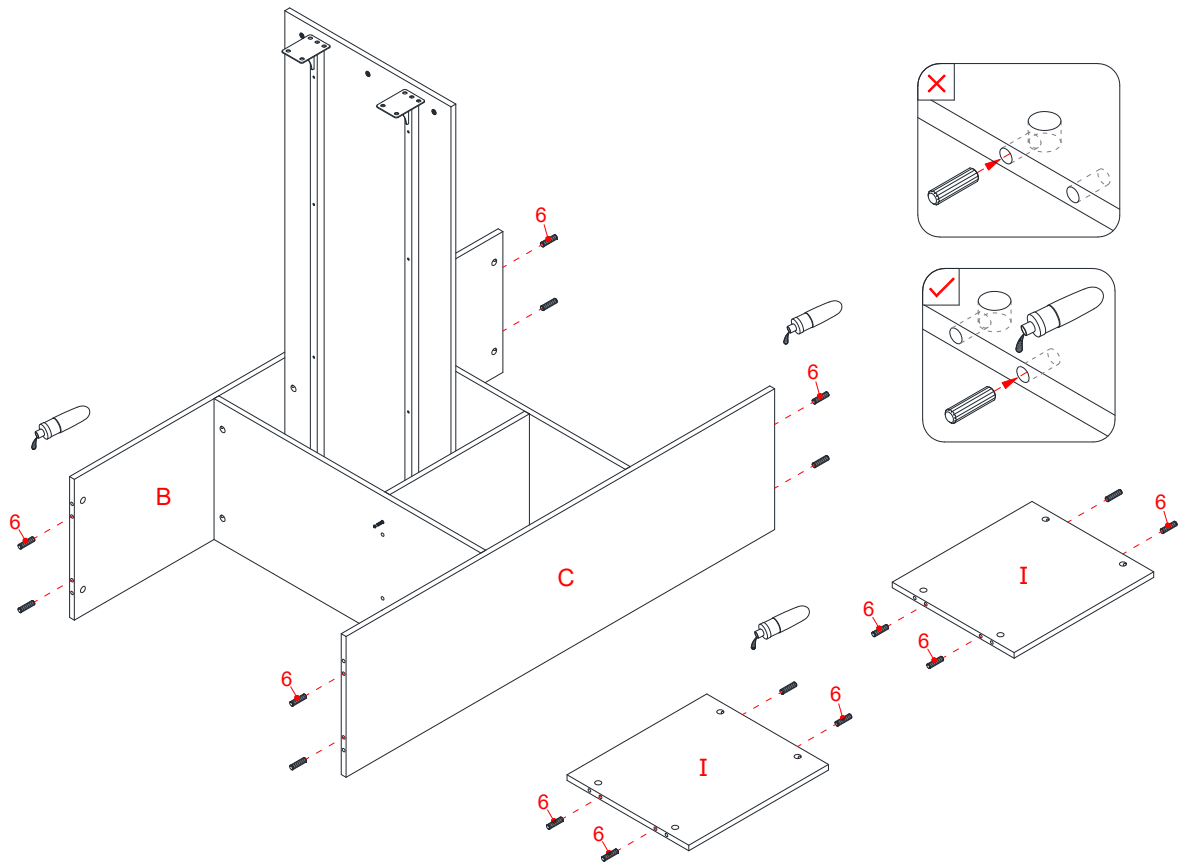

14. Collez les Chevilles en bois (6) dans les trous intérieurs des Panneaux latéraux assemblés (B et C) et des Panneaux de cloison supérieur et inférieur (I).

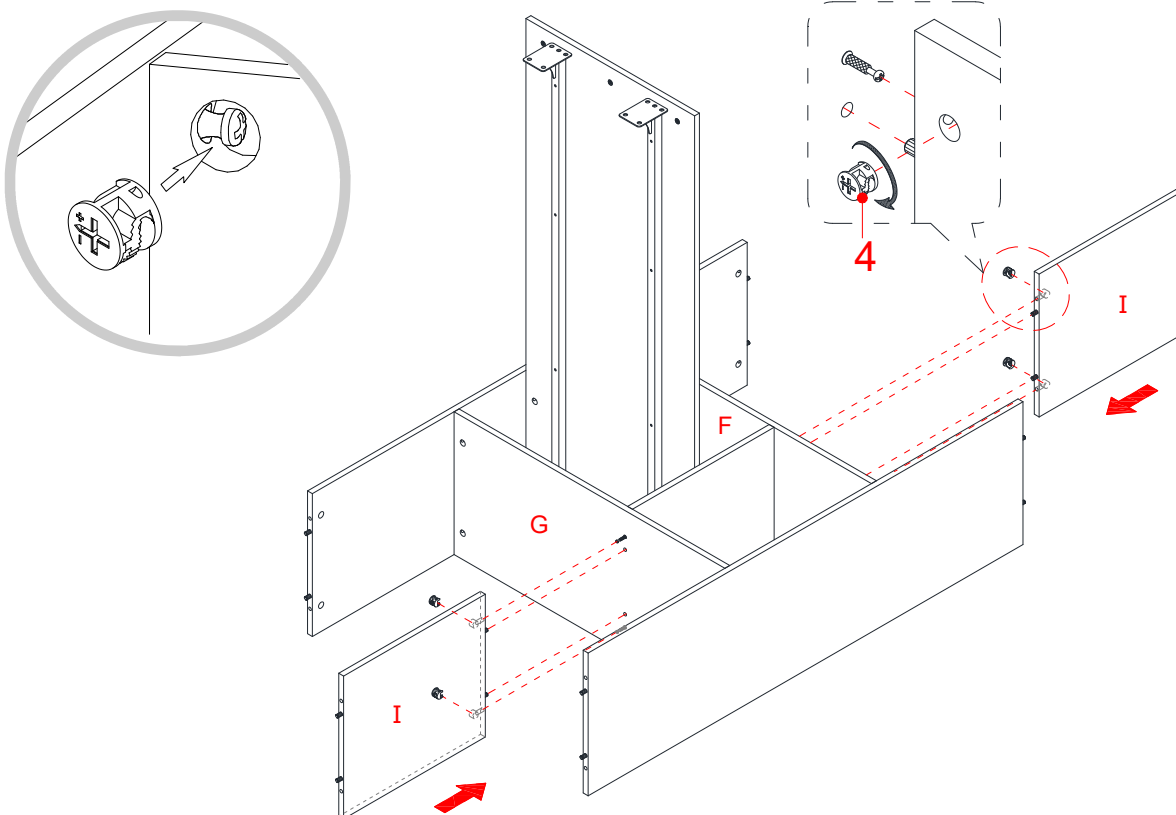

15. Alignez et fixez les Panneaux de cloison supérieur/inférieur (I) aux Etagères (F et G) assemblées respectivement en engageant deux Verrous à came (4) par panneau.

Instructions de montage

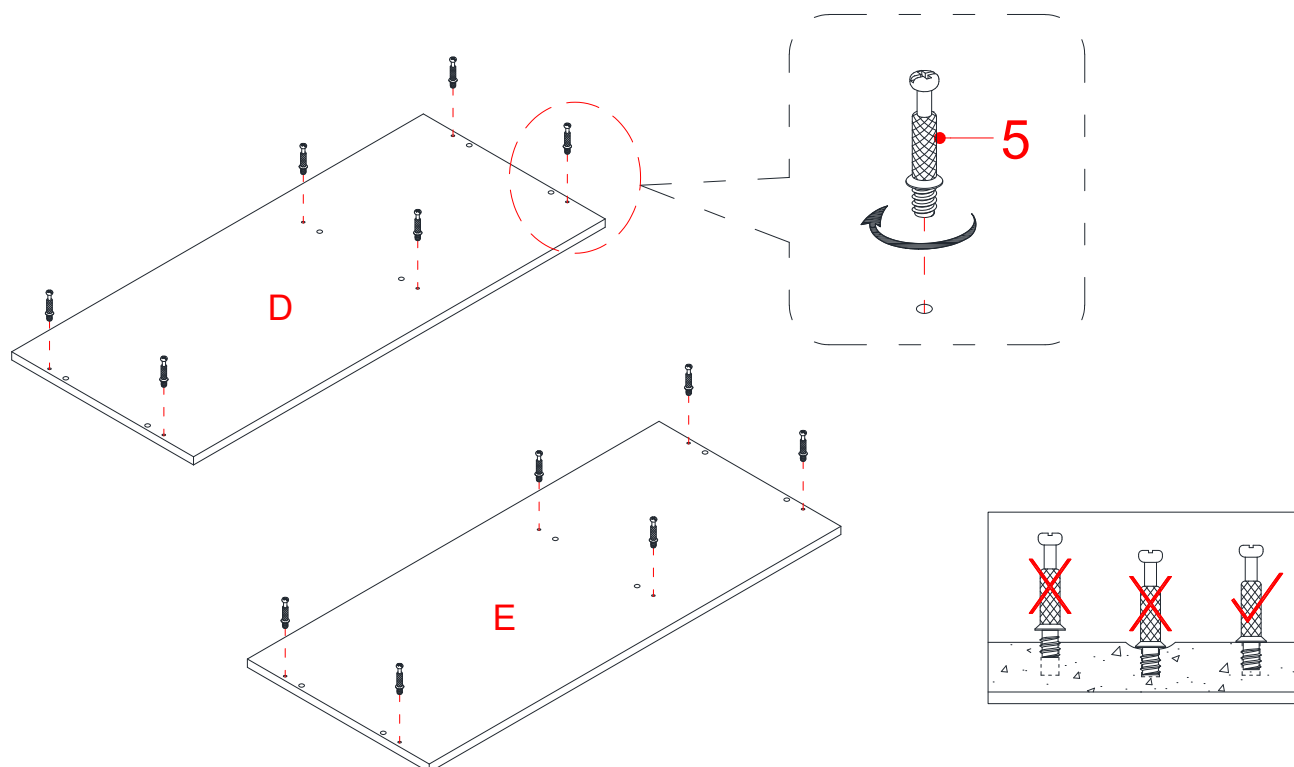

16. Vissez fermement les Boulons à came (5) dans les petits trous prévus à cet effet sur les Panneaux (D et E) à l'aide d'un tournevis Phillips.

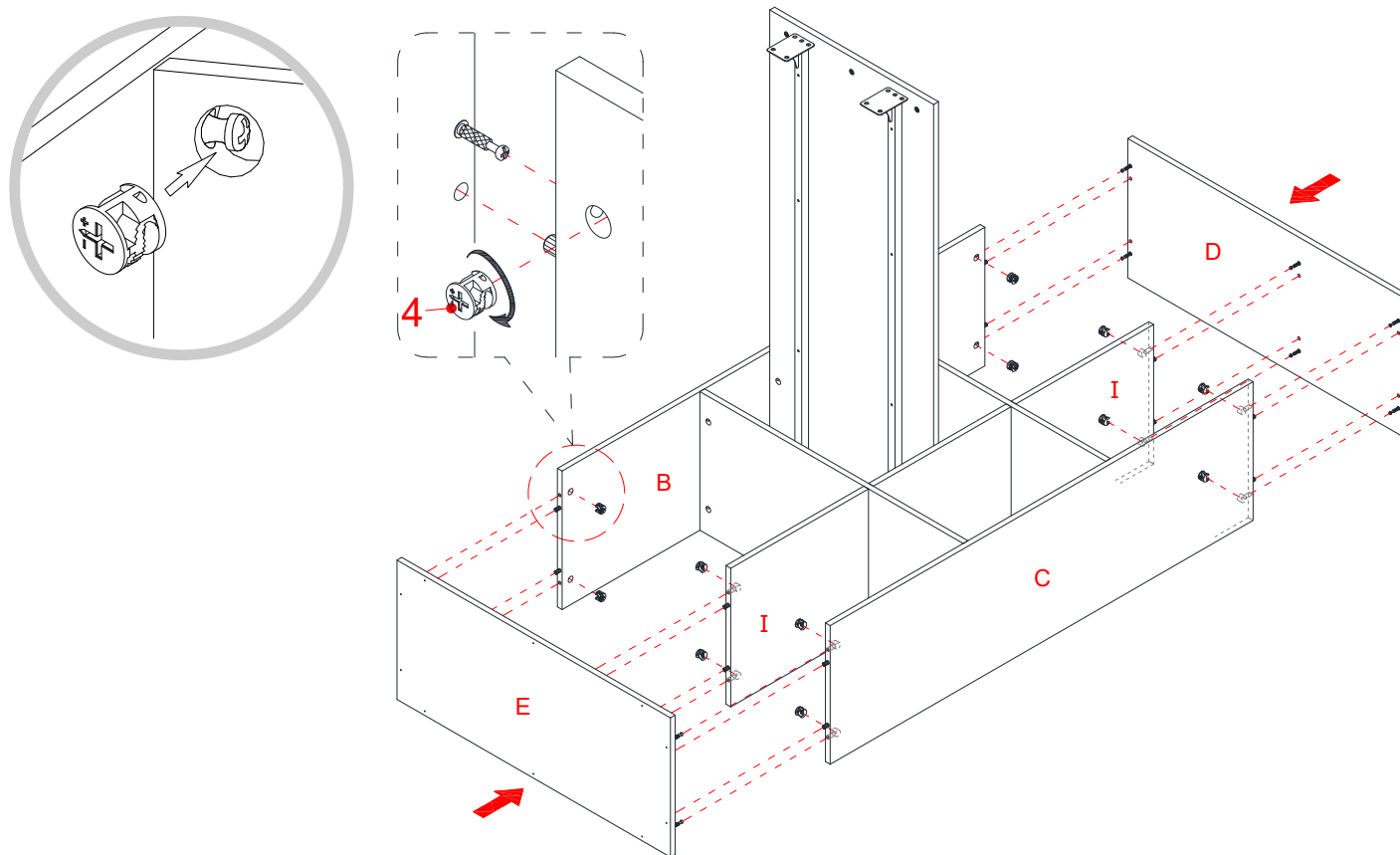

17. Alignez les grands trous des Panneaux supérieur et inférieur de la bibliothèque (D et E) avec les Chevilles à bois (6) et pressez-les ensemble. Fixez-les en place en engageant les douze Verrous à came (4).

Instructions de montage

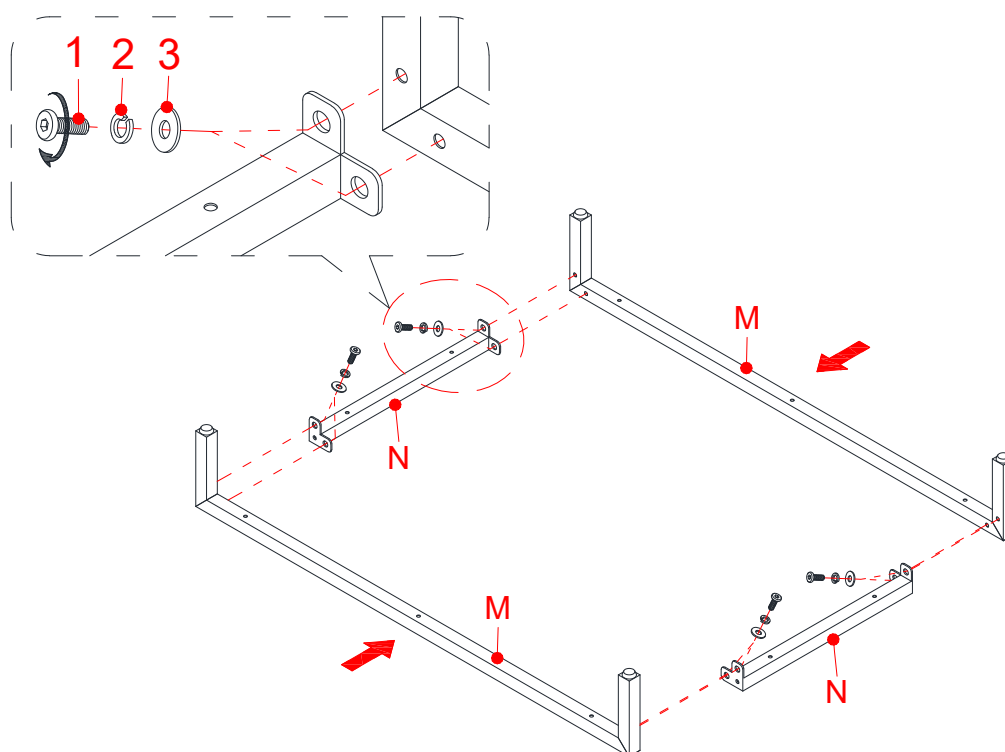

18. Fixez deux Supports courts de base (N) entre les Supports longs de base (M) avec huit Boulons (1) de 12 mm et huit Rondelles (2 et 3).

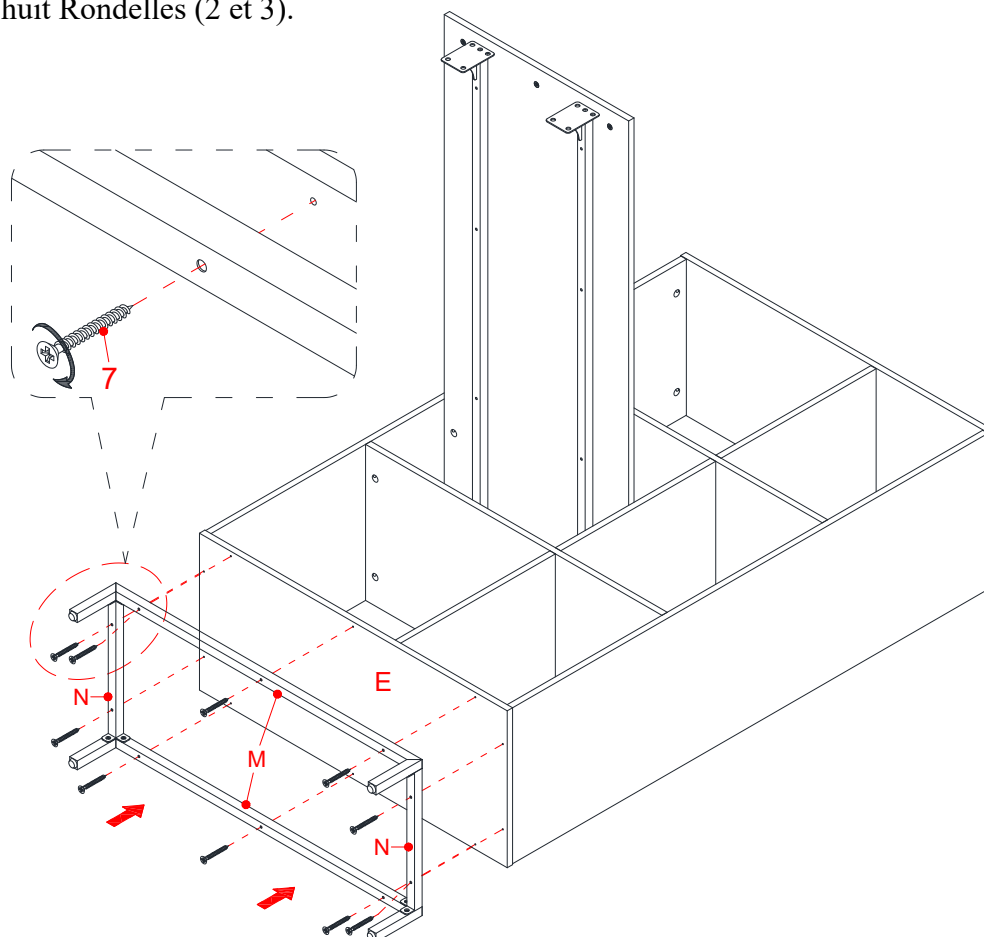

19. En utilisant les trous pilotes comme guide, alignez et fixez la base assemblée au Panneau inférieur de la bibliothèque (E) avec dix Vis (7) de 32 mm.

Instructions de montage

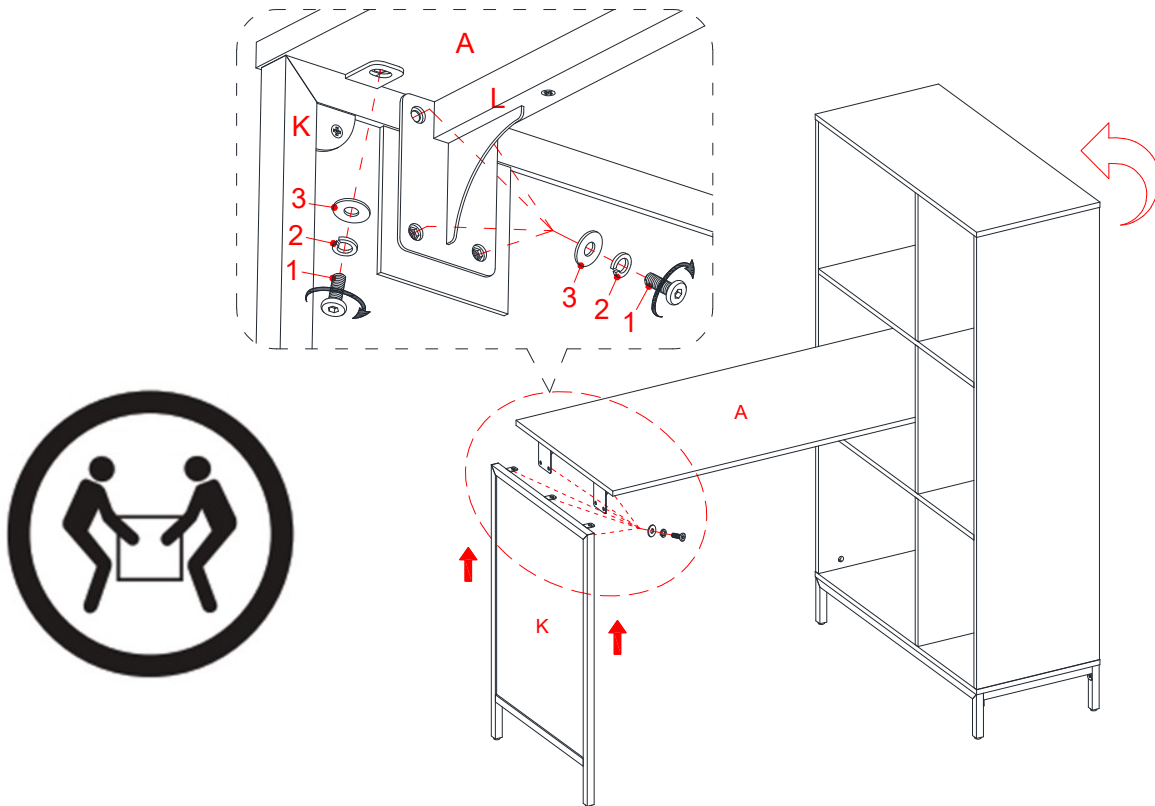

20. Demandez de l'aide pour mettre l'unité assemblée en position verticale.

21. Fixez le Cadre latéral du bureau (K) au Bureau (A) à l'aide de onze Boulons (1) de 12 mm et de onze Rondelles (2 et 3).

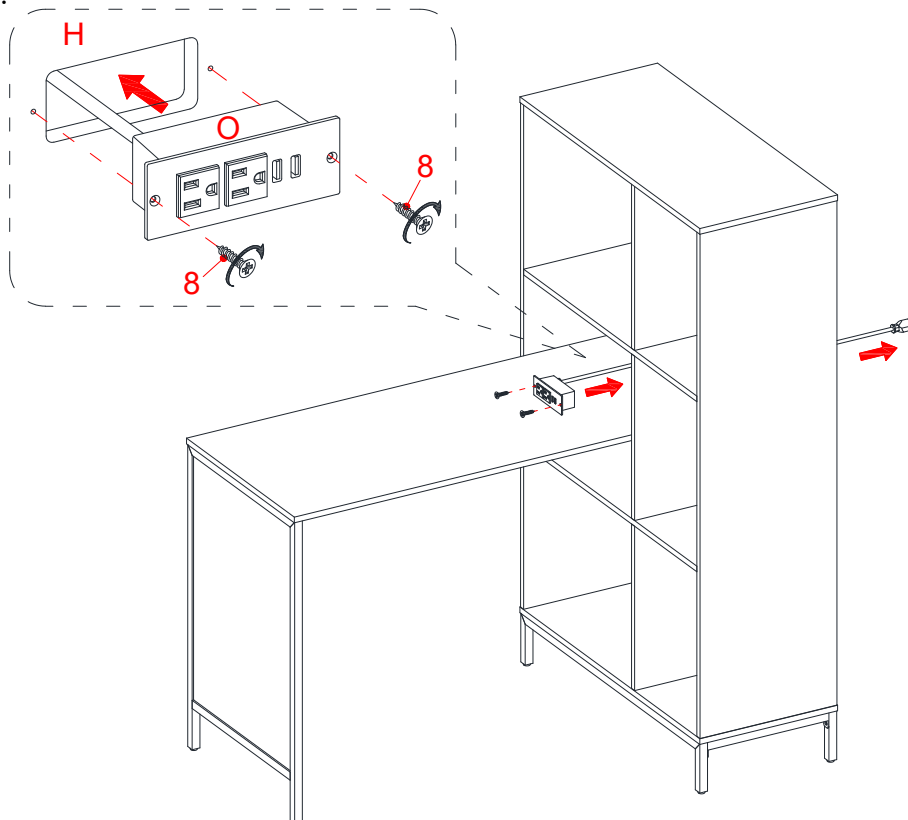

22. Faites passer le fil du Centre d'alimentation (O) à travers la découpe du Panneau arrière (H) et poussez-le dans la découpe. Assurez-vous que le fil n'est pas pincé. Fixez-le en place à l'aide de deux Vis (8) de 12 mm.

Instructions de montage

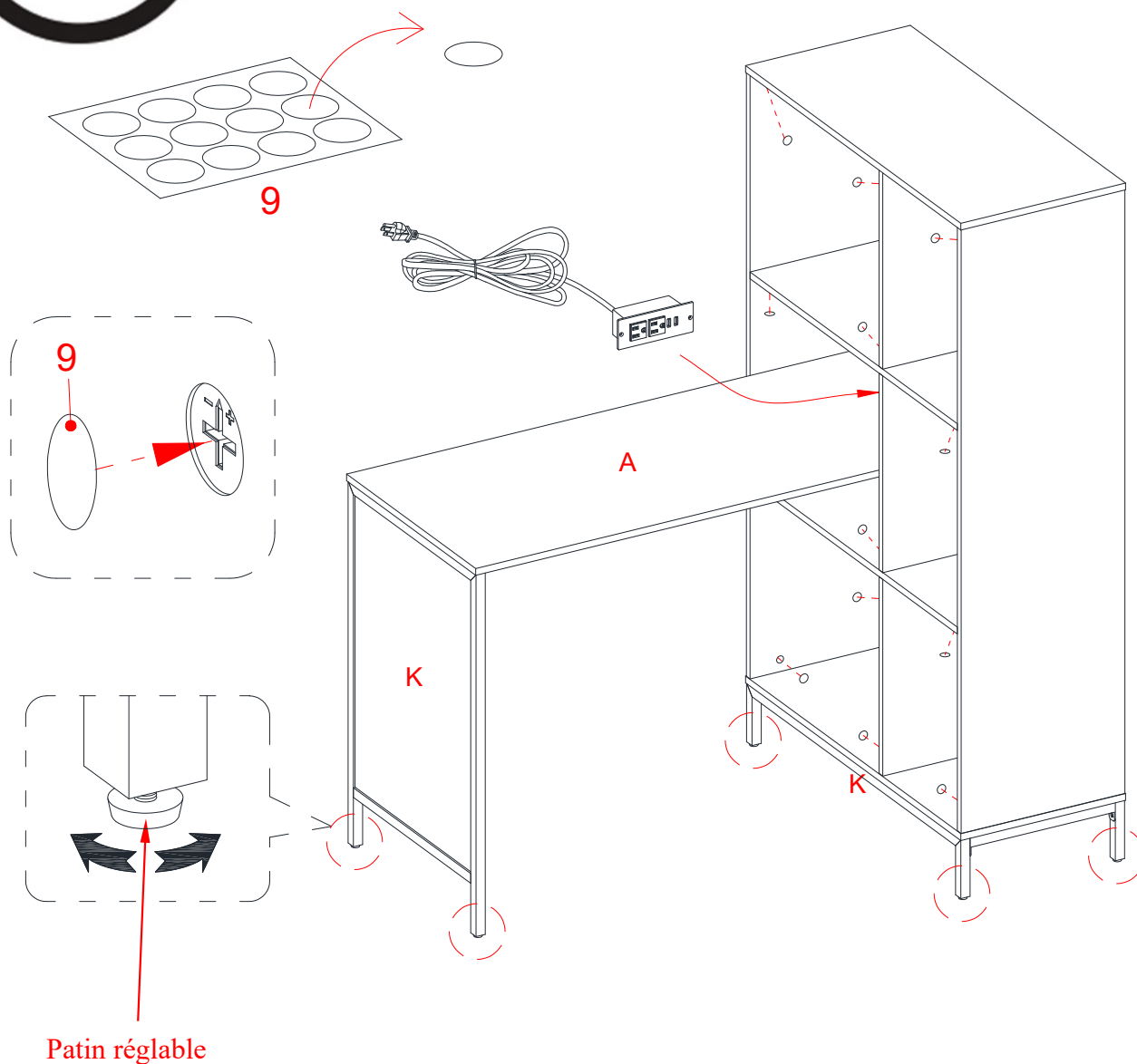

23. Couvrez les verrous à came visibles avec les Caches en PVC (9) fournis.
24. Positionnez l'appareil à l'emplacement souhaité contre un mur. Si nécessaire, ajustez les niveleurs de sol préinstallés au bas du Cadre latéral du bureau (K) et des Supports de base (M) pour mettre l'unité à niveau.
25. L'unité est maintenant prête à être utilisée.

Soin et entretien

- Utiliser un linge doux et propre qui ne rayera pas la surface lors de l'époussetage.
- L'utilisation de poli à meuble n'est pas nécessaire. Le cas échéant, tester d'abord dans un endroit non apparent.
- L'utilisation de solvant de quelque nature que ce soit sur le meuble en endommagera le fini.
- Ne jamais utiliser d'eau pour nettoyer ce meuble car cela pourrait en endommager le fini.
- Toujours utiliser des sous-verre sous les breuvages et les pots à fleur.
- Le liquide renversé devrait être essuyé sur-le-champ. Utiliser un linge doux et propre et éponger doucement le liquide. Éviter de frotter.
- Toujours utiliser des coussinets protecteurs sous les plats chauds. La chaleur peut causer une modification chimique qui tachera le fini du meuble.
- Dans le cas où le meuble serait taché ou autrement endommagé durant l'utilisation, nous recommandons de faire appel à un professionnel pour le réparer.
- Vérifier régulièrement les boulons et les vis et serrer au besoin.

Autres conseils d'entretien des meubles en bois

Il est préférable de garder le meuble dans un environnement contrôlé. Les écarts extrêmes de température et d'humidité pourraient décolorer, tordre, rétrécir et fendre le bois. Il est conseillé de garder le meuble éloigné du soleil direct car il pourrait en endommager le fini.

Des soins et un entretien appropriés à la maison prolongeront la durée de votre achat. Suivre les conseils importants et utiles rehaussera la beauté de votre meuble avec le temps.

Nous vous souhaitons de profiter de votre meuble durant de nombreuses années.

Merci de votre achat!

Garantie de qualité

Nous sommes assurés que vous serez ravi de votre achat d'un meuble de Whalen Furniture.

Si la fabrication ou les matériaux de ce produit s'avéraient défectueux suite à une utilisation normale, nous le réparerons ou le remplacerons jusqu'à concurrence d'un (1) an après la date d'achat. Chaque produit de Whalen Furniture est conçu pour répondre aux normes les plus strictes. Nous vous garantissons d'apprécier sur-le-champ la valeur de nos meubles de qualité.

La présente garantie vous donne des droits légaux spécifiques et vous pourriez également bénéficier d'autres droits qui varient d'une province ou d'un état à l'autre.

Whalen Furniture Manufacturing
1578 Air Wing Road, San Diego CA, 92154, USA
Service à la clientèle : 1-866-942-5362
8 h 30 à 16 h 30, heures du Pacifique, du lundi au vendredi
www.whalenfurniture.com