

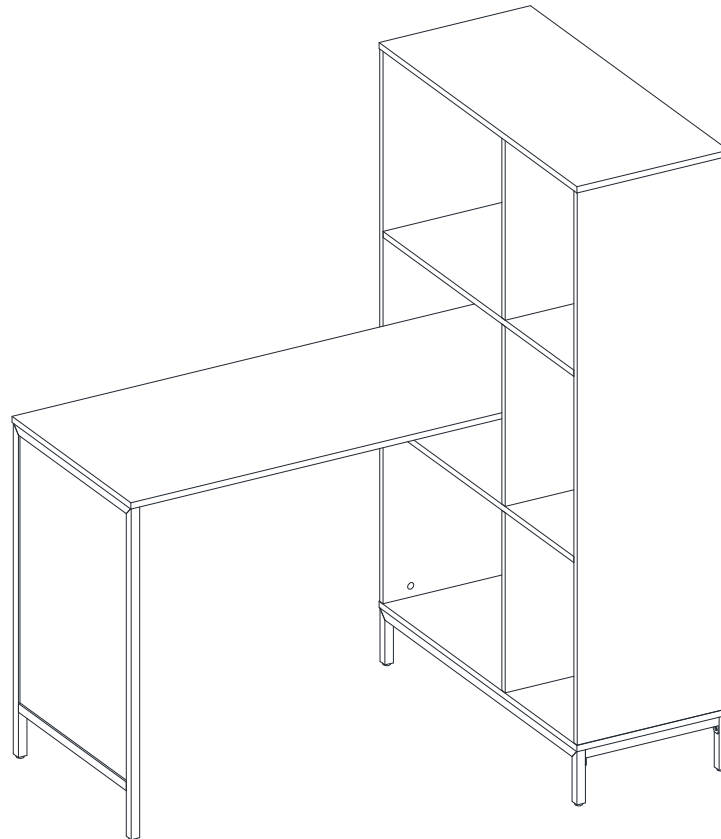

NÚMERO de LOTE: \_\_\_\_\_  
FECHA de COMPRA: \_\_/\_\_/\_\_

# Escritorio esquinero Turing de 48 pulgadas con fuente de poder

## Modelo # SPLS-TU48CD



**ENSAMBLE POR ADULTO REQUERIDO POR LA PRESENCIA DE PARTES PEQUEÑAS, PUNTOS FILOSOS, Y BORDES FILOSOS**

Si tienen alguna pregunta acerca del ensamble o si alguna parte está faltante, no retorne este producto a la tienda donde lo compro. Por favor llame a nuestro departamento de ayuda al cliente teniendo su instructivo y lista de partes para proveer el modelo, nombre de parte o el número de fábrica:

**1-866-942-5362**

Hora estándar del Pacífico: 8:30 a.m. - 4:30 p.m., de Lunes a Viernes  
O visite nuestra página de Internet 24 horas al día, 7 días a la semana para asistencia

**[www.whalenfurniture.com](http://www.whalenfurniture.com)**

O mande un correo electrónico a **[parts@whalenfurniture.com](mailto:parts@whalenfurniture.com)**

**ESTE INSTRUCTIVO CONTIENE INFORMACION IMPORTANTE DE SEGURIDAD.  
POR FAVOR LEA Y MANTENGA PARA USO FUTURO.**

Fecha 2021-01-29

Rev. 0001-A

## MÁXIMO PESO RECOMENDADO

FABRICANTE: Whalen Furniture Manufacturing

CATALOGO: Escritorio esquinero Turing de 48 pulgadas con fuente de poder

MODELO # SPLS-TU48CD

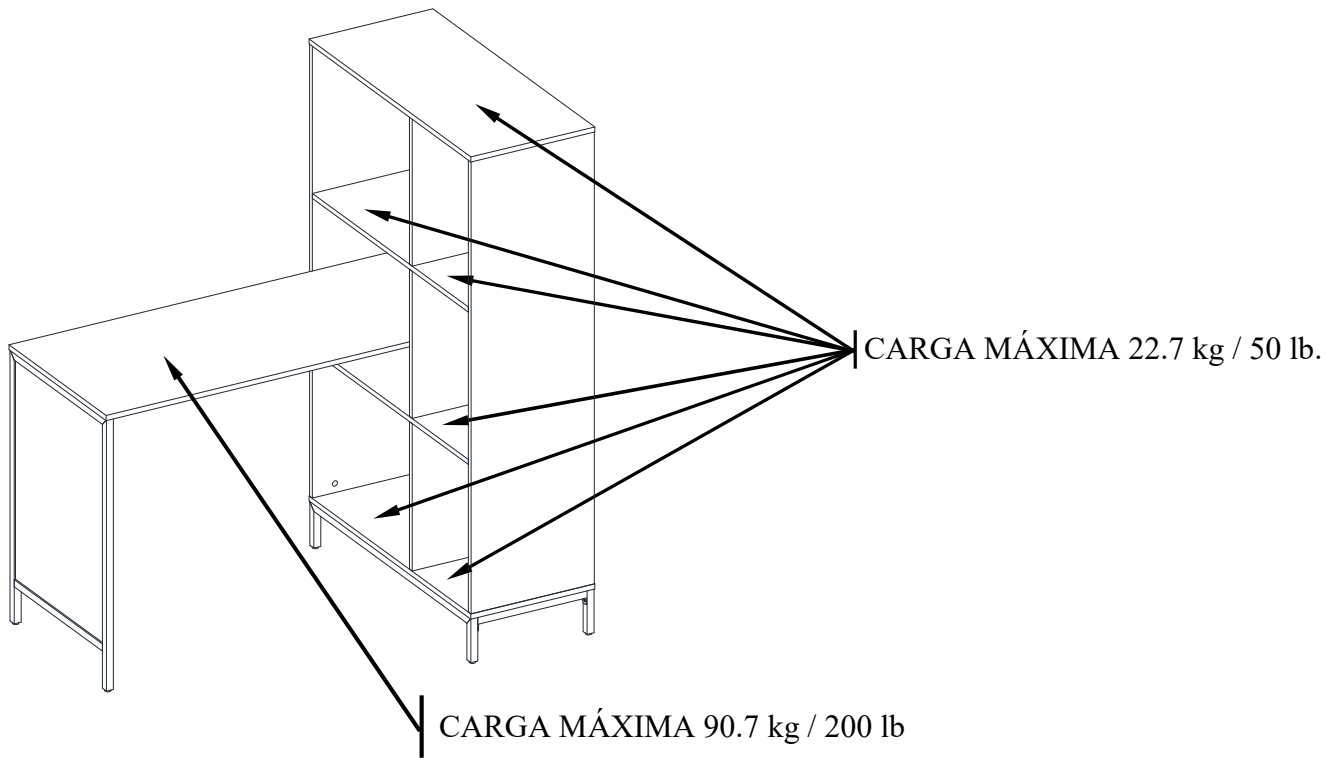

### **ADVERTENCIA**

ESTA UNIDAD DEBE UTILIZARSE CON LOS PESOS MÁXIMOS INDICADOS. SI SE EXCEDE EL PESO MÁXIMO, PODRÍA RESULTAR EN UNA INESTABILIDAD DE LA UNIDAD CAUSANDO POSIBLES LESIONES.

### **NOTA ESPECIAL**

Por favor lea todo el instructivo antes de ensamblar. Examinar todo el material de empaque antes de tirar el cartón. Retirar cualquier grapa del cartón antes de tirar. Retirar todas las partes del cartón y separar en grupos como es indicado en la lista de partes. Por favor de asegurar que todas las partes están presentes antes del ensamble. El uso de herramientas eléctricas para completar el ensamble no es recomendado.

## Importante

**Antes de comenzar:** Abra, identifique y cuente todas las partes antes del ensamble. Coloque las piezas sobre una superficie plana y no abrasiva. Tendrá las partes identificadas en la página 6 y 7 de este manual de instrucciones.

**NOTA:** ES MUY IMPORTANTE EL USO DE GOMA CON LAS CLAVIJAS DE MADERA. EL EXCESO DE PEGAMENTO SE PUEDE LIMPIAR CON UN PAÑO HÚMEDO.

Inserte la clavija por lo menos a la mitad del camino golpeando ligeramente con un mazo de goma, SI ES NECESARIO.

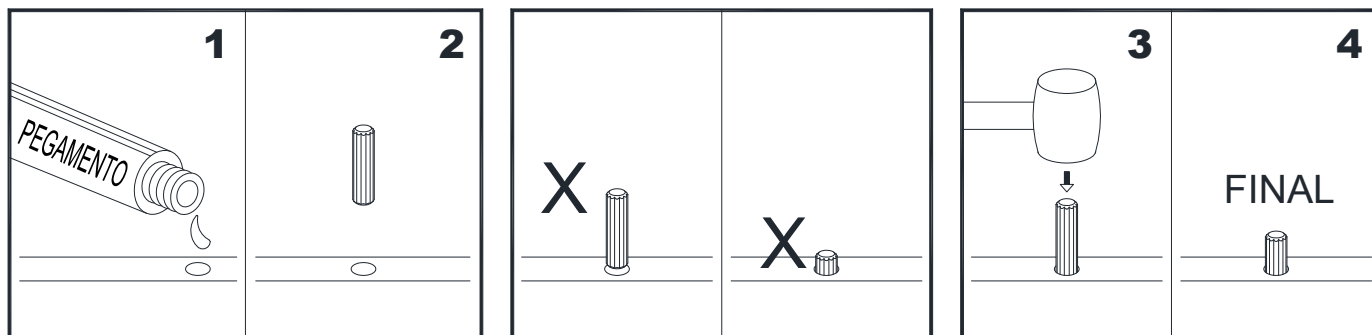

## SISTEMA DE OPERACIÓN DE TUERCA DE FIJACIÓN

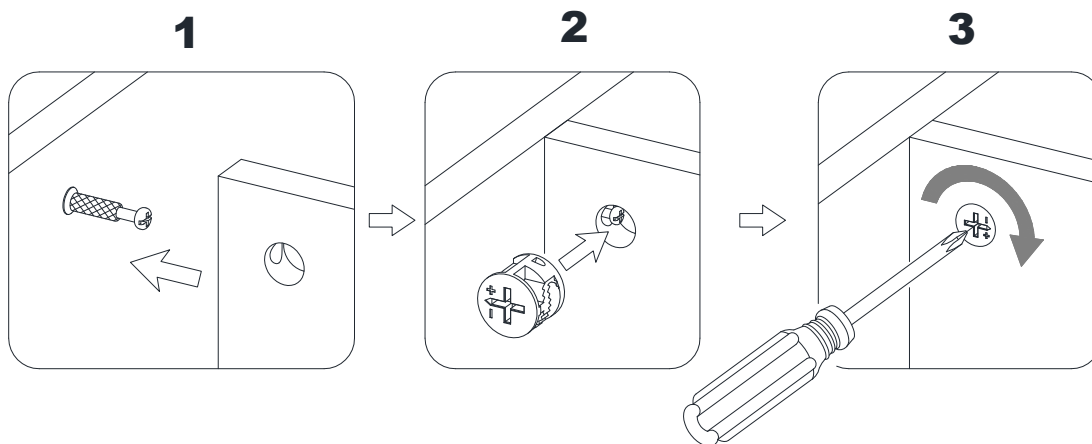

### CÓMO FUNCIONA LA INSTALACIÓN DE MONTAJE (KD)

1. Fijar los pernos de fijación en los orificios pequeños. Conectar ambos paneles, cerciorándose que los pernos de fijación entren bien y que estos queden en los orificios al final del panel con tuercas de fijación.
2. Inserte las tuercas de fijación en los orificios grandes del panel. Hacer que la flecha en la tuerca este apuntando hacia la entrada del perno de fijación.
3. Una vez que el perno esté conectado dentro, tome un destornillador de cruz y apriete la tuerca en dirección de las manecillas del reloj.
4. Tapara las tuercas de fijación con la etiquetas PVC provistos.

**Está listo para el ensamble KD de esta unidad.**

# INSTRUCCIONES DE SEGURIDAD IMPORTANTES SOBRE EL CENTRO DE DISTRIBUCION DE PODER DEL MUEBLE

Lea cuidadosamente las instrucciones de instalación y operación

SI TIENE DUDAS SOBRE LA INSTALACIÓN CORRECTA CONSULTE A UN ELECTRICISTA CALIFICADO.

**⚠ ADVERTENCIA** PARA REDUCIR EL RIESGO DE FUEGO, DESCARGA ELECTRICA O LESIONES A PERSONAS, POR FAVOR SIGA LO SIGUIENTE:

- Solo use grapas insuladas o ligaduras de plástico (no incluidas) para asegurar los cables.
- Encamine y asegure cables para que no estén apretados o dañados cuando el escritorio esté empujado contra la pared.
- Asegurar que el cable no esté apretado entre el escritorio y el piso.
- Solo usar la unidad en interiores.
- No usar un cable de extensión para conectar esta unidad a una toma en la pared.
- Usar la Fuente de poder con protección integral contra sobre Corrientes para proveer electricidad a otros dispositivos eléctrico y accesorios en el escritorio.
- Esta unidad debe estar enchufada en una toma que esté conectada a tierra.
- La toma de corriente debe estar instalada cerca del equipo y debería ser fácil de acceder.
- La carga máxima del equipo conectado no debe exceder un total de 12 amperes y 120 voltios.
- No abrir o desarmar esta unidad por cualquier razón.

## GUARDE ESTA INSTRUCCIONES

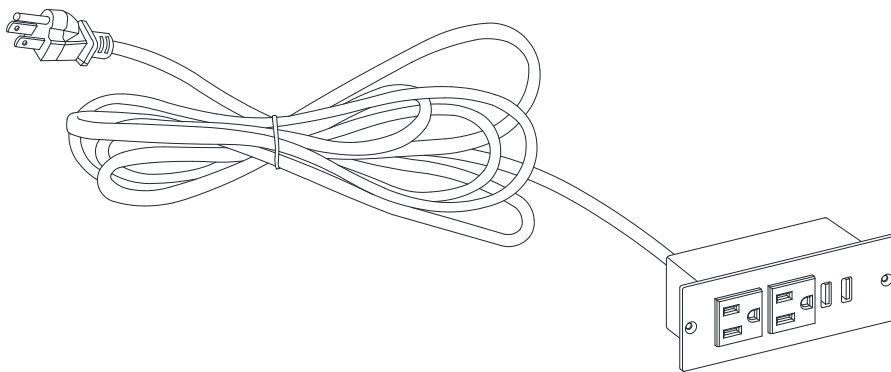

# Guía de usuario de la unidad de distribución del mueble

Por favor lea esta guía de usuario antes de instalar y usar su centro de distribución de poder.

## INTRODUCCIÓN

El centro integrado de poder y USB ofrece una velocidad de transmisión alta de 480 Mbps y puede conectar hasta 3 dispositivos, como una cámara digital, un MP3, un teléfono celular o un ratón inalámbrico.

## SPECIFICACIONES

Listado cULus, clasificado para: 120 V AC, 12 A, 60 HZ

## NOTAS

- Para obtener la velocidad alta de USB 2.1, su computadora o tarjeta adaptador debe apoyar USB 2.1. Este centro es también compatible con USB 1.1.
- Cuando use el centro con una computadora que tiene una interfaz versión 1.1 USB, todos los dispositivos conectados al centro correrán a la velocidad USB 1.1.

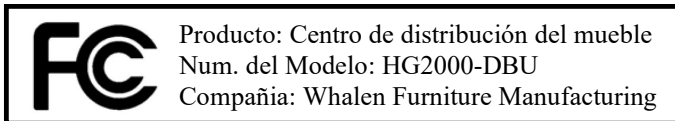

**NOTA:** Este equipo fue probado y comprobado de cumplir con los límites para un dispositivo digital Clase B, según la parte 15 de las Reglas de la FCC. Estos límites están diseñados para proveer protección razonable contra la interferencia dañina en una instalación residencial. Este equipo genera, usa y puede radiar energía de radio frecuencia y, si no es instalada y usada de acuerdo a las instrucciones, puede causar interferencia dañina a radio comunicaciones. Sin embargo, no hay garantía de que no va haber interferencia en una instalación particular.

Si este equipo causa interferencia dañina a la recepción de radio o televisión, que puede ser determinada al apagar y prender el equipo, se le motiva al usuario a intentar de corregir la interferencia con una o más de las siguientes medidas:

- Reorientar o reubicar la antena de recepción.
- Incrementar la separación entre el equipo y el receptor.
- Conectar el equipo a una toma en un circuito diferente al circuito donde está conectado el receptor.
- Consultar al vendedor o a un técnico experimentado de radio/TV por ayuda.

Este dispositivo cumple con la parte 15 de las Reglas de FCC. La operación esta sujeta a las siguientes dos condiciones: (1) Este dispositivo no debe causar interferencia dañina, y (2) este dispositivo debe aceptar la interferencia recibida, incluyendo interferencia que puede causar una operación no deseada.

CAN ICES-3 (B)/NMB-3(B)

Este aparato digital Clase B cumple con la ICES-003 de Canadá.

Whalen Furniture Manufacturing  
1578 Air Wing Road, San Diego, CA 92154, USA  
1-866-942-5362

## ADVERTENCIAS

- ! Su centro apaga automáticamente cualquier Puerto con corriente baja o excesiva.
- ! Si el Limite de Corriente Excedida del Centro USB aparece en su pantalla, desconectar el dispositivo USB afectado, presionar el botón de restablecimiento en la pantalla, y reconectar el dispositivo.
- ! Si uno de sus nuestros del centro es deshabilitado, pero el Limite de Corriente Excedida del Centro USB no aparece:
  - Desconectar y reconectar el dispositivo afectado.
  - Si el puerto aun no funciona, desconectar el centro y el dispositivo, y luego reconectar.
- ! Mantenga el centro de su escritorio seco; si se moja, secarlo inmediatamente.
- ! No modifique o abra los componentes internos de su centro del escritorio. Esto puede causar fallas e invalidar su garantía.
- ! Las modificaciones no aprobadas por el grupo responsable de que cumpla el dispositivo podría invalidar la autoridad del usuario para operar el equipo.

## Lista de partes y material de ferretería

Por favor lea completamente las instrucciones y verifique que estén todas las partes y partes de ferretería antes de iniciar el ensamblado.

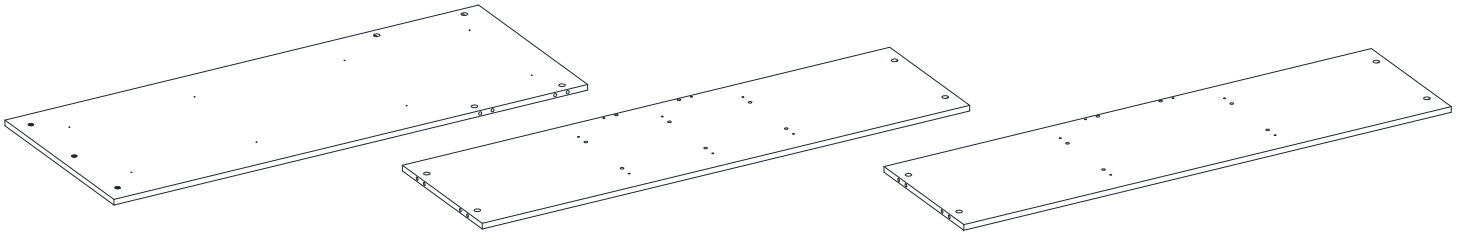

A-Tapa del escritorio (Cant. 1)    B-Panel izquierdo del librero (Cant. 1)    C-Panel derecho del librero (Cant. 1)

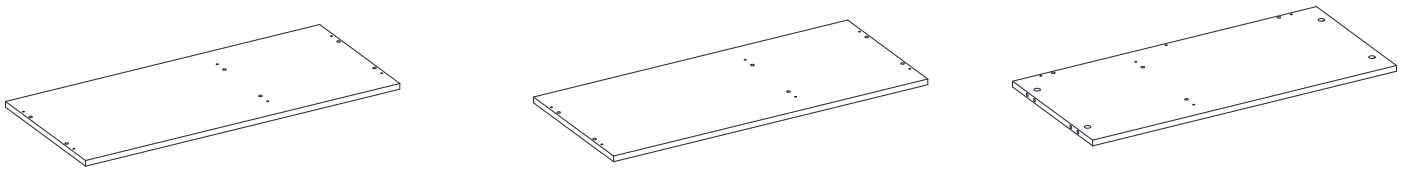

D- Panel superior del librero (Cant. 1)    E- Panel inferior del librero (Cant. 1)    F- Repisa superior (Cant. 1)

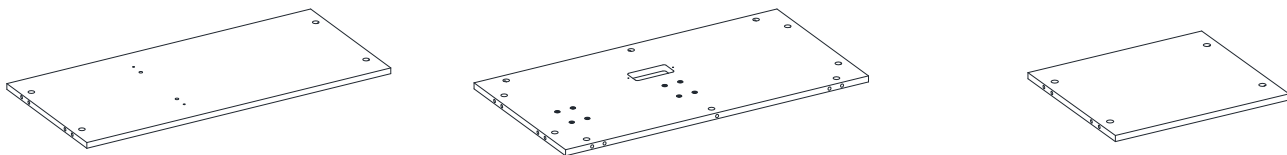

G- Repisa inferior (Cant. 1)    H- Panel posterior (Cant. 1)    I- Panel divisor superior/inferior (Cant. 2)

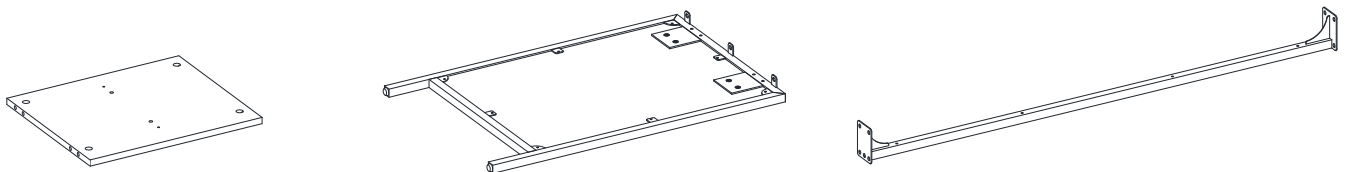

J- Panel divisor medio (Cant. 1)    K- Marco lateral del escritorio (Cant. 1)    L- Soporte superior del escritorio (Cant. 2)

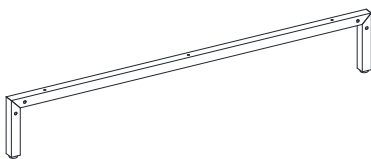

M- Soporte de base largo  
(Cant. 2)



N- Soporte de base corto  
(Cant. 2)

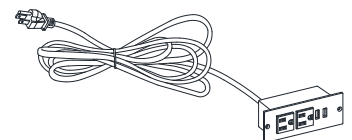

O- Centro de poder  
(Cant. 1)

## Lista de partes y material de ferretería

Por favor lea completamente las instrucciones y verifique que estén todas las partes y partes de ferretería antes de iniciar el ensamblado.

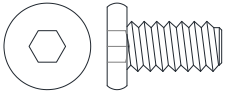

(1) Perno de 1/4" x 12 mm  
(Cant. 27+1 extra)



(2) Arandela de presión  
(Cant. 27+1 extra)

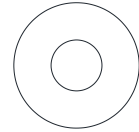

(3) Arandela plana  
(Cant. 27+1 extra)



(4) Tuerca de fijación  
(Cant. 42+2 extra)

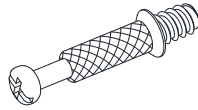

(5) Perno de fijación  
(Cant. 42+2 extra)

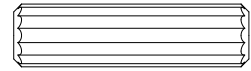

(6) Clavija de madera de M8 x 30 mm  
(Cant. 40+2 extra)

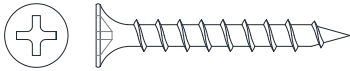

(7) Perno de M4 x 32 mm  
(Cant. 18+1 extra)



(8) Perno de M3.5 x 12 mm  
(Cant. 2+1 extra)

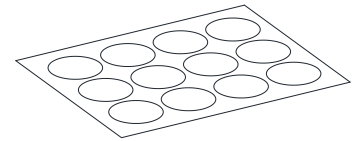

(9) Etiqueta de PVC  
(Cant. 42+2)



Llave hexagonal  
(Cant. 1)

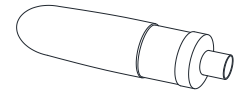

Pegamento  
(Cant. 1)

Herramientas requeridas (no incluidas): Desarmador estrella.

## Instructivo de ensamble

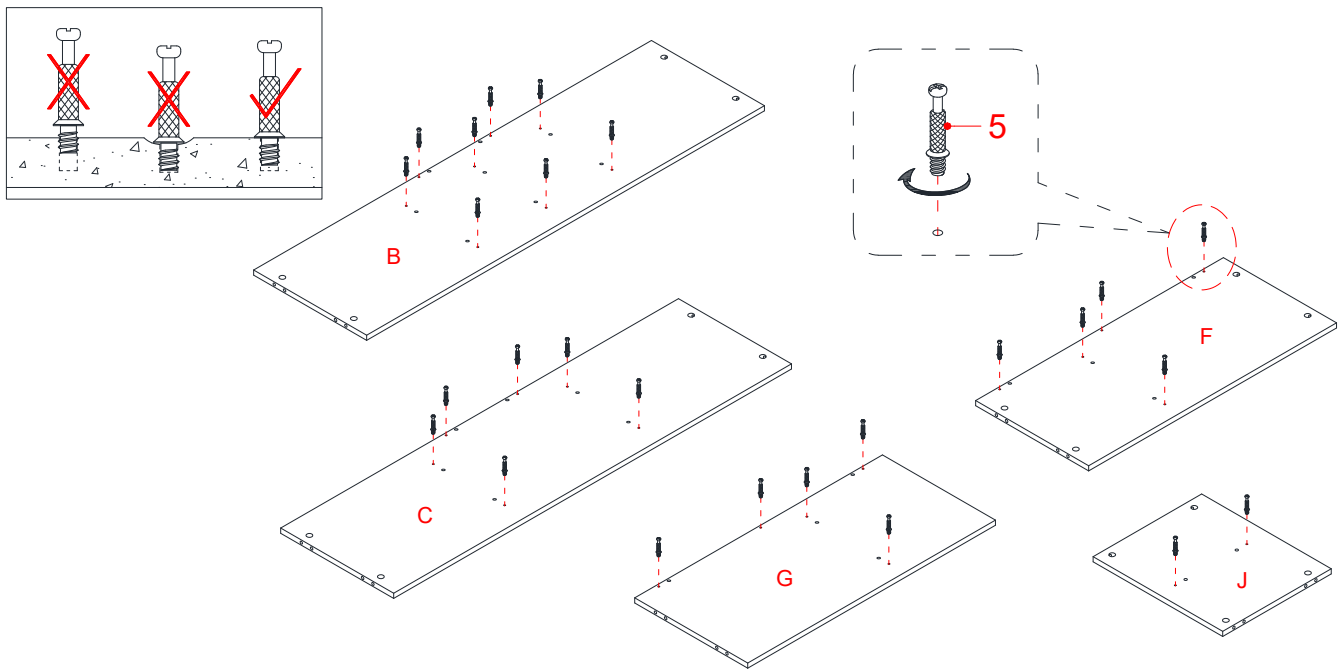

**NOTA:** Por favor no apriete completamente todos los pernos, hasta que termine con el ensamble de las partes. Después, asegúrese de apretar todos los pernos. Esto hará el ensamble más fácil.

1. Desempacar la unidad y confirmar que se tiene todo el material de ferretería y partes requeridas. Ensamblar la unidad en un piso alfombrado o en el cartón vacío para evitar rasguños.
2. Atornillar los pernos de fijación (5) en los agujeros pequeños designados en los paneles (B, C, F, G y J) con un desarmador estrella. NO sobre apretar los pernos de fijación.

**NOTA:** Los pernos de fijación se deben atornillar a nivel.

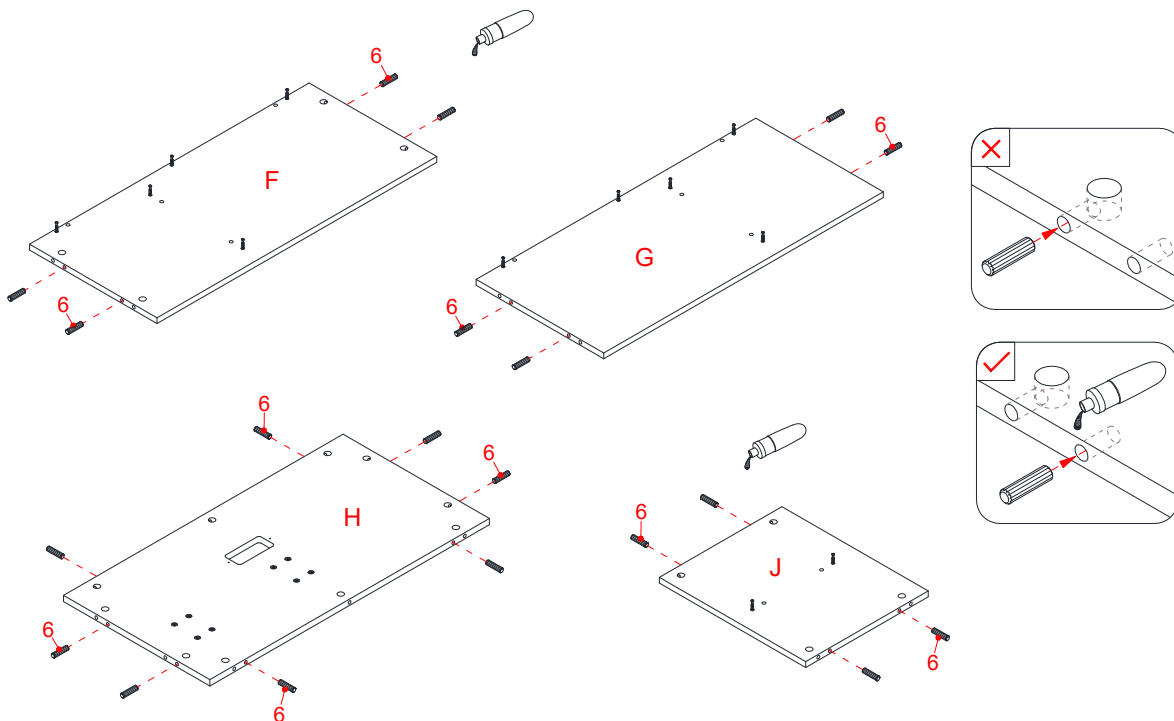

3. Pegar las clavijas de madera de 30 mm (6) en los agujeros internos en las repisas (F y G) y en los paneles (H y J). Asegurar de usar una pequeña cantidad de pegamento en ambos lados de las clavijas.

**NOTA:** Es importante usar una cantidad pequeña de pegamento en ambos lados de las clavijas.



## Instructivo de ensamble

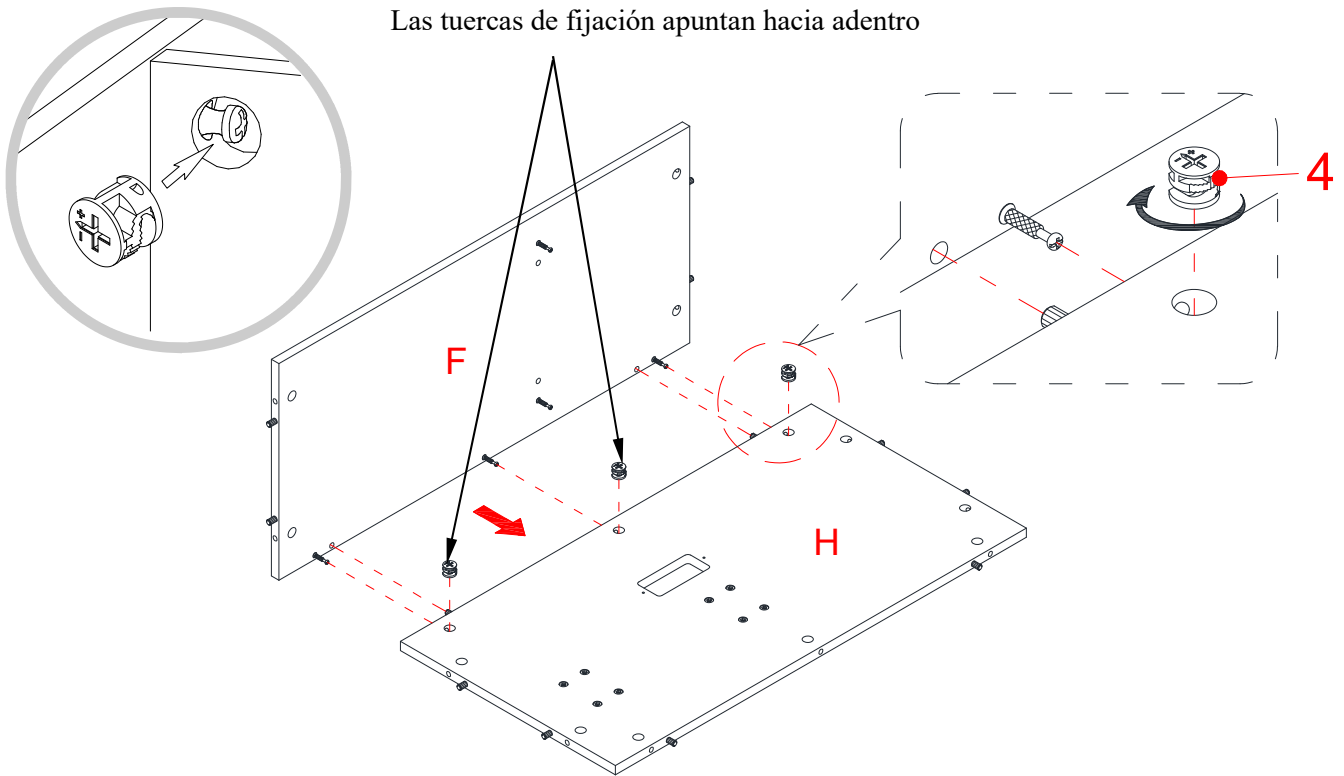

4. Alinear y adjuntar la repisa superior (F) al panel posterior (H) empleando 3 tuercas de fijación (4). (Consulte la página 3 del sistema de tuerca de fijación).

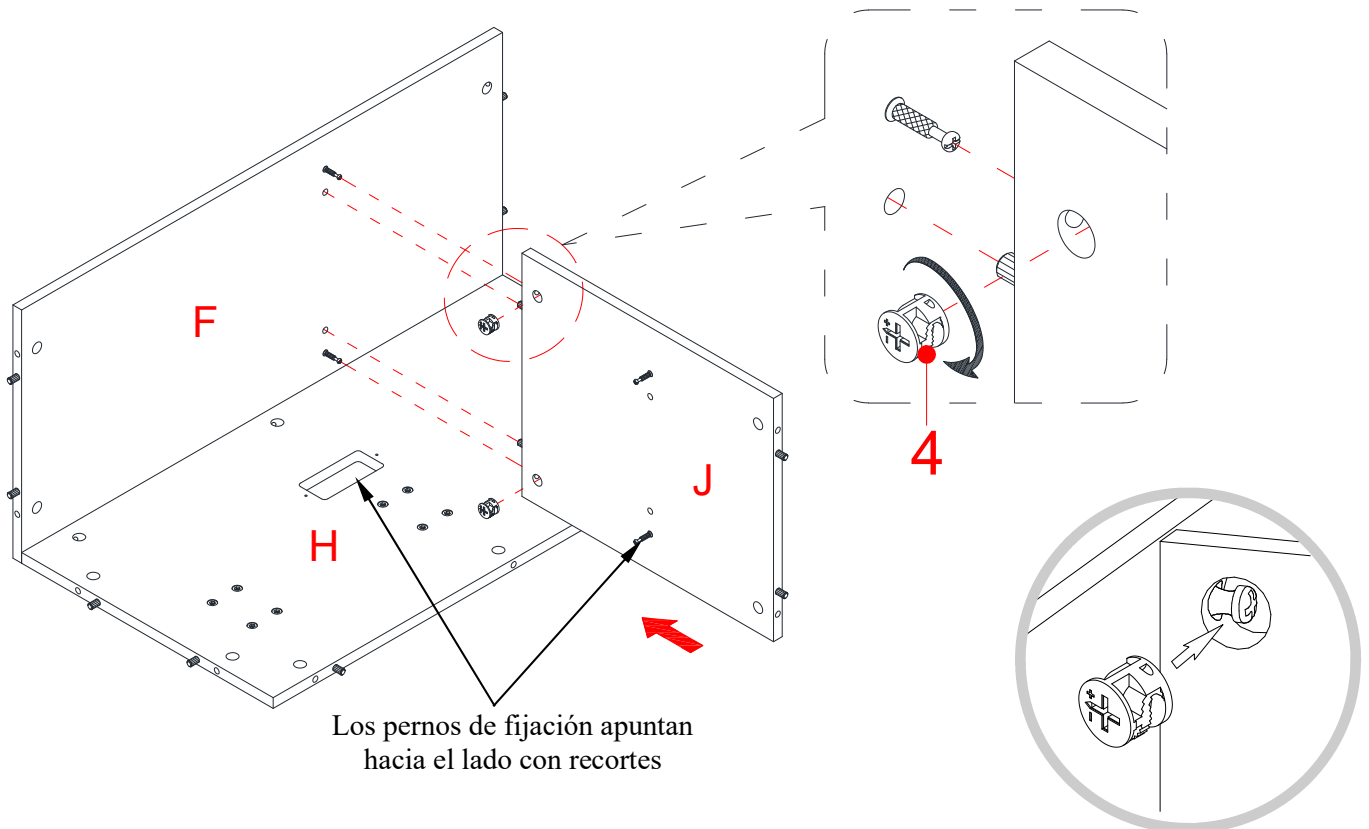

5. Alinear y adjuntar el panel divisor medio (J) a la repisa superior (F) empleando 2 tuercas de fijación (4).

## Instructivo de ensamble

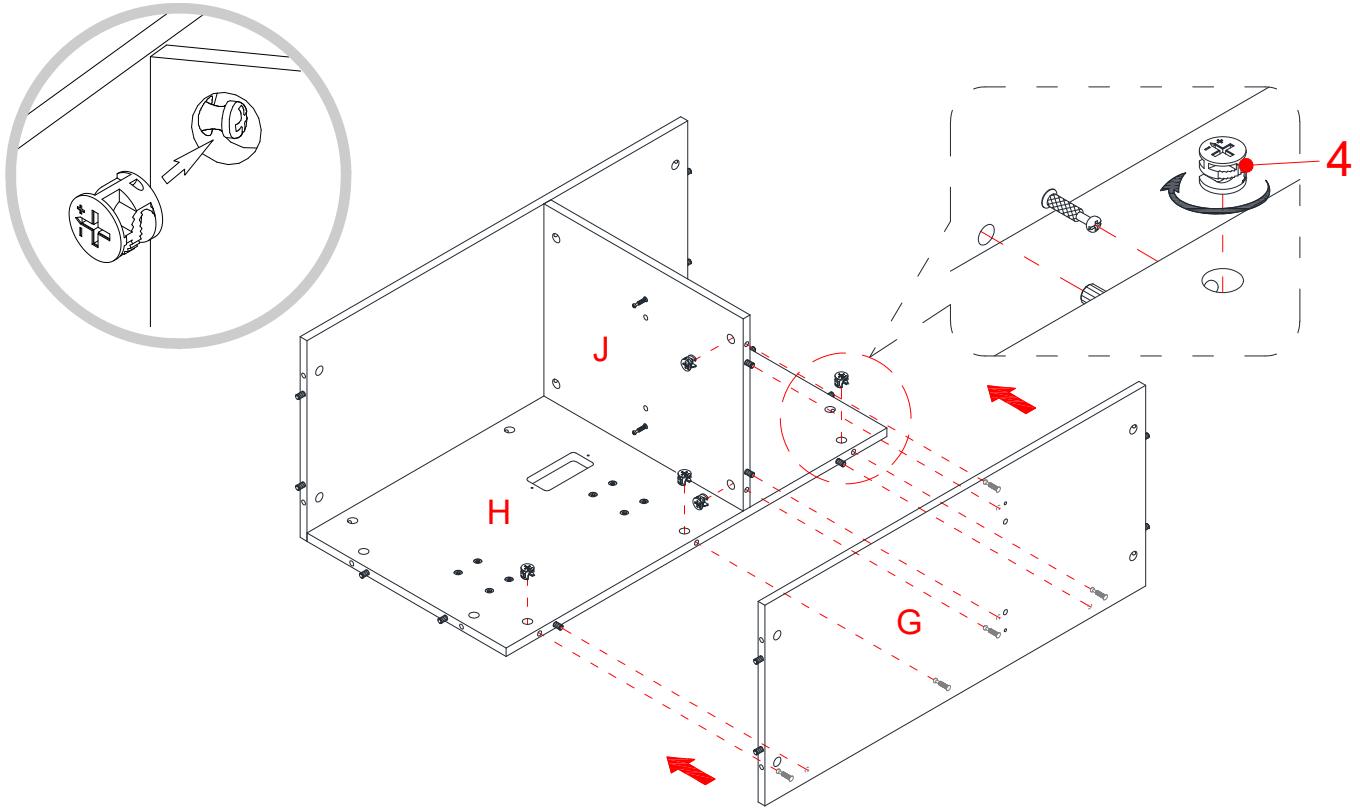

6. Alinear y adjuntar la repisa inferior (G) al ensamble previo empleando 5 tuercas de fijación (4).

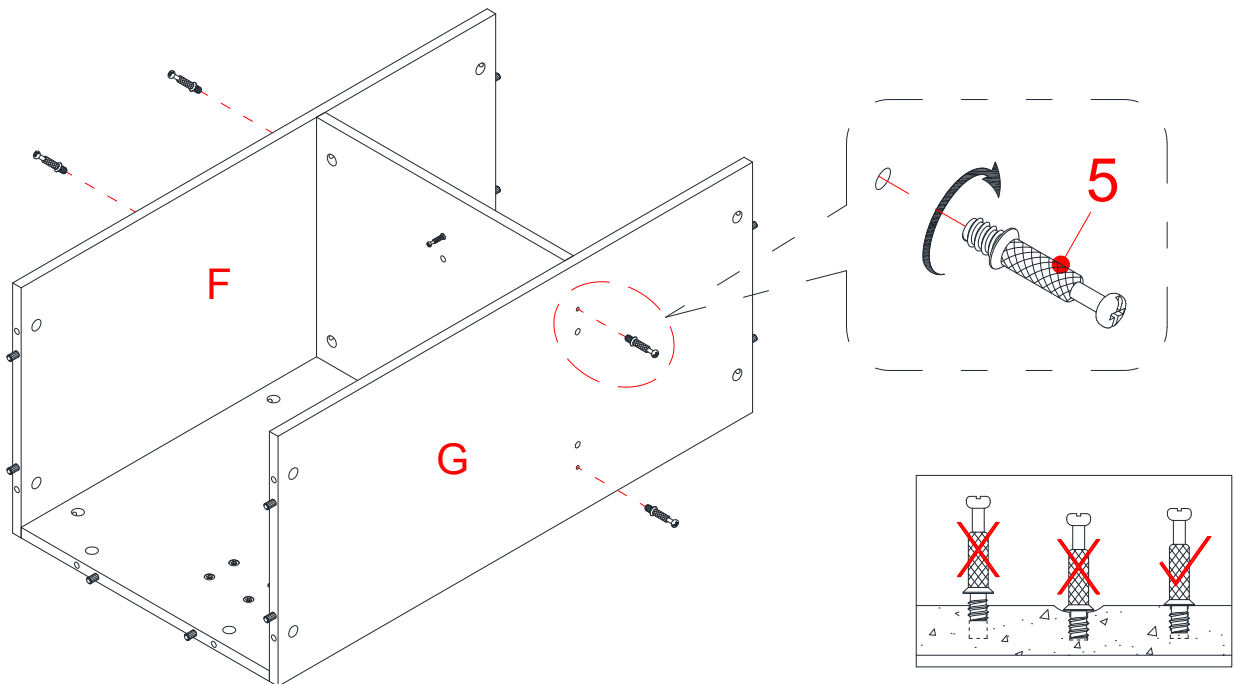

7. Atornillar los pernos de fijación (5) en los agujeros pequeños designados en las repisas (F y G) usando el desarmador estrella.

# Instructivo de ensamble

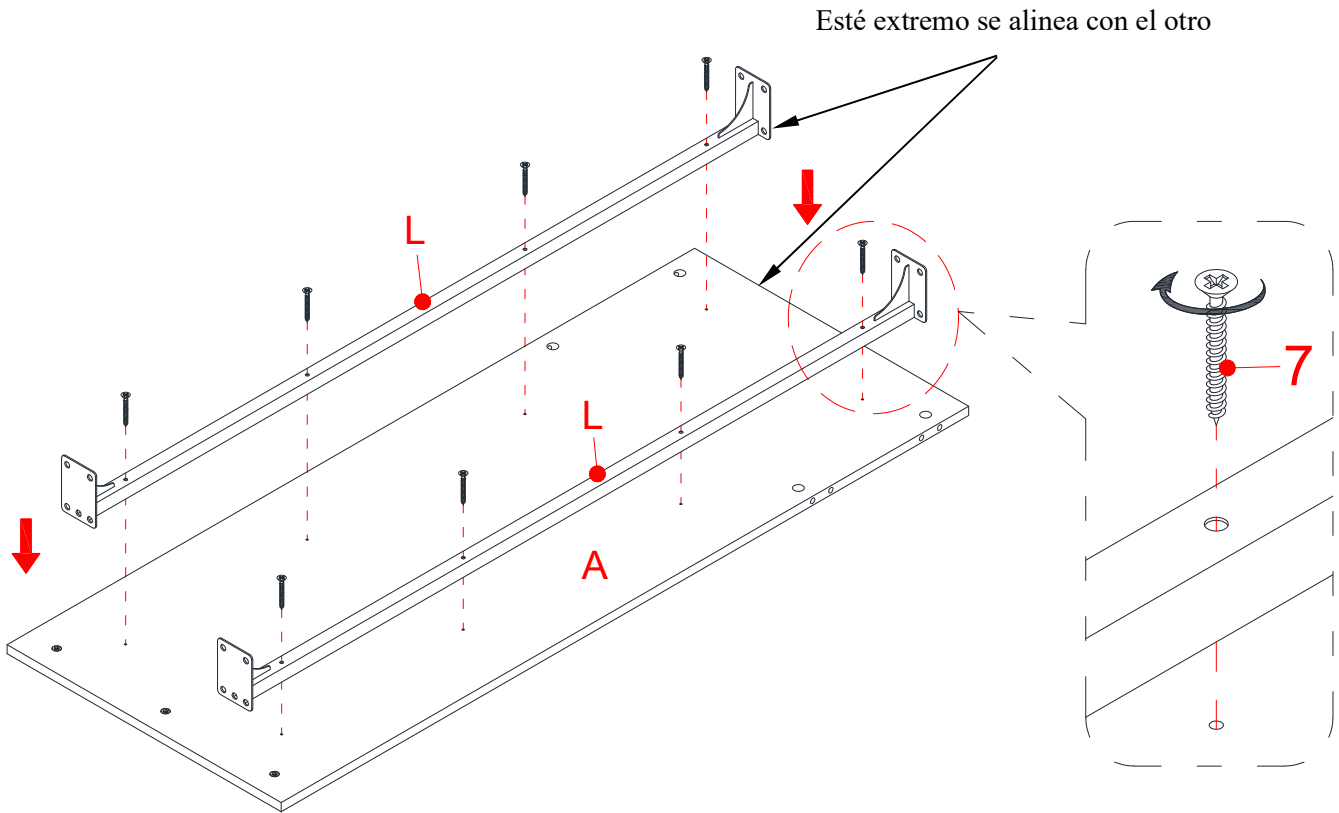

8. Usando los agujeros pilotos como guía, alinear y adjuntar 2 soportes superiores del escritorio (L) al tope del escritorio (A) con 8 pernos de 32 mm (7).

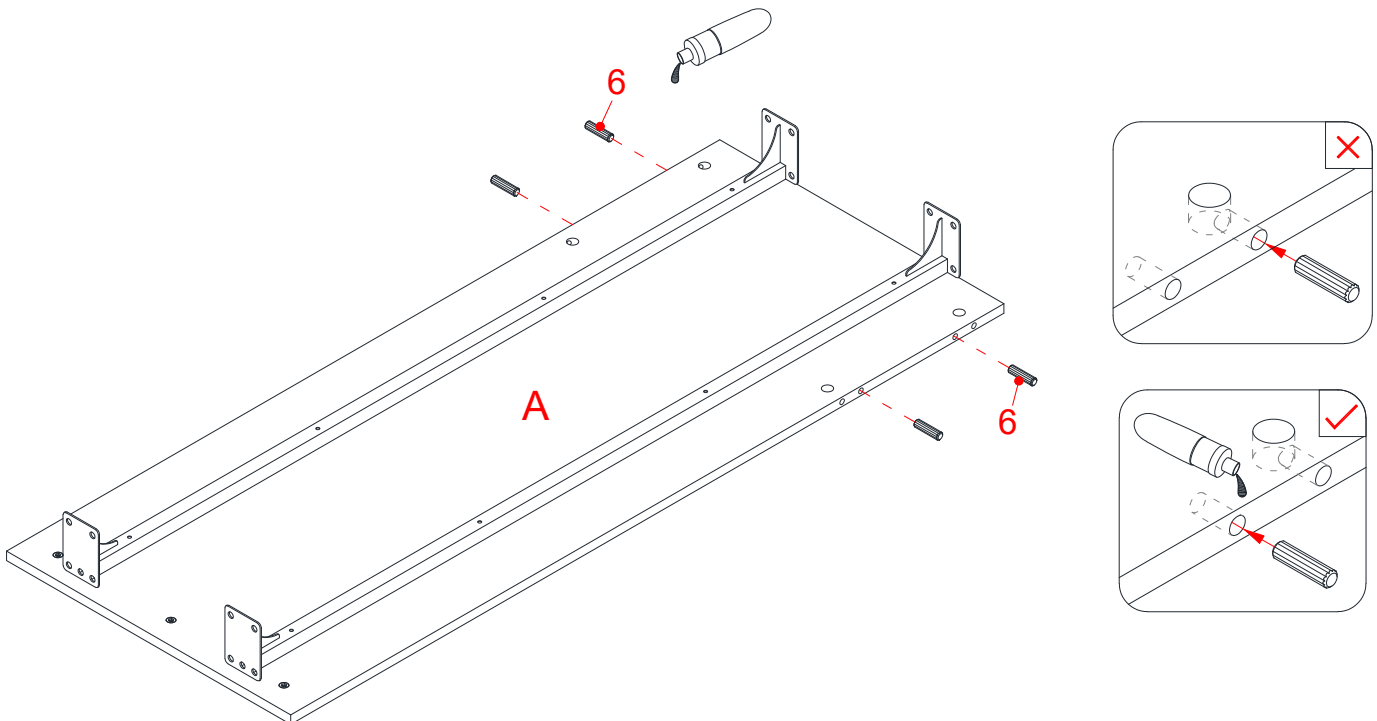

9. Pegar 4 clavijas de madera (6) en los agujeros internos de la tapa del escritorio (A).

## Instructivo de ensamble

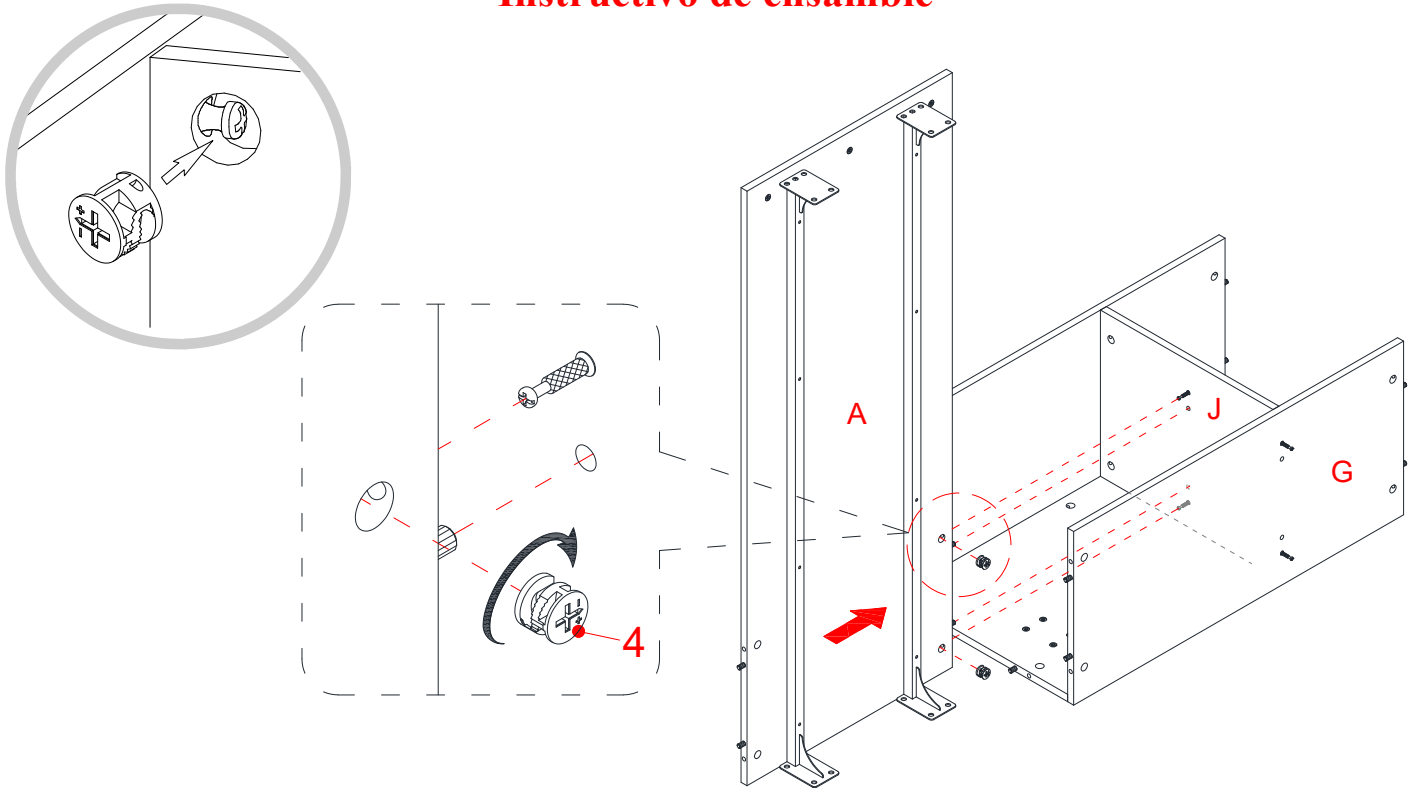

10. Usando las clavijas de madera como guía, alinear y adjuntar la tapa del escritorio (A) al panel divisor medio (J) empleando 2 tuercas de fijación (4).

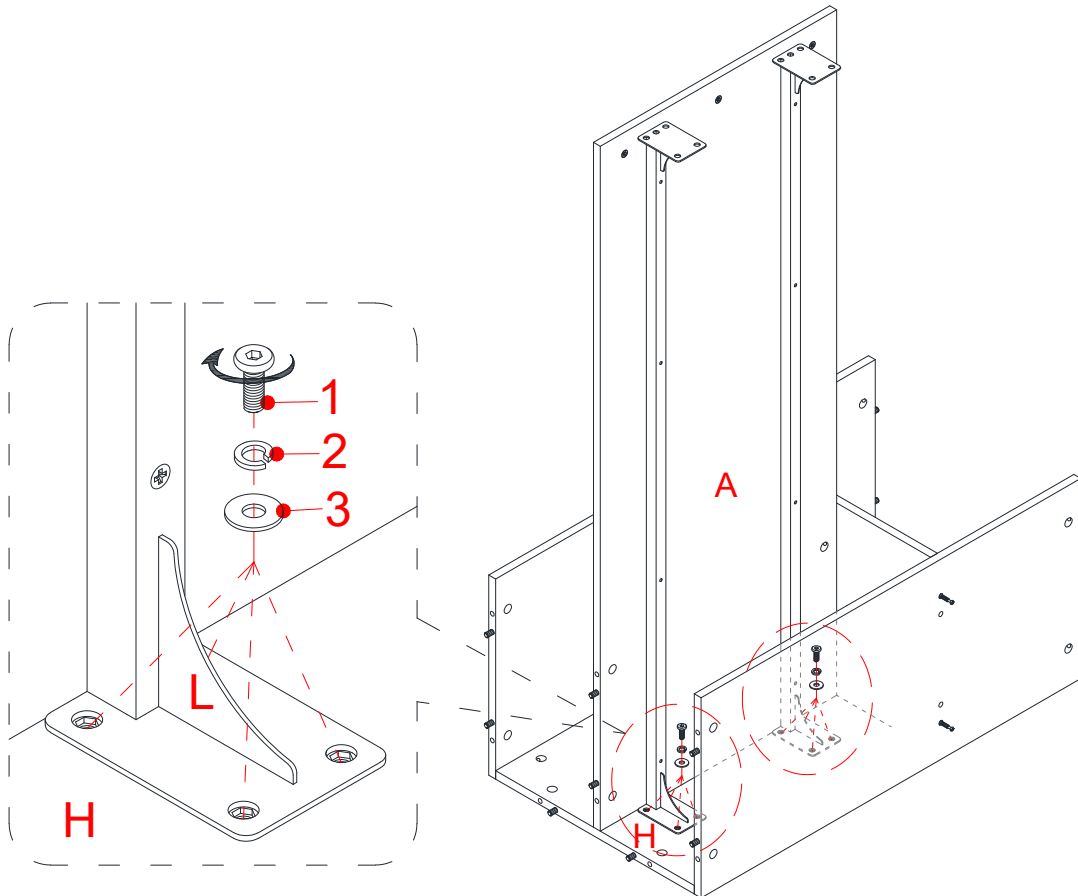

11. Sujetar los soportes superiores del escritorio ensamblados (L) al panel posterior (H) empleando 8 pernos de 12 mm (1) y 8 arandelas (2 y 3).

## Instructivo de ensamble

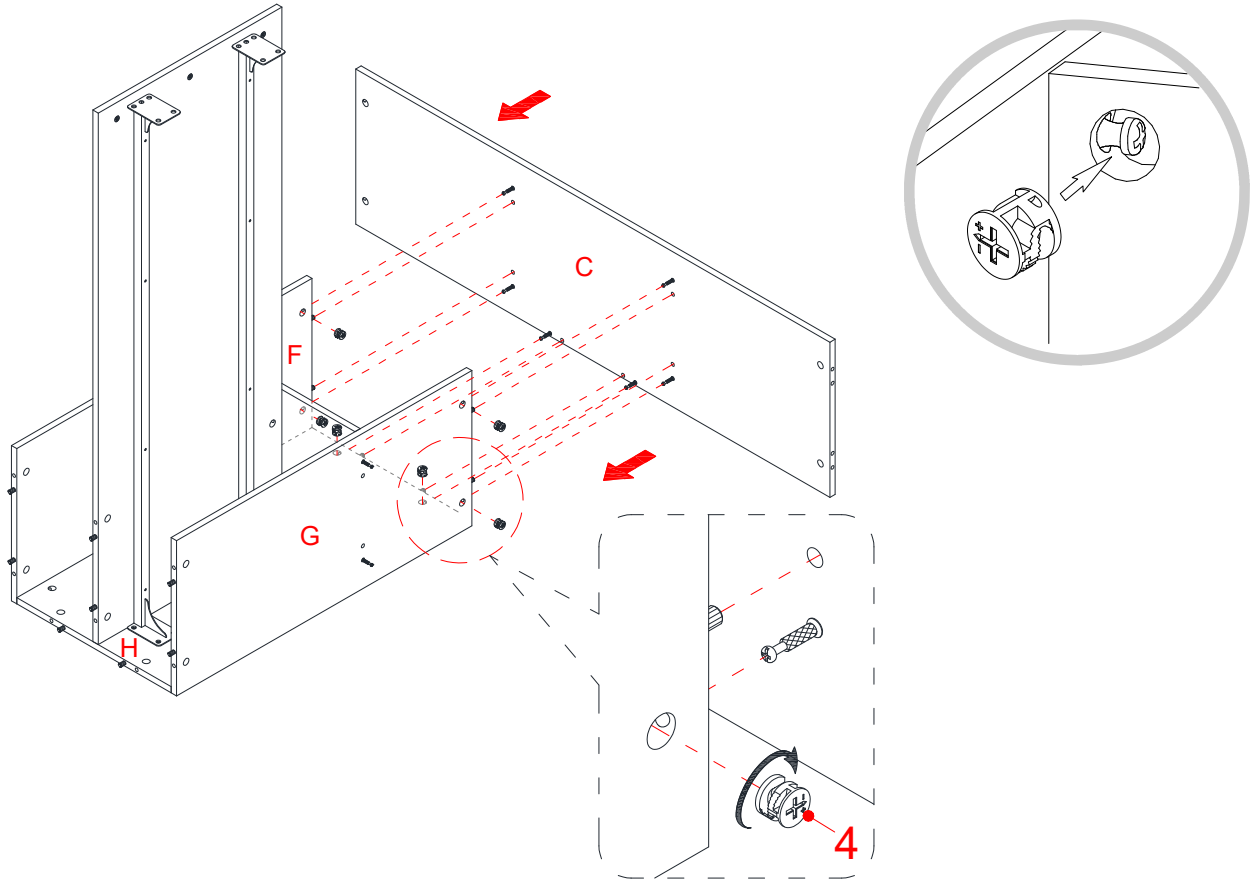

12. Alinear y adjuntar el panel derecho del librero (C) a las repisas ensambladas (F y G) y al panel posterior (H) empleando 6 tuercas de fijación (4).

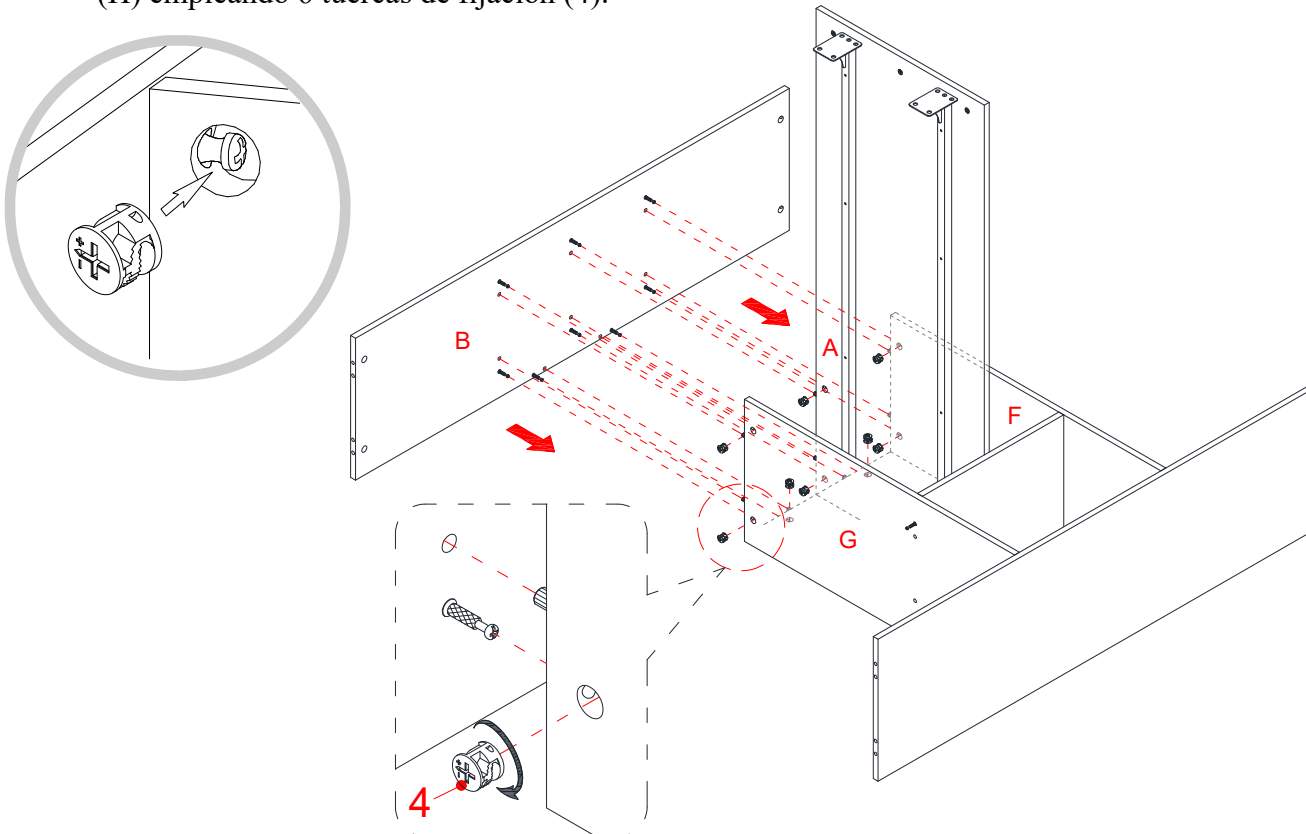

13. Alinear y adjuntar el panel izquierdo del librero (B) a la unidad ensamblada empleando 8 tuercas de fijación (4).

## Instructivo de ensamble

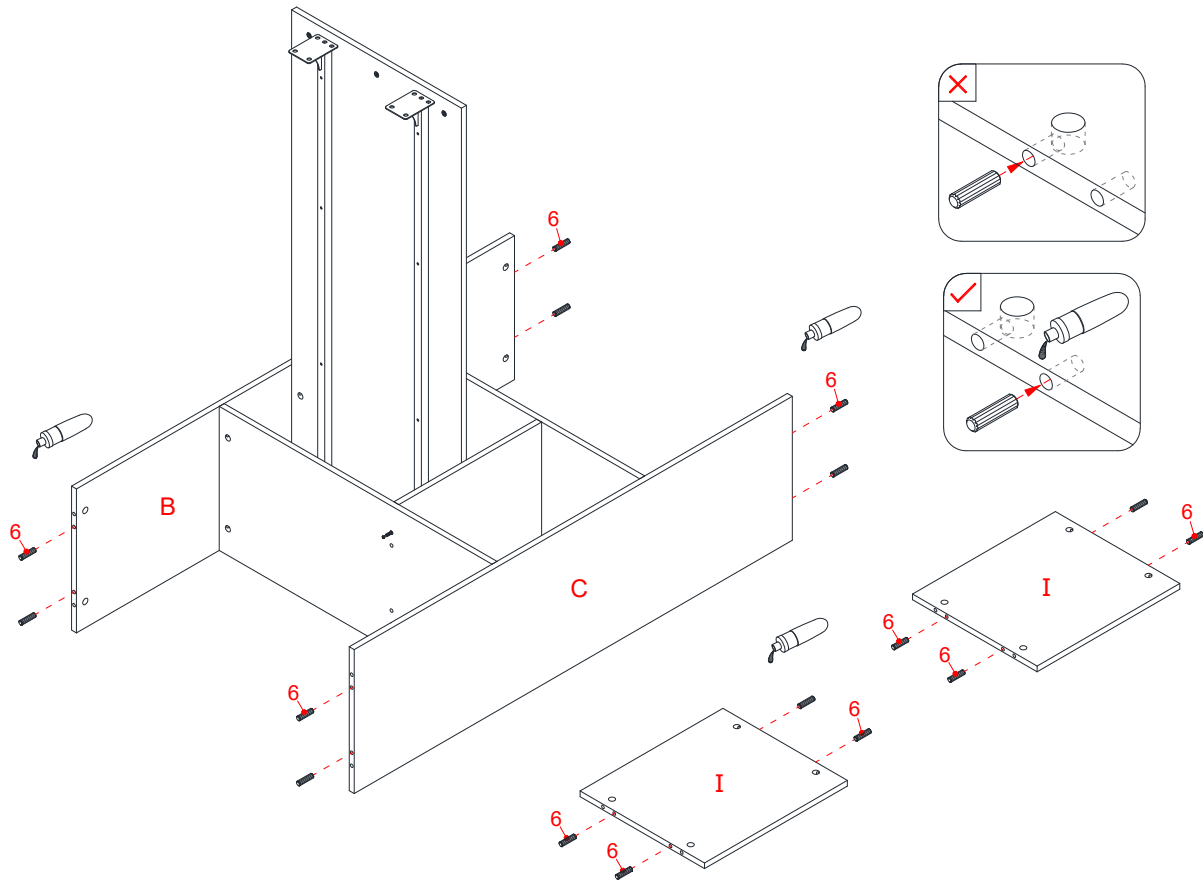

14. Pegar las clavijas de madera (6) a los agujeros internos de los paneles laterales ensamblados (B y C), y a los paneles divisores superior e inferior (I).

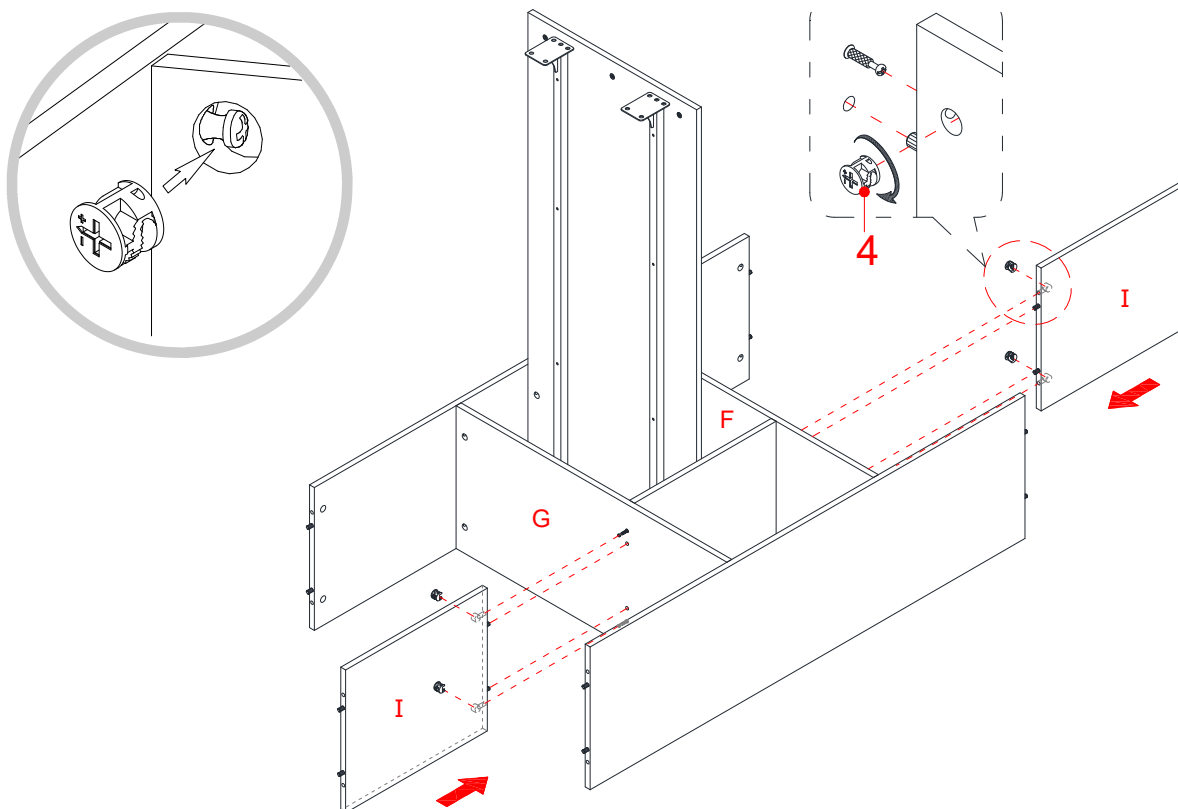

15. Alinear y adjuntar los paneles divisores superior/inferior (I) a la repisas ensambladas (F y G) respectivamente empleando 2 tuercas de fijación (4) por panel.

## Instructivo de ensamble

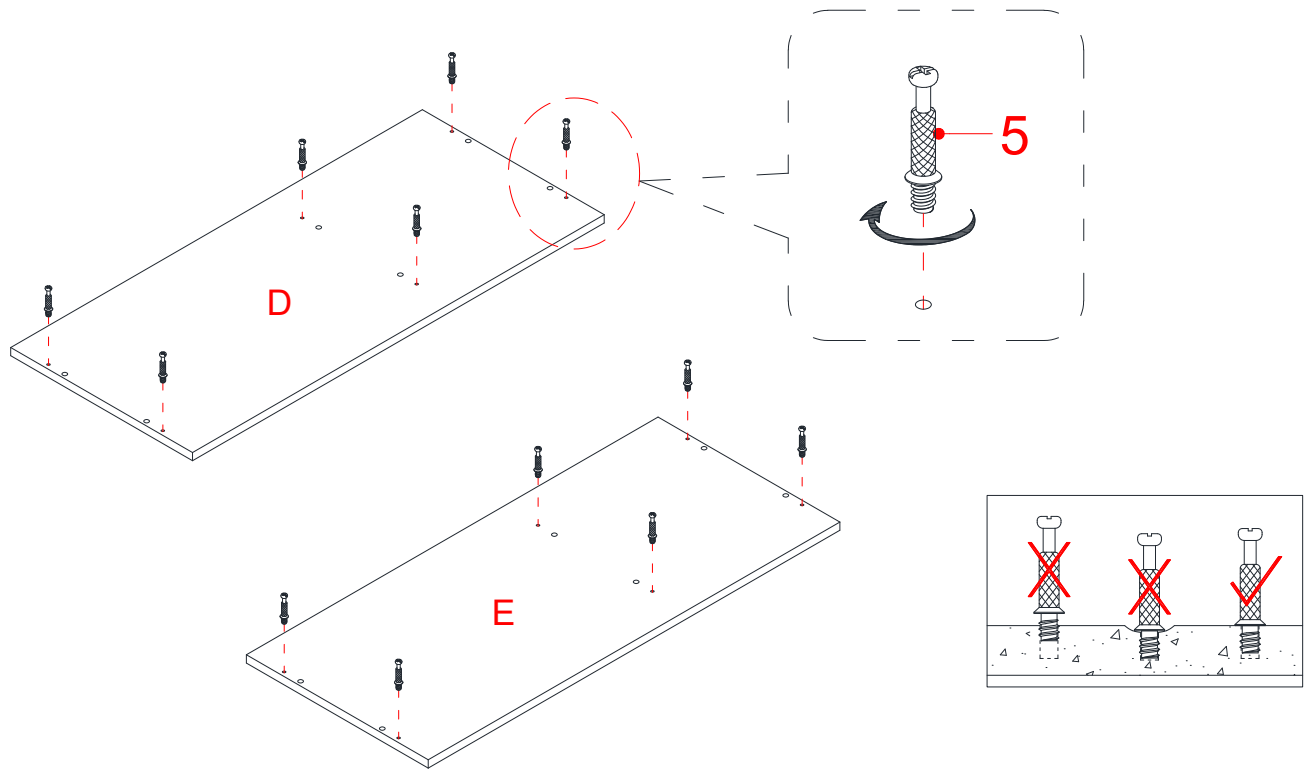

16. Atornillar los pernos de fijación (5) en los agujeros pequeños designados en los paneles (D y E) usando un desarmador estrella.

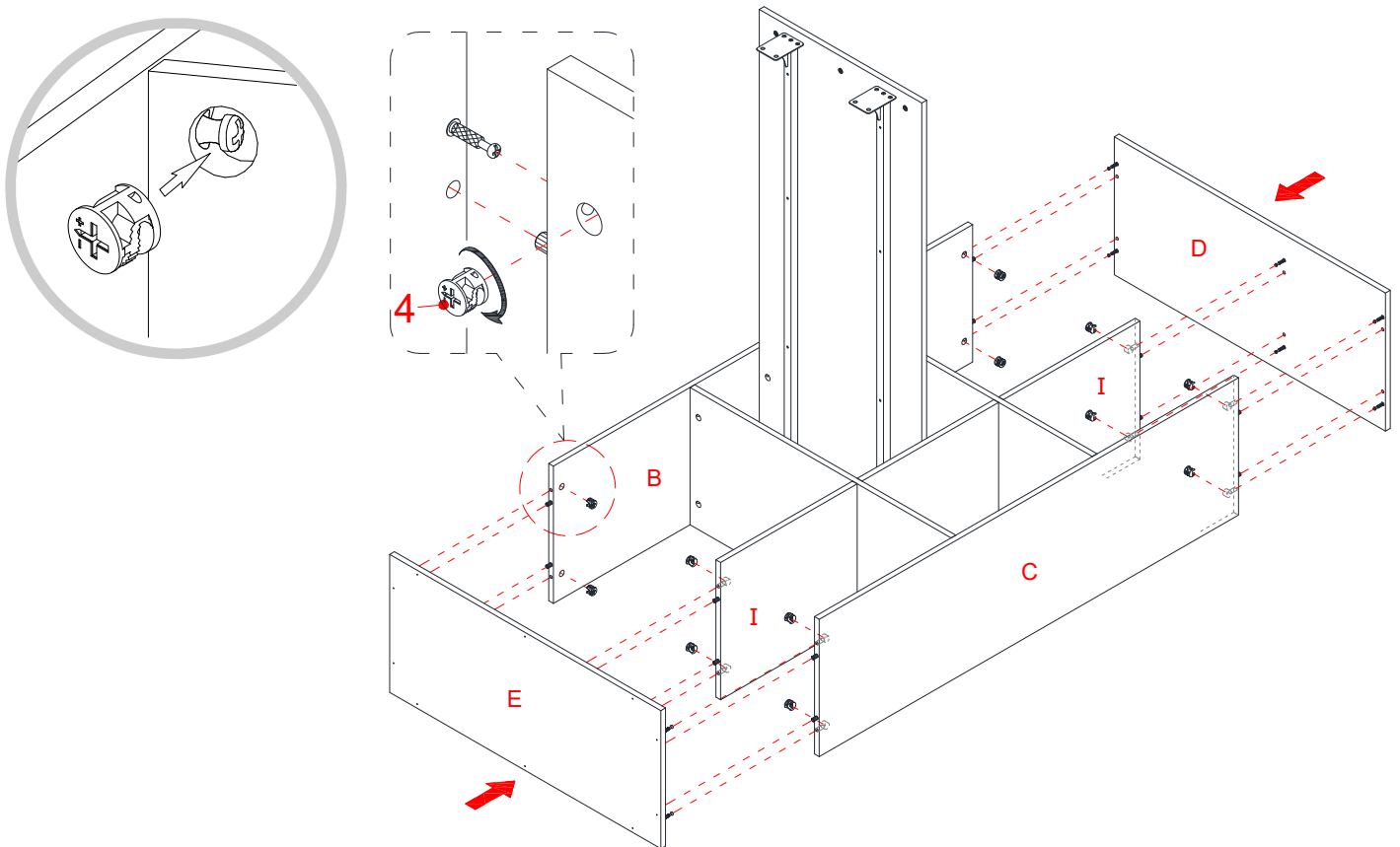

17. Alinear los agujeros grandes en los paneles superior e inferior del escritorio (D y E) con las clavijas de madera insertadas (6) y presionar para juntar. Adjuntarlas en su lugar empleando 12 tuercas de fijación (4).

## Instructivo de ensamble

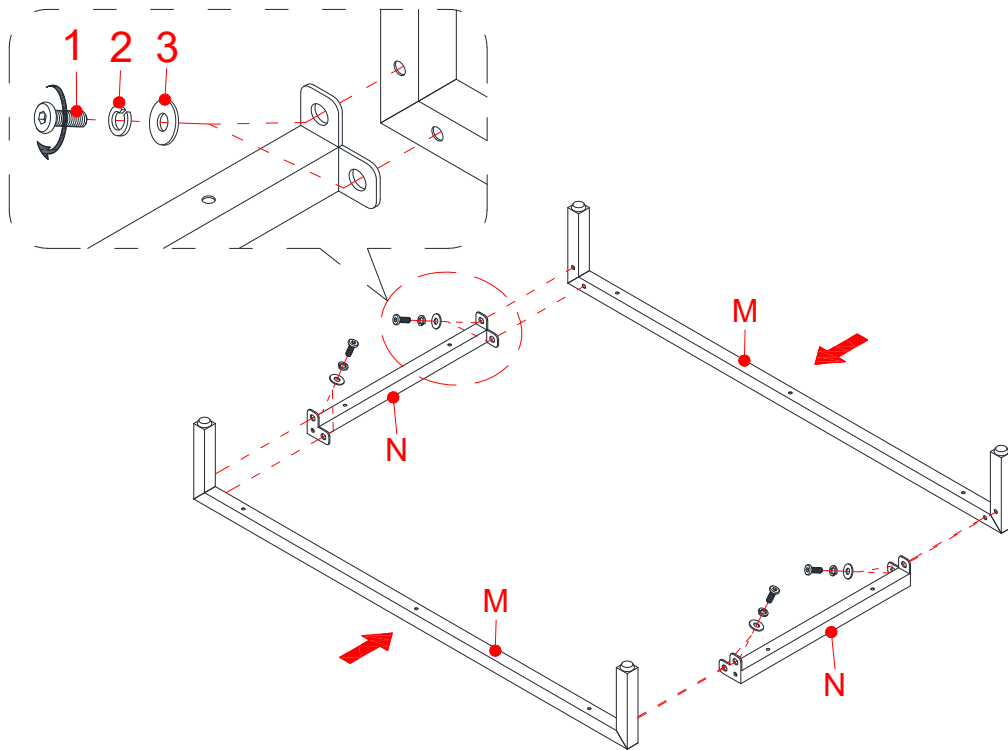

18. Adjuntar 2 soportes de base cortos (N) entre los soportes de base largos (M) con 8 pernos de 12 mm (1) y 8 arandelas (2 y 3).

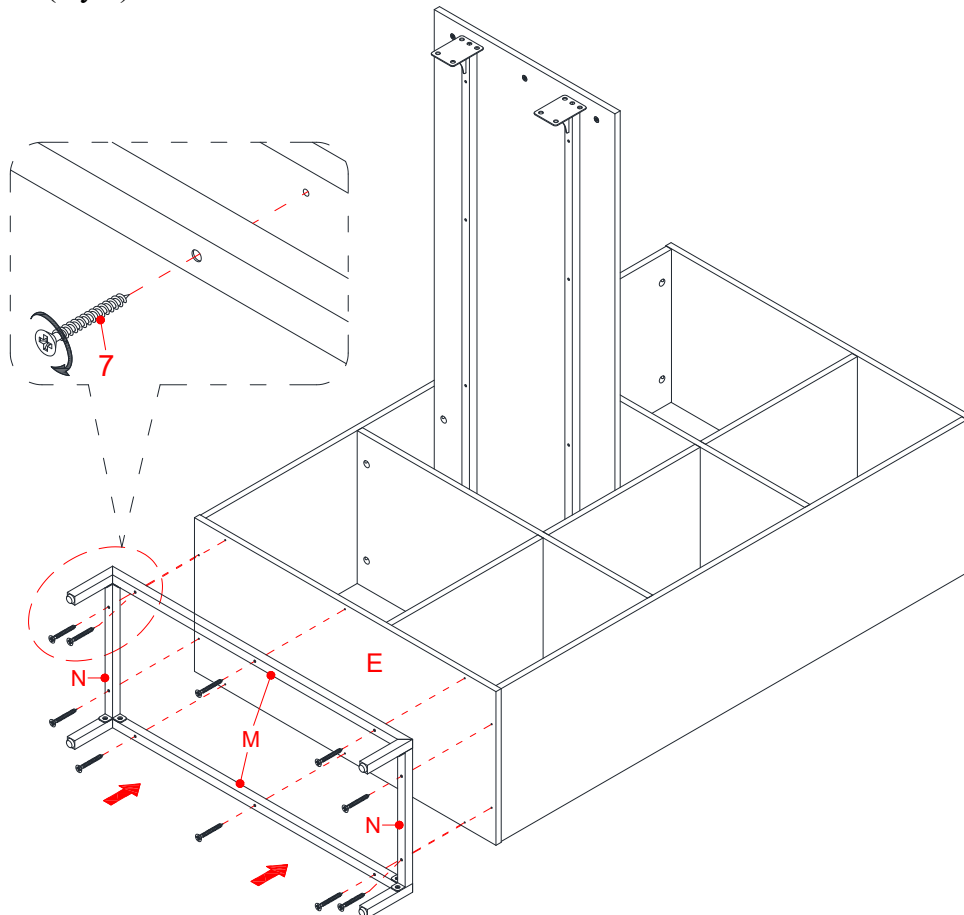

19. Usando los agujeros pilotos como guía, alinear y adjuntar la base ensamblada al panel inferior del librero (E) con 10 pernos de 32 mm (7).



## Instructivo de ensamble

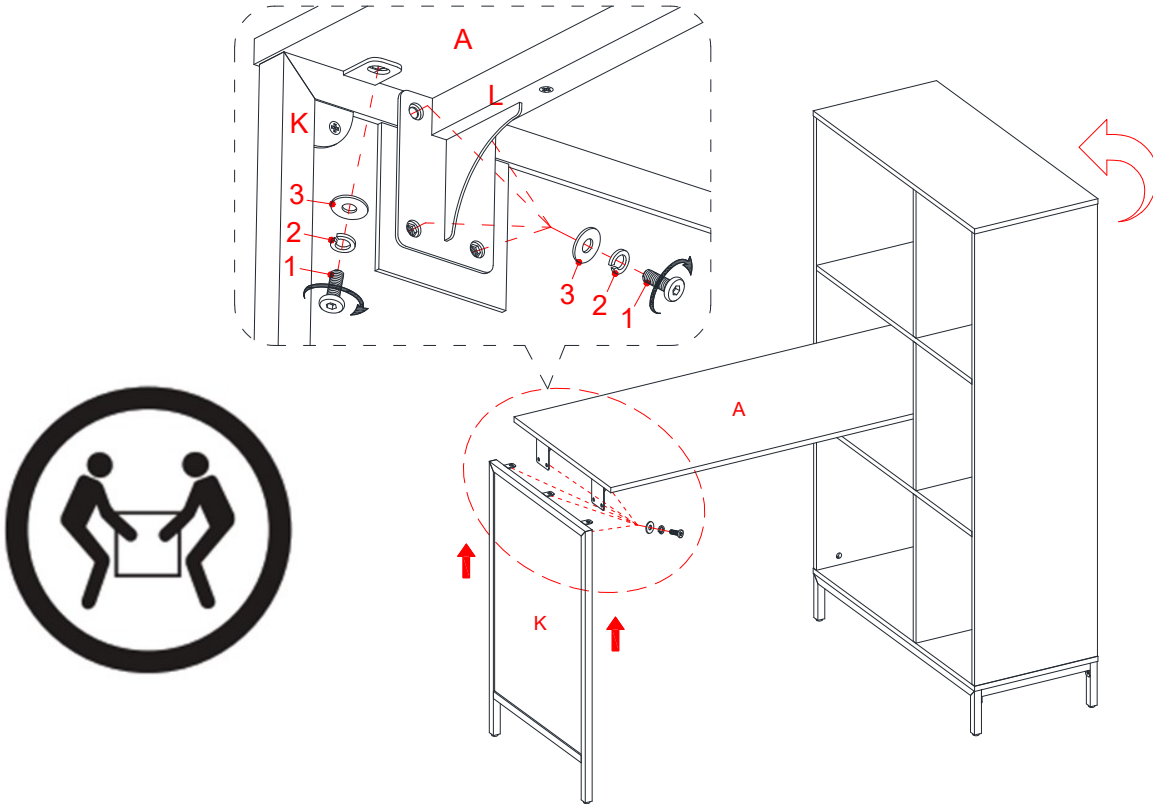

20. Pedir asistencia para poner la unidad en posición vertical.

21. Adjuntar el marco lateral del escritorio (K) a la tapa del escritorio (A) con 11 pernos de 12 mm (1) y 11 arandelas (2 y 3).

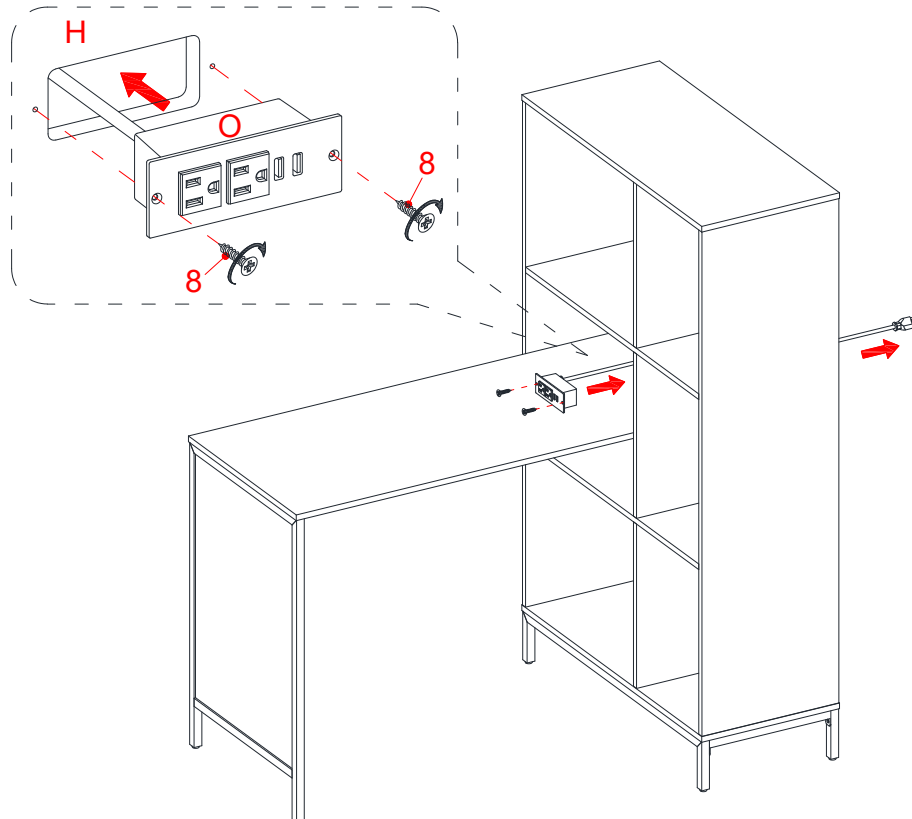

22. Encaminar el cable del centro de poder (O) a través del recorte del panel posterior (H) y empujar en el recorte. Asegurar de que el cable no este apretado. Asegurar en su lugar con 2 pernos de 12 mm (8).

## Instructivo de ensamble

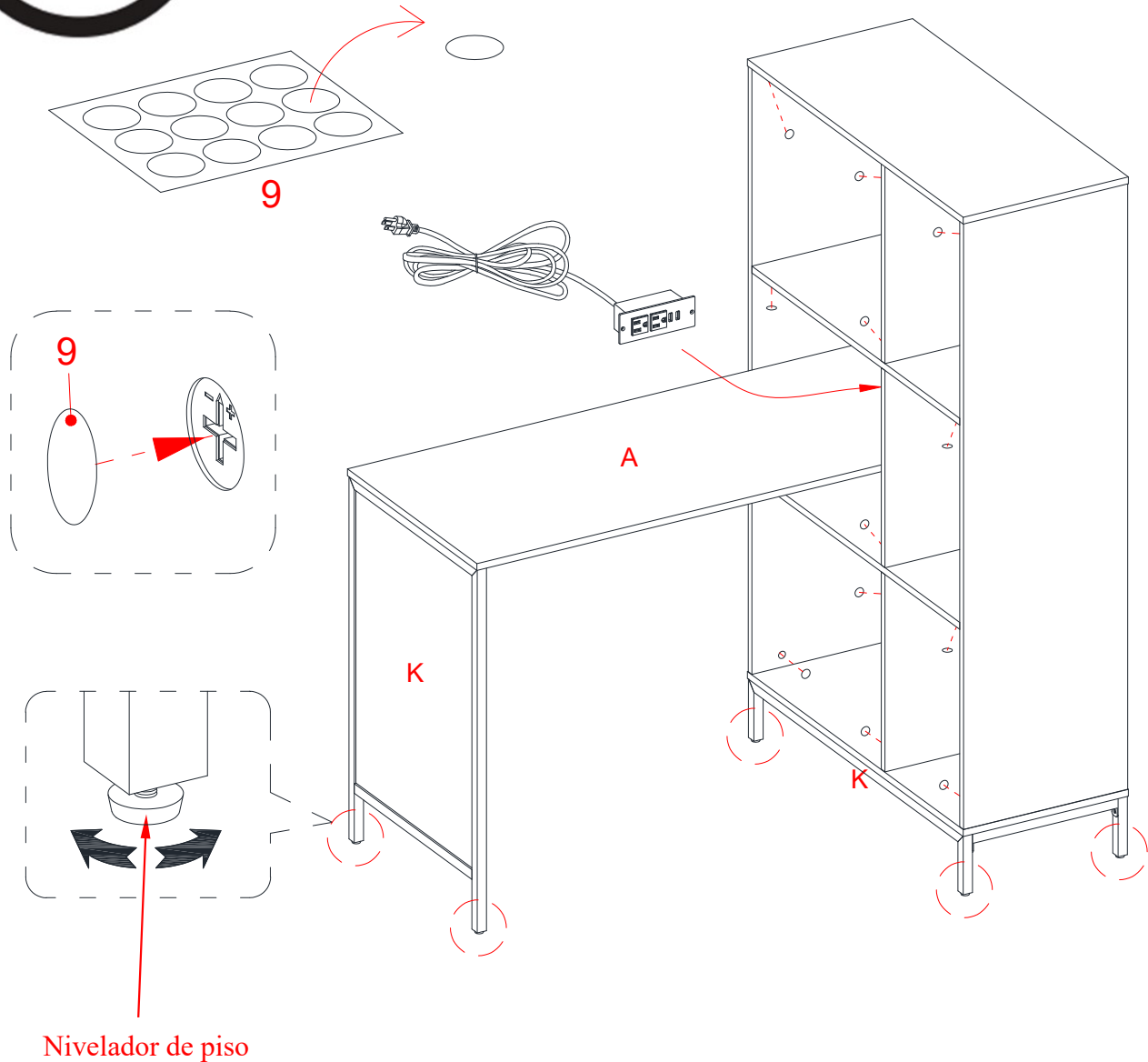

23. Cubrir las tuercas de fijación visibles con las etiquetas de PVC (9) provistas.

24. Poner la unidad en el lugar deseado contra la pared. Si fuera necesario, ajustar los niveladores de piso pre-adjuntados en la parte inferior del marco lateral del escritorio (K) y de los soportes de base (M) para nivelar la unidad.

25. La unidad esta lista para usarse.

## Mantenimiento y Cuidados

- Use una toalla suave y limpia para evitar daños y rayaduras.
- Uso de cera para pulir muebles no es necesario. Si desea usar cera, pruébela en un área que no sea visible para revisar su funcionamiento.
- Usar solventes de cualquier tipo puede dañar el acabado del mueble.
- Nunca use agua para limpiar la unidad, ya que le puede dañar el acabado.
- Siempre utilice protección para vasos cuando los ponga sobre la unidad.
- Líquidos derramados deben limpiarse inmediatamente, con una toalla suave evitando tallar.
- Siempre utilizar protectores en caso de poner cosas calientes. El calor puede provocar una reacción química en el acabado y dañarlo.
- En caso que su unidad sea manchada durante el uso le recomendamos hablar a un profesional para que le ayude.
- Revisar los pernos periódicamente y apretar en caso necesario.

## Más recomendaciones para el cuidado de su Mueble

Es mejor mantener la unidad en un área de clima controlado. Temperatura extrema y cambios de humedad pueden causar cambios como partes pandas, molduras que se contraigan o que la madera se raje. Es recomendable mantener la unidad lejos del sol directo ya que puede dañar el acabado.

Cuidados adecuados y limpieza pueden extender la vida útil de su unidad. Siga estas recomendaciones y mantendrá su mueble en buenas condiciones de uso por muchos años.

Esperamos que disfrute su mueble por muchos años.  
Gracias por su compra!

## GARANTÍA DE CALIDAD

Nosotros estamos seguros que usted se encontrará feliz con la compra de este producto de Whalen Furniture.

Si este producto tiene algún defecto de ensamble o material, o si tiene alguna falla en uso normal, nosotros lo repararemos o lo re-emplazaremos hasta por un año a partir de la fecha de compra. Todo producto de Whalen Furniture es diseñado para alcanzar sus expectativas más altas. Nosotros le garantizamos que inmediatamente podrá ver el valor de nuestra mercancía de la más alta calidad.

Esta garantía le proporciona derechos legales específicos y tal vez tenga otros derechos que varían de estado a estado o de provincia a provincia.

Whalen Furniture Manufacturing  
1578 Air Wing Road, San Diego CA, 92154, USA  
Servicio al cliente: 866-942-5362  
Hora estándar del Pacífico: 8:30 a.m. - 4:30 p.m., de Lunes a Viernes  
[www.whalenfurniture.com](http://www.whalenfurniture.com)

