

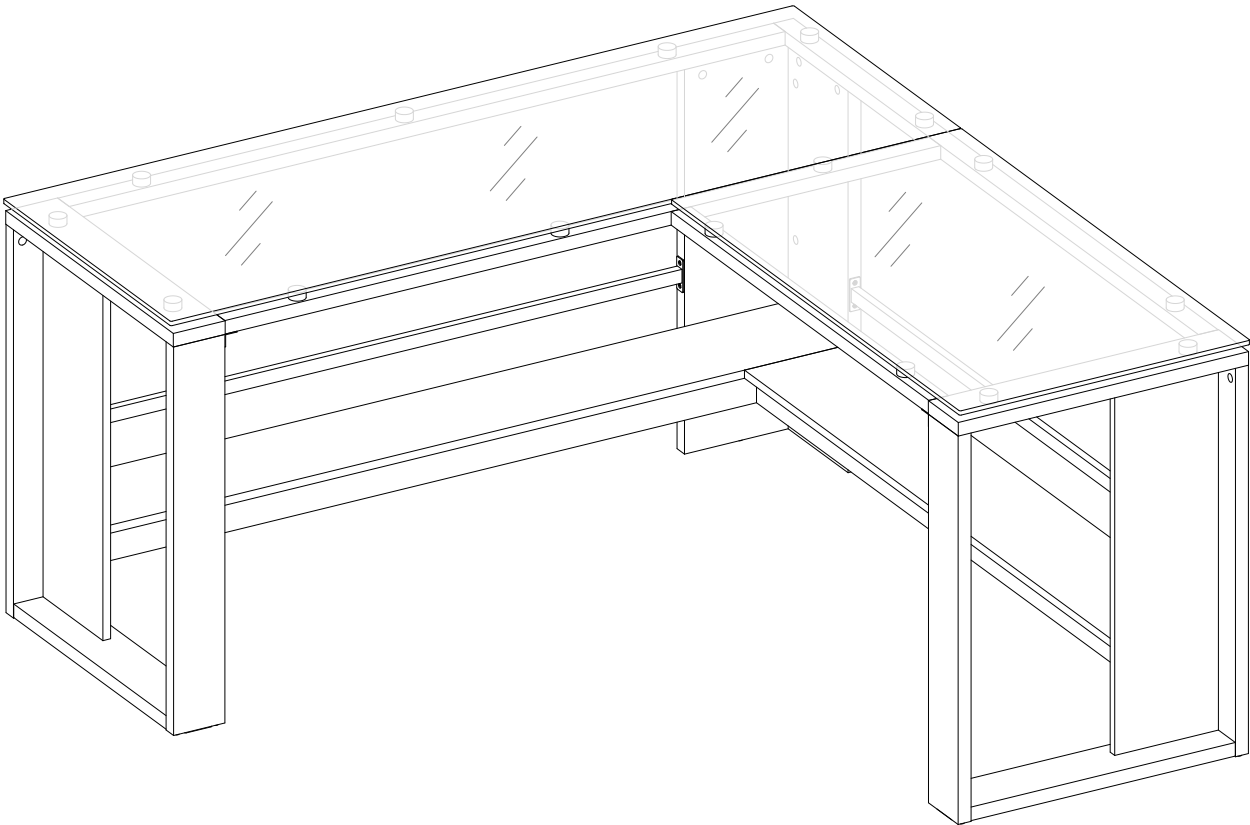

LOTE NÚMERO: \_\_\_\_\_  
FECHA DE COMPRA: \_\_/\_\_/\_\_

# Escritorio forma “L” Jasper

## Modelo # ODUS-JLDHCV



### **ENSAMBLE POR ADULTO REQUERIDO**

Si tiene alguna pregunta acerca del ensamble o si le hace falta alguna parte, no devuelva este producto a la tienda donde lo compró. Por favor llame a nuestro departamento de ayuda al cliente teniendo su instructivo y lista de partes para proveer el modelo, nombre de parte o el número de fábrica:

**1-866-942-5362**

Hora estándar del Pacífico: 8:30 a.m. - 4:30 p.m., Lunes-Viernes

O nuestra página de Internet 24hrs al día, 7 días a la semana para asistencia en el producto:

**[www.whalenfurniture.com](http://www.whalenfurniture.com)**

O mande su requerimiento por correo Electrónico a **[parts@whalenfurniture.com](mailto:parts@whalenfurniture.com)**

**ESTE INSTRUCTIVO CONTIENE INFORMACIÓN IMPORTANTE DE SEGURIDAD.  
POR FAVOR LEA Y MANTENGA EL INSTRUCTIVO PARA USO FUTURO.**

Fecha 2020-07-17 Rev. 0001-A

## PESOS MÁXIMOS RECOMENDADOS

FABRICANTE: Whalen Furniture Manufacturing  
CATALOGO: Escritorio forma "L" Jasper  
MODELO # ODUS-JLDHCV

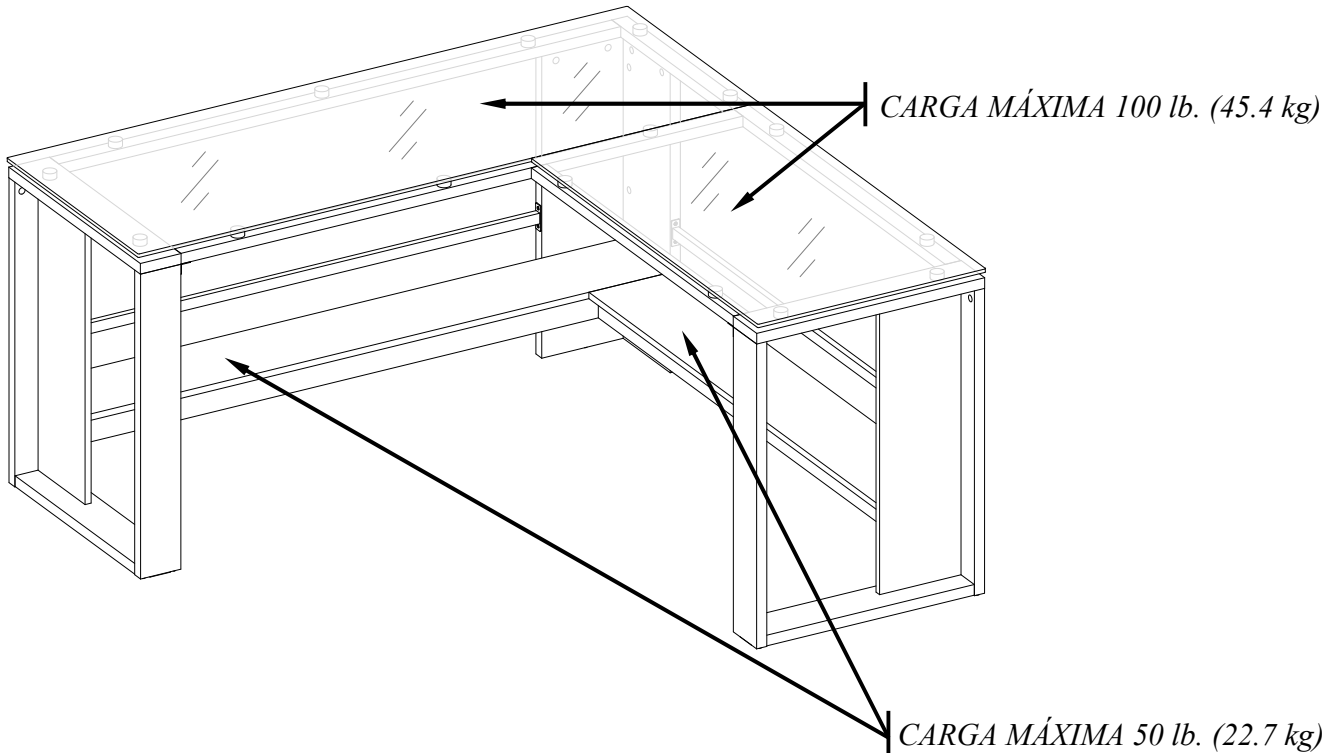

**ESTA UNIDAD NO DEBE UTILIZARSE CON CARGAS O PESOS MAYORES A LOS INDICADOS. USAR CON CARGAS O PESOS MAYORES DE LOS INDICADOS PUEDE RESULTAR EN INESTABILIDAD, DAÑOS O LESIONES.**

### NOTA

Lea atentamente toda la hoja de instrucciones antes de comenzar el montaje. Antes de deshacerse del embalaje compruebe que no ha olvidado nada en su interior. Quite cualquier prapa u accesorio fijado al cartón antes de tirarlo. Una vez apartadas las piezas, sepárelas en grupos como se indica en la lista. Cerciórese de que tiene todas las piezas antes de comenzar el ensamblaje. No se recomienda utilizar herramientas muy potentes para ensamblar este mueble.

## Importante

**Antes de comenzar:** Abra, identifique y cuente todas las partes antes del ensamble. Coloque las piezas sobre una superficie plana y no abrasiva. Tendrá que las partes identificadas en la página 4, 5 y 6 de este manual de instrucciones.

**NOTA:** ES MUY IMPORTANTE PARA EL USO DE GOMA CON LOS PERNOS DE MADERA. EL EXCESO DE PEGAMENTO SE PUEDE LIMPIAR CON UN PAÑO HÚMEDO.

Inserte el perno por lo menos a la mitad del camino golpeando ligeramente con un mazo de goma SI ES NECESARIO.

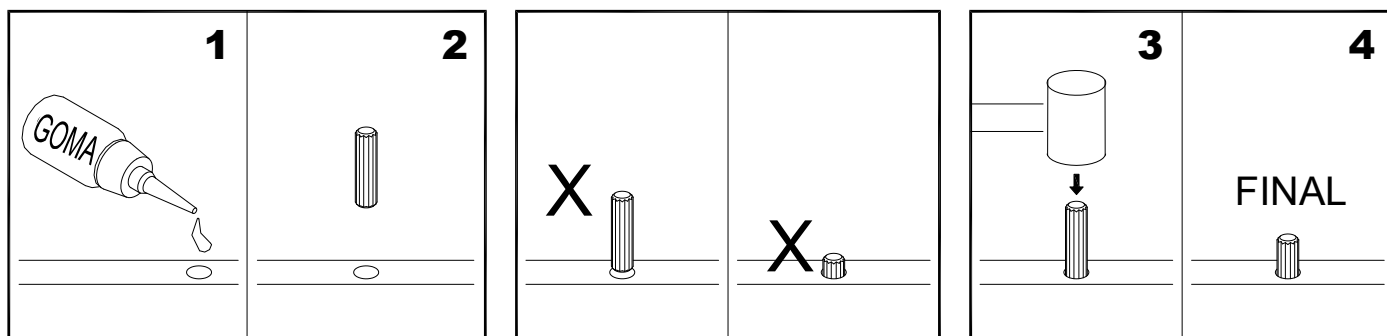

## SISTEMA DE OPERACIÓN DE TUERCA DE FIJACIÓN

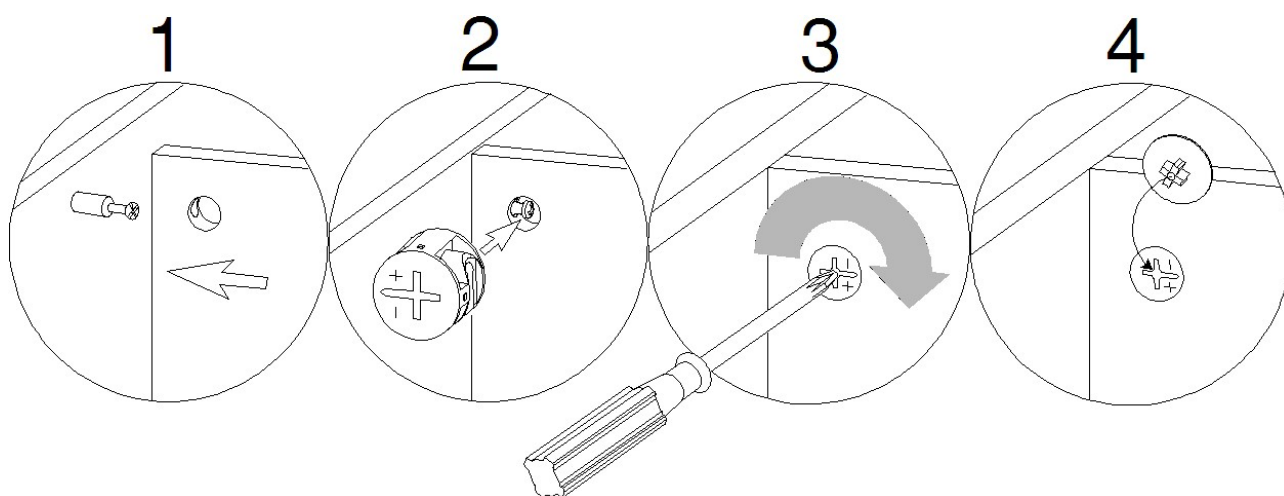

### CÓMO FUNCIONA LA INSTALACIÓN DE MONTAJE (KD)

1. Fijar los tornillos de fijación en los orificios pequeños. Conectar ambos paneles, cerciorandose que los tornillos de fijación entren bien y que estos queden en los orificios al final del panel con tuercas de fijación.
2. Inserte las tuercas de fijación en los orificios grandes del panel. Hacer que la flecha en la tuerca este apuntando hacia la entrada del tornillo de fijación.
3. Una vez que el tornillo este conectado dentro, tome un destornillador de cruz y apriete la tuerca en dirección de las manecillas del reloj.
4. Coloque la tapa de la tuerca de fijación sobre la misma en la ranura de cruz, ver detalle.

Está listo para el ensamble KD de esta unidad.

## Lista de Partes y Artículos de Ferretería

Por favor lea completamente las instrucciones y verifique que estén todas las partes y artículos de ferretería antes de iniciar el ensamble.

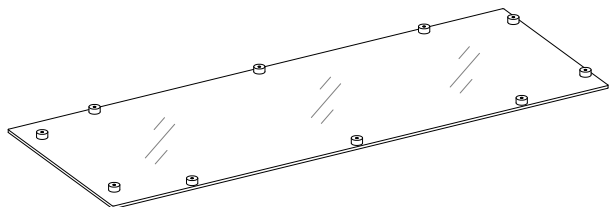

A- Tapa de escritorio  
(Cant.1)

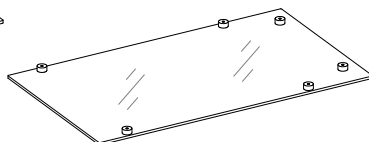

B- Tapa de retorno  
(Cant.1)

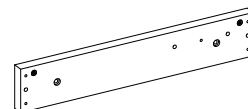

C- Panel izquierdo Superior  
(Cant.1)

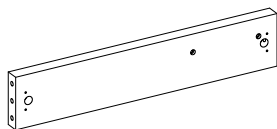

D- Panel izquierdo inferior  
(Cant.1)

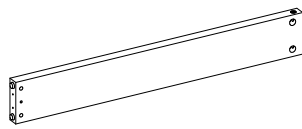

E- Panel izquierdo frontal  
(Cant.1)

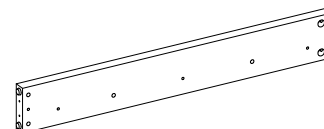

F- Panel izquierdo posterior  
(Cant.1)

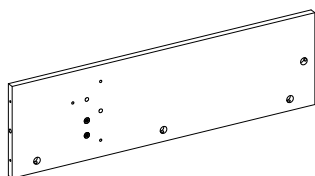

G- Panel lateral izquierdo  
(Cant.1)

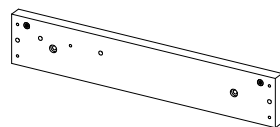

H- Panel derecho sup.  
(Cant.1)

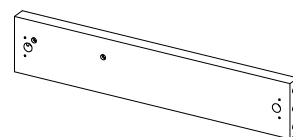

I- Panel derecho inferior  
(Cant.1)

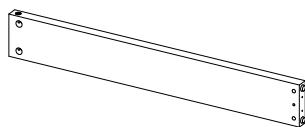

J- Panel frontal derecho  
(Cant.1)

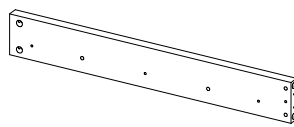

K-Panel posterior derecho  
(Cant.1)

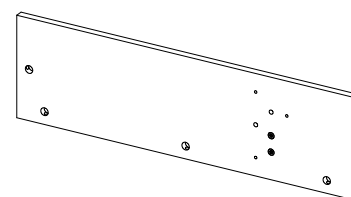

L- Panel lateral derecho  
(Cant.1)

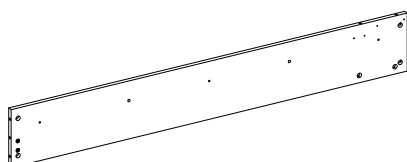

M-Repisa fija de escritorio  
(Cant.1)

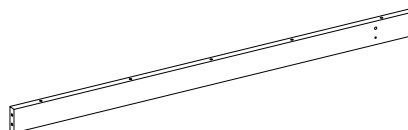

N- Soporte de repisa escritorio  
(Cant.1)

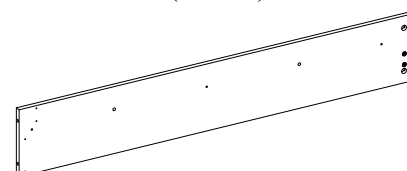

O- Repisa fija retorno  
(Cant.1)

## Lista de Partes y Artículos de Ferretería

Por favor lea completamente las instrucciones y verifique que estén todas las partes y artículos de ferretería antes de iniciar el ensamble.

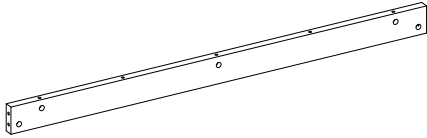

P- Soporte de repisa retorno  
(Cant. 1)

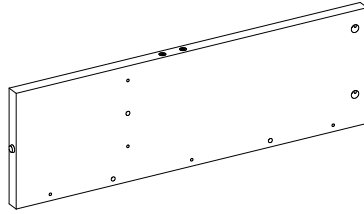

Q- Pata grande  
(Cant. 1)

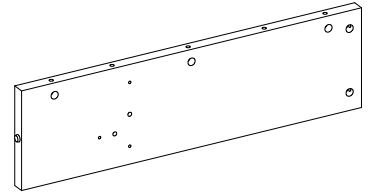

R- Pata pequeña  
(Cant. 1)

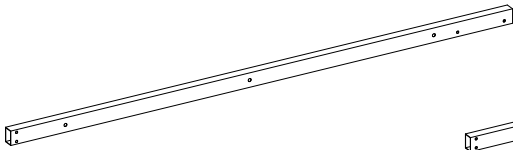

S- Soporte post. sup. de escritorio  
(Cant. 1)

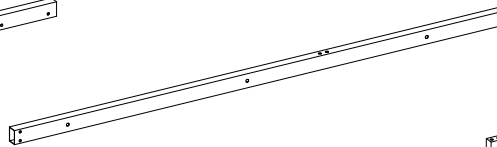

T- Soporte sup. frontal de escritorio  
(Cant. 1)

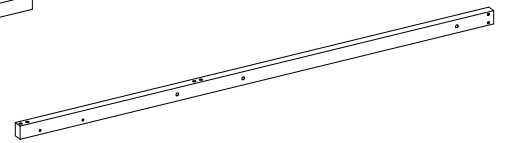

U- Soporte superior posterior retorno  
(Cant. 1)

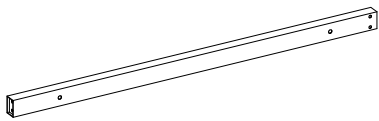

V- Soporte frontal superior retorno  
(Cant. 1)

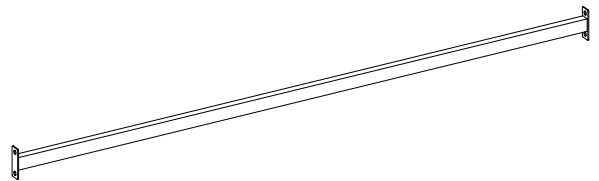

W- Soporte inferior posterior  
(Cant. 2)



(1) Tuerca de fijación  
(Cant. 45+2 extra)

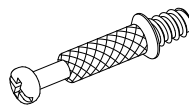

(2) Tornillo de fijación especial  
(Cant. 41+2 extra)

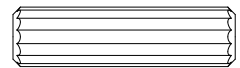

(3) Perno M8 x 30 mm madera  
(Cant. 36+1 extra)

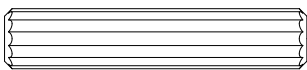

(4) Perno M8 x 40 mm de madera  
(Cant. 2+1 extra)

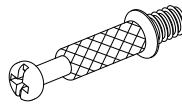

(5) Tornillo de fijación  
(Cant 4+1 extra)

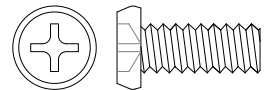

(6) Tornillo M6 x 15 mm negro  
(Cant. 32+1 extra)

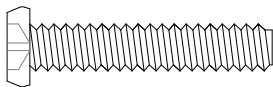

(7) Tornillo M6 x 32 mm negro  
(Cant. 4+1 extra)



(8) Arandela presión negra  
(Cant. 36+1 extra)



(9) Arandela plana negra  
(Cant. 36+1 extra)

## Lista de Partes y Artículos de Ferretería

Por favor lea completamente las instrucciones y verifique que estén todas las partes y artículos de ferretería antes de iniciar el ensamble.

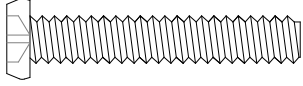

(10) Tornillo M6 x 35 mm zinc  
(Cant. 11+1 extra)

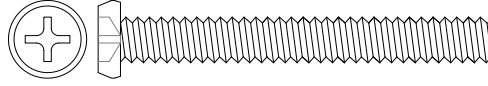

(11) Tornillo M6 x 50 mm zinc  
(Qty. 6+1 extra)



(12) Arandela presión zinc  
(Qty. 11+1 extra)

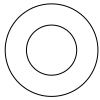

(13) Arandela plana zinc  
(Cant 17+1 extra)

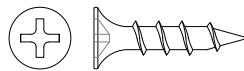

(14) Tornillo M4 x 20 mm  
(Cant. 16+1 extra)

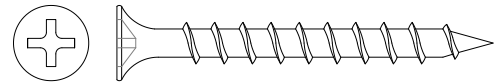

(15) Tornillo M5 x 50 mm  
(Cant. 4+1 extra)

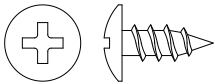

(16) Tornillo M5 x 12 mm  
(Cant. 8+1 extra)

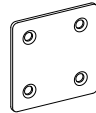

(17) Soporte metal cuadrado  
(Cant. 4)

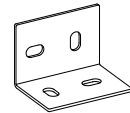

(18) Soporte L metal  
(Cant. 2)

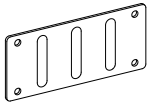

(19) Soporte metal recto  
(Cant. 2)

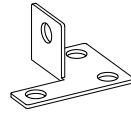

(20) Soporte de metal izquierdo  
(Cant. 2)

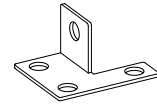

(21) Soporte metal derecho  
(Cant. 2)



(22) Cubierta de tuerca  
(Cant. 8+1 extra)



(23) Tapa de tuerca  
(Cant. 15+1 extra)

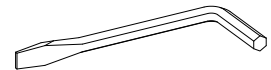

Punta plana llave hexagonal  
(Cant. 1)

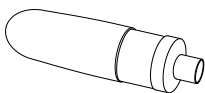

Goma (Cant. 2)

Herramienta requerida: Llave hexagonal (proveida) y destornillador estrella (no proveido).

## Instrucciones de ensamble

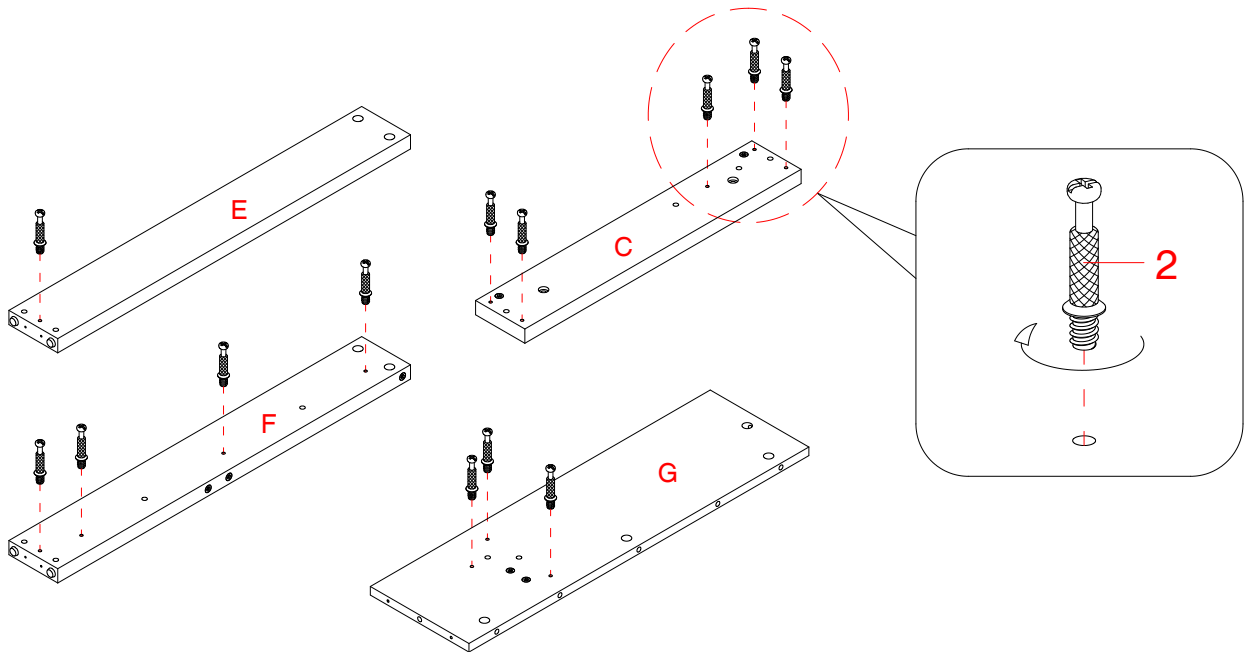

**NOTA:** Por favor, no apriete completamente todos los tornillos hasta que termine el ensamble de todas las piezas. Una vez montado, volver atrás y apriete completamente todos los tornillos. Esto hará que el ensamble sea más fácil.

1. Desempacar la unidad y asegurarse que el herraje y partes estan completas. Ensamblar la unidad sobre el cartón vacío para evitar cualquier rasguño.
2. Coloque los componentes izquierdos del marco (C, E, F y G) con los orificios hacia arriba. Firmemente fije tornillos de fijación especiales (2) en los orificios pequeños designados, como se muestra en la ilustración.

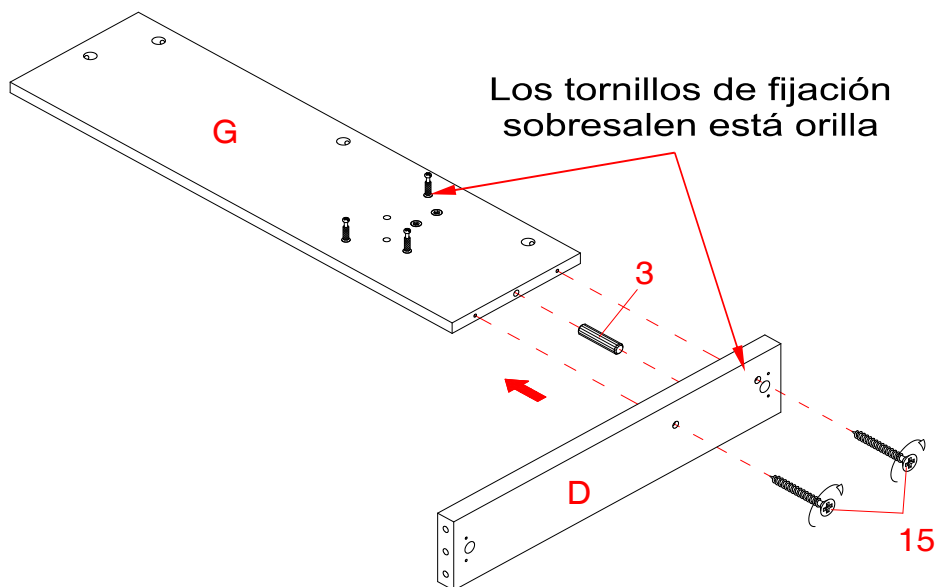

3. Pegue un perno de 30 mm de madera (3) en el orificio central inferior del panel lateral izquierdo (G) y adjuntarlo al panel inferior izquierdo (D) con dos tornillos de 50 mm (15). Apriete los tornillos con un destornillador estrella. Asegúrese de que utiliza una pequeña cantidad de pegamento en los dos extremos de los pernos.

## Instrucciones de ensamble

Los insertos roscados y los tornillos de fijación apuntan la misma dirección

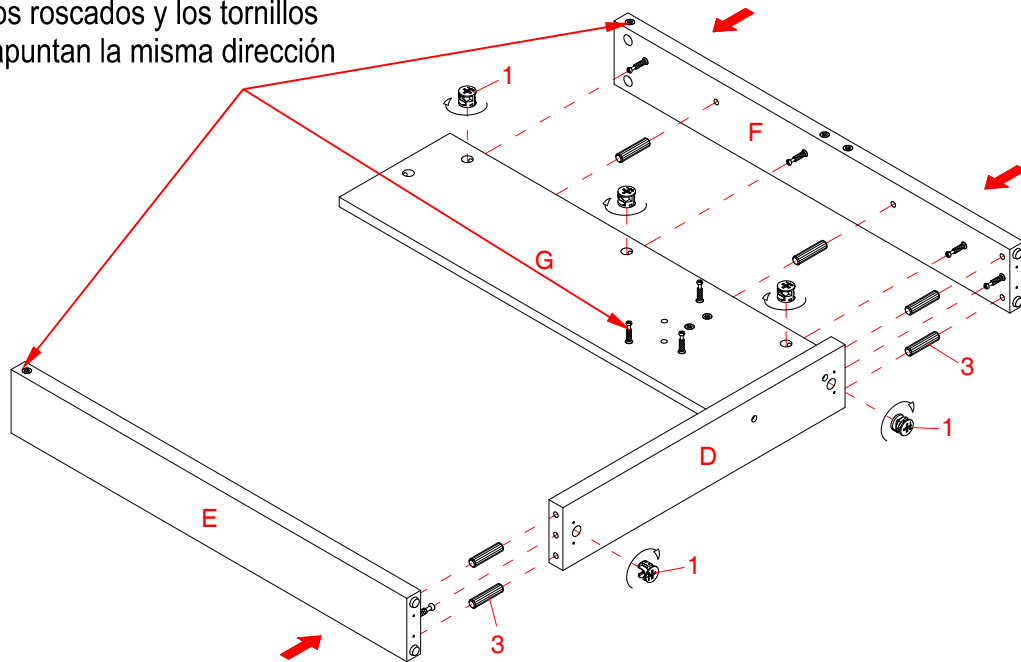

4. Pegue cuatro pernos de 30 mm de madera (3) al panel posterior izquierdo (F) y adjuntarlo al ensamblaje anterior mediante la participación de cuatro tuercas de fijación (1) (Consulte la página 3 en el funcionamiento del sistema de tuercas de fijación).
5. Fije el panel frontal izquierdo (E) a la parte frontal del panel inferior izquierdo (D) utilizando dos pernos de 30 mm de madera (3) y una tuerca de fijación (1).

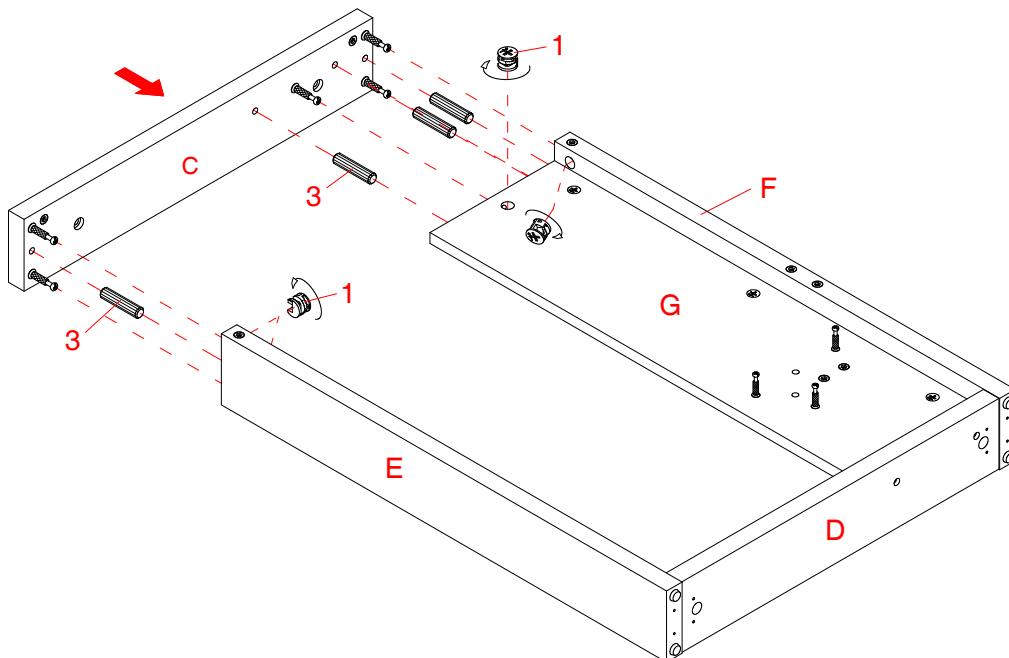

6. Pegue cuatro pernos de 30 mm de madera (3) en los agujeros perforados en el borde superior del ensamblaje anterior.
7. Alinee los agujeros perforados en el panel superior izquierdo (C) con los pernos de madera insertados (3) y pulse juntos. Fije el panel superior izquierdo (C) en su lugar mediante la participación de cuatro tuercas de fijación (1).



## Instrucciones de ensamble

Los agujeros avellanados apuntn hacia afuera

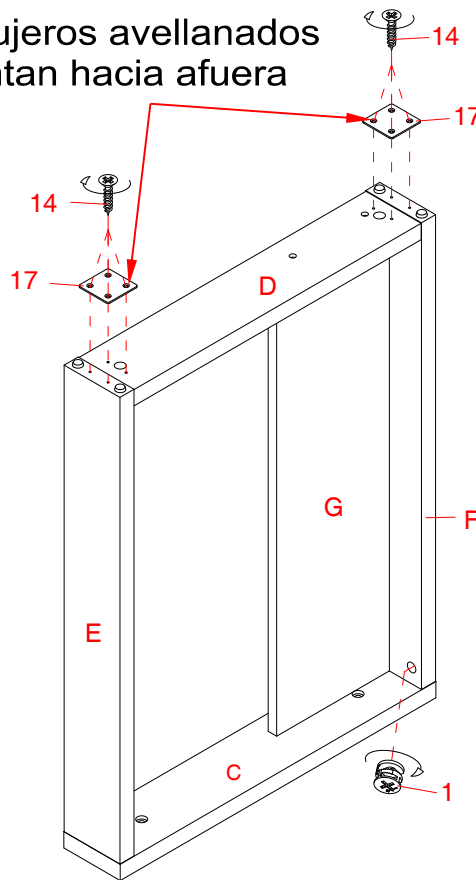

8. Gire el marco ensamblado.
9. Con los agujeros piloto como una guía, sujete dos soportes de metal cuadrados (17) en el lado del panel inferior izquierdo (D) mediante cuatro tornillos de 20 mm (14) por el soporte.
10. Fije el panel superior izquierdo (C) al panel posterior izquierdo (F) mediante la participación de una tuerca de fijación (1).

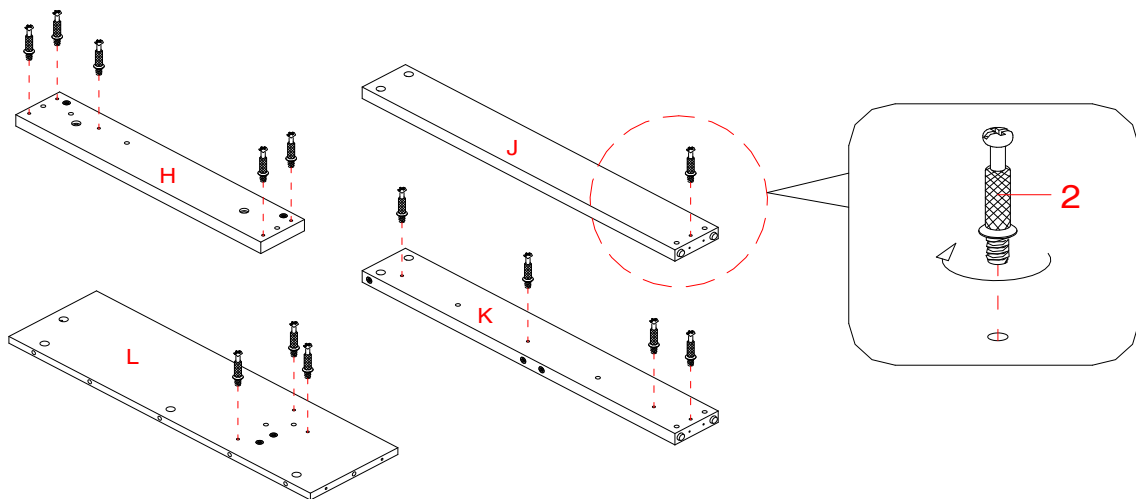

11. Fije los tornillos de fijación especiales (2) en los pequeños orificios designados en los componentes del marco lado derecho (H, J, K y L), como se muestra en la ilustración.

## Instrucciones de ensamble

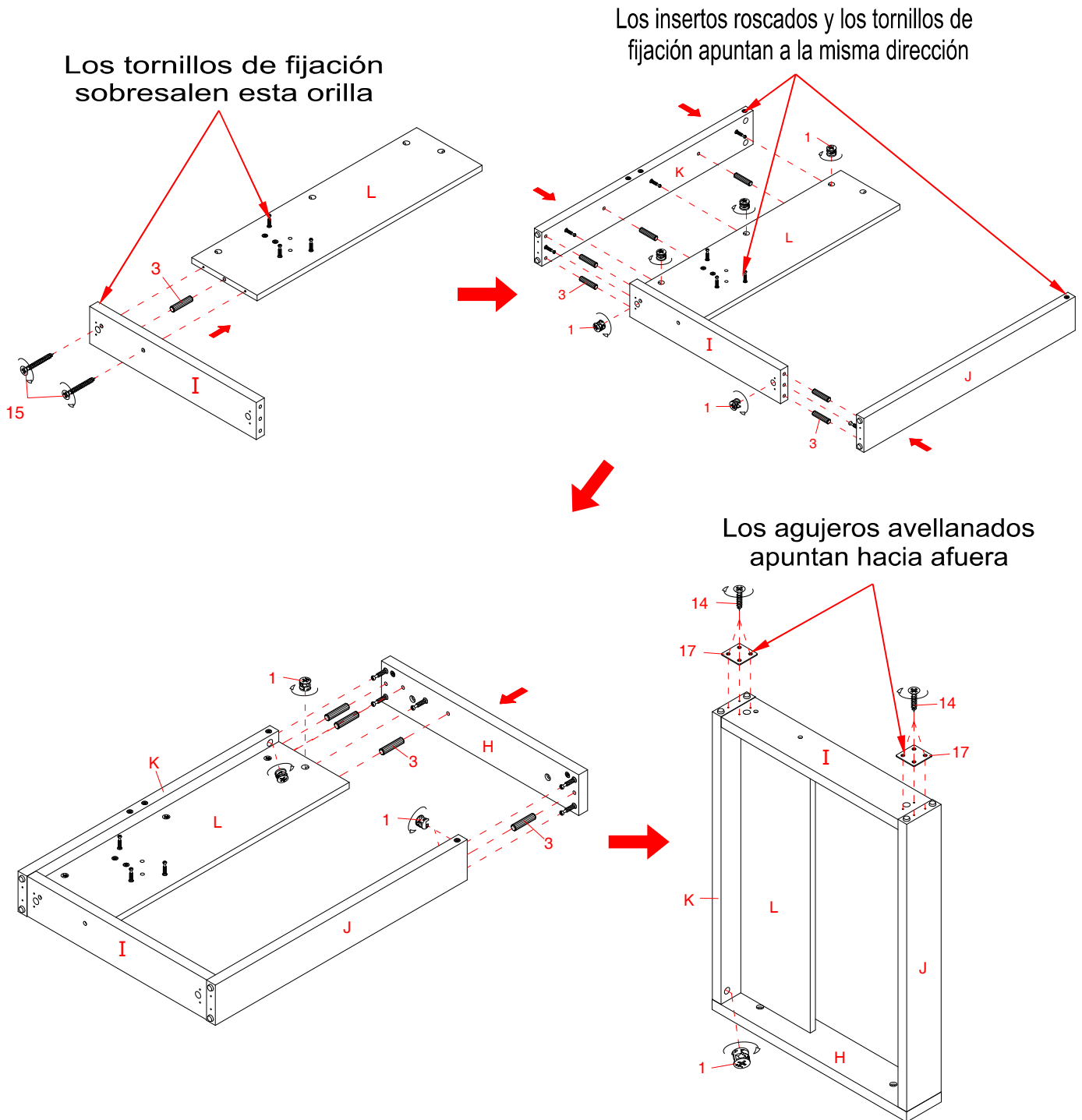

## Instrucciones de ensamble

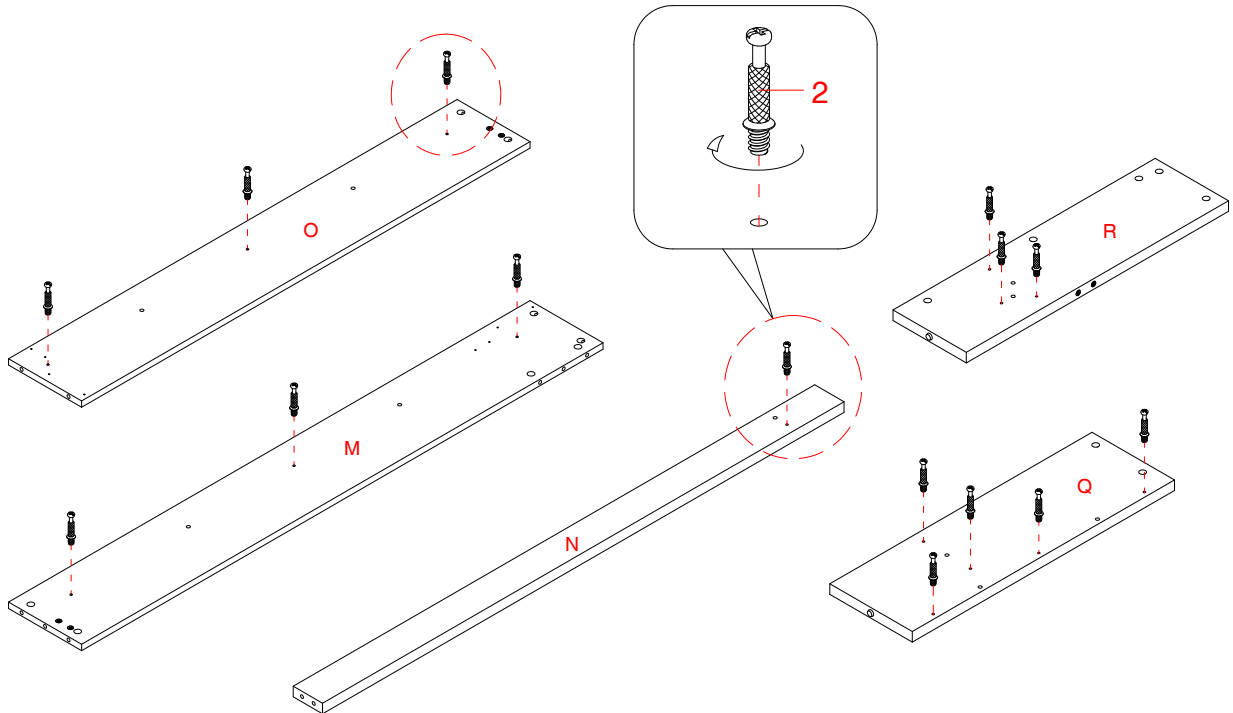

13. Fije los tornillos de fijación especiales (2) en los pequeños orificios designados en las repisas fijas (M y O), patas (Q y R) y soporte de repisa escritorio (N) como se muestra.

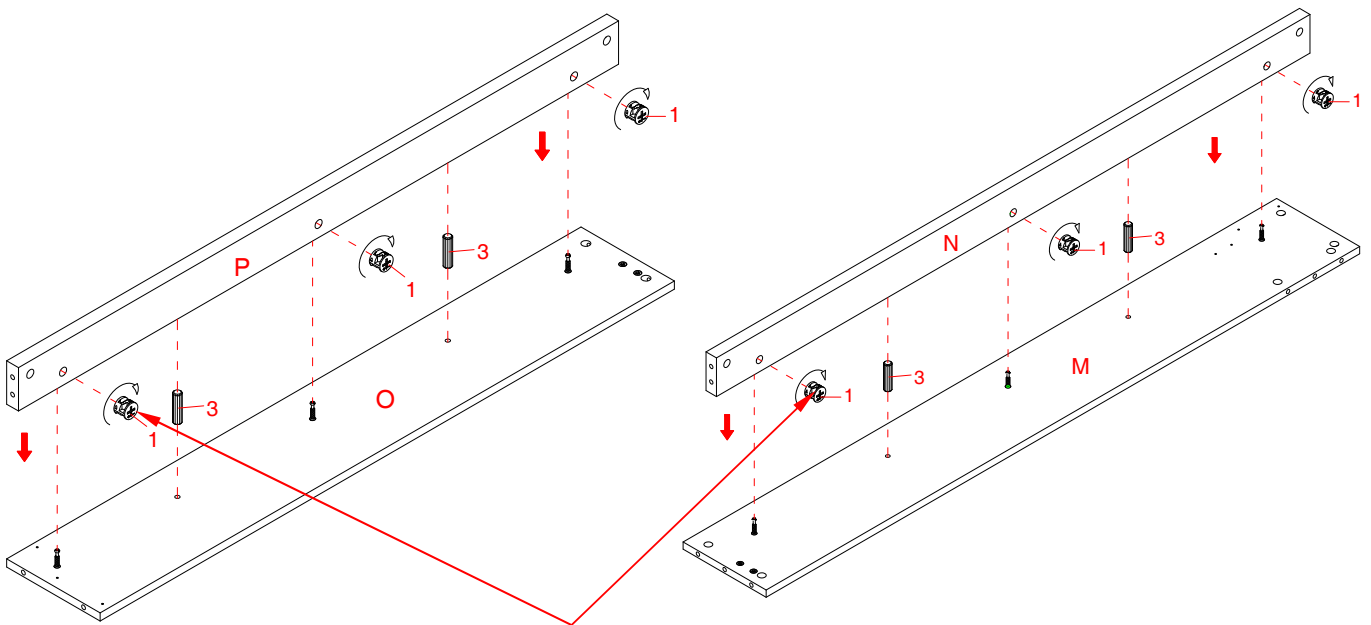

Las tuercas de fijación apuntarán al posterior cuando al unidad este en posición vertical

14. Pegue dos pernos de 30 mm de madera (3) en los orificios interiores del soporte de repisa retorno (P) y adjuntarlo a la repisa fija retorno (O) mediante la participación de tres tuercas de fijación (1).
15. Repita el mismo procedimiento para fijar el soporte de repisa escritorio (N) para la repisa fija de escritorio (M).

## Instrucciones de ensamble

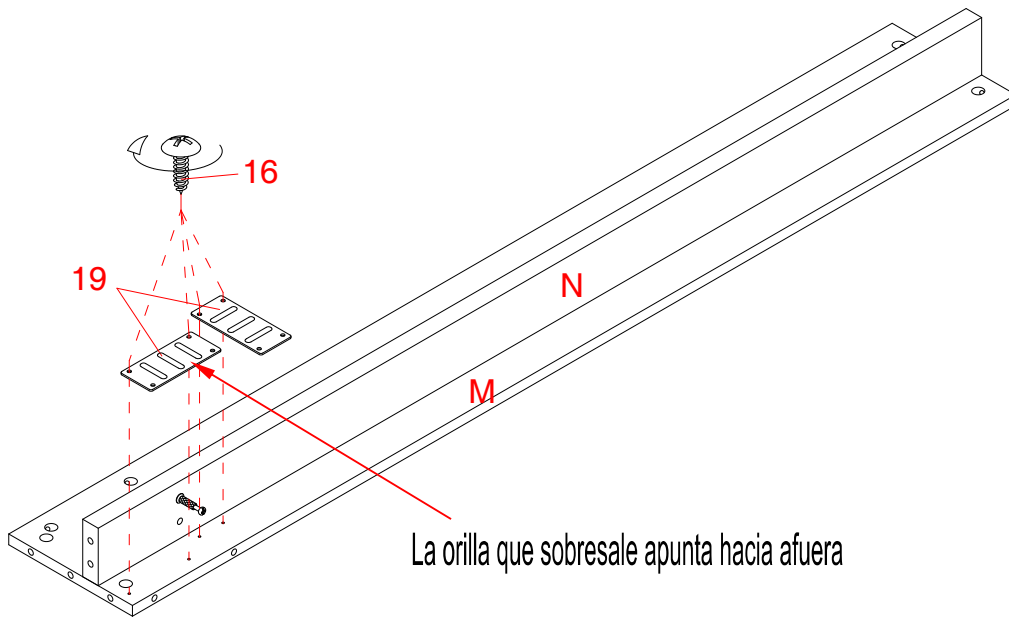

16. Usando los agujeros piloto como una guía, adjuntar dos soportes metálicos rectos (19) para la repisa fija de escritorio (M) con cuatro tornillos de 12 mm (16).

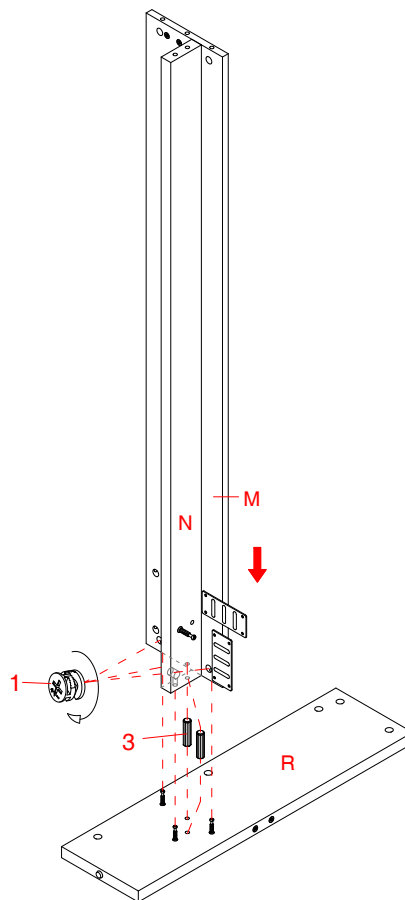

17. Alinear y adjuntar el ensamble previo a la pata pequeña (R) con dos pernos de 30 mm de madera (3) y tres tuercas de fijación (1), como se muestra.

## Instrucciones de ensamble

18. Alinear y colocar la pata grande (Q) a la pata pequeña (R) y repisa fija de escritorio (M) con tres pernos de 30 mm de madera (3) y cinco tuercas de fijación (1).

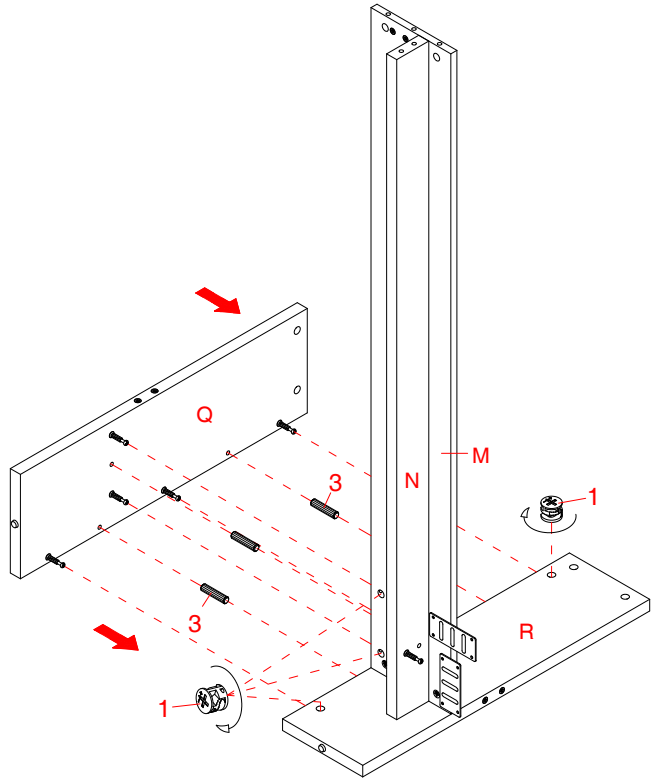

19. Fijar un soporte inferior posterior (W) para la pata grande (Q) utilizando dos tornillos de 15mm negros (6) y dos arandelas negras (8 y 9).

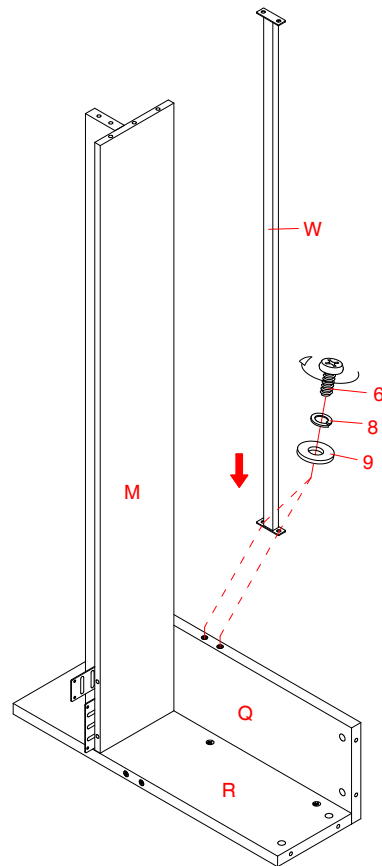

## Instrucciones de ensamble

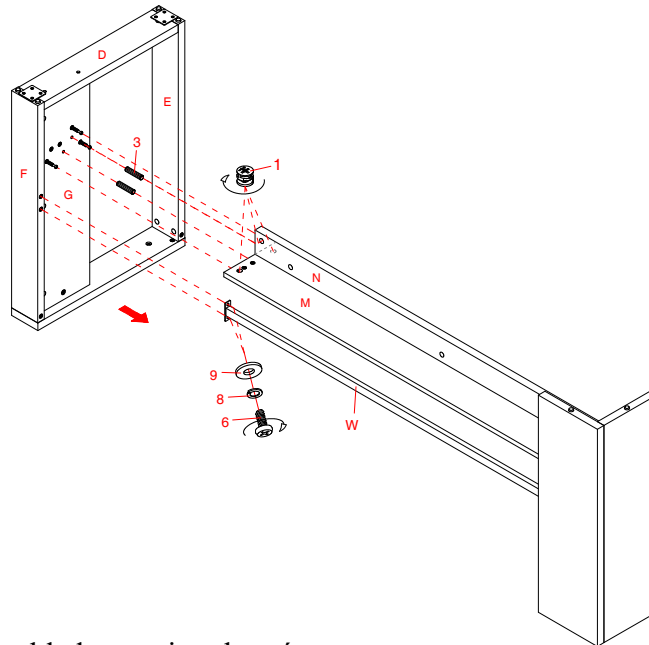

20. Voltear la unidad ensamblada anterior al revés.

21. Alinear y conectar la repisa fija de escritorio y soporte (M y N) al panel lateral izquierdo (G) mediante el uso de dos pernos de 30 mm de madera (3) y tres tuercas de fijación (1).

22. Fijar el soporte inferior posterior (W) al panel posterior izquierdo (F) utilizando dos tornillos de 15 mm negros (6) y dos arandelas negras (8 y 9).

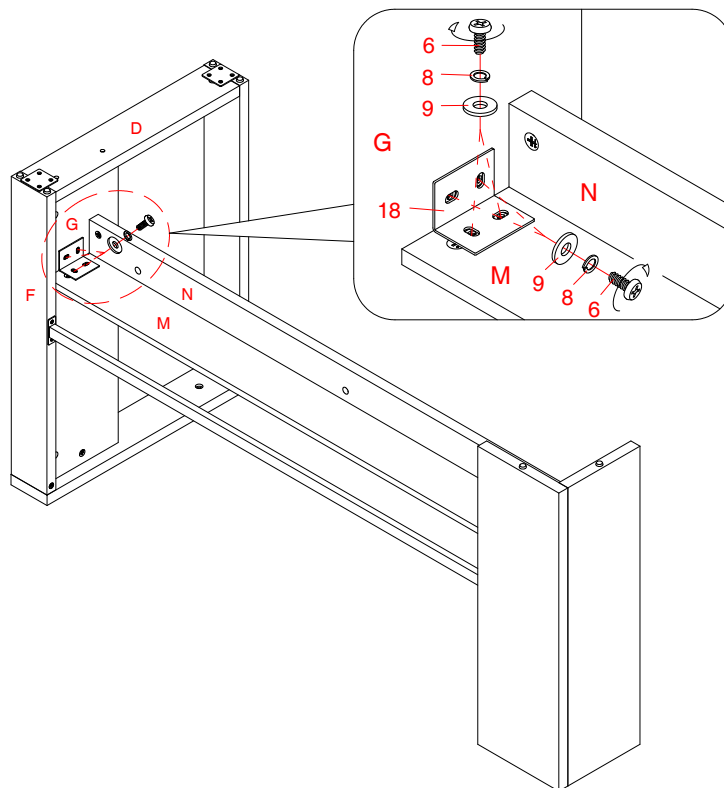

23. Asegurar la repisa fija de escritorio (M) al panel lateral izquierdo (G) adjuntando un soporte L de metal (18) en las articulaciones inferiores, con cuatro tornillos de 15 mm negros (6) y cuatro arandelas negras (8 y 9).

## Instrucciones de ensamble

24. Alinear y adjuntar la repisa fija de retorno y soporte (O y P) para el panel lateral derecho (L) con dos pernos de 30 mm de madera (3) y tres tuercas de fijación (1).

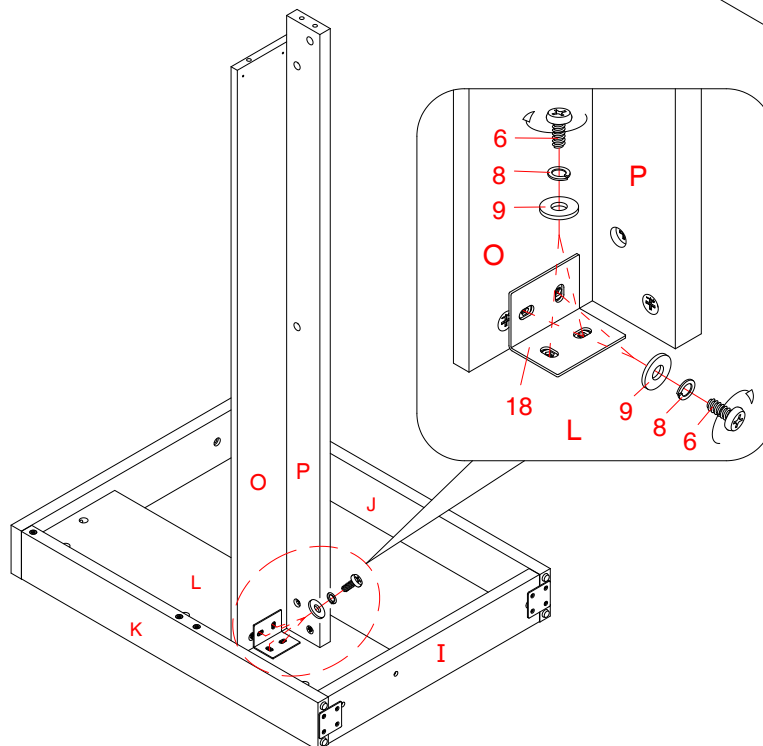
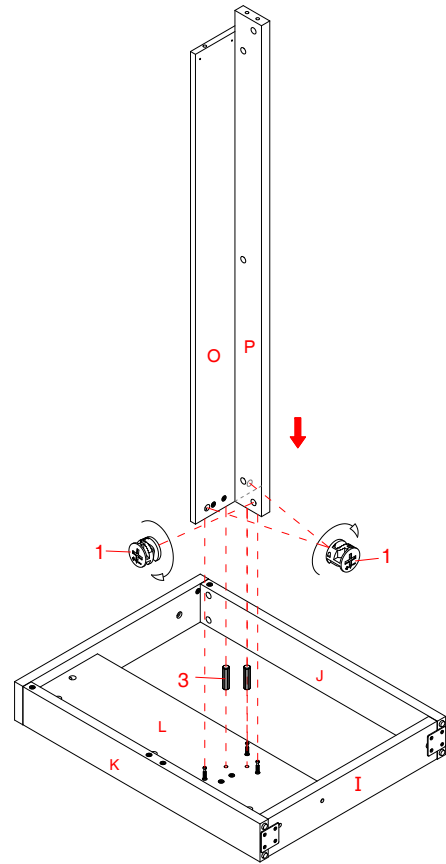

25. Fijar la repisa fija del retorno (O) para el panel lateral derecho (L) adjuntando un solo soporte metálico (18) en las articulaciones inferiores, con cuatro tronillos de 15 mm negros (6) y cuatro arandelas negras (8 y 9).

## Instrucciones de ensamble

26. Sujete el otro soporte inferior posterior (W) al panel posterior derecho (K) con dos tornillos 15 mm negros (6) y dos arandelas negras (8 y 9).

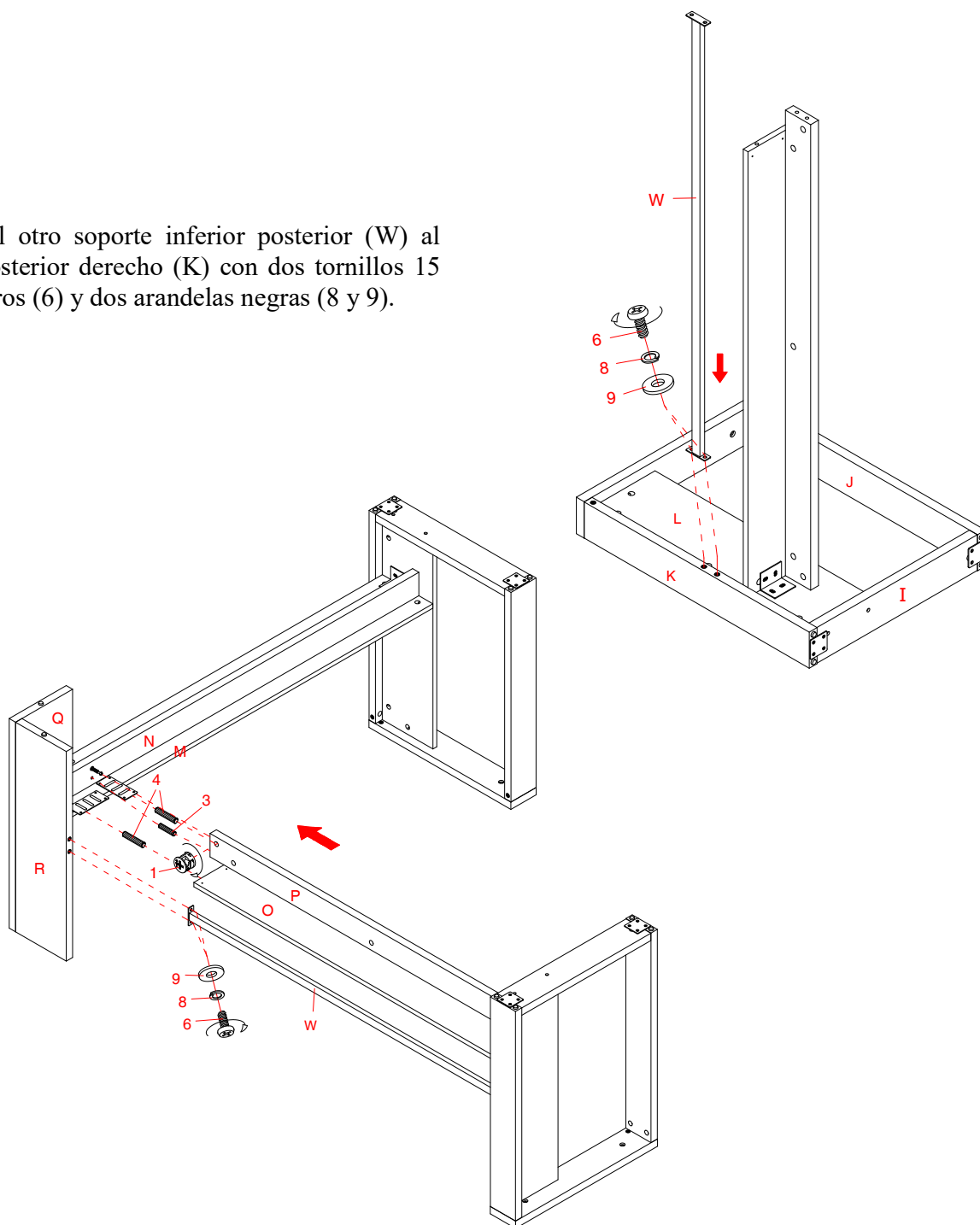

27. Pegue dos pernos 40 mm de madera (4) en los orificios de extremo de la repisa fija retorno (O) y un perno de 30 mm de madera (3) en el agujero final del soporte de repisa retorno (P).

28. Gire el ensamble hacia arriba. Alinear los pernos de madera insertados (3 y 4) con los orificios taladrados en a repisa y soporte (M y N) de escritorio y pulse juntos. Fije el soporte de repisa retorno (P) en su lugar mediante la participación de una tuerca de fijación (1).

29. Fijar el soporte inferior posterior (W) a la pata pequeña (R) utilizando dos tornillos de 15 mm negros (6) y dos arandelas negras (8 y 9). Como se muestra.



## Instrucciones de ensamble

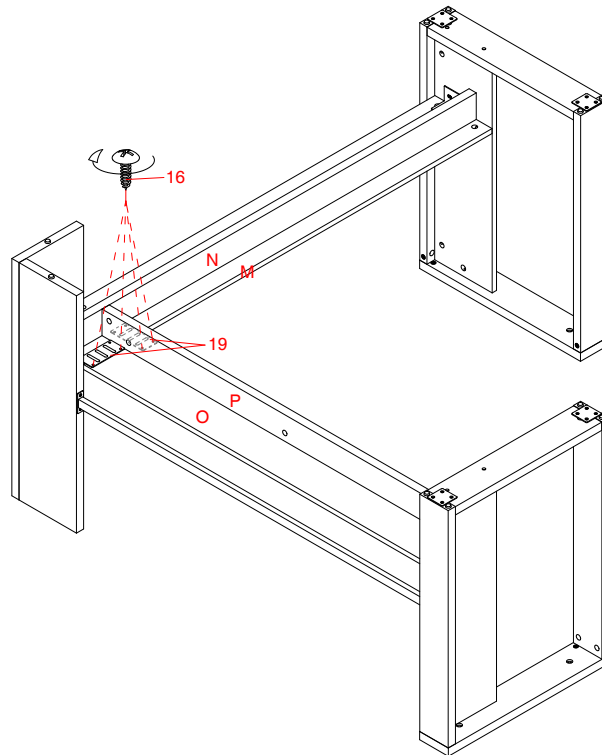

30. Fije la repisa fija retorno (O) para los soportes de metal rectos (19) con cuatro tornillos de 12 mm (16).

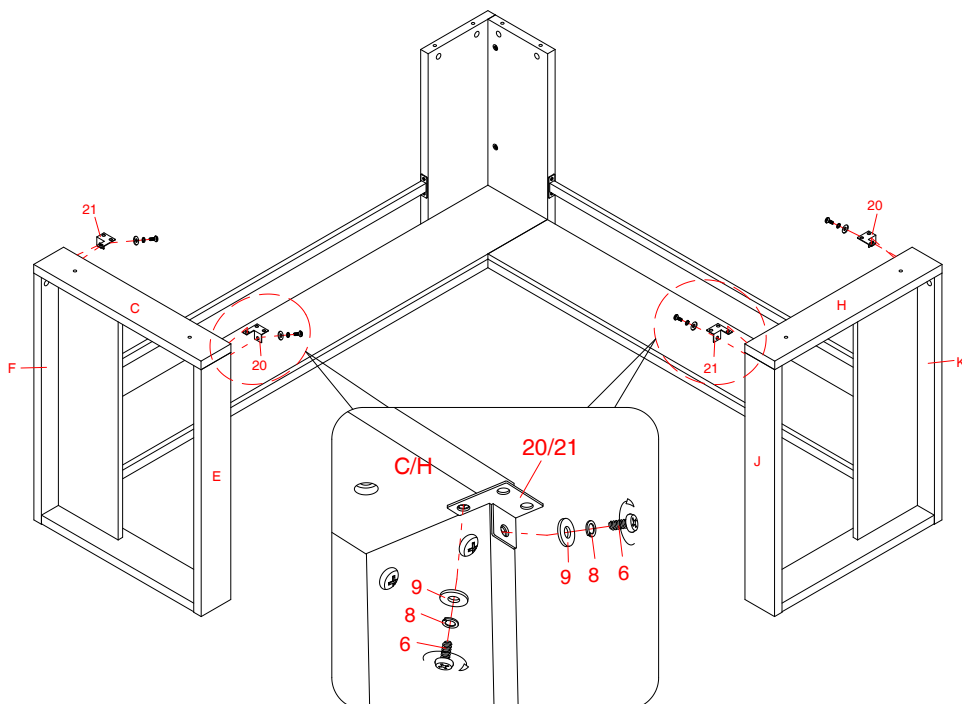

31. Pida ayuda para dar la vuelta y colocar la unidad ensamblada en posición vertical.

32. Sujete los soportes de metal izquierdo y derecho (20 y 21) a las esquinas superiores de marcos laterales ensamblados, utilizando dos tornillos de 15 mm negros (6) y dos arandelas negras (8 y 9) por soporte.

## Instrucciones de ensamble

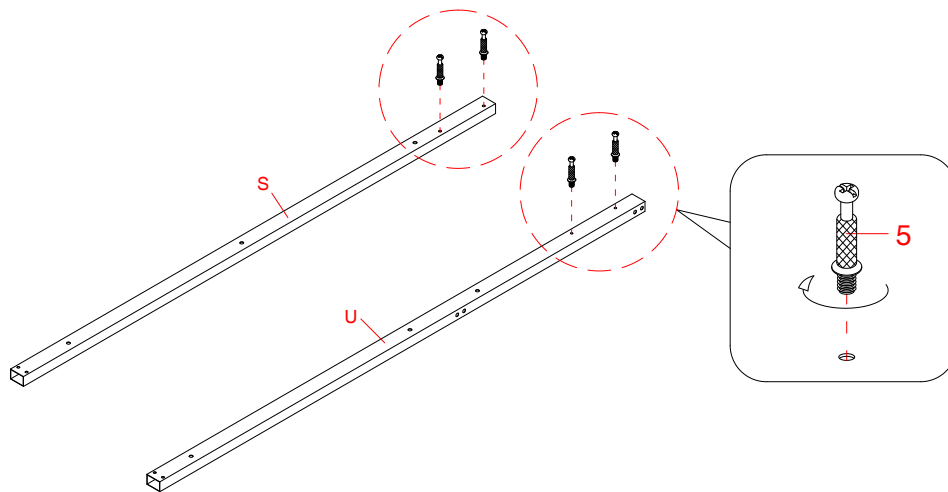

33. Fije los tornillos de fijación (5) en los agujeros roscados laterales en los soportes superiores posteriores (S y T) como se muestra.

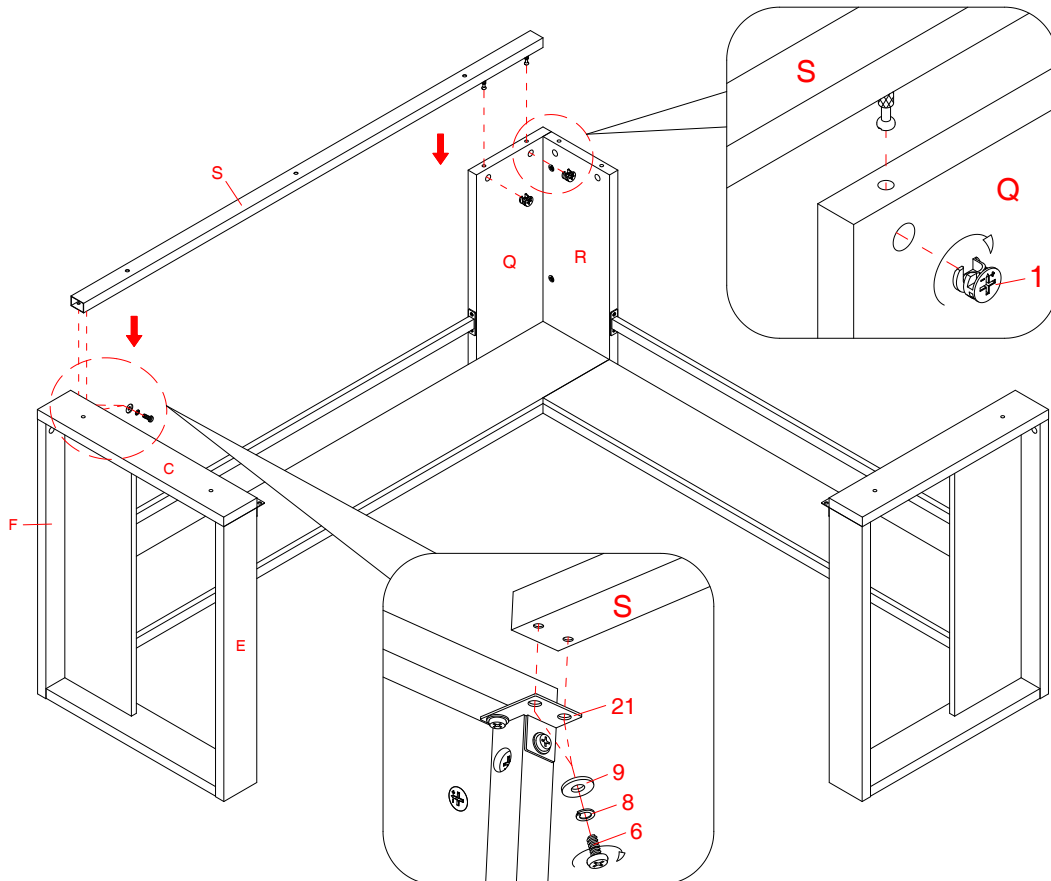

34. Alinear y unir el soporte posterior superior de escritorio (S) a la pata grande (Q) utilizando dos tuercas de fijación (1). Es posible que tenga que ajustar la altura de los tornillos de fijación regulares (5) durante el montaje.

35. Fijar el soporte posterior superior de escritorio (S) al soporte derecho metálico (21) con dos tornillos de 15 mm negros (6) y dos arandelas negras (8 y 9).

## Instrucciones de ensamble

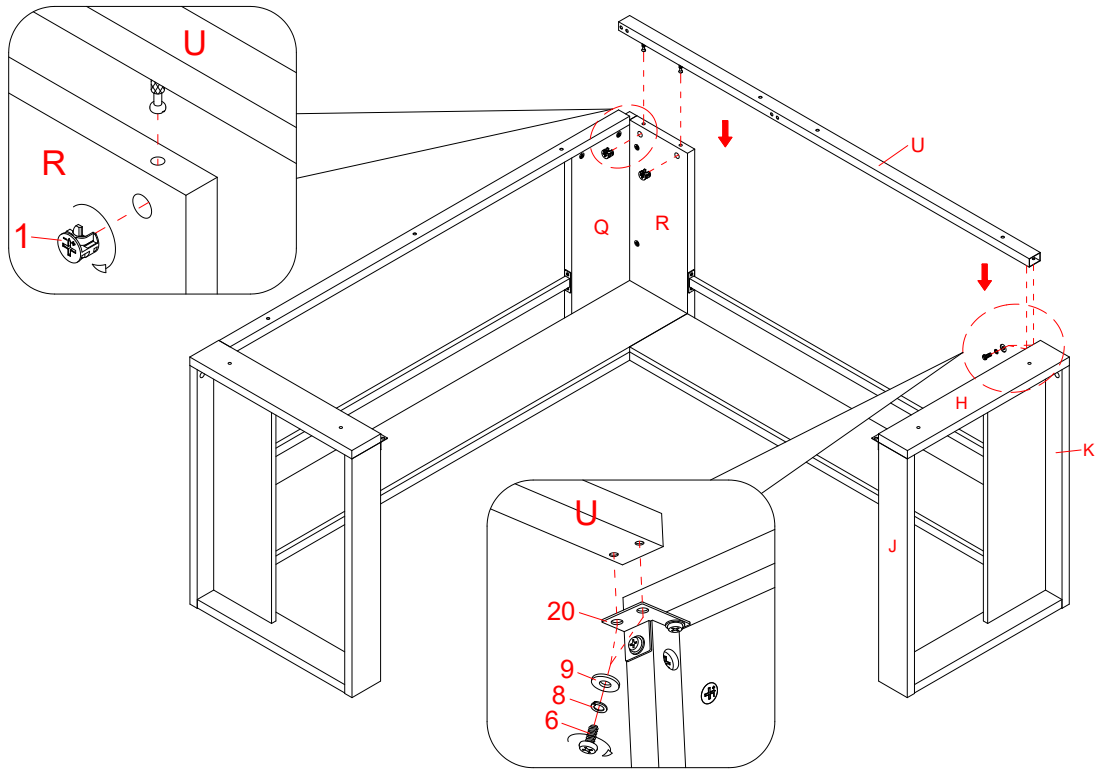

36. Repita el mismo procedimiento para fijar el soporte superior posterior de retorno (U) a la pata pequeña (R) y al soporte izquierdo de metal (20).

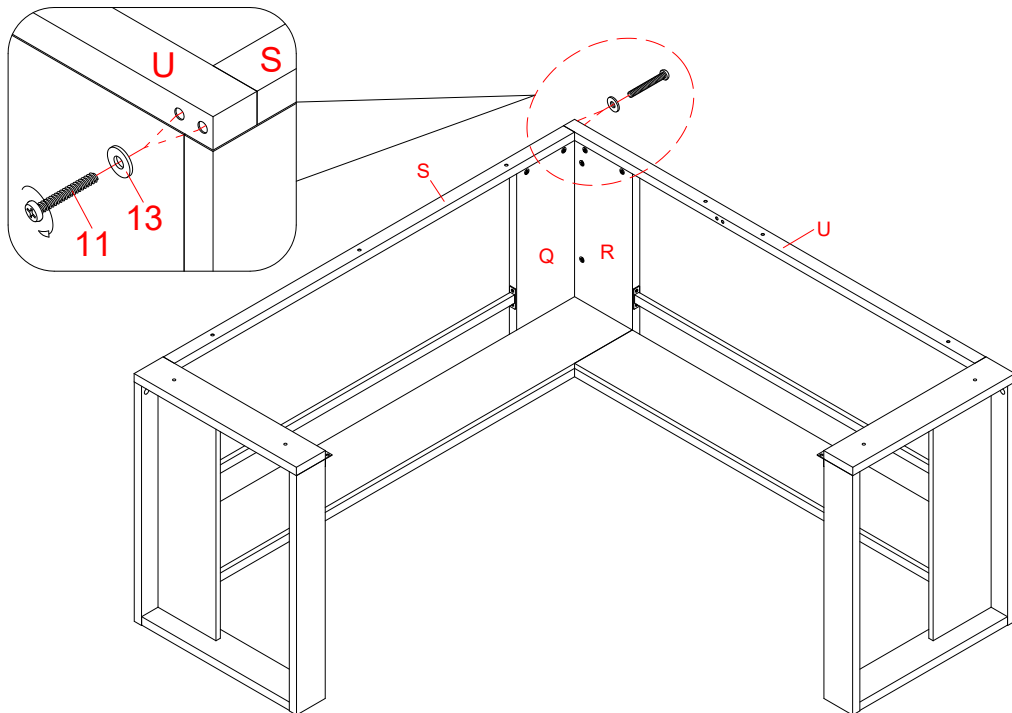

37. Inserte los dos tornillos de 50 mm color zinc (11) con las arandelas zinc (13) a través de los agujeros perforados en el soporte superior posterior retorno (U) y firmemente fije en el soporte posterior superior de escritorio (S).

## Instrucciones de ensamble

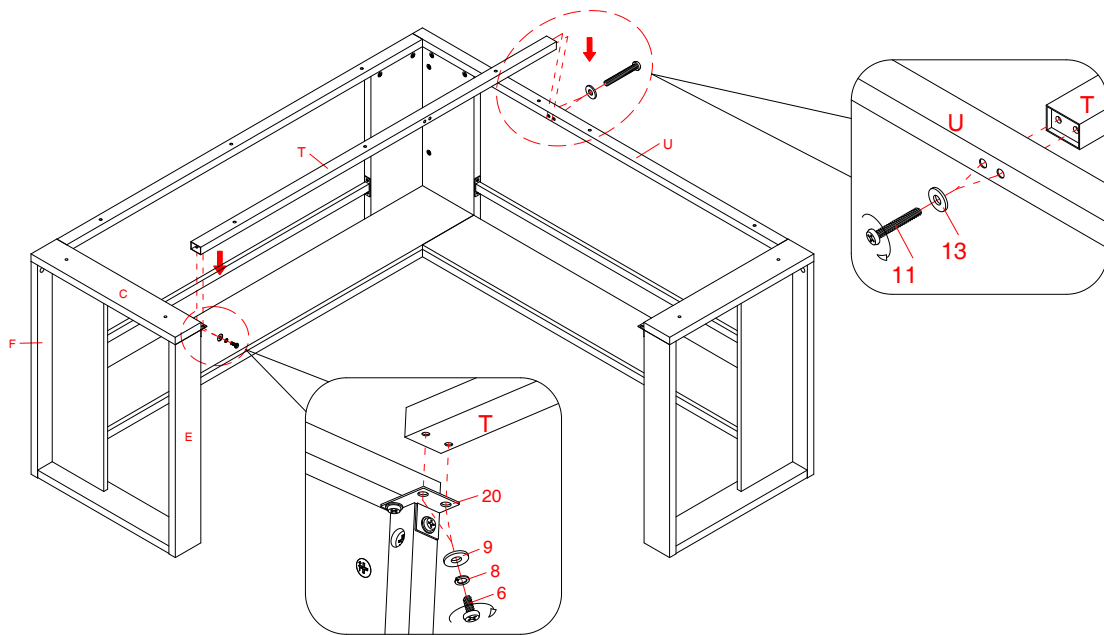

38. Alinear y colocar el soporte superior frontal de escritorio (T) para el soporte superior posterior retorno (U) mediante el uso de dos tornillos de 50 mm color zinc (11) y dos arandelas planas color zinc (13).
39. Fijar el soporte superior frontal de escritorio (T) al soporte de metal izquierdo (20) con dos tornillos de 15 mm negros (6) y dos arandelas negras (8 y 9).

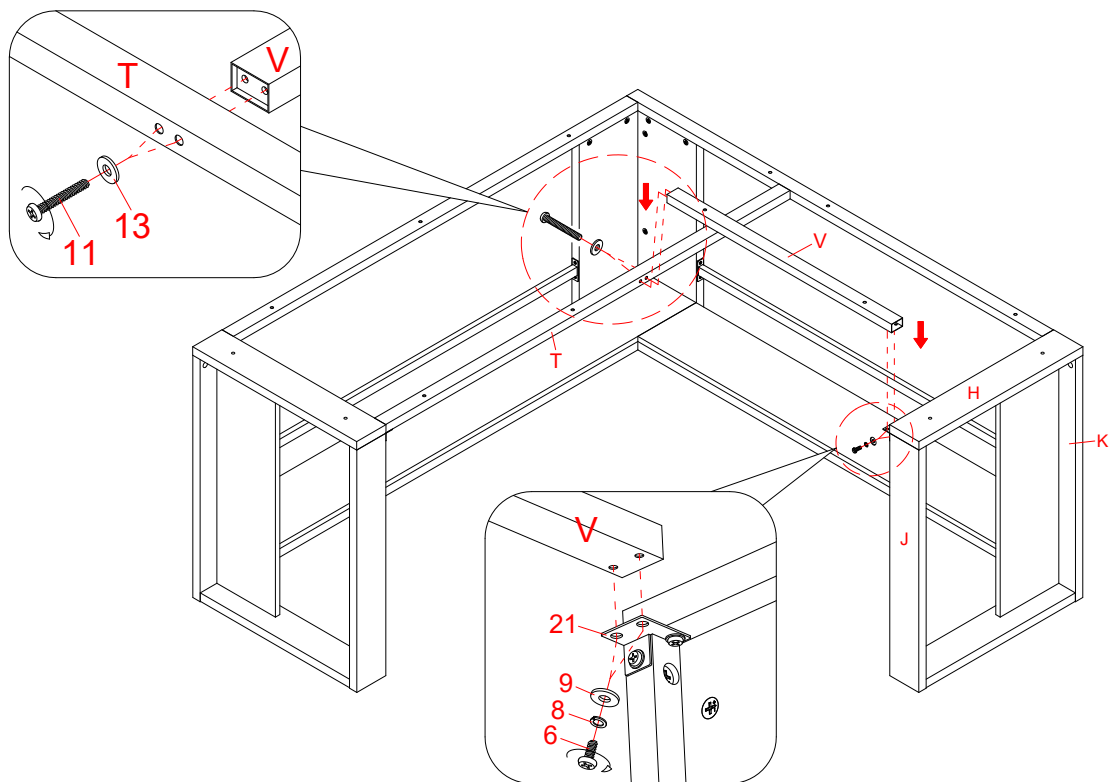

40. Repita el mismo procedimiento para fijar el soporte frontal superior retorno (V) al soporte frontal superior de escritorio (T) y el instalado soporte metal derecho (21).

## Instrucciones de ensamble

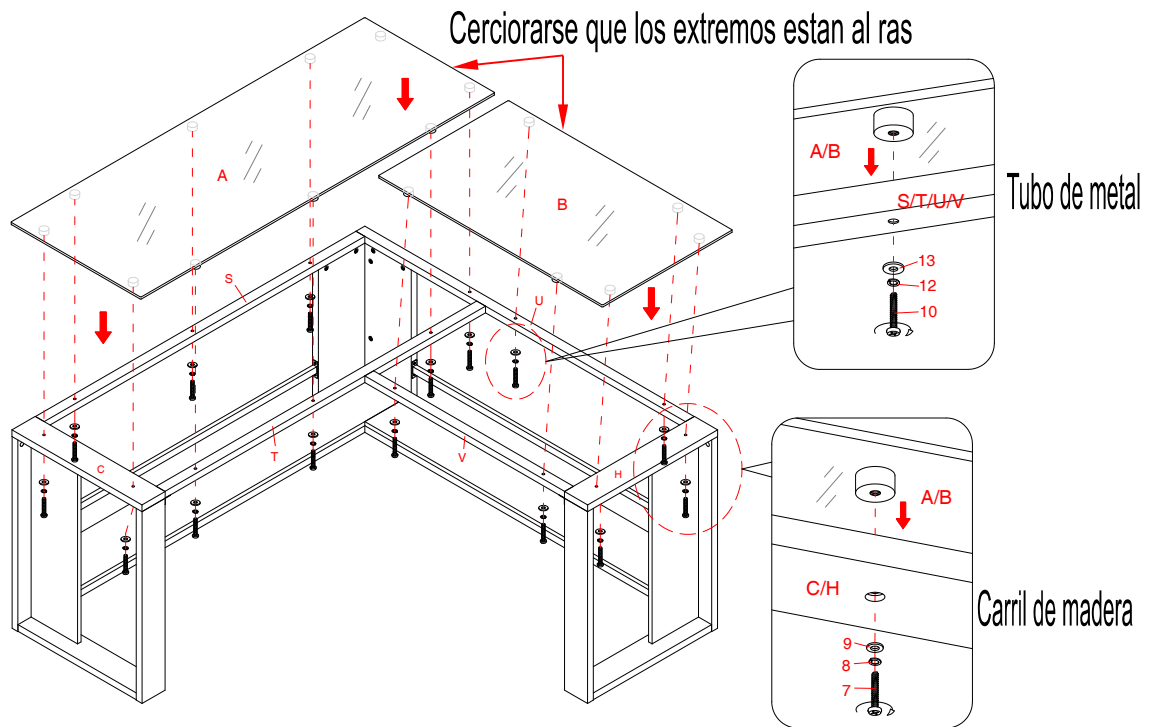

41. Posicione el vidrio (A y B) en la unidad montada de modo que los insertos roscados debajo de las placas de metal se superponen los orificios perforados en el vidrio. Inserte cuatro tornillos de 32 mm (7) con las arandelas negras (8 y 9) a través de los agujeros perforados en ambos paneles superiores (C y H) e inserte once tornillos de 35 mm color zinc (10) con las arandelas zinc (12 y 13) a través de los soportes superiores (S, T, U y V) y fije en su lugar.

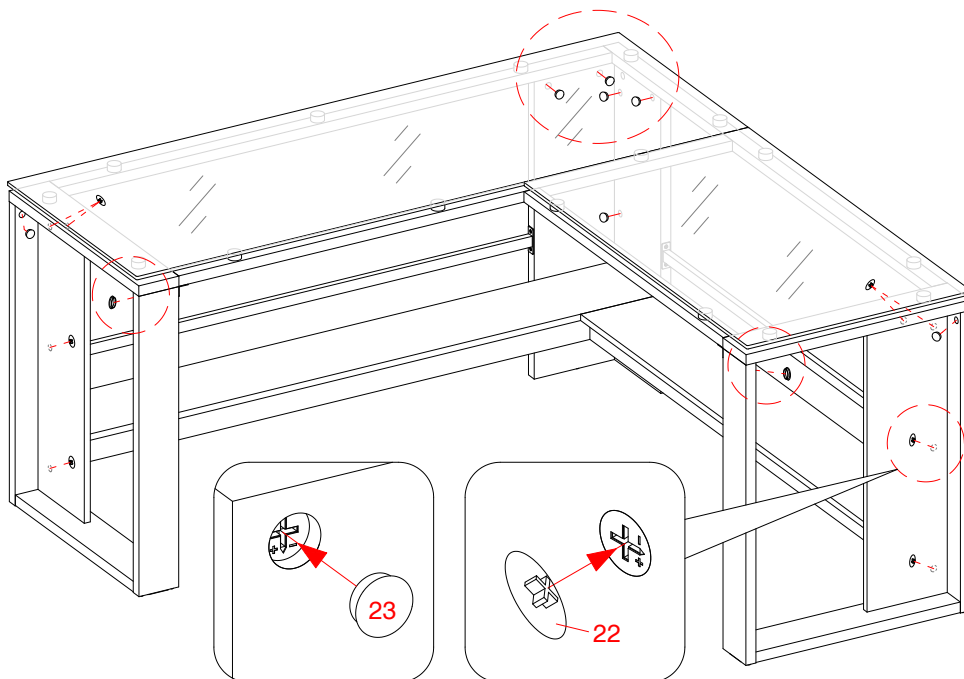

42. Coloque las cubiertas de tuerca de fijación (22) y tapas de tuercas de fijación (23) sobre las tuercas y agujeros de tuerca visibles para ocultarlos.

## **Mantenimiento y cuidados**

- Use una toalla suave y limpia para evitar daños y rayaduras.
- Uso de cera para pulir muebles no es necesario. Si desea usar cera cheque en una area que no sea visible para revisar su funcionamiento.
- Usar solventes de cualquier tipo puede dañar el acabado del mueble.
- Nunca use agua para limpiar la unidad, ya que le puede dañar el acabado.
- Siempre utilice protección para vasos cuando ponga sobre la unidad.
- Líquidos derramados deben limpiarse inmediatamente, con una toalla suave evitando tallar.
- Siempre utilizar protectores en caso de poner cosas calientes. El calor puede provocar una reacción química en el acabado y dañarlo.
- En caso que su unidad sea manchada durante el uso le recomendamos hablar a un profesional para que le ayude.
- Revisar los pernos y tornillos periódicamente y apretarlos en caso que sea necesario.

## **Más recomendaciones para el cuidado de su Mueble**

Es lo mejor mantener la unidad en una area de clima controlado. Temperatura extrema y cambios de humedad pueden causar cambios como partes pandas, molduras que se contraigan o que la madera se raje. Es recomendable mantener la unidad lejos del sol directo ya que puede dañar el terminado.

Cuidados adecuados y limpieza pueden extender la vida útil de su unidad. Siga estas recomendaciones y mantendra su mueble en buenas condiciones de uso por muchos años.

Esperamos que disfrute su compra por muchos años.  
¡Gracias por su compra!

## **GARANTIA DE CALIDAD**

Nosotros estamos seguros que Usted se encontrará feliz con la compra de este producto.

Si este Product tiene algun deféction de ensabla o matériel o si tiene alguna falla en us normal, Nosotros lo repararemos o lo re-emplazaremos hasta por un año a partir de la fecha de compra. Todo producto de Whalen Furniture es diseñado para alcanzar sus expectativas más altas. Nosotros le garantizamos que inmediatamente podrá ver el valor de nuestra mercancía de la más alta calidad.

Esta garantía le proporciona derechos legales específicos y talvez tenga otros derechos que varian de un estado a otro (una provincia a otra).

Whalen Furniture Manufacturing,  
1578 Air Wing Road  
San Diego CA, 92154 USA  
Servicio al Cliente: 1-866-942-5362  
8:30 a.m. - 4:30 p.m., PST, Lunes a Viernes  
[www.whalenfurniture.com](http://www.whalenfurniture.com)