



MAINSTAYS™

LOT NUMBER: _____
DATE PURCHASED: ___/___/___

Arris TV Stand

Model # MS18-D2-1011-09

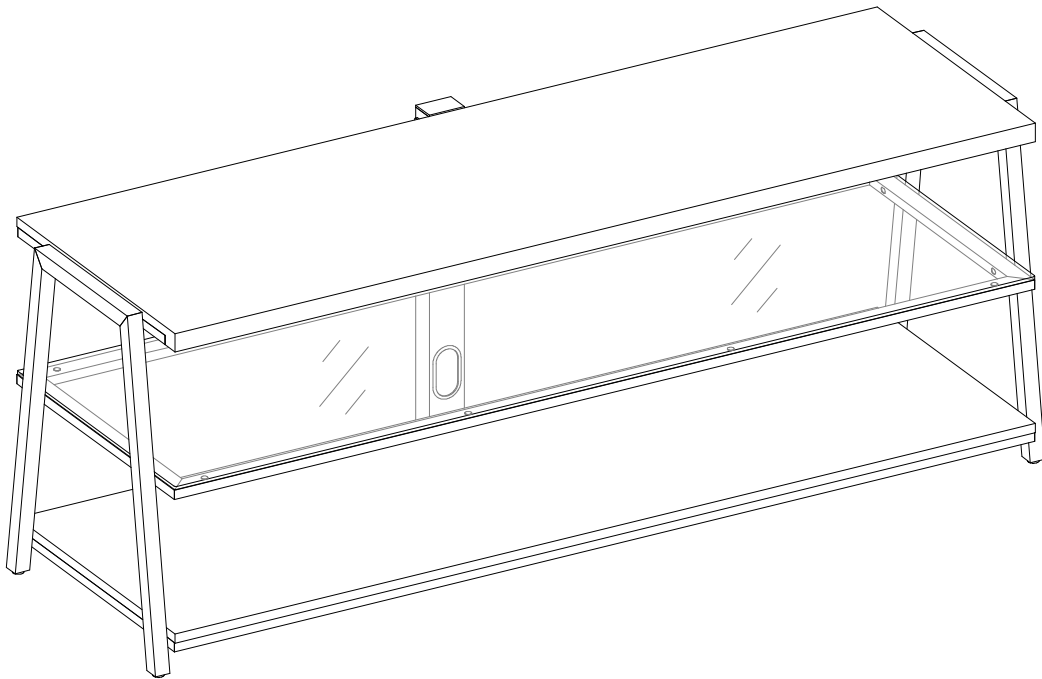

ADULT ASSEMBLY REQUIRED

If you have any questions regarding assembly or if parts are missing, **DO NOT** return this item to the store where it was purchased. Please call our customer service number and have your instructions and parts list ready to provide the model name, part name or factory number:

866-942-5362

Pacific Standard Time: 8:30 a.m. - 4:30 p.m., Monday - Friday

Or visit our web site 24 hours a day, 7 days a week for product assistance at

www.whalenstyle.com

Or e-mail your request to **parts@whalenfurniture.com**

**THIS INSTRUCTION BOOKLET CONTAINS IMPORTANT SAFETY INFORMATION.
PLEASE READ AND KEEP FOR FUTURE REFERENCE.**

Date 2018-01-25 Rev. 0001-A Factory: FOCIDI

MAXIMUM RECOMMENDED WEIGHT LOADS

MANUFACTURER: Whalen Furniture Manufacturing

CATALOG: Arris TV Stand

MODEL # MS18-D2-1011-09

MADE IN CHINA

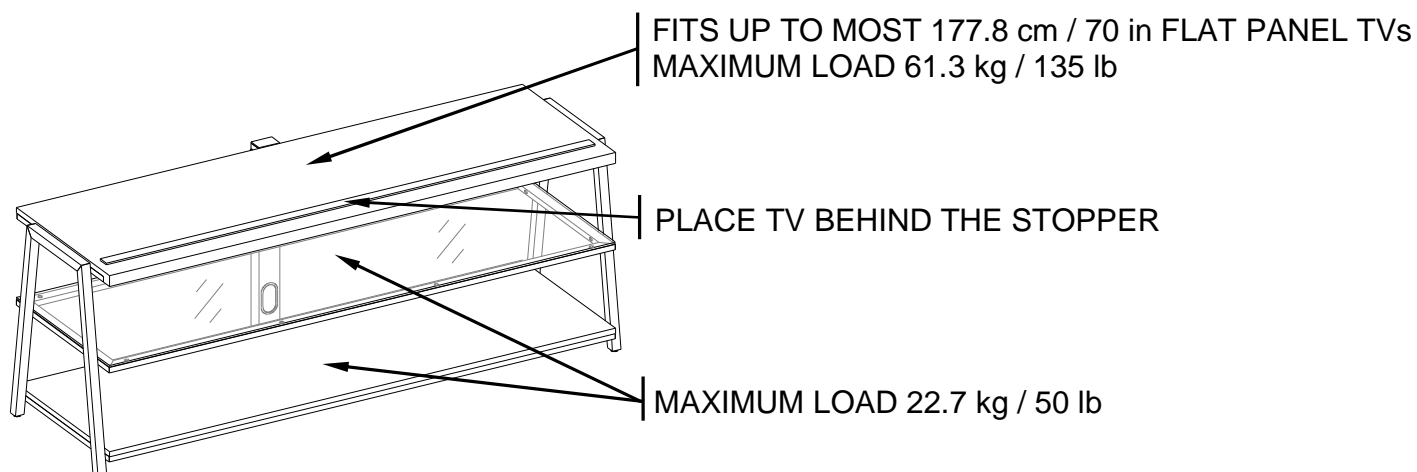

⚠ WARNING

THIS UNIT IS NOT INTENDED FOR USE WITH CRT TVS. USE ONLY WITH FLAT PANEL TVS AND AUDIO/VIDEO EQUIPMENT MEETING RECOMMENDED SIZE AND WEIGHT LIMITS. NEVER USE WITH LARGER/HEAVIER THAN RECOMMENDED FLAT PANEL TVS OR EQUIPMENT. TO AVOID INSTABILITY, PLACE FLAT PANEL TV IN THE CENTRE OF THE UNIT; THE BASE OF THE TELEVISION MUST BE ABLE TO REST ON THE SUPPORTING SURFACE OF THE UNIT WITHOUT OVER-HANGING THE EDGES. IMPROPERLY POSITIONED FLAT PANEL TVS, OR FLAT PANEL TVS INCLUDING OTHER EQUIPMENT THAT EXCEED RECOMMENDED SIZE AND WEIGHT LIMITS COULD FALL OFF OR BREAK THE UNIT, CAUSING POSSIBLE SERIOUS INJURY.

GENERAL INFORMATION, TIPS and TRICKS

1. Please read the Assembly Instructions prior to assembling this product.
2. Remove all hardware from the box and sort by size.
3. Check to see that all hardware and parts are present BEFORE assembling.
4. Ask a friend to assist you with the assembly of this furniture.
5. To avoid damage, assemble the product on a sturdy, level and protective surface.
6. Please wait until all steps are completed before fully tightening Bolts.
7. Make sure all Bolts are tightly fastened before the unit is used.

This product is sold with one set of Tipping Restraint Hardware Kit. You must install the Tipping Restraint Hardware between the wall and the TV stand to prevent any accidents or damages. When properly installed, this restraint can provide protection against the unexpected tipping of the unit due to small tremors, bumps or climbing. The restraint is only a deterrent and is not a substitute for proper adult supervision. Use of tip-over restraints may only reduce, but not eliminate, the risk of tip-over.

Parts and Hardware List

Please read completely through the instructions and verify that all listed parts and hardware are present before beginning assembly.

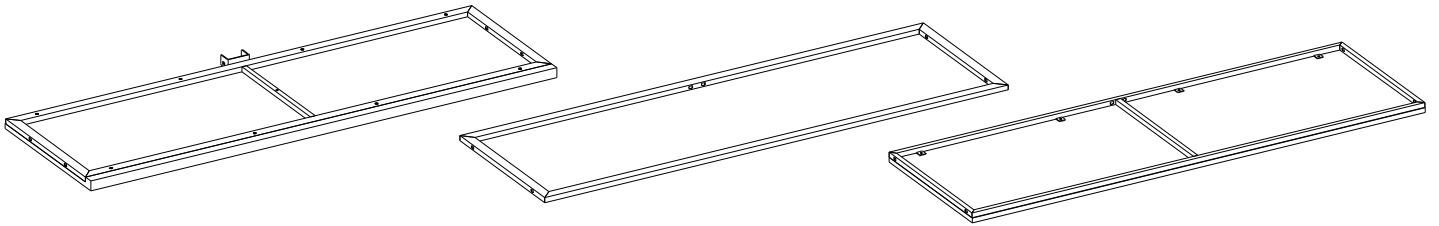

A- Top Panel with Metal Frame
(Qty. 1)

B- Middle Metal Frame
(Qty. 1)

C- Bottom Panel with Metal Frame
(Qty. 1)

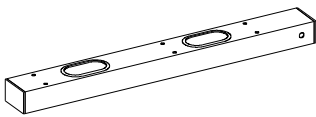

D- Spine (Qty. 1)

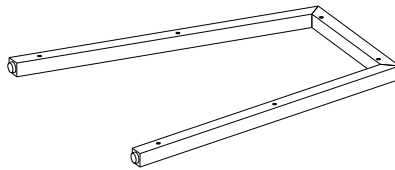

E- Leg (Qty. 2)

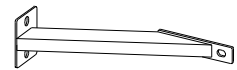

F- Top Frame Support (Qty. 1)

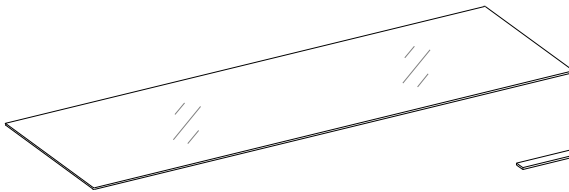

G- Middle Glass Shelf (Qty. 1)

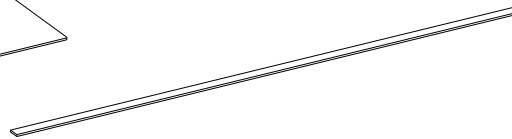

H- Stop Rail (Qty. 1)

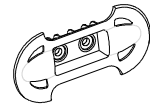

I- Cable Wheel (Qty. 2)

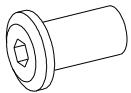

(1) Flange Nut
(Qty. 1+1 extra)

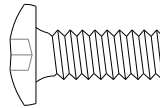

(2) 5/8" Bolt
(Qty. 7+1 extra)

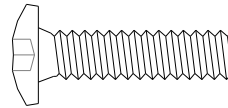

(3) 1" Bolt
(Qty. 6+1 extra)

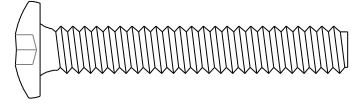

(4) 1-5/8" Bolt
(Qty. 10+1 extra)

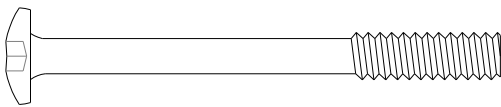

(5) 2-1/2" Bolt
(Qty. 1+1 extra)



(6) Lock Washer
(Qty. 4+1 extra)

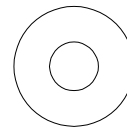

(7) Flat Washer
(Qty. 4+1 extra)

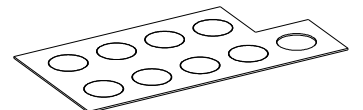

(8) Glass Bumper
(Qty. 8+1 extra)

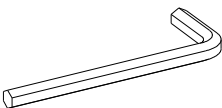

Hex Wrench
(Qty. 1)

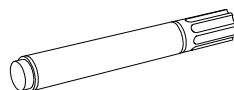

Touch-up Pen
(Qty. 1)

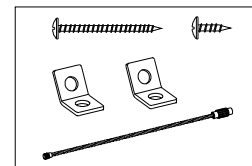

Tipping Restraint Hardware Kit (Qty. 1)
(Inside Plastic Bag)

Tools required: Hex wrench (provided) and Phillips screwdriver (not provided).

Assembly Instructions

The metal frame will face the floor when the unit is turned upright

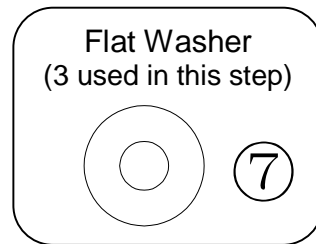
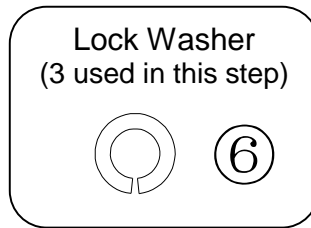
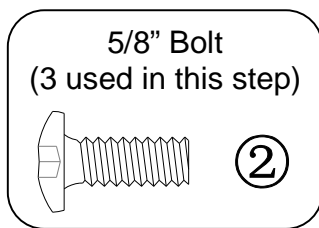
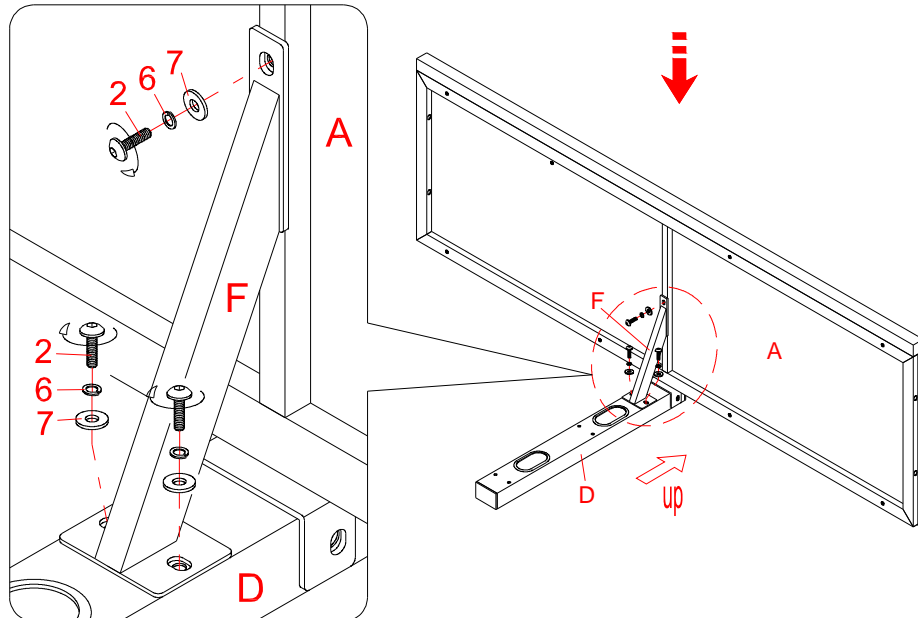
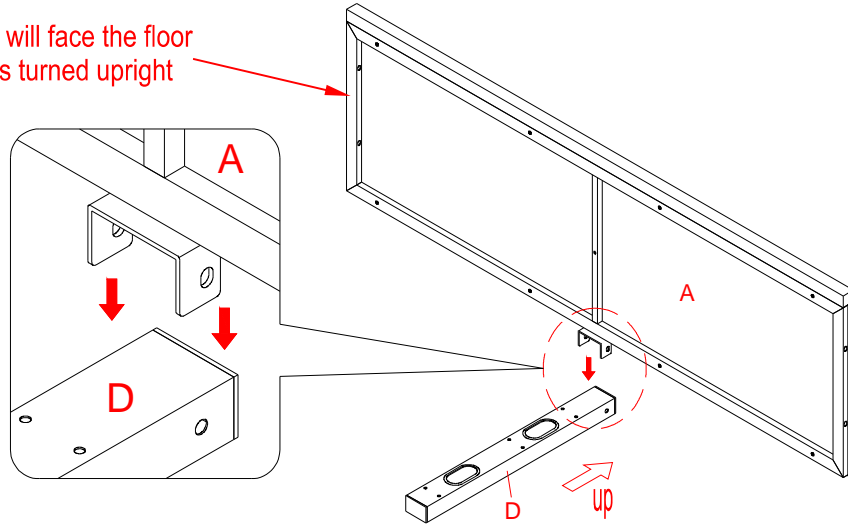

NOTE: Please do not fully tighten all bolts until you finish assembling all parts. Once assembled, go back and fully tighten all bolts. This will make the assembly easier.

1. Unpack the unit and confirm that you have all the hardware and required parts.
2. Locate the Spine (D) and set the back face down on a scratch-free surface.
3. Fit the Top Shelf Frame (A) onto the Spine (D) making sure the mounting holes on the end bracket overlap the threaded sockets on the spine properly.
4. Fasten the Top Frame Support (F) to the middle rail of the Top Shelf Frame (A) and the Spine (D) with three 5/8" Bolts (2) and three Washers (6 and 7).

Assembly Instructions

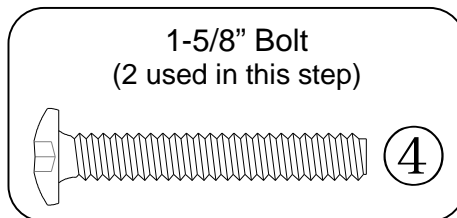
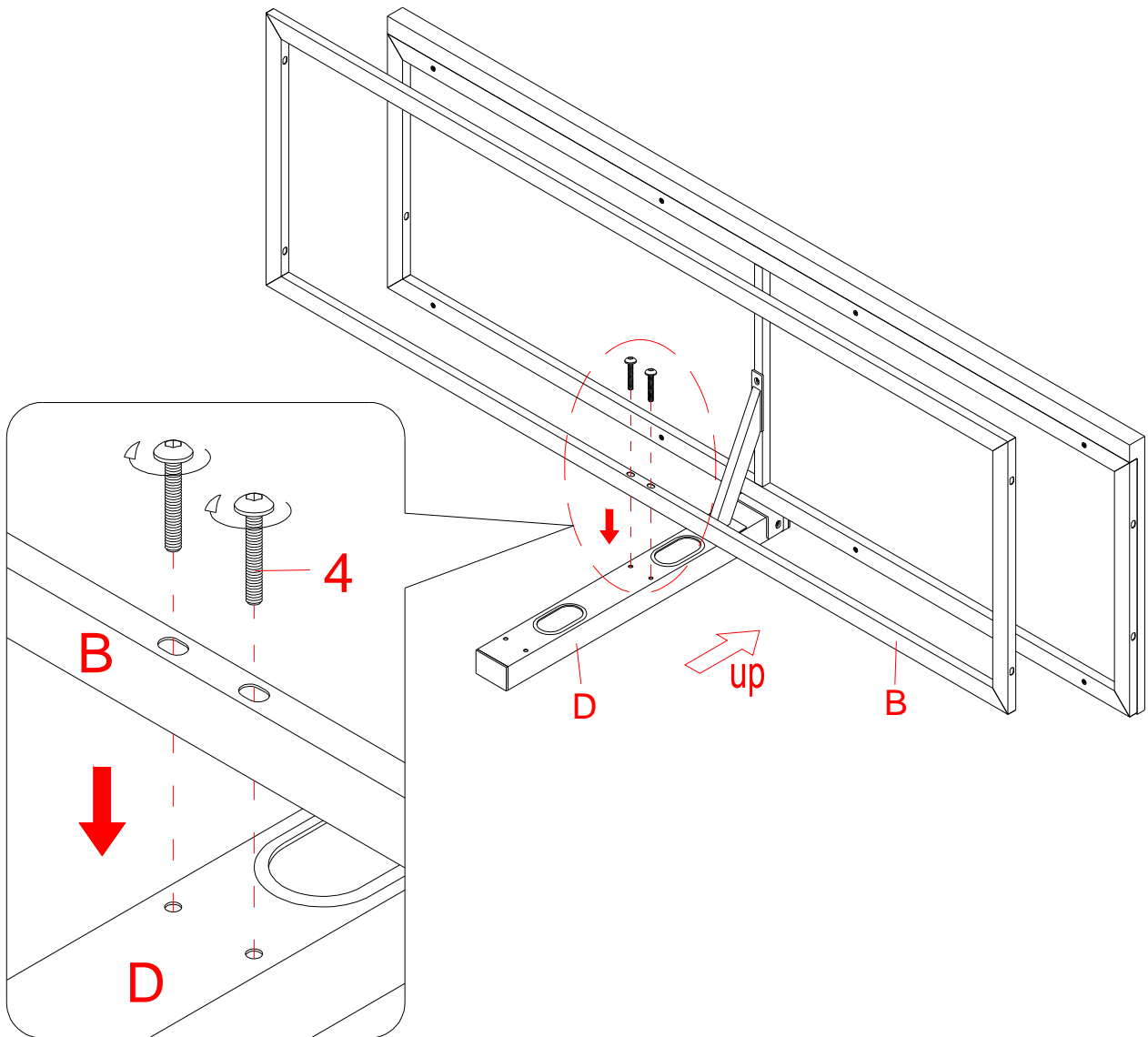

5. Fasten the Middle Shelf Frame (B) to the Spine (D) with two 1-5/8" Bolts (4).

Assembly Instructions

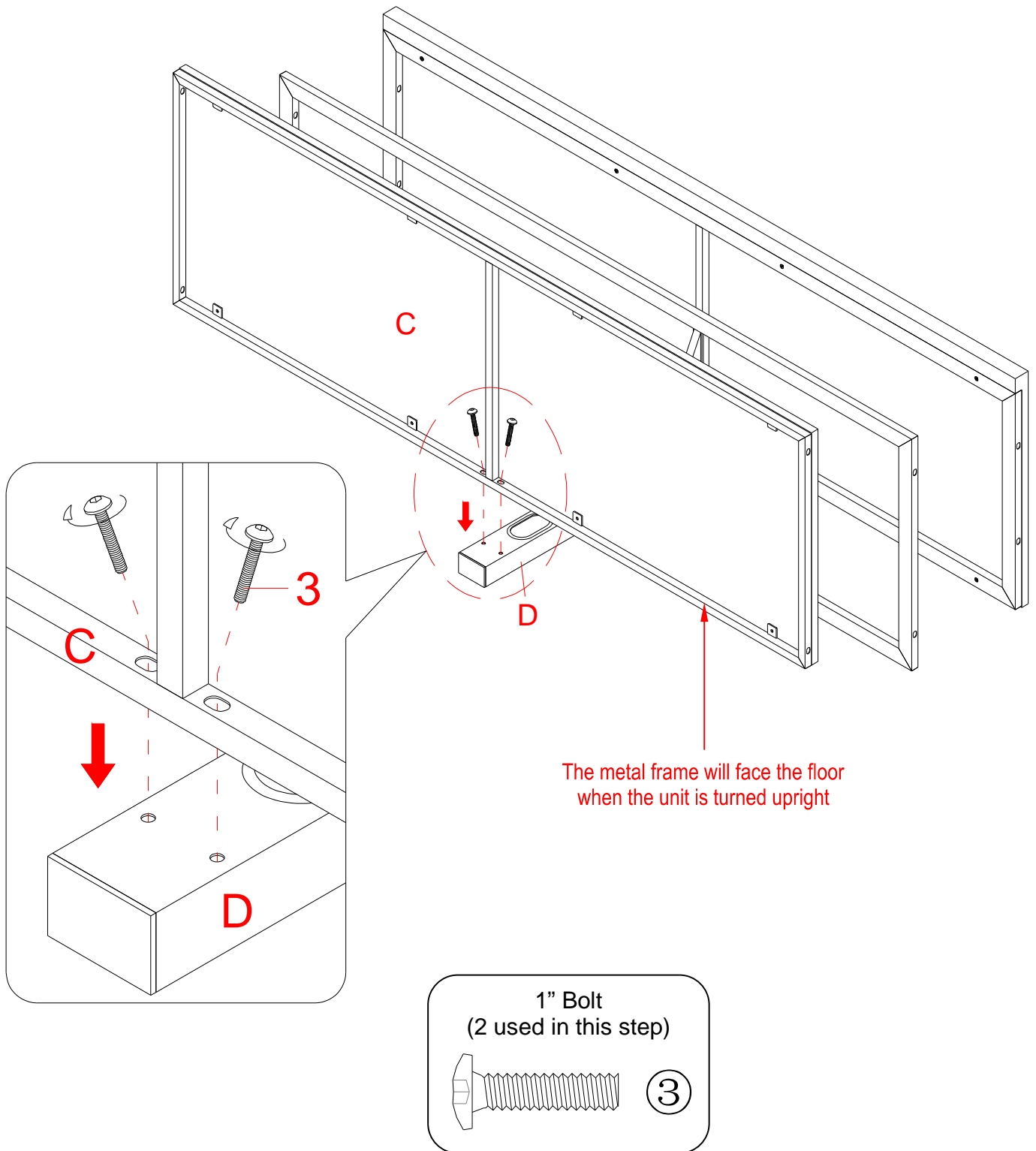

6. Fasten the Bottom Shelf Frame (C) to the Spine (D) with two 1" Bolts (3).

Assembly Instructions

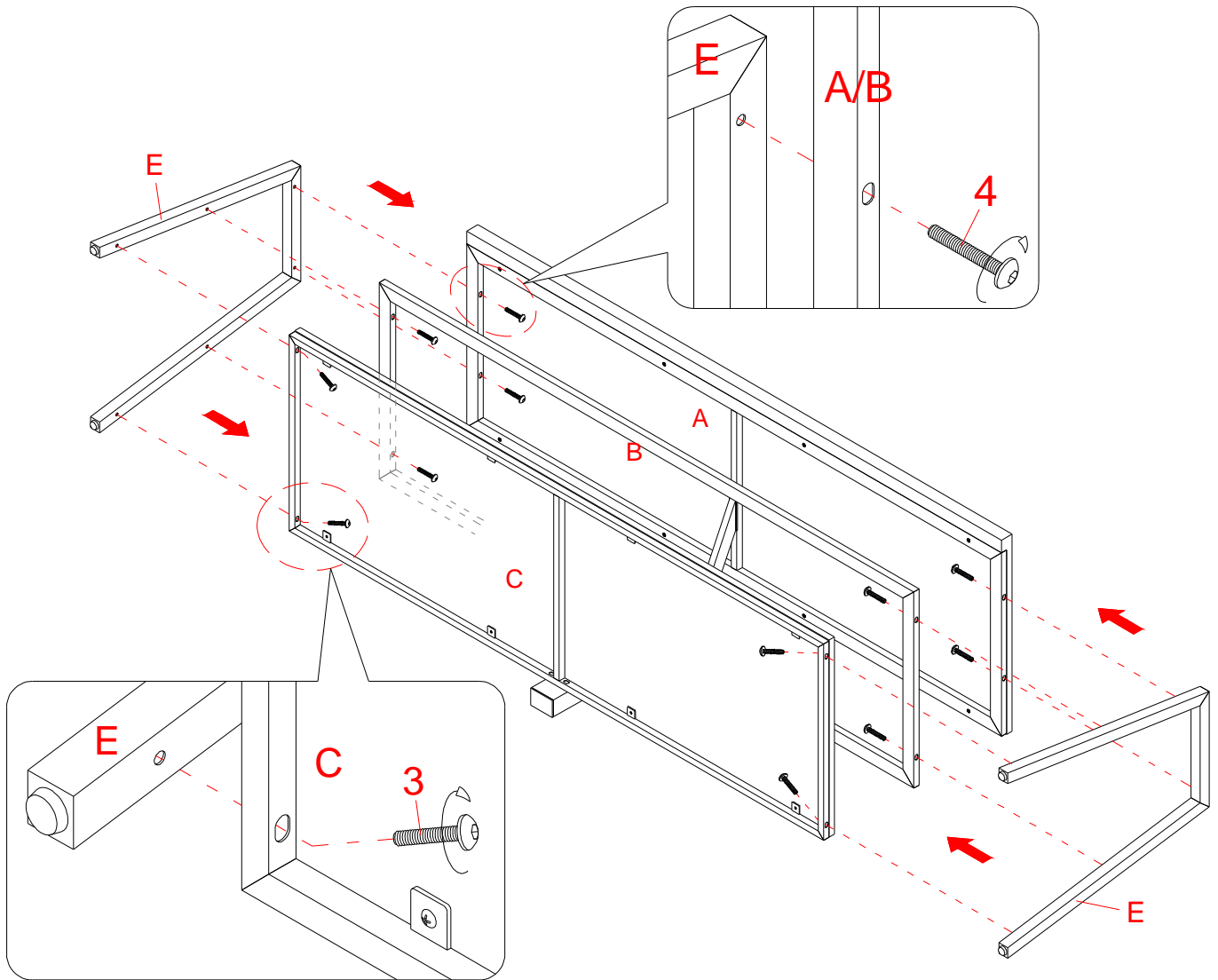

1" Bolt
(4 used in this step)

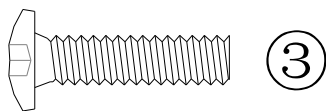

1-5/8" Bolt
(8 used in this step)

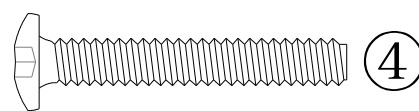

7. Align and attach one Leg (E) to the Shelf Frames (A and B) with four 1-5/8" Bolts (4).
8. Fasten the Leg (E) to the Bottom Shelf Frame (C) with two 1" Bolts (3).
9. Repeat the same procedure to attach the other Leg (E) at the opposite side.

Assembly Instructions

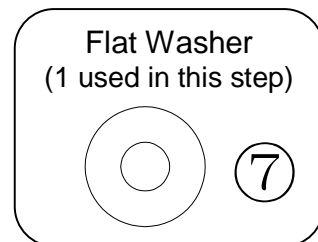
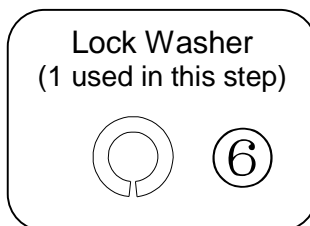
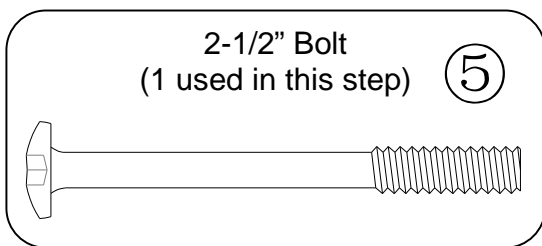
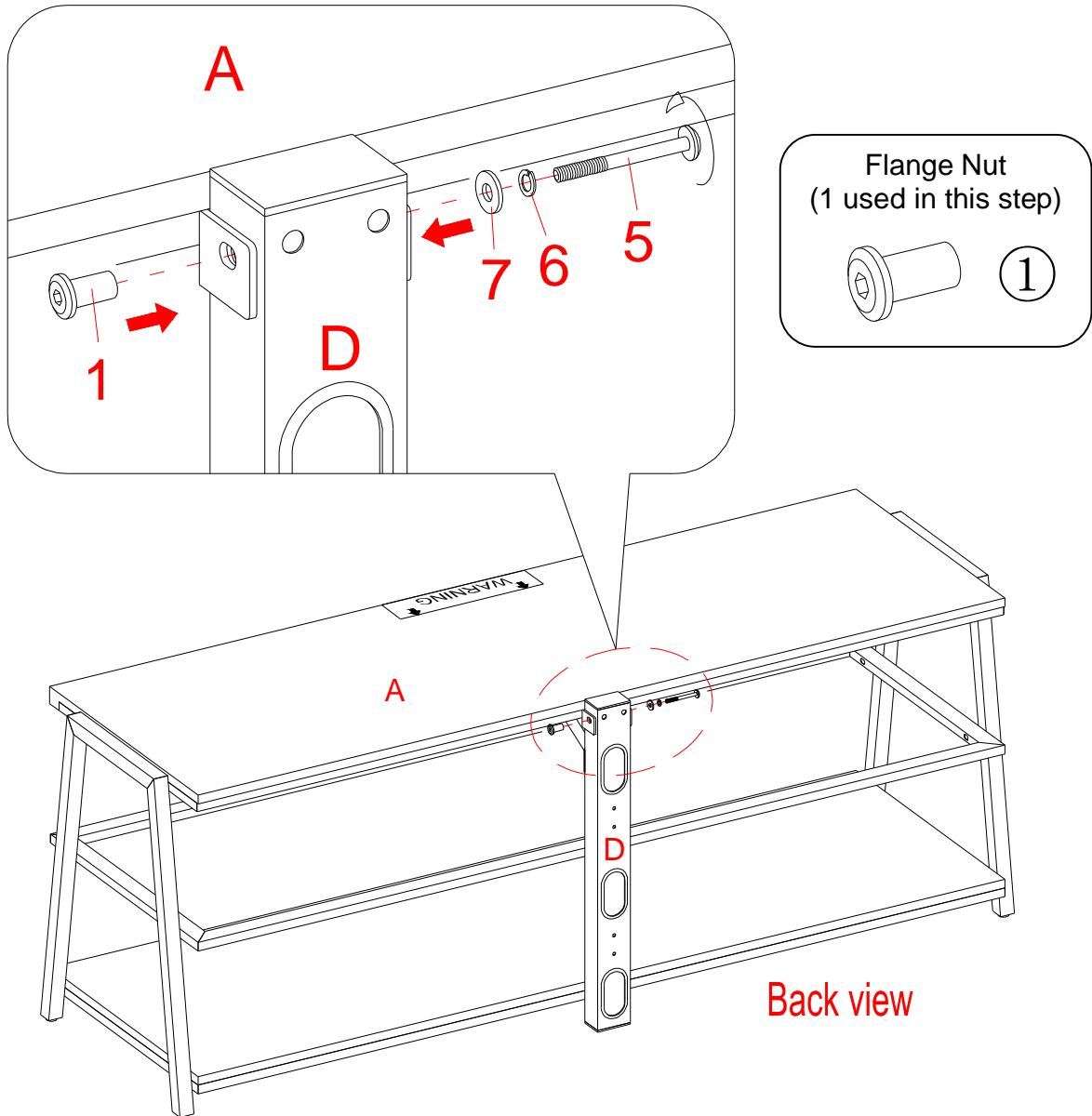

10. Stand the unit upright.

11. Fasten the Top Shelf Frame (A) to the Spine (D) by inserting one 2-1/2" Bolt (5) with the Washers (6 and 7) through the drilled holes on the spine and securely screw into the Flange Nut (1).

Assembly Instructions

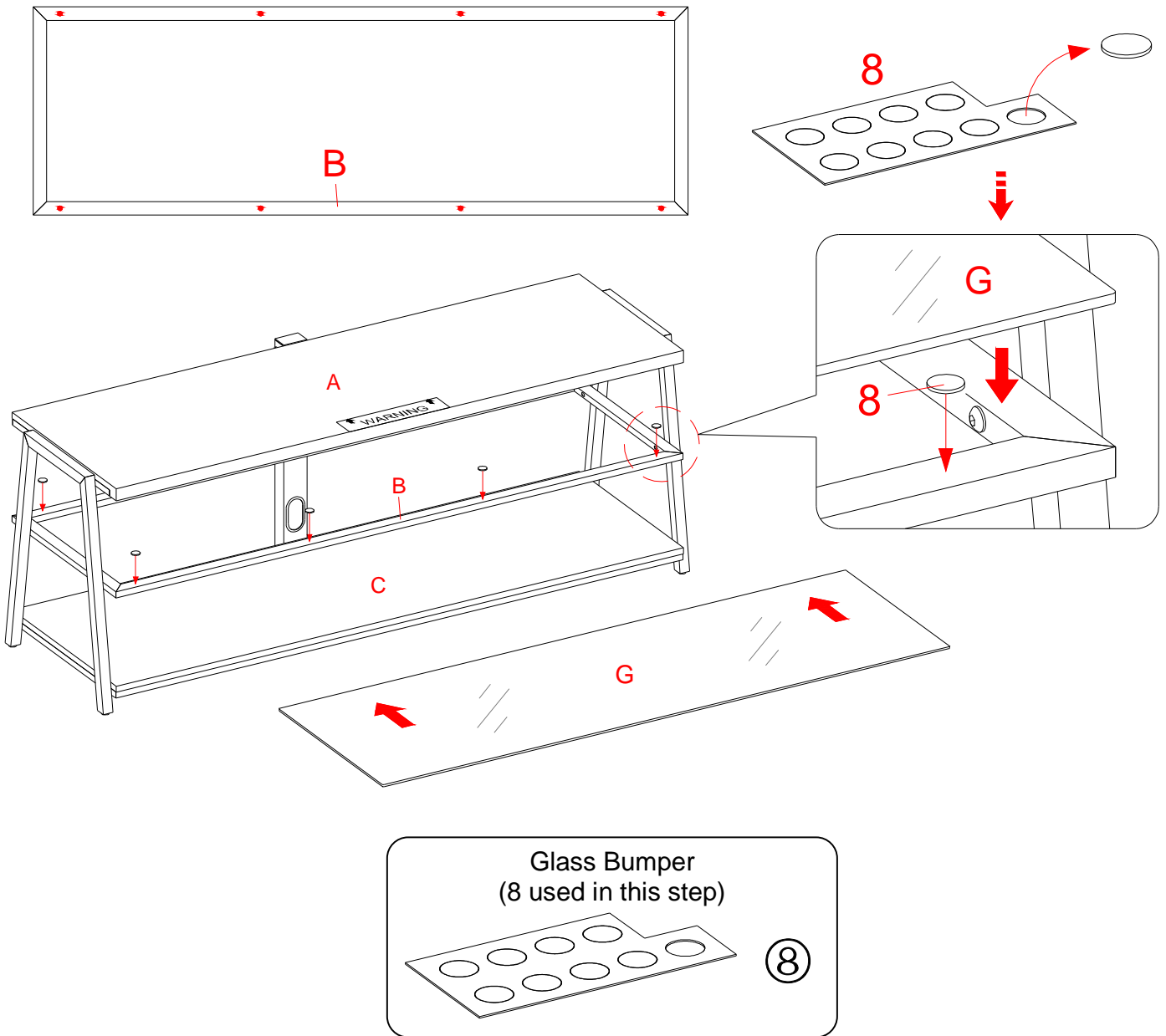

12. Evenly place the Glass Bumpers (8) on the Middle Shelf Frame (B).

13. Place the Middle Glass Shelf (G), with the black side of glass down, onto the Glass Bumpers (8). Push the glass all the way back against the spine.

Assembly Instructions

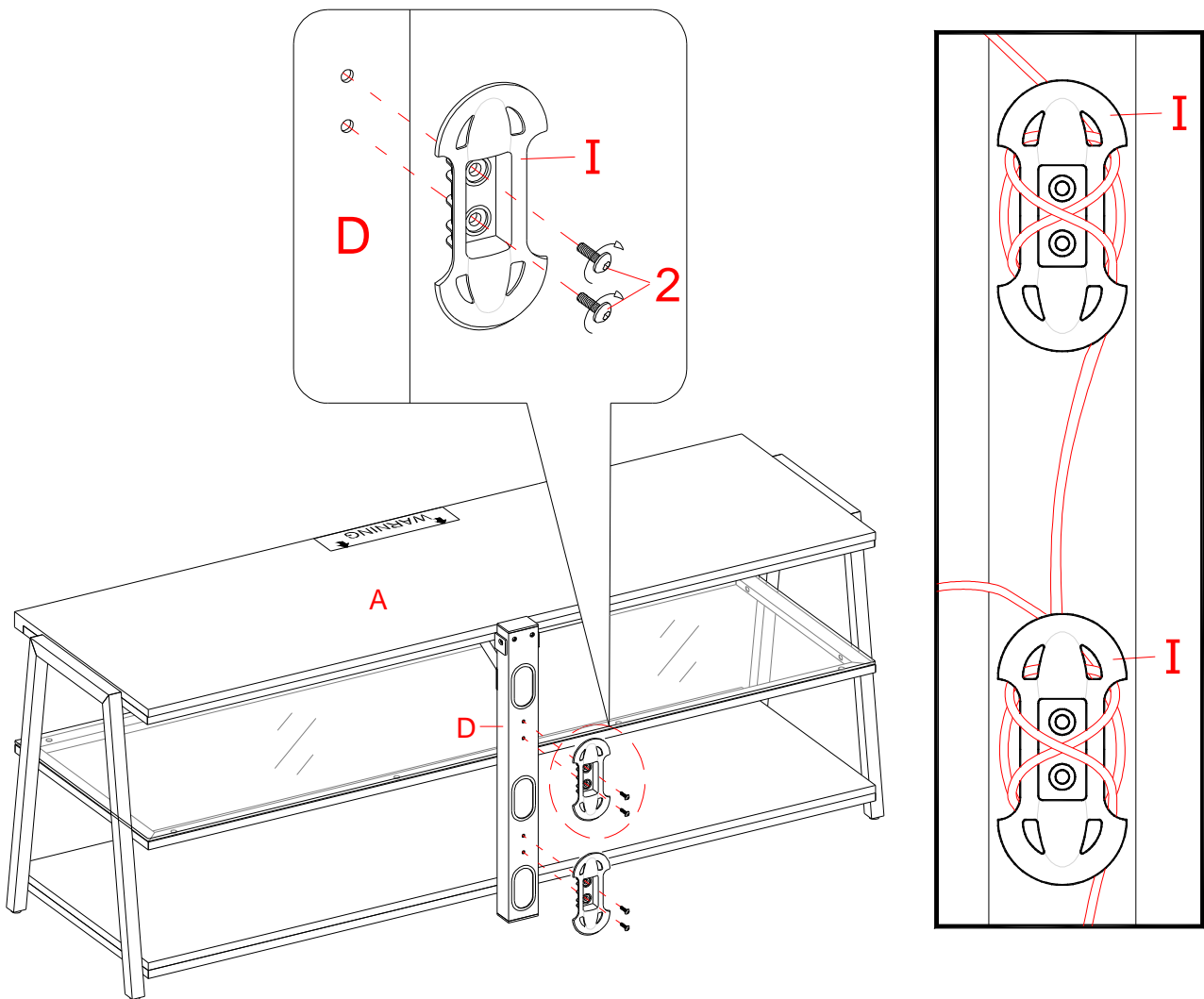

Back view

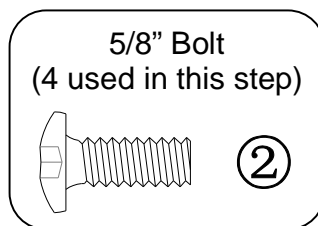

14. Attach 2 Cable Wheels (I) to the backside of the Spine (D) with the 5/8" Bolts (2). Tighten the bolts with enclosed 4 mm hex wrench.

NOTE: You can use the cable wheels to help keep your entertainment center's cables and cords organized.

Assembly Instructions

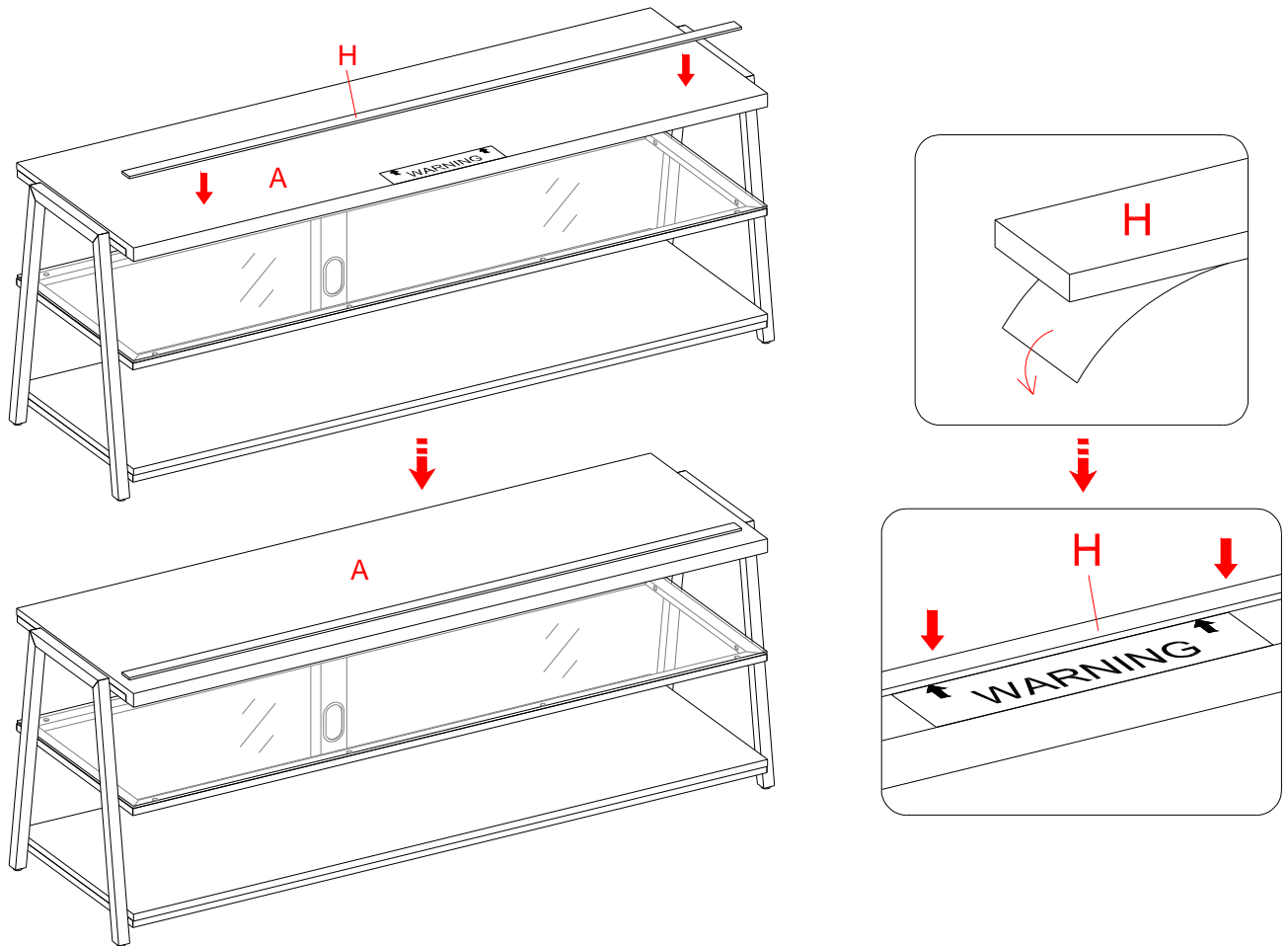

NOTE: You must install the Strip Stopper to prevent the TV from tipping when placing your flat panel television directly on the console.

15. Remove the paper backing from the Stop Rail (H), then properly align the Stop Rail with the top edge of the stopper template on Top Panel (A). Press down on the Stop Rail to help adhesion.
16. Carefully remove the stopper template from the Top Panel (A).

Assembly Instructions

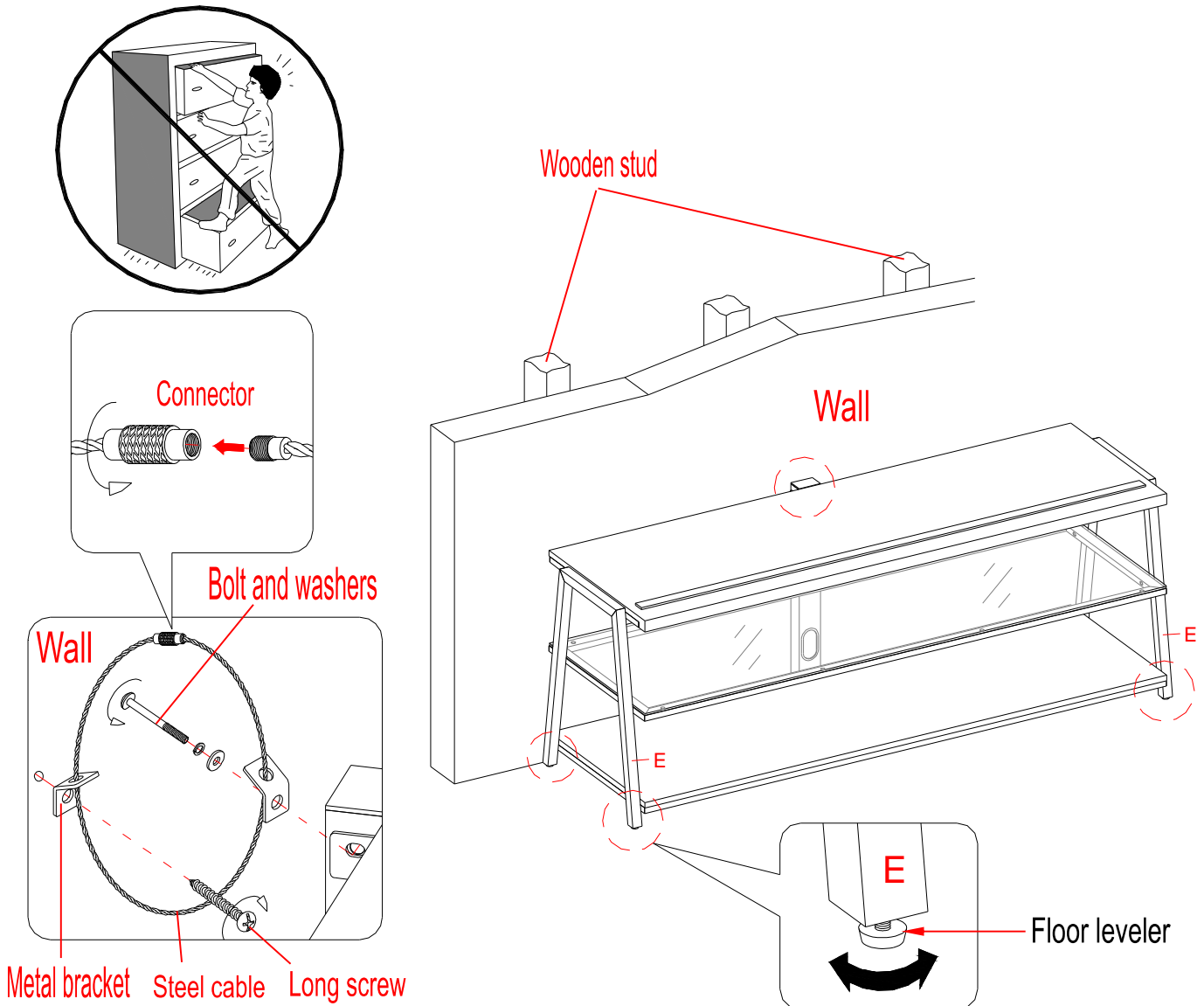

Tools required: hex wrench (provided), Phillips screwdriver, stud finder, power drill, and 3 mm/0.1 in drill bit.

17. Position the assembled unit at the desired location against a wall. If necessary, adjust the pre-attached Floor Levelers at the bottom of the Legs (E) to level the unit. Now, follow the instructions printed on the plastic bag containing the Tipping Restraint Hardware to attach the tip-over restraint to the spine and the wall.

NOTE: Young children can be seriously injured by tipping furniture. You must install the Tipping Restraint Hardware with the unit to prevent any accidents or damage to the unit. The tipping restraint is intended only as a deterrent, they are not a substitute for proper adult supervision. The tipping restraint is not an earthquake restraint. If you wish to add the extra security of earthquake restraints, they must be purchased and installed separately.

18. The table-top console is now ready for use. Be sure to position your Flat Panel TV in the center of the console.

Care and Maintenance

- Use a soft, clean cloth that will not scratch the surface when dusting.
- Use of furniture polish is not necessary. Should you choose to use polish, test first in an inconspicuous area.
- Using solvents of any kind on your furniture may damage the finish.
- Never use water to clean your furniture as it may cause damage to the finish.
- Always use coasters under beverage glasses and flowerpots.
- Liquid spills should be removed immediately. Using a soft, clean cloth, blot the spill gently. Avoid rubbing.
- Always use protective pads under hot dishes and plates. Heat can cause chemical changes that may create spotting within the furniture finish.
- Stains or marks from crayons or ink markers will be difficult to remove.
- In the event that your furniture is stained or otherwise damaged during use, we recommend that you call a professional to repair your furniture.
- Check bolts/screws periodically and tighten them if necessary.

Further Advice about Furniture Care

It is best to keep your furniture in a climate-controlled environment. Extreme temperature and humidity changes can cause fading, warping, shrinking and splitting of wood. It is advised to keep furniture away from direct sunlight as sun may damage the finish.

Proper care and cleaning at home will extend the life of your purchase. Follow these important and helpful tips that will enhance your furniture as it ages.

A touch-up pen has been provided to minimize the small nicks or scratches that may occur during assembly or shipping.

We hope you enjoy your purchase for many years.
Thank you for your purchase!

QUALITY GUARANTEE

We are confident that you will be delighted with your Whalen Furniture purchase.

Should this product be defective in workmanship or materials or fail under normal use, we will repair or replace it for up to one (1) year from date of purchase. Every Whalen Furniture product is designed to meet your highest expectations. We guarantee that you will immediately see the value of our fine furniture.

This warranty gives you specific legal rights and you may also have other rights which vary from State to State.

Customer Service: 866-942-5362
8:30 a.m. - 4:30 p.m., PST, Monday to Friday
www.whalenstyle.com

MAINSTAYS™

NÚMERO de LOTE: _____
FECHA de COMPRA: __/__/__

Soporte para TV Arris

Modelo # MS18-D2-1011-09

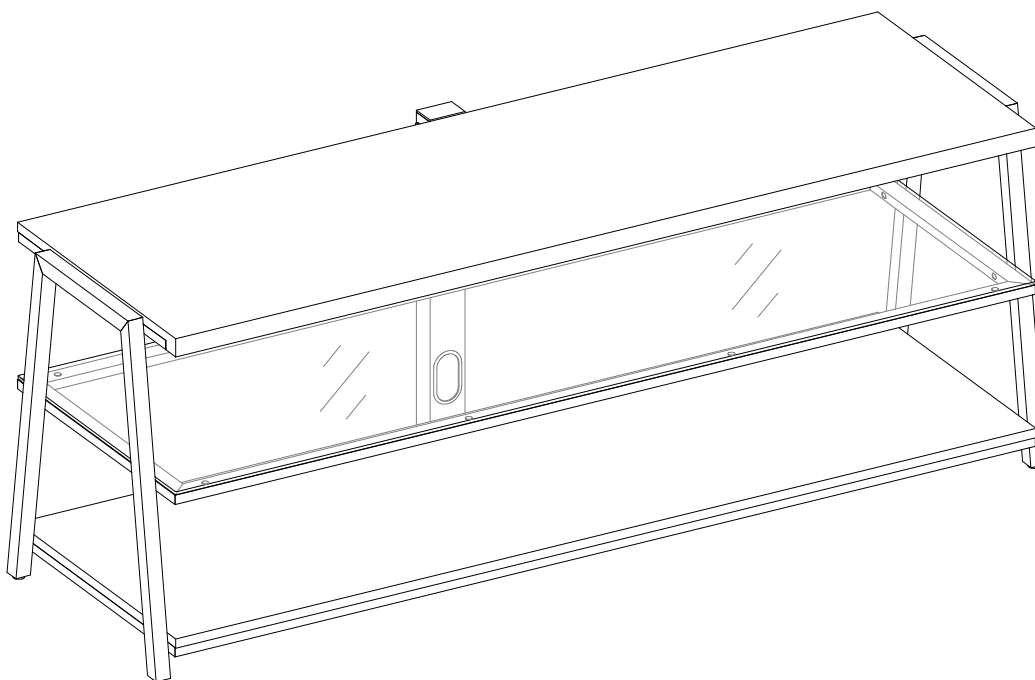

ENSAMBLE REQUERIDO POR ADULTO

Si tienen alguna pregunta acerca del ensamble o si alguna parte está faltante, no retorne este producto a la tienda donde lo compró. Por favor llame a nuestro departamento de ayuda al cliente teniendo su instructivo y lista de partes para proveer el modelo, nombre de parte o el número de fábrica:

866-942-5362

Hora Estándar del Pacífico: 8:30 a.m. - 4:30 p.m., de Lunes a Viernes
O visite nuestra página de Internet 24 horas al día, 7 días a la semana para asistencia

www.whalenstyle.com

O mande un correo electrónico a **parts@whalenfurniture.com**

**ESTE INSTRUCTIVO CONTIENE INFORMACION IMPORTANTE DE SEGURIDAD.
POR FAVOR LEA Y MANTENGA PARA USO FUTURO.**

Fecha 2018-01-25 Rev. 0001-A Fábrica: FOCIDI

MÁXIMOS PESOS RECOMENDADOS

FABRICANTE: Whalen Furniture Manufacturing

CATALOGO: Soporte para TV Arris

MODELO # MS18-D2-1011-09

HECHO EN CHINA

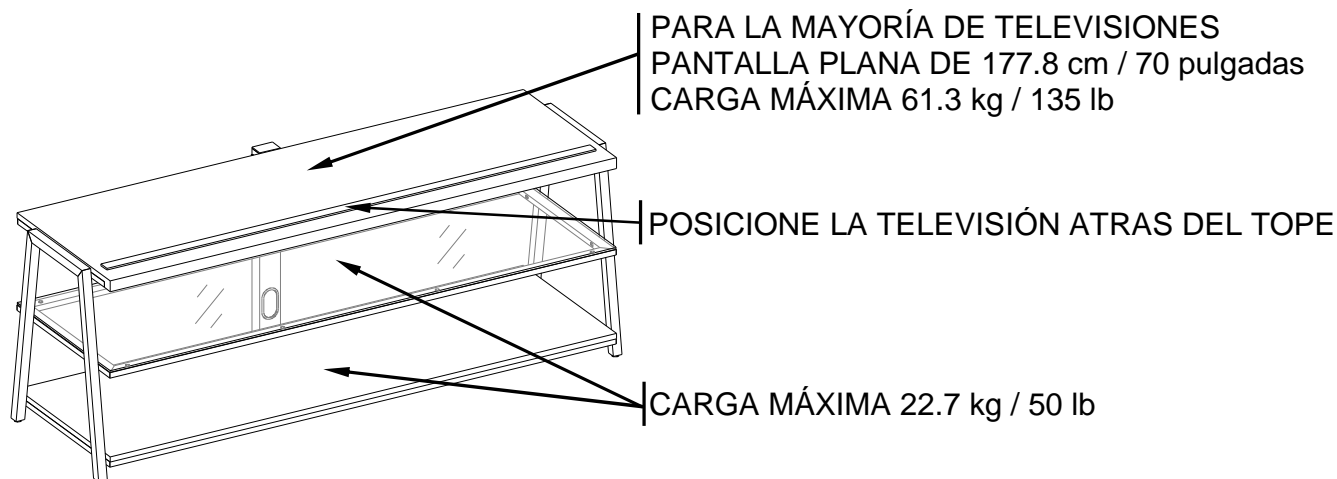

ADVERTENCIA

ESTA UNIDAD NO DEBE UTILIZARSE CON TELEVISIONES CRT O DE TUBO. UTILIZARSE ÚNICAMENTE CON TELEVISIONES DE PANTALLA PLANA Y EQUIPO DE AUDIO/VIDEO QUE TENGAN LA MEDIDA/PESO RECOMENDADO. NUNCA UTILIZAR CON TELEVISIONES MÁS GRANDES/PESADAS DE LAS RECOMENDADAS. PARA EVITAR INESTABILIDAD COLOQUE EN EL CENTRO DE LA UNIDAD; LA BASE DE LA TELEVISIÓN DEBE DE REPOSAR SOBRE LA SUPERFICIE DE SOPORTE DE LA UNIDAD SIN REBASAR LAS ORILLAS. TELEVISIONES DE PANTALLA PLANA COLOCADAS INAPROPIADAMENTE, O TELEVISIONES DE PANTALLA PLANA INCLUYENDO EQUIPO QUE SOBREPASA LAS MEDIDAS Y PESOS RECOMENDADOS PUEDEN CAERSE Y/O ROMPER LA UNIDAD, CAUSANDO POSIBLES DAÑOS O LESIONES.

INFORMACION GENERAL, RECOMENDACIONES Y TRUCOS

1. Por favor lea el instructivo antes de comenzar el ensamble.
2. Retirar todo el material de ferretería de la caja y acomodar por medida.
3. Checar que todo el material de ferretería y partes estén completos ANTES de comenzar el ensamble.
4. Pida ayuda a un amigo para ensamblar esta unidad.
5. Para evitar daños, ensamble esta unidad en una area libre, limpia y nivelada.
6. Espere que todos los pasos se terminen antes de apretar todos los pernos por completo.
7. Asegurese que todos los Pernos estén bien apretados antes de utilizar al unidad.

Este producto se vende con un juego de restricción de movimiento. Usted debe instalar este juego entre su pared y la consola para prevenir accidentes o daños. Cuando se instala apropiadamente, este puede proteger contra caída inesperadas de la consola debido a temblores, golpes o en caso de subirse en ella. Este juego sirve solo como un impedimento y no sustituye la supervisión por parte de un adulto. El uso de este tipo de topes pueden prevenir, pero no eliminar, la posibilidad de que la unidad se caiga o se incline.

Lista de partes y material de ferretería

Por favor lea completamente las instrucciones y verifique que estén todas las partes antes de iniciar el ensamblado.

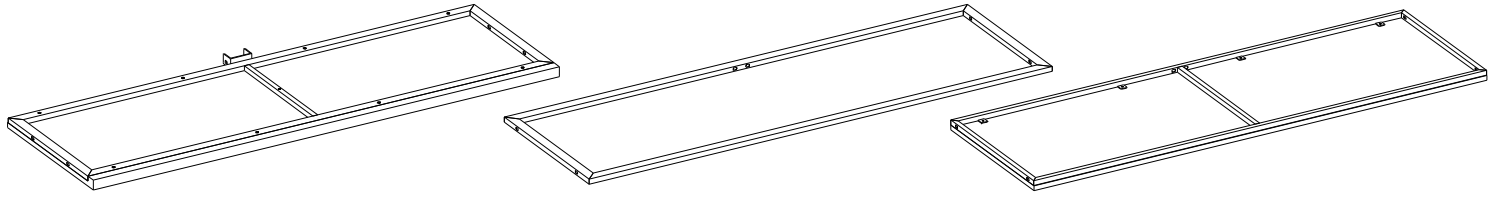

A- Panel superior con marco de metal
(Cant. 1)

B- Marco medio de metal
(Cant. 1)

C- Panel inferior con marco de metal
(Cant. 1)

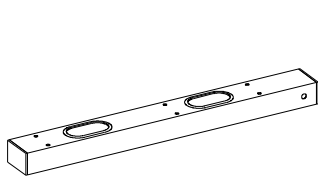

D- poste
(Cant. 1)

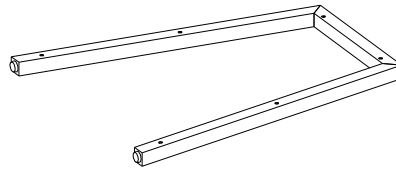

E- Pata
(Cant. 2)



F- Soporte para marco superior
(Cant. 1)

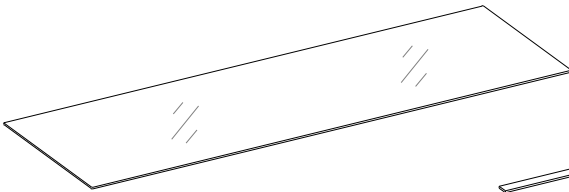

G- Repisa media de vidrio (Cant. 1)

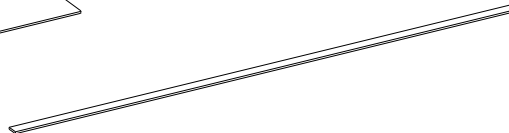

H- Riel tope (Cant. 1)



I- Guía del cable (Cant. 2)

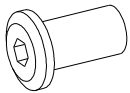

(1) Tuerca especial
(Cant. 1+1 extra)

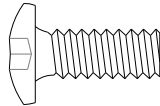

(2) Perno de 5/8"
(Cant. 7+1 extra)

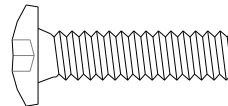

(3) Perno de 1"
(Cant. 6+1 extra)

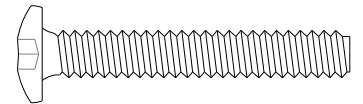

(4) Perno de 1-5/8"
(Cant. 10+1 extra)



(5) Perno de 2-1/2
(Cant. 1+1 extra)



(6) Arandela de presión
(Cant. 4+1 extra)

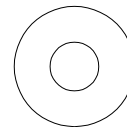

(7) Arandela plana
(Cant. 4+1 extra)

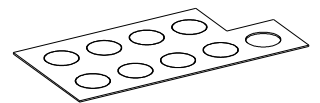

(8) Tope para vidrio
(Cant. 8+1 extra)

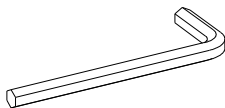

Llave hexagonal
(Cant. 1)

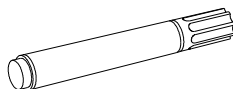

Plumón de retoque
(Cant. 1)

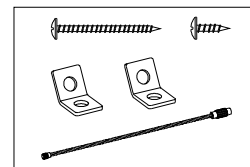

Juego de restricción de movimiento (Cant. 1)
(Dentro de la bolsa de plástico)

Herramienta requerida: Llave hexagonal (proveida) y desarmador estrella (no incluido).

Instructivo de ensamble

La marco de metal apuntan hacia el piso cuando la unidad este en posición vertical

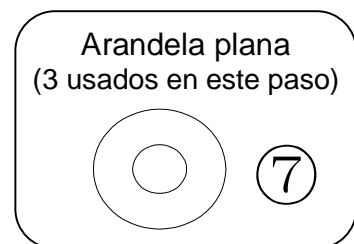
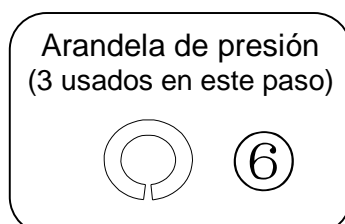
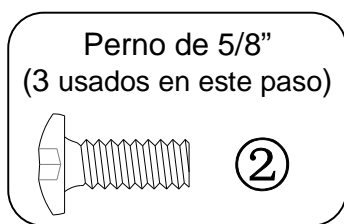
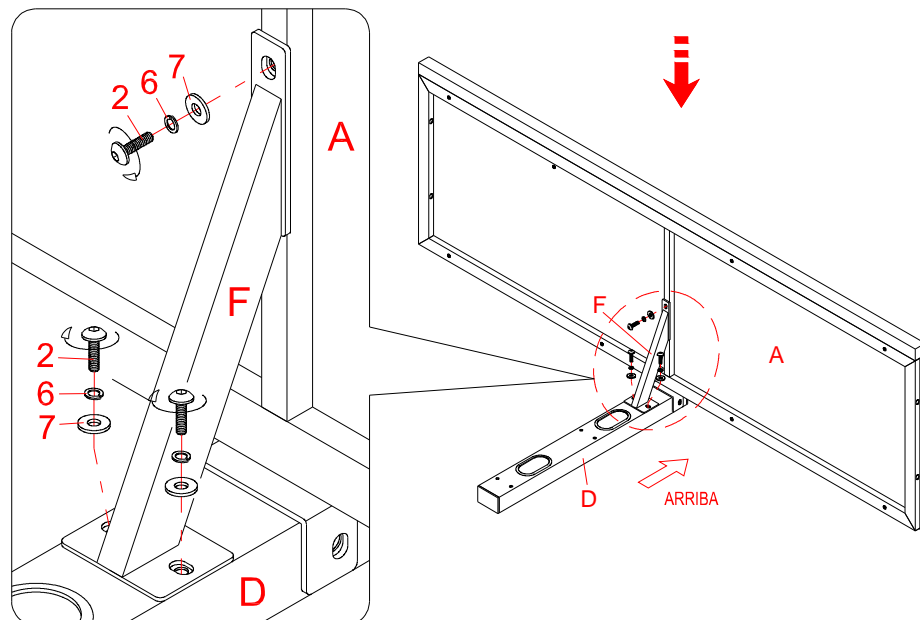
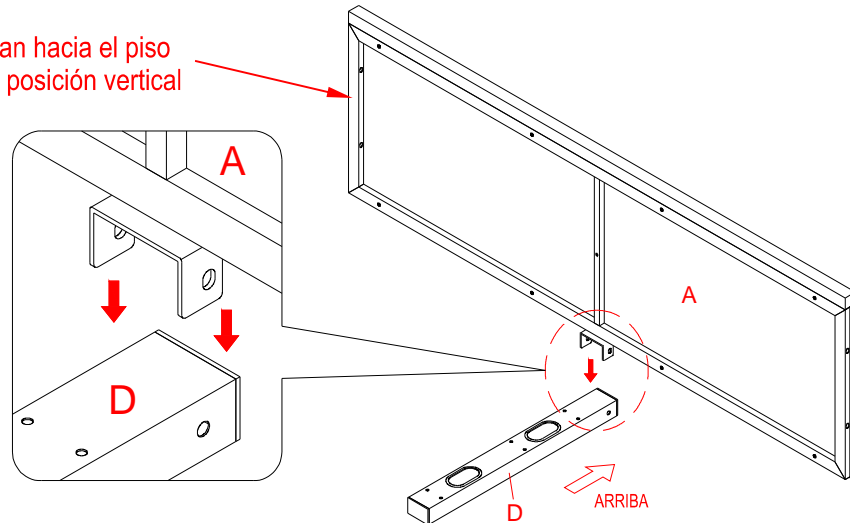

NOTA: *Por favor no apriete completamente todos los pernos, hasta que termine con el ensamble de las partes, después asegure completamente todos los pernos, ésto lo hará más fácil durante el ensamble.*

1. Desempacar la unidad y confirmar que se tiene todo el material de ferretería y partes requeridas.
2. Localizar el ensamble de poste (D) y ponerlo boca abajo en una superficie libre.
3. Coloque el panel superior con marco de metal (A) sobre el ensamble de poste (D) asegurándose de que los orificios de montaje en el soporte del extremo se superpongan correctamente con los insertos roscados del poste
4. Sujetar el soporte (F) al riel medio del marco de repisa superior (A) y al poste (D) con 3 pernos de 5/8" (2) y 3 arandelas (6 y 7).

Instructivo de ensamble

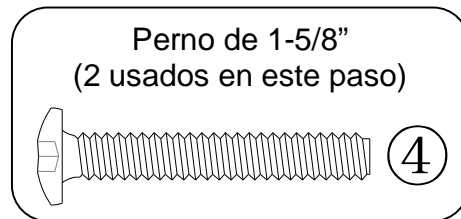
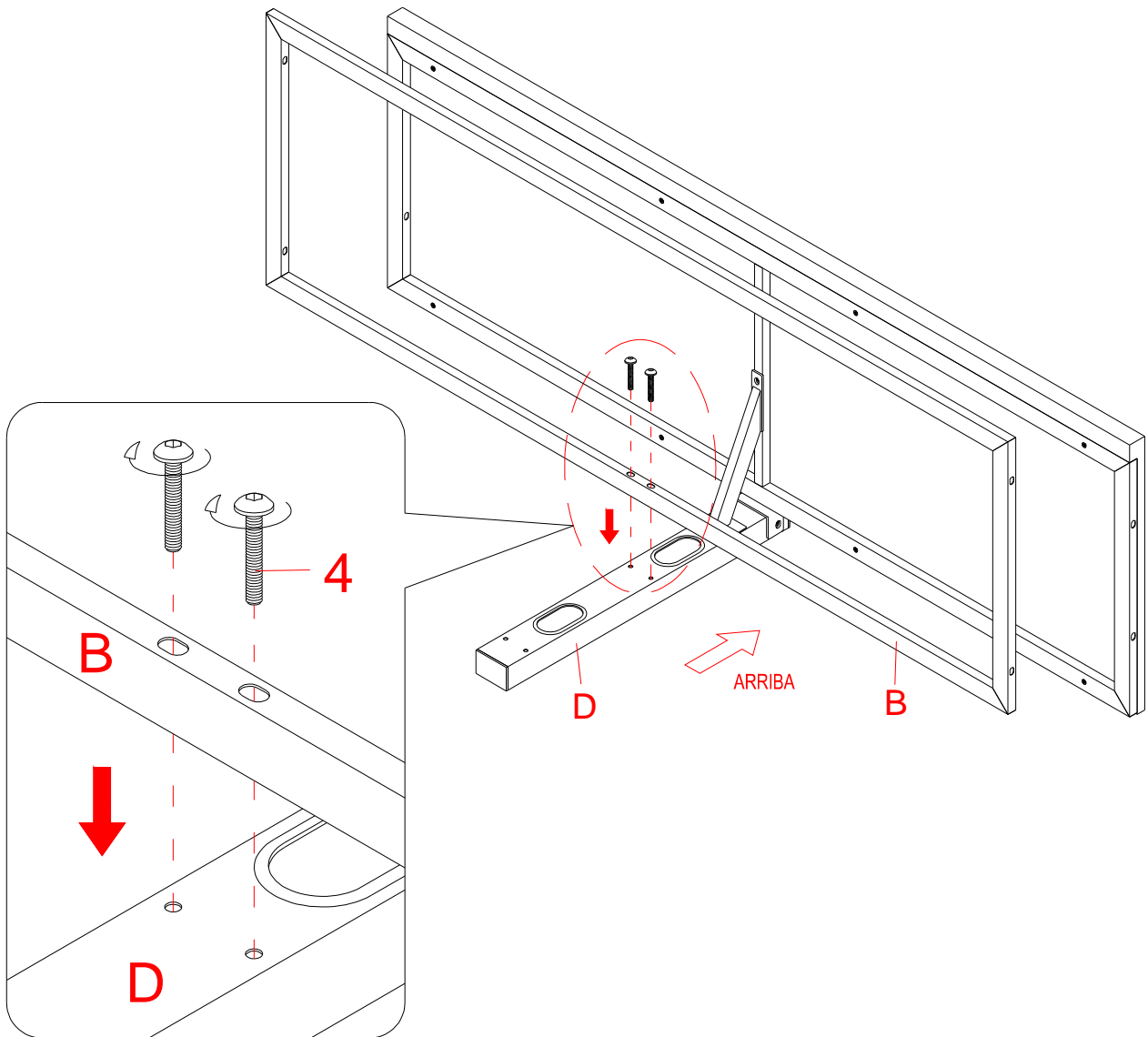

5. Sujetar el marco de repisa medio (B) al poste (D) con 2 pernos de 1-5/8" (4).

Instructivo de ensamble

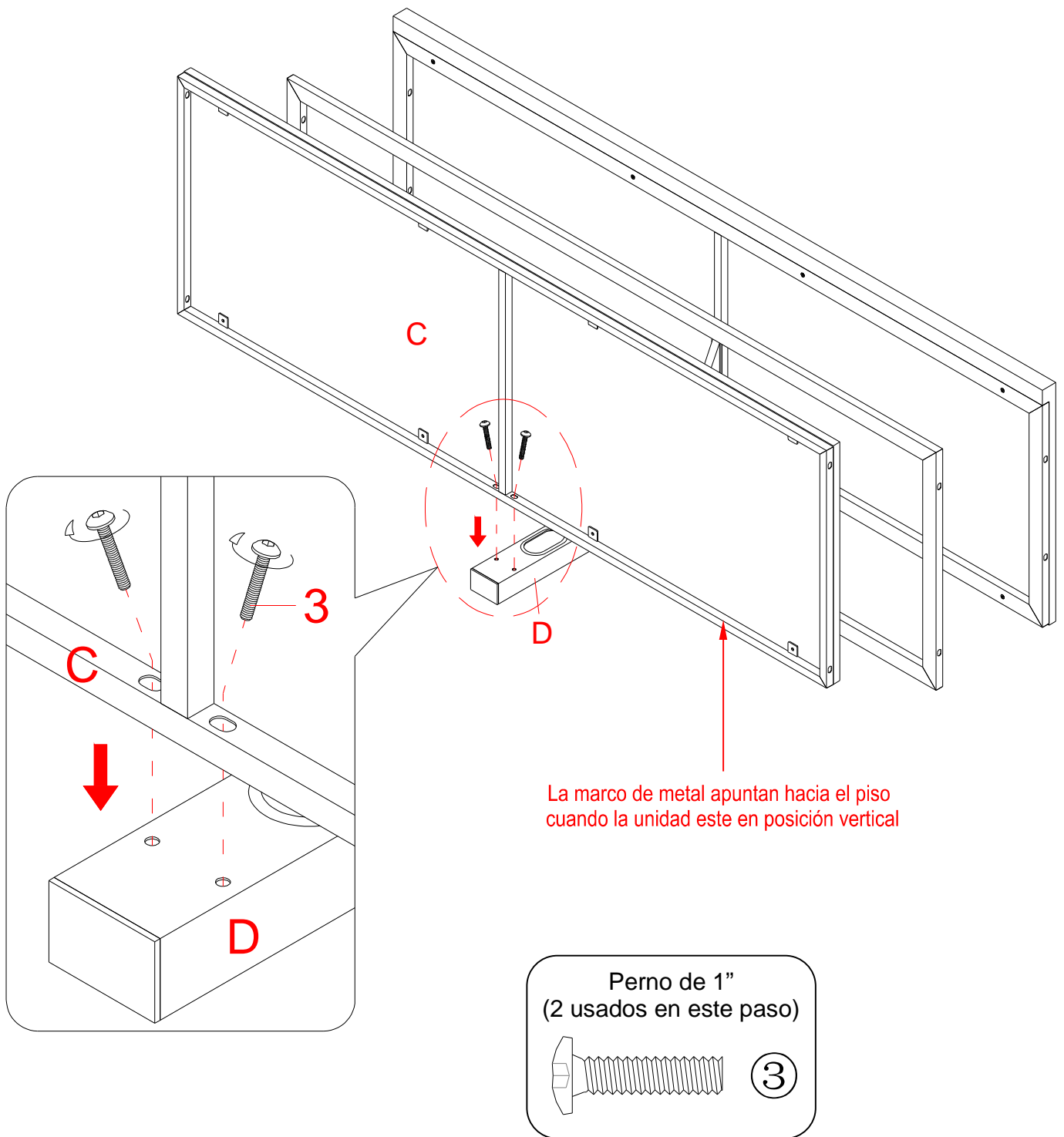

6. Sujetar el marco de repisa inferior (C) al poste (D) con 2 pernos de 1" (3).

Instructivo de ensamble

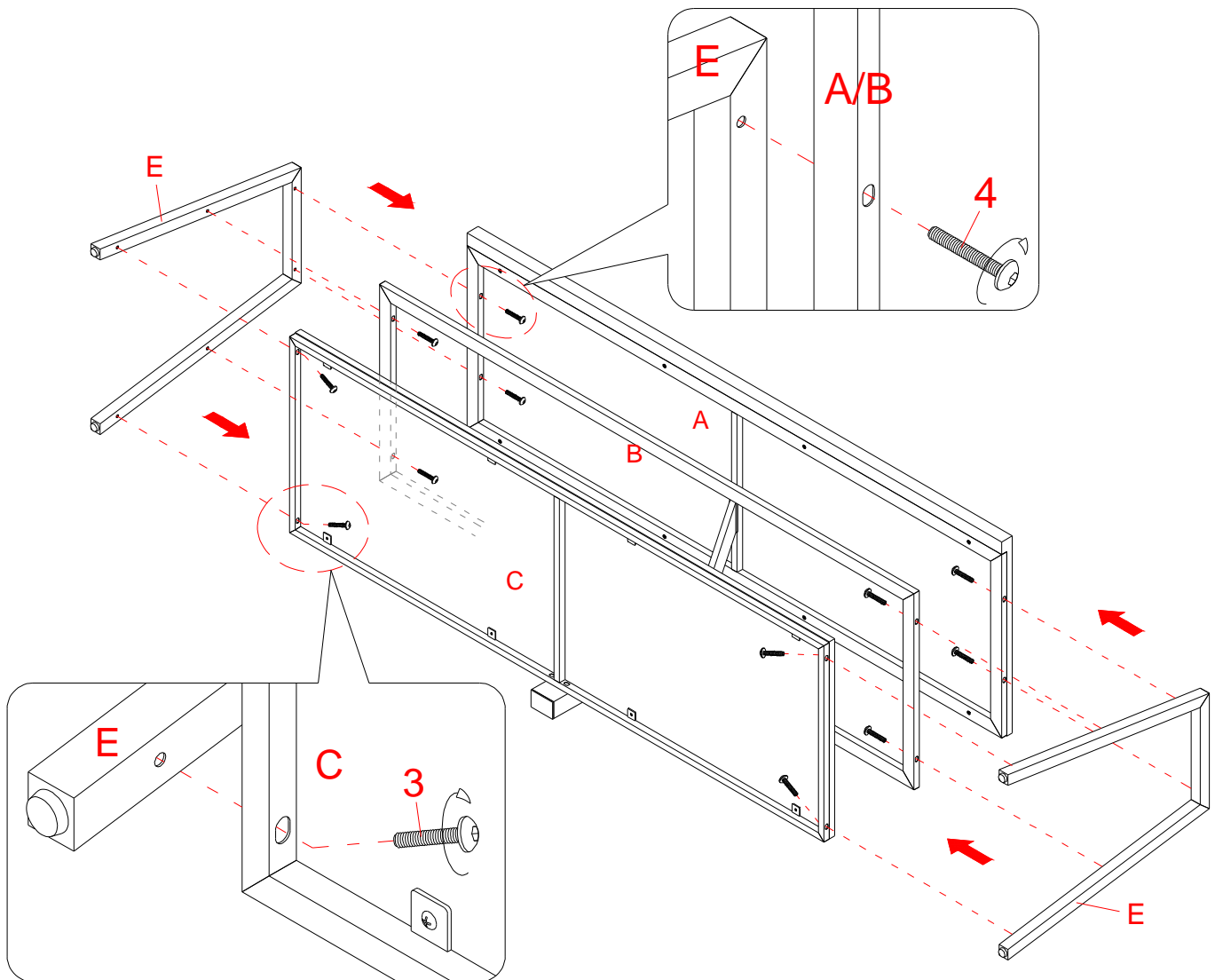

Perno de 1"
(4 usados en este paso)

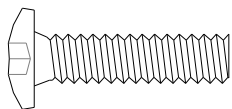

③

Perno de 1-5/8"
(8 usados en este paso)

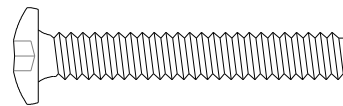

④

7. Alinear y asegurar una pata (E) a los marcos de repisa (A y B) con 4 pernos de 1-5/8" (4).
8. Sujetar la pata (E) a marco de repisa inferior (C) con 2 pernos de 1" (3).
9. Repetir el mismo procedimiento para adjuntar la otra pata (E) en el extremo opuesto.

Instructivo de ensamble

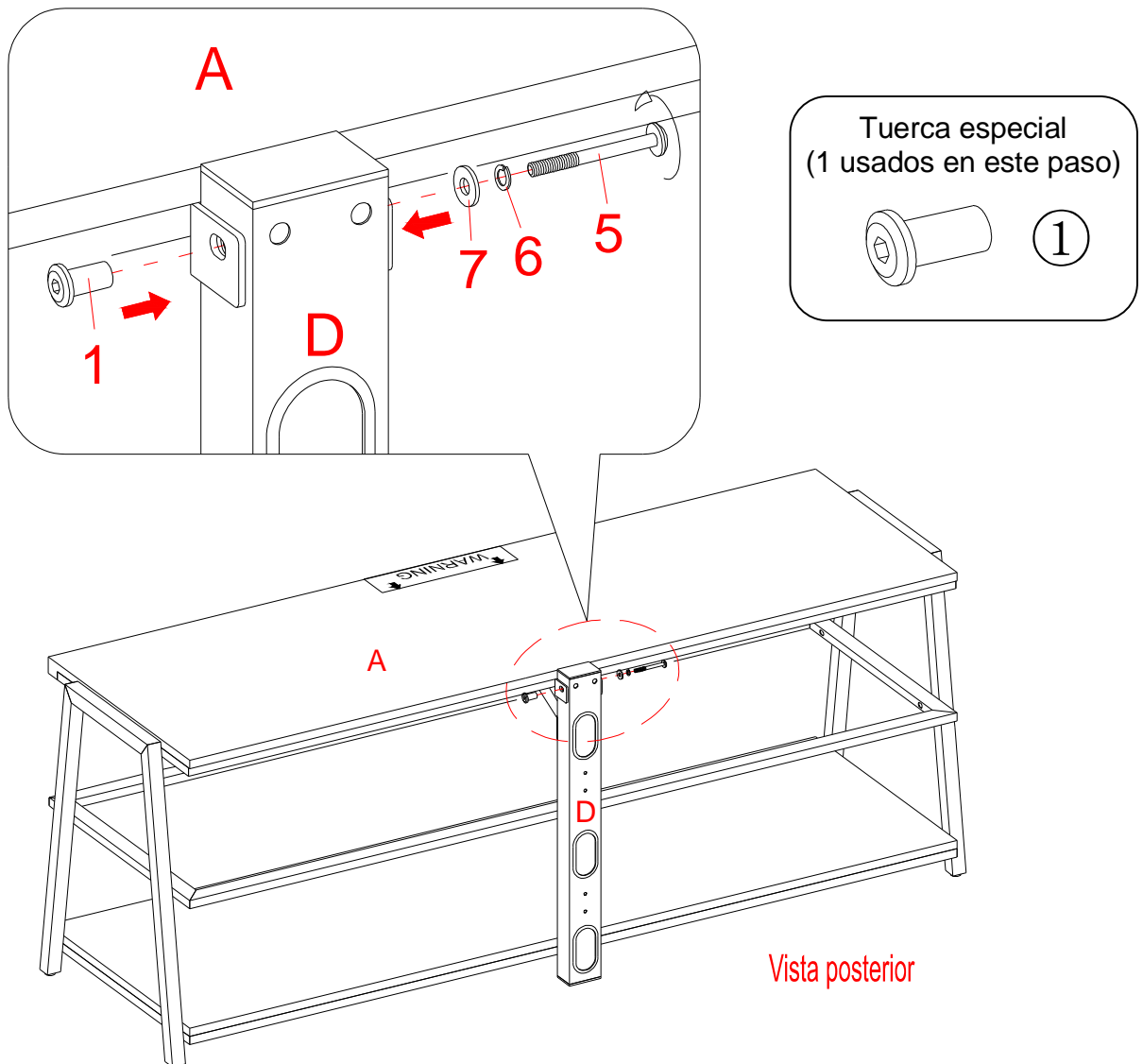

Perno de 2-1/2"
(1 usados en este paso) ⑤



Arandela de presión
(1 usados en este paso)



Arandela plana
(1 usados en este paso)

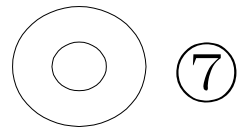

10. Poner la unidad en pie.

11. Fijar la repisa superior (A) al poste (D) con un perno de 2-1/2" (5) y las arandelas (6 y 7) a través de los agujeros perforados en el poste (D) y luego hacia la tuerca especial (1).

Instructivo de ensamble

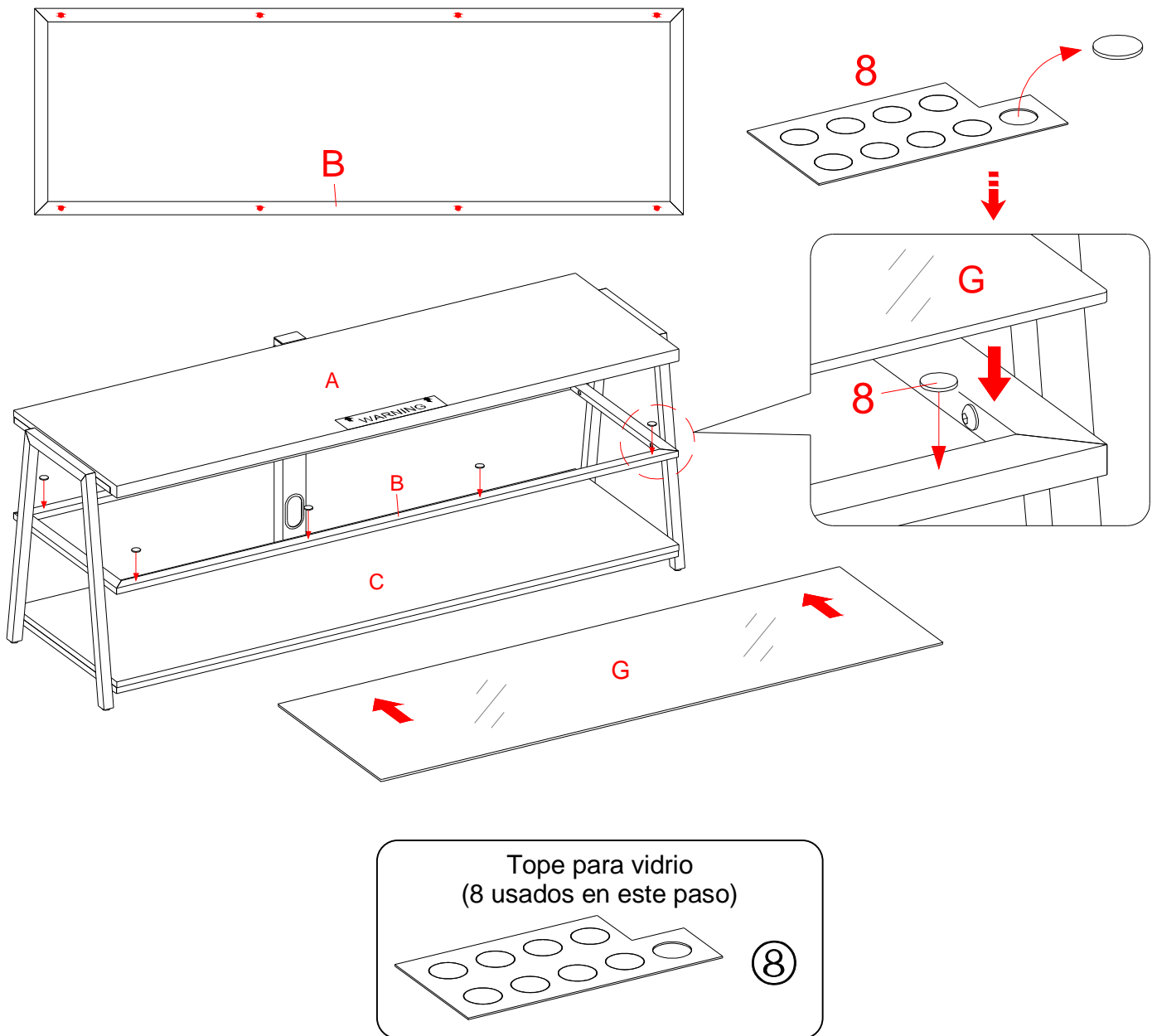

12. Colocar los tope para vidrio (8) en el marco de repisa media (B).

13. Colocar la repisa de vidrio (G) con la parte del vidrio negro hacia abajo sobre los tope de para vidrio (8). Empujar el vidrio todo el camino contra el poste.

Instructivo de ensamble

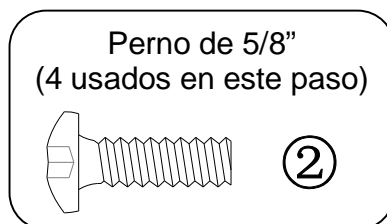
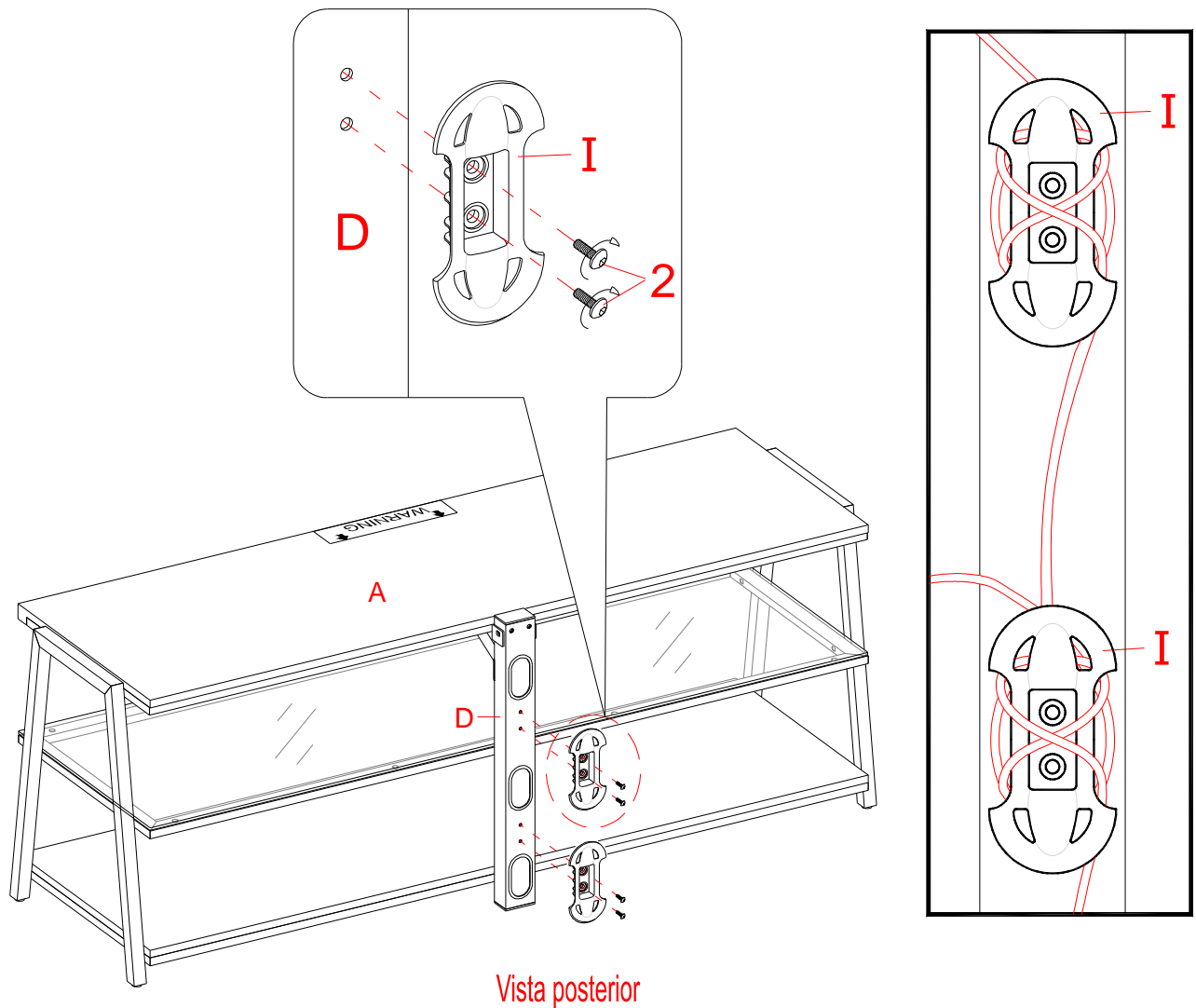

14. Adjuntar 2 guías de cable (I) a la parte posterior del poste (D) con los pernos de 5/8" (2). Apretar los Pernos con la llave hexagonal de 4 mm.

NOTA: Usted puede usar las guías de cable para mantener los cables del centro de entretenimiento organizados.

Instructivo de ensamble

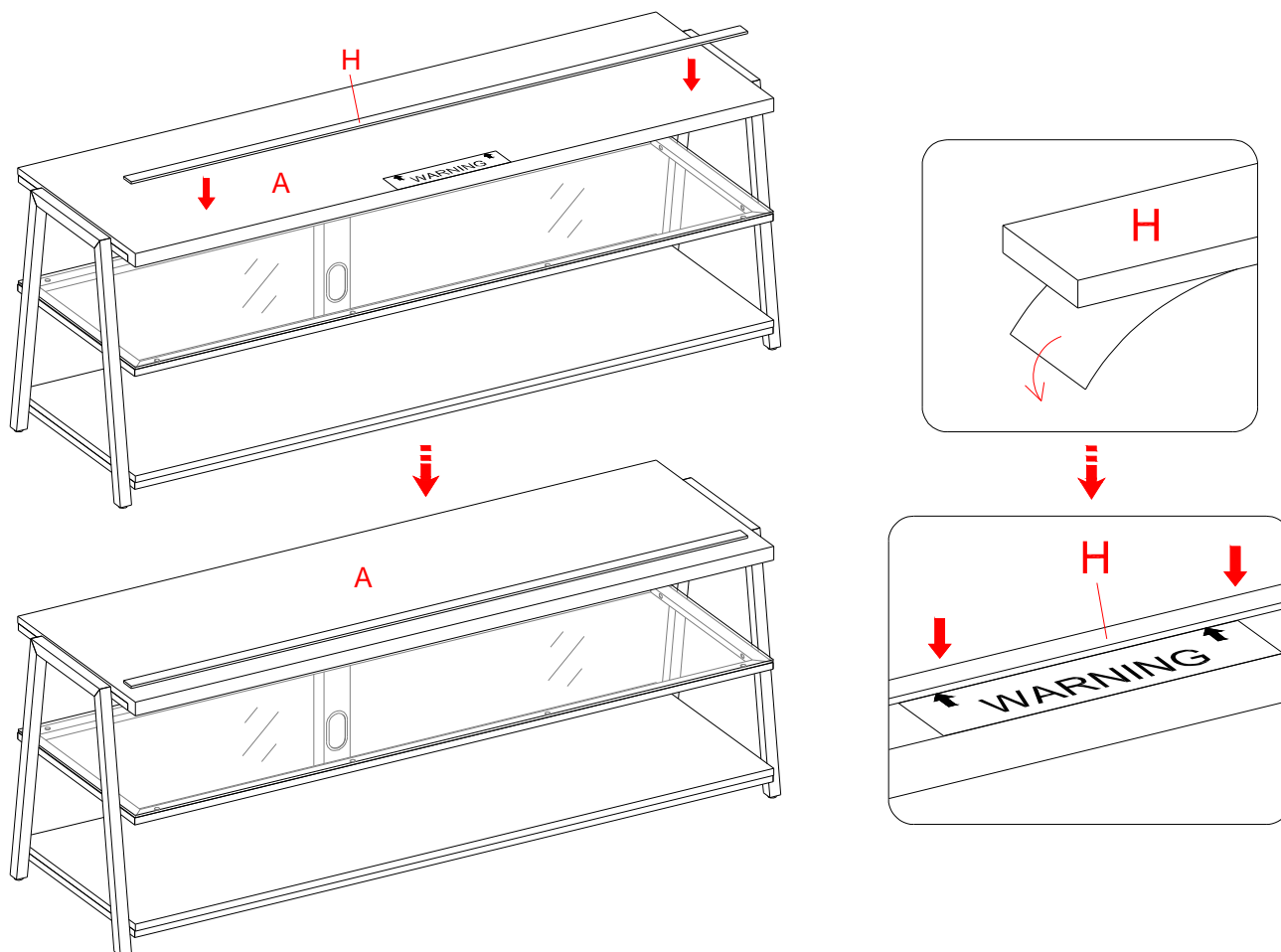

NOTA: Debe instalar el riel tope de TV para prevenir la TV se caiga cuando ponga su televisión de pantalla plana directamente sobre la consola.

15. Retirar el papel protector del riel tope (H), luego alinear el tope con el recorte del templete del tope de acrílico en el panel superior (A). Empujar sobre el tope para ayudar a la adhesión.
16. Retire la plantilla en el tapa (A) de la consola con cuidado.

Instructivo de ensamble

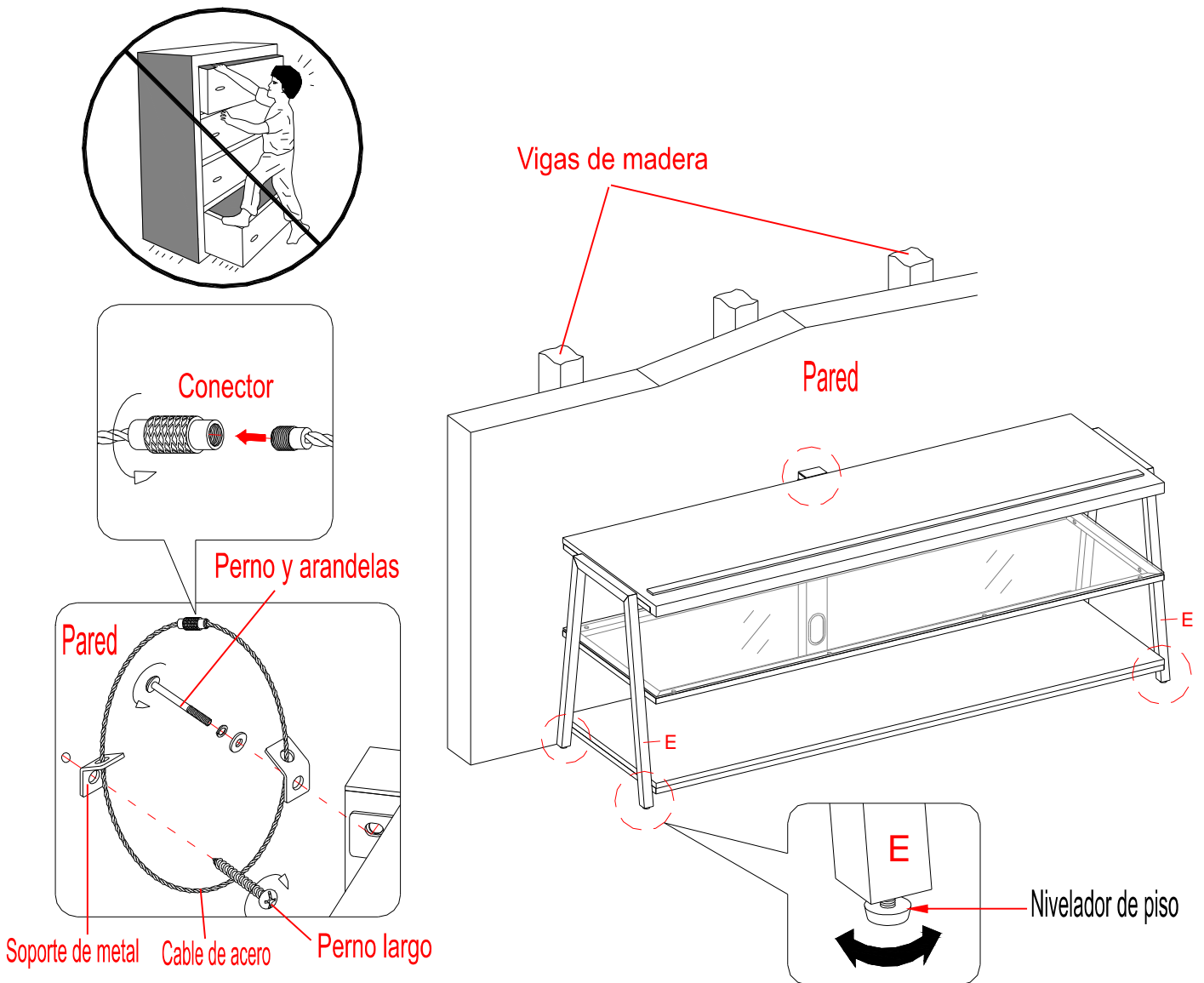

Herramientas requeridas: Llave hexagonal (proveida), desarmador estrella, localizador de barrotes, taladro eléctrico, y broca de 3 mm / 0.1 pulgadas

17. Posicionar la unidad ensamblada en el lugar deseado contra la pared. Si fuera necesario, ajustar los niveladores de piso pre-adjuntados en la parte inferior de las patas (E) para nivelar la unidad. Ahora, seguir las instrucciones impresas en la bolsa de plástico que contiene el juego de restricción de movimiento para adjuntar los topes de movimiento al poste y a la pared.

NOTA: Niños pequeños pueden resultar lastimados por muebles inclinados. Debe instalar el juego de restricción de movimiento con la unidad para prevenir cualquier accidente o daño. El tope de movimiento es solo un impedimento, no hay sustituto para la supervisión adulta. El tope de movimiento no es contra terremotos. Si deseara añadir la seguridad extra contra terremotos, deben ser comprados e instalados separadamente.

18. La consola está lista para usarse. Colóquela frente a la pared en el lugar deseado y posicione su Televisión encima, cerciorándose de que esté centrada.

Mantenimiento y cuidados

- Use una toalla suave y limpia para evitar daños y rayones.
- El uso de cera para pulir muebles no es necesario. Si desea usar cera pruebe en un área que no sea visible para revisar su funcionamiento.
- Usar solventes de cualquier tipo puede dañar el acabado del mueble.
- Nunca use agua para limpiar la unidad, ya que le puede dañar el acabado.
- Siempre utilice protección para vasos cuando los coloque sobre la unidad.
- Los derrames de líquidos se deben de limpiar inmediatamente, con una toalla suave evitando tallar.
- Siempre utilizar protectores en caso de poner cosas calientes. El calor puede provocar una reacción química en el acabado y dañarlo.
- En caso que su unidad sea manchada durante el uso le recomendamos hablar a un profesional para que le ayude.
- Revisar los pernos y tornillos periódicamente y apriételos si es necesario.

Más recomendaciones para el cuidado de su mueble

Lo mejor es mantener la unidad en un área de clima controlado. Temperatura extrema y cambios de humedad pueden causar cambios como partes pandeadas, molduras que se contraigan o que la madera se raje. Es recomendable mantener la unidad lejos del sol directo ya que puede dañar el acabado.

Cuidados adecuados y limpieza pueden extender la vida útil de su unidad. Siga estas recomendaciones y mantendrá su mueble en buenas condiciones de uso por muchos años.

Un plumón de retoque se ha proporcionado para minimizar los pequeños daños o rayones que pueden haber ocurrido durante el montaje o el envío.

Esperamos que disfrute su mueble por muchos años.
¡Gracias por su compra!

GARANTÍA DE CALIDAD

Nosotros estamos seguros que usted se encontrará feliz con la compra de este producto de Whalen Furniture.

Si este producto tiene algún defecto de ensamble o material, o si tiene alguna falla en uso normal, nosotros lo repararemos o lo re-emplazaremos hasta por un año a partir de la fecha de compra. Todo producto de Whalen Furniture está diseñado para alcanzar sus expectativas más altas. Nosotros le garantizamos que inmediatamente podrá ver el valor de nuestra mercancía de la más alta calidad.

Esta garantía le proporciona derechos legales específicos y tal vez tenga otros derechos que varían de estado a estado.

Servicio al cliente: 866-942-5362
Hora Estándar del Pacífico: 8:30 a.m. - 4:30 p.m., de Lunes a Viernes
www.whalenstyle.com

