

## Bankston 2pk Dining Chair

Stock # BH14-084-399-02      Mocha  
# BH17-084-097-30      White  
# BH44-084-399-04      Honey

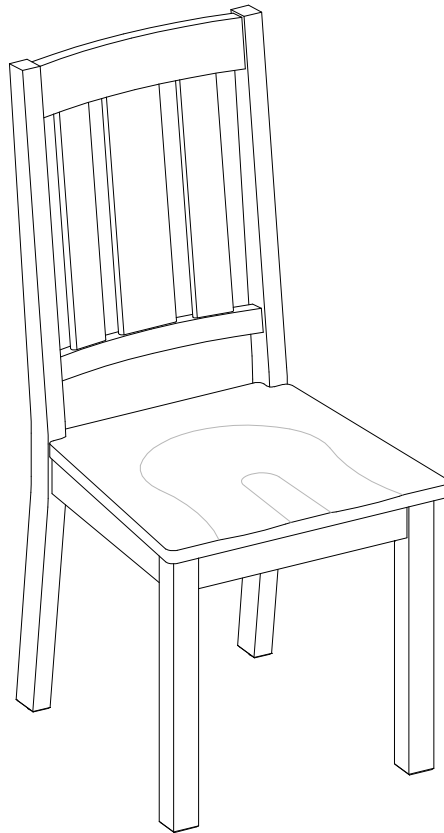

### **ADULT ASSEMBLY REQUIRED**

If you have any questions regarding assembly or if parts are missing, DO NOT return this item to the store where it was purchased. Please call our customer service number and have your instructions and parts list ready to provide the model name, part name or factory number:

**866-942-5362**

Pacific Standard Time: 8:30 a.m. - 4:30 p.m., Monday - Friday  
Or visit our web site 24 hours a day, 7 days a week for product assistance at

**[www.whalenstyle.com](http://www.whalenstyle.com)**

Or e-mail your request to **[parts@whalenfurniture.com](mailto:parts@whalenfurniture.com)**

**THIS INSTRUCTION BOOKLET CONTAINS IMPORTANT SAFETY INFORMATION.  
PLEASE READ AND KEEP FOR FUTURE REFERENCE.**

Date 2017-03-09 Rev. 0001-A Factory: ZHIVIE

## MAXIMUM RECOMMENDED WEIGHT LOADS

1. Maximum load weight 136 kg (300 pounds).

**⚠ WARNING** THIS UNIT IS INTENDED ONLY FOR USE WITHIN THE MAXIMUM WEIGHTS INDICATED. USE WITH LOAD HEAVIER THAN THE MAXIMUM WEIGHTS INDICATED MAY RESULT IN INSTABILITY, CAUSING POSSIBLE INJURY.

## GENERAL INFORMATION, TIPS AND TRICKS

1. Please read the Assembly Instructions prior to assembling the unit.
2. To avoid damage, assemble the unit on a sturdy, level and non-abrasive surface.
3. Keep all hardware and parts out of the reach of children.
4. Please wait until all steps are completed before fully tightening bolts.
5. Make sure all nuts, bolts and screws are tightly fastened before the unit is used.
6. Check that all bolts and screws are tight at least every 3 months or as needed.
7. Use the long end of the hex wrench to fasten bolts loosely and quickly.
8. Use the short end of the hex wrench for final tightening.

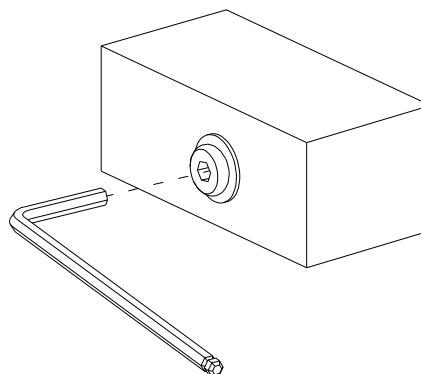
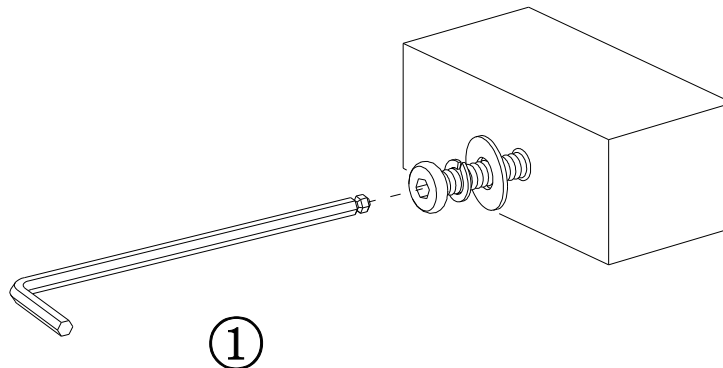

## Parts and Hardware List

Please read completely through the instructions and verify that all listed parts and hardware are present before beginning assembly.

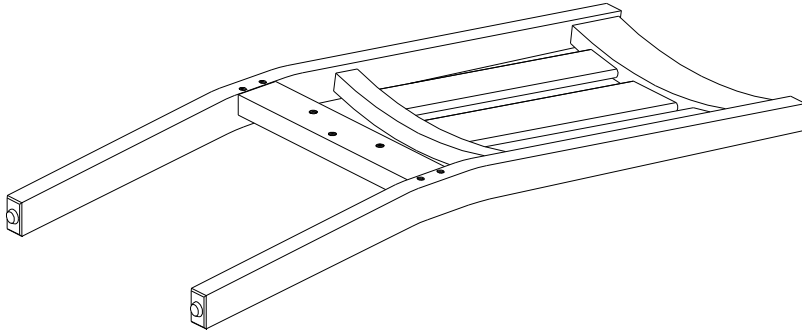

A- Chair Backrest (Qty. 2)

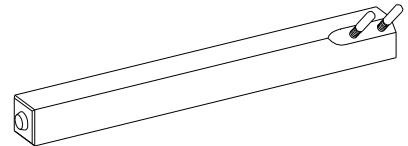

B- Front Leg (Qty. 4)

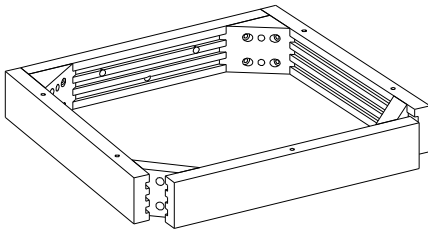

C- Seat Frame (Qty. 2)

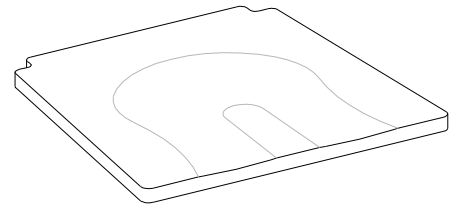

D- Seat Board (Qty. 2)

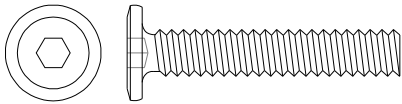

(1) M6 x 35 mm Bolt (Qty. 6+1 extra)

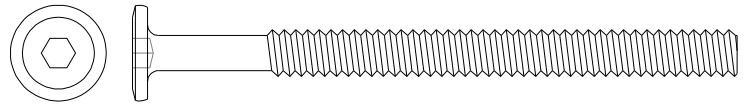

(2) M6 x 80 mm Bolt (Qty. 8+1 extra)



(3) Small Lock Washer  
(Qty. 14+1 extra)

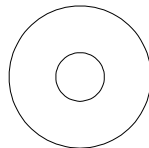

(4) Small Flat Washer  
(Qty. 14+1 extra)

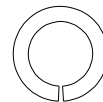

(5) Large Lock Washer  
(Qty. 8+1 extra)

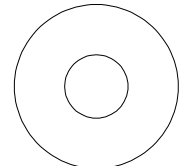

(6) Large Flat Washer  
(Qty. 8+1 extra)

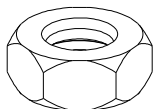

(7) Hex Nut  
(Qty. 8+1 extra)

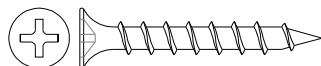

(8) 1-1/4" Wood Screw  
(Qty. 10+1 extra)

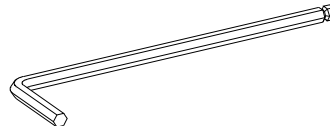

Hex-key Wrench  
(Qty. 1)

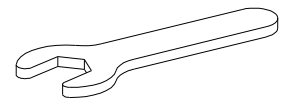

Open Wrench  
(Qty. 1)

**Tools required: Hex-key wrench, open wrench (provided) and Phillips screwdriver (not provided).**

## Assembly Instructions

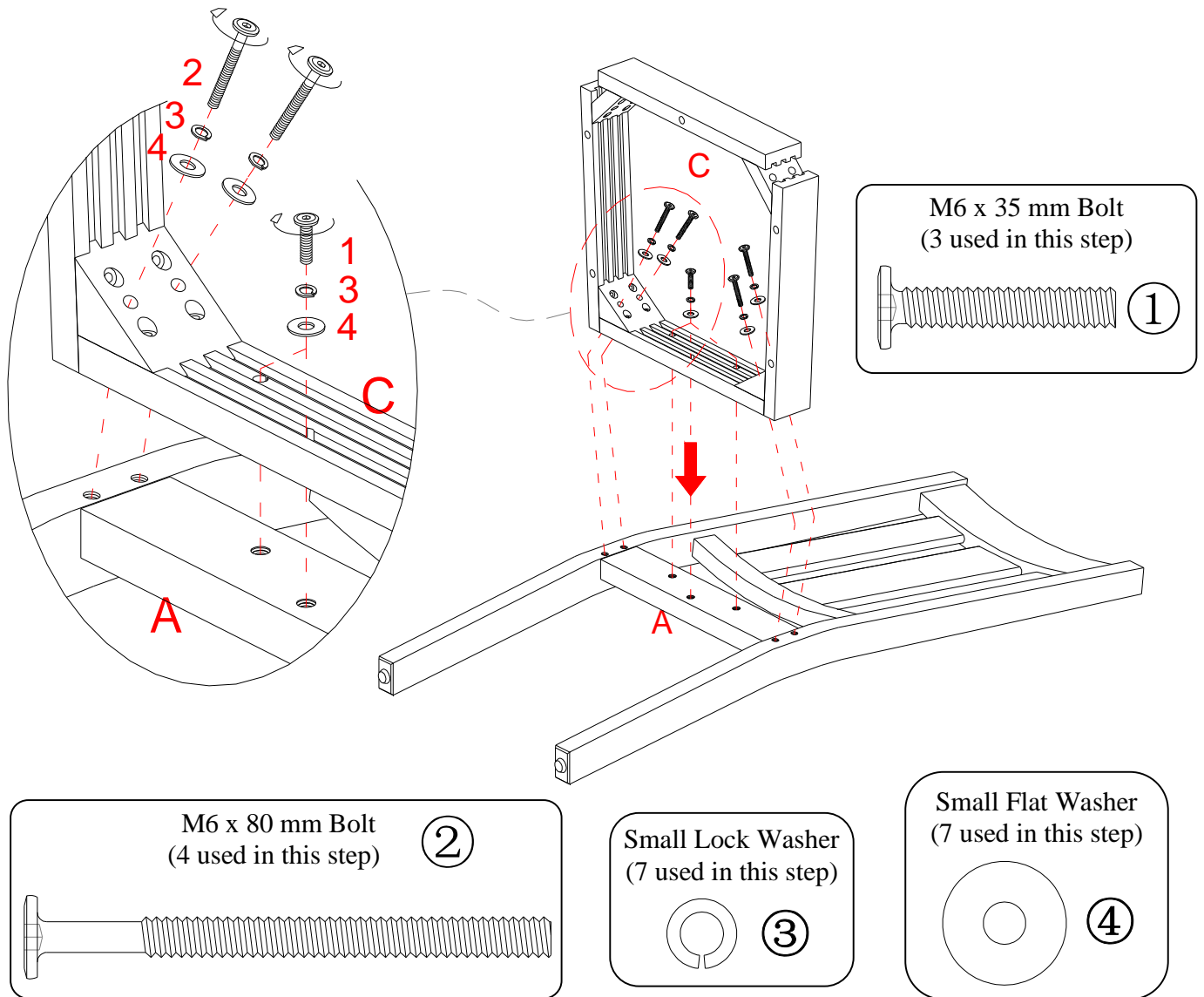

**⚠ WARNING** DO NOT fully tighten the bolts or nuts initially until all the bolts or nuts are ready to assemble. To avoid causing damages to the thread, DO NOT over-tighten the nuts or bolts.

1. Unpack the unit and confirm that you have all the hardware and required parts.
2. Lay one Chair Backrest (A) on a smooth and protective surface with the threaded holes facing up.
3. Attach one Seat Frame (C) to the Chair Backrest (A) so that the drilled holes on the back rail overlap the threaded inserts on the middle rail of the backrest. Insert three M6 x 35 mm Bolts (1) with the Small Lock Washers (3) and Small Flat Washers (4) through the back rail of the Seat Frame (C) and screw into the threaded inserts on the Backrest (A). **DO NOT** fully tighten the bolts.
4. Fasten the Seat Frame (C) to the Chair Backrest (A) by inserting four M6 x 80 mm Bolts (2) with the Small Washers (3 and 4) through the drilled holes on the Seat Frame at rear corner blocks and loosely tighten into the threaded inserts on the Backrest.

## Assembly Instructions

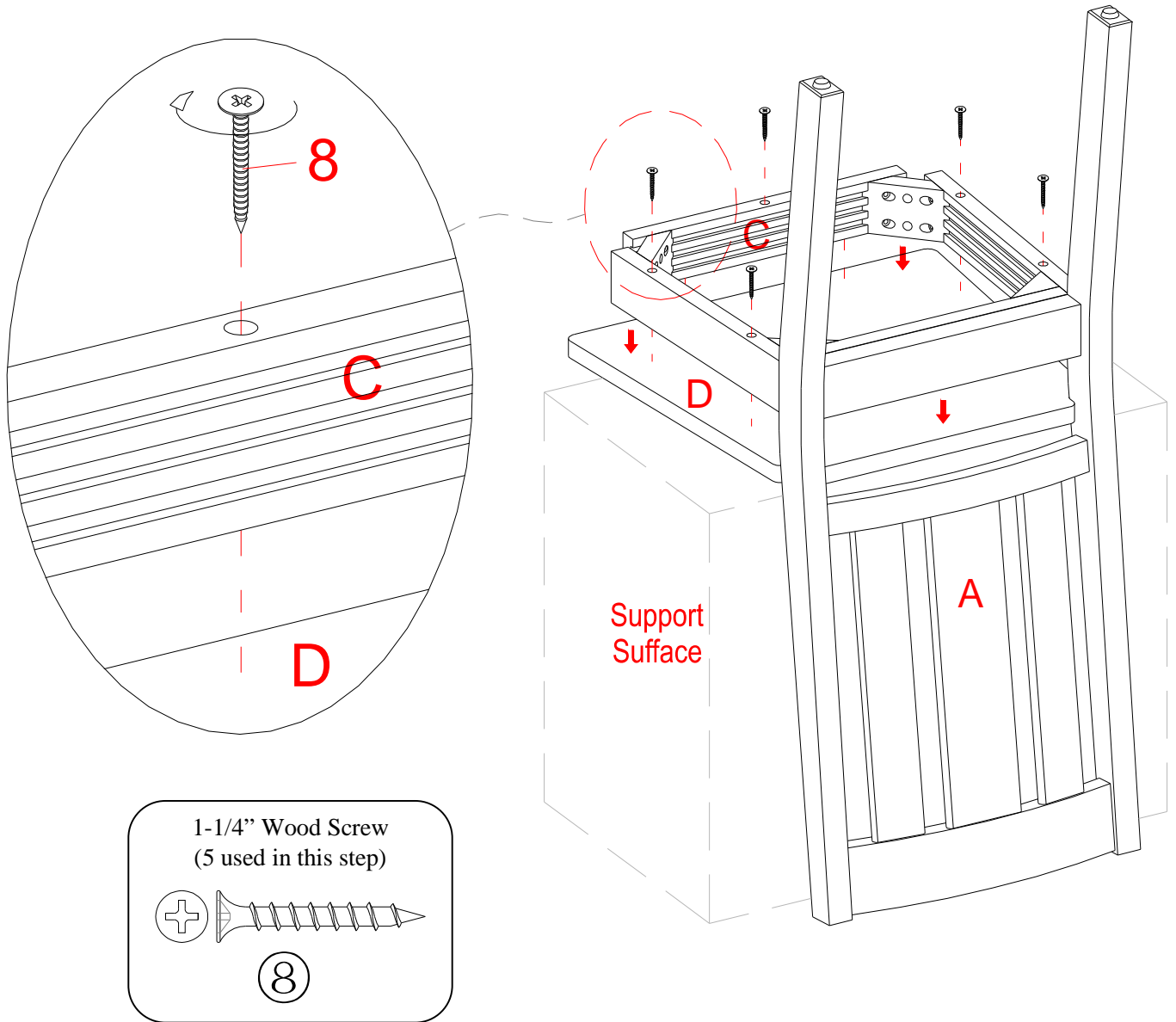

5. Flip the previous assembly upside down and attach the Seat Frame (C) to the bottom of one Seat Board (D) by using five 1-1/4" Wood Screws (8) through the countersunk holes on the Seat Frame and screw in place. Make sure that the Seat Board (D) is centered properly. Tighten the screws with a Phillips screwdriver.

**NOTE:** Place a protective cover (like the bubble wrap packing material) over the carton or other support surface to prevent from scratching.

## Assembly Instructions

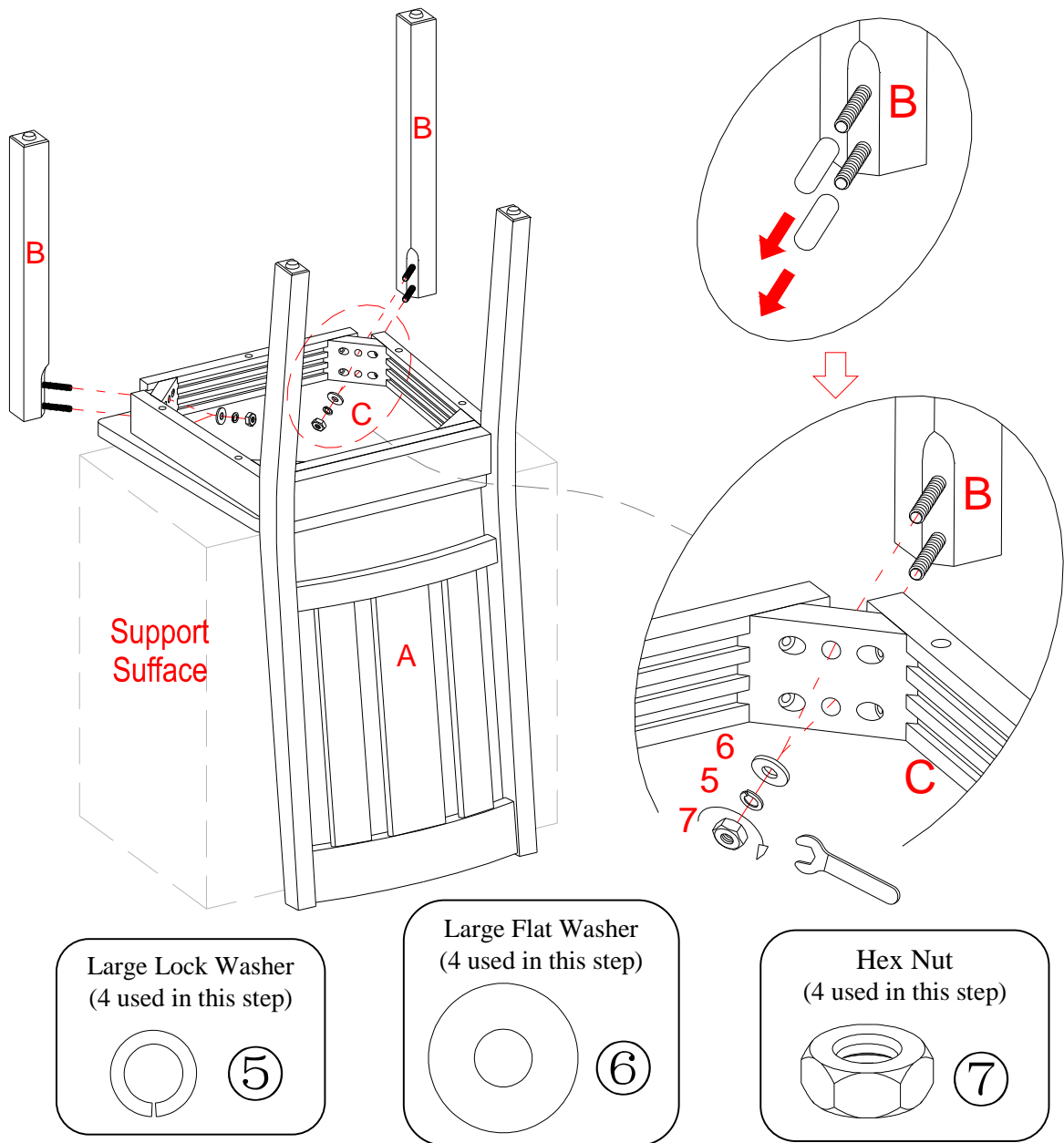

6. Remove the plastic caps from the hanger bolts of the Front Legs (B). Attach 2 Front Legs (B) to the front corner blocks of the Seat Frame (C) by inserting the pre-attached hanger bolts through the pre-drilled holes on the corner blocks, and fit the Large Flat Washer (6), the Large Lock Washer (5) and the Hex Nut (7) onto each hanger bolt. Tighten the hex nuts with the provided open wrench.

**NOTE:** DO NOT fully tighten all the nuts until the chair has been adjust and level all the legs so that they do not wobble. Once adjusted then go back and tighten while making sure that the unit remains level.

7. Stand the assembled chair upright on a flat surface. Press down the Seat Board (D) to even all legs. Now, tightly fasten all bolts and nuts with the hex wrench and open wrench provided.
8. Repeat the same process to assemble the other chair.

## Care and Maintenance

- From time to time please ensure there are no loose nuts on the product.
- Use a soft, clean cloth that will not scratch the surface when dusting.
- Use of furniture polish is not necessary. Should you choose to use polish, test first in an inconspicuous area.
- Using solvents of any kind on your furniture may damage your furniture's finish.
- Never use water to clean your furniture as it may cause damage to the finish.
- Liquid spills should be removed immediately. Using a soft, clean cloth, blot the spill gently. Avoid rubbing.
- Always use protective pads under hot dishes and plates. Heat can cause chemical changes that may create spotting within the furniture finish.
- Stains or marks from crayons or ink markers will be difficult to remove.
- In the event that your furniture is stained or otherwise damaged during use, we recommend that you call a professional to repair your furniture.
- Check bolts/screws periodically and tighten them if necessary.

## Further Advice about Wood Furniture Care

It is best to keep your furniture in a climate-controlled environment. Extreme temperature and humidity changes can cause fading, warping, shrinking and splitting of wood. It is advised to keep furniture away from direct sunlight as sun may damage the finish.

Proper care and cleaning at home will extend the life of your purchase. Following these important and helpful tips will enhance your furniture as it ages.

We hope you enjoy your purchase for many years.  
Thank you for your purchase!

## QUALITY GUARANTEE

We are confident that you will be delighted with your Whalen Furniture purchase.

Should this product be defective in workmanship or materials or fail under normal use, we will repair or replace it for up to one (1) year from date of purchase. Every Whalen Furniture product is designed to meet your highest expectations. We guarantee that you will immediately see the value of our fine furniture.

This warranty gives you specific legal rights and you may also have other rights which vary from State to State.

Customer Service: 866-942-5362  
8:30 a.m. - 4:30 p.m., PST, Monday to Friday  
[www.whalenstyle.com](http://www.whalenstyle.com)





## Silla de 2 piezas Bankston

Serie # BH14-084-399-02 Moca  
# BH17-084-097-30 Blanco  
# BH44-084-399-04 Honey

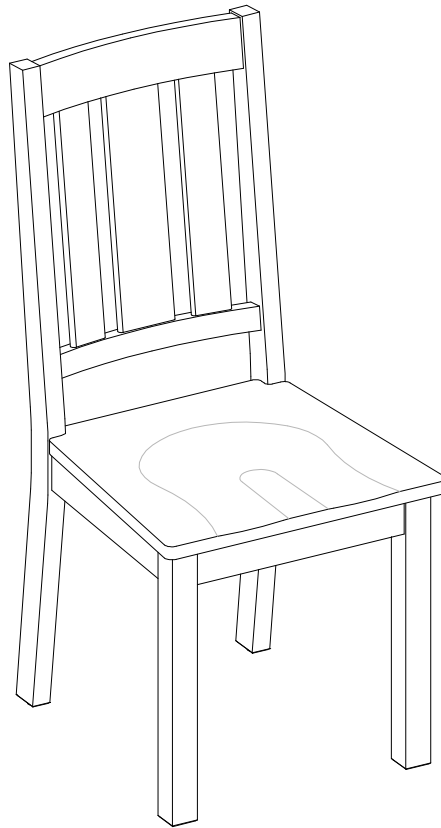

### **ENSAMBLE REQUERIDO POR ADULTO**

Si tienen alguna pregunta acerca del ensamble o si alguna parte está faltante, no retorne este producto a la tienda donde lo compró. Por favor llame a nuestro departamento de ayuda al cliente teniendo su instructivo y lista de partes para proveer el modelo, nombre de parte o el número de fábrica:

**866-942-5362**

Hora Estándar del Pacífico: 8:30 a.m. - 4:30 p.m. de Lunes a Viernes

O visite nuestra página de Internet 24 horas al día, 7 días a la semana para asistencia

**[www.whalenstyle.com](http://www.whalenstyle.com)**

O mande un correo electrónico a **[parts@whalenfurniture.com](mailto:parts@whalenfurniture.com)**

**ESTE INSTRUCTIVO CONTIENE INFORMACION IMPORTANTE DE SEGURIDAD.  
POR FAVOR LEA Y MANTENGA PARA USO FUTURO.**

Fecha 2017-03-09 Rev. 0001-A Fábrica: ZHIVIE

## PESOS MÁXIMOS RECOMENDADOS

1. Máximo peso recomendado es 136 kg (300 libras).

**⚠ ADVERTENCIA** ESTA UNIDAD DEBE UTILIZARSE CON LOS PESOS MÁXIMOS INDICADOS. SI SE EXCEDE EL PESO MÁXIMO, PODRÍA RESULTAR EN UNA INESTABILIDAD DE LA UNIDAD CAUSANDO POSIBLES LESIONES.

## INFORMACION GENERAL, RECOMENDACIONES Y TRUCOS

1. Por favor lea el instructivo antes de comenzar el ensamble.
2. Para evitar daños, ensamble la unidad en una area nivelada y libre de abrazivos.
3. Mantener el herraje fuera de las manos de los niños.
4. Por favor espere a terminar de instalar todas las partes antes de apretar completamente todos los tornillos.
5. Asegurese que todos los tornillos esten bien apretados antes de utilizar al unidad.
6. Checar que todos los pernos y tornillos son apretados por lo menos cada 3 meses o cuando sea necesario.
7. Use la parte larga de la llave hexagonal para apretar los tornillos holgadamente y rápidamente.
8. Use la parte corta de la llave hexagonal para el apretón final.

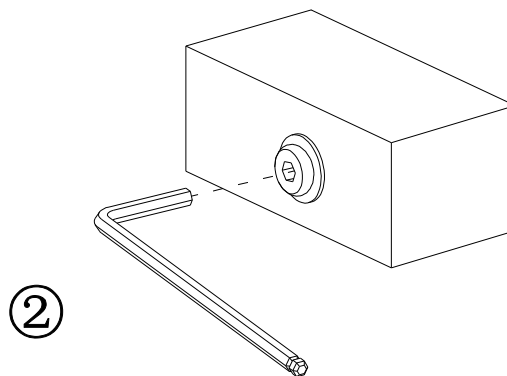
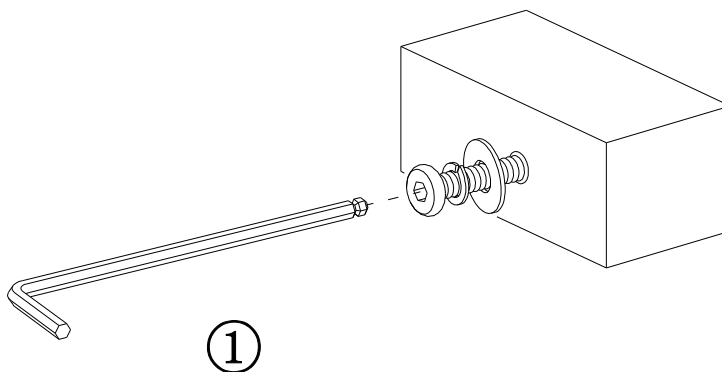

## Lista de Partes y Ferrería

Por favor lea completamente las instrucciones y verifique que estén todas las partes y ferretería antes de iniciar el ensamblado.

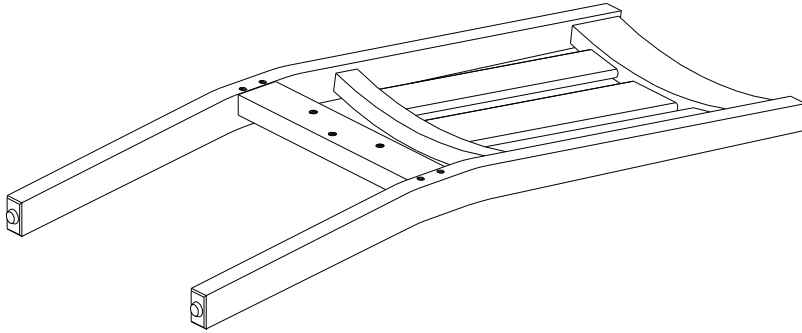

A- Respaldo de silla (Cant. 2)

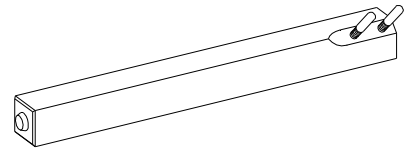

B- Pata frontal (Cant. 4)

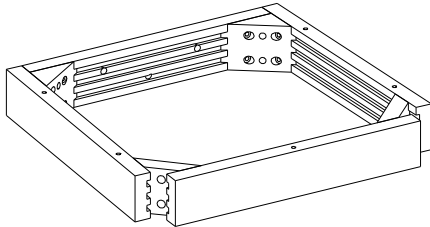

C- Marco de asiento (Cant. 2)

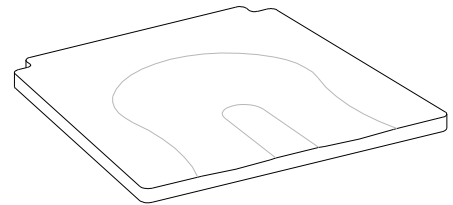

D- Asiento (Cant. 2)

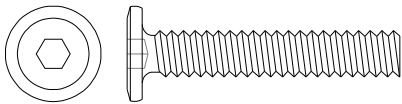

(1) Tornillo de M6 x 35 mm (Cant. 6+1 extra)

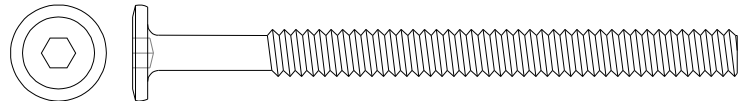

(2) Tornillo de M6 x 80 mm (Cant. 8+1 extra)



(3) Arandela presión chica  
(Cant. 14+1 extra)

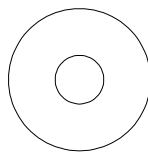

(4) Arandela plana chica  
(Cant. 14+1 extra)

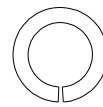

(5) Arandela presión grande  
(Cant. 8+1 extra)

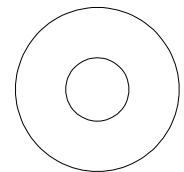

(6) Arandela plana grande  
(Cant. 8+1 extra)

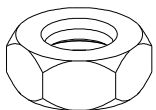

(7) Tuerca hexagonal  
(Cant. 8+1 extra)

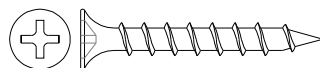

(8) Tornillo para madera 1-1/4''  
(Cant. 10+1 extra)

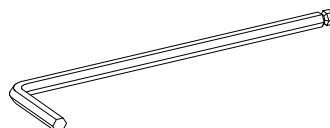

Llave hexagonal  
(Cant. 1)

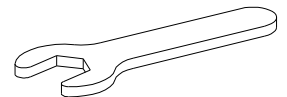

Llave española  
(Cant. 1)

**Herramienta requerida:** Llave hexagonal, llave española (proveidas), y desarmador estrella (no proveido).

## Instrucciones de Ensamble

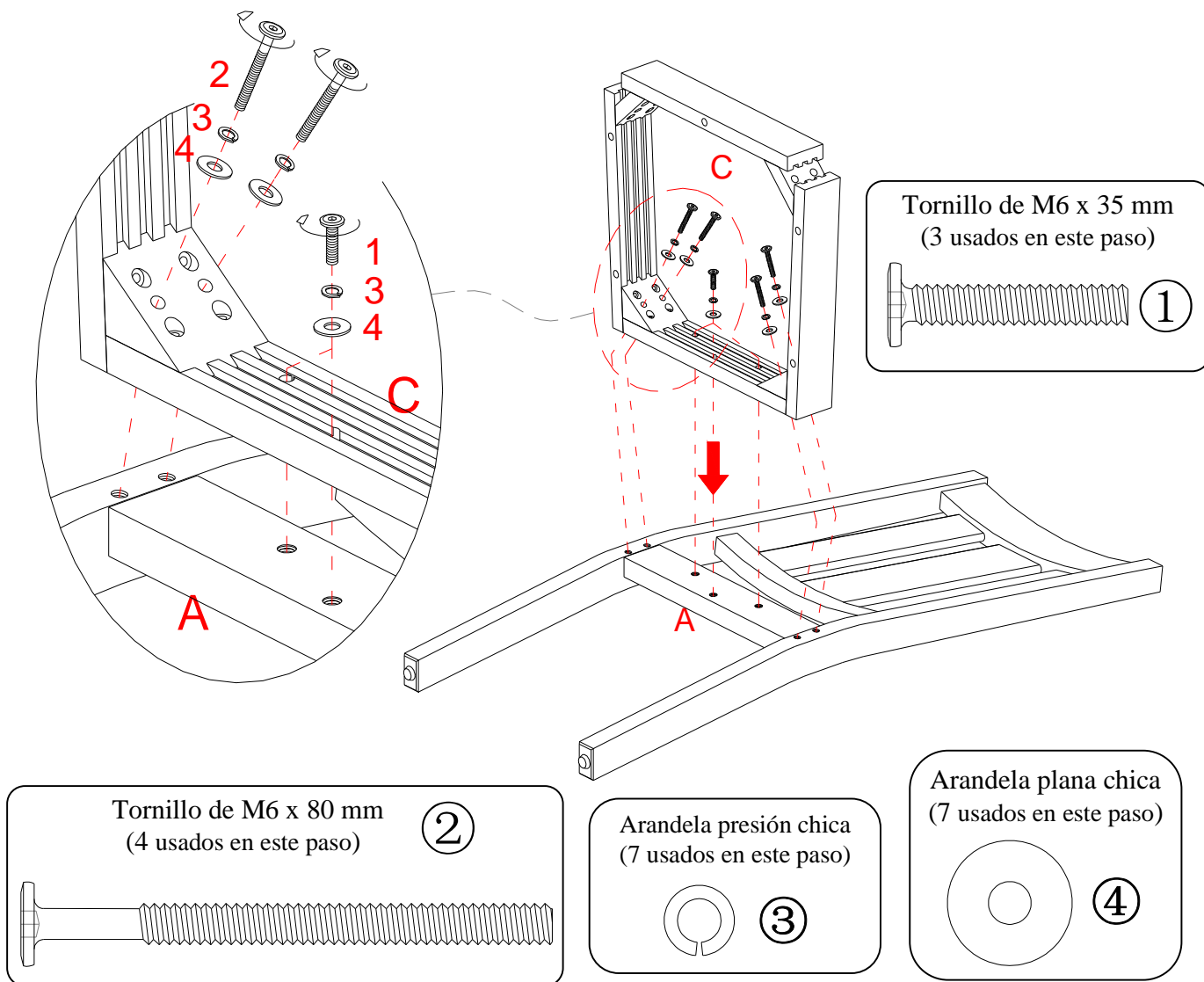

### **ADVERTENCIA**

NO apretar los tornillos o tuercas inicialmente hasta que todos los tornillos y tuercas están listos para montar. Para evitar causar daños a la rosca, NO apriete demasiado las tuercas o tornillos.

1. Desempacar la unidad y confirmar que se tiene todo el herraje y partes requeridas.
2. Posicione el respaldo de silla (A) en una superficie lisa y de protección con los insertos de rosca hacia arriba.
3. Conecte el marco del asiento (C) al respaldo (A) de modo que los agujeros perforados en el riel posterior se superponen los insertos roscados en el carril central del respaldo. Inserte tres tornillos de M6 x 35 mm (1) con las arandelas presión chicas (3) y arandelas planas chicas (4) a través del marco del asiento (C) y el tornillo en los insertos roscados en el respaldo (A). No apretar los pernos completamente.
4. Fije el marco del asiento (C) al respaldo (A) mediante la inserción de cuatro tornillos de M6 x 80 mm (2) con las arandelas pequeñas (3 y 4) a través de los agujeros perforados en el marco del asiento en bloques de la esquina trasera y sin apretar en los insertos roscados en el respaldo.

## Instrucciones de Ensamble

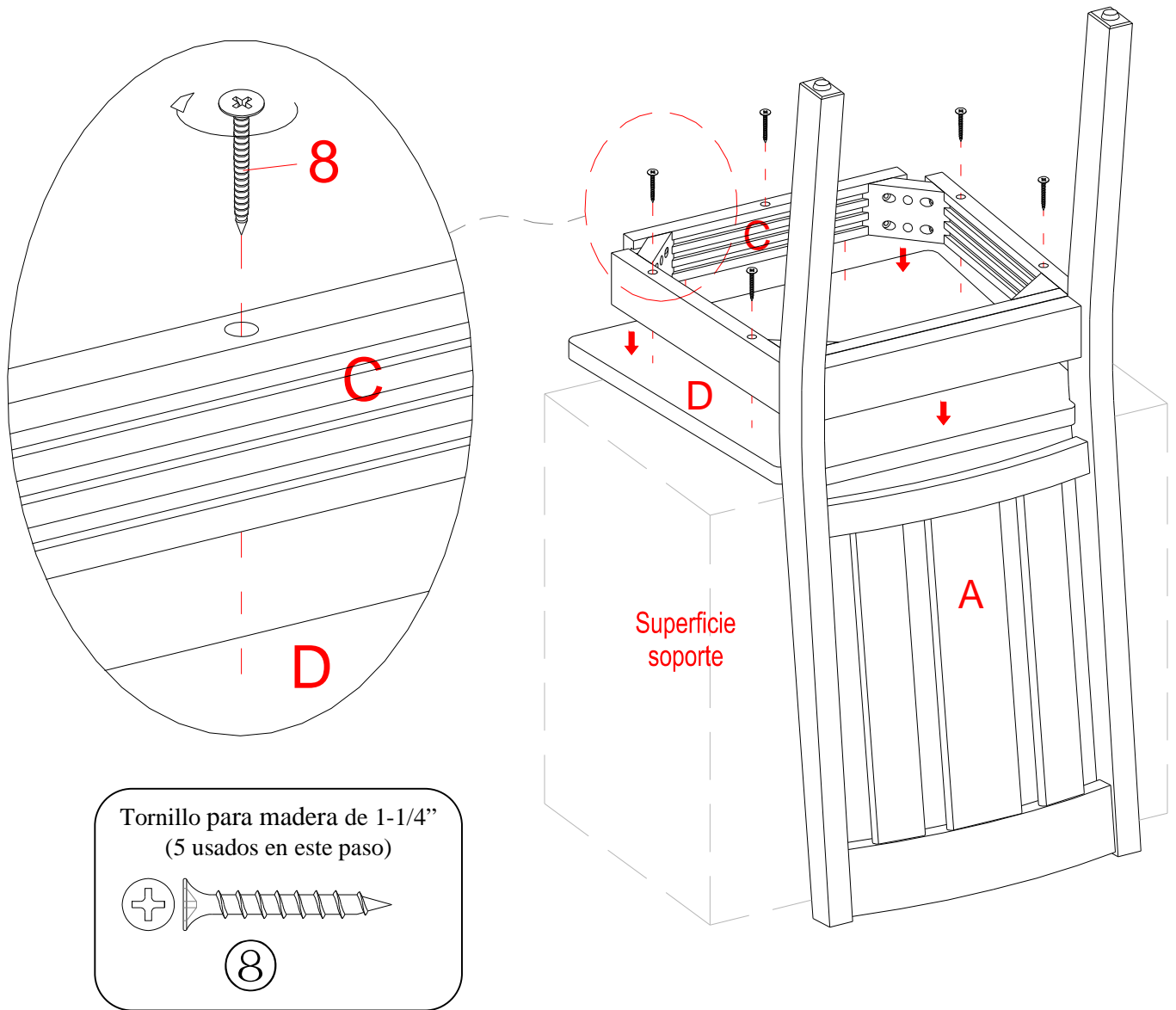

5. Voltear el último ensamble boca abajo y adjuntar el marco del asiento (C) a la parte inferior del asiento (D) utilizando cinco tornillos para madera de 1-1/4" (8) a través de los agujeros avellanados en el marco del asiento y el atornille en su lugar. Asegúrese de que el asiento (D) esté centrado correctamente. Apriete los tornillos con un destornillador estrella.

**NOTA:** Coloque una tapa de protección (como el material de empaque de plástico de burbujas) en la caja de cartón u otra superficie de soporte para evitar que se raye.

## Instrucciones de Ensamble

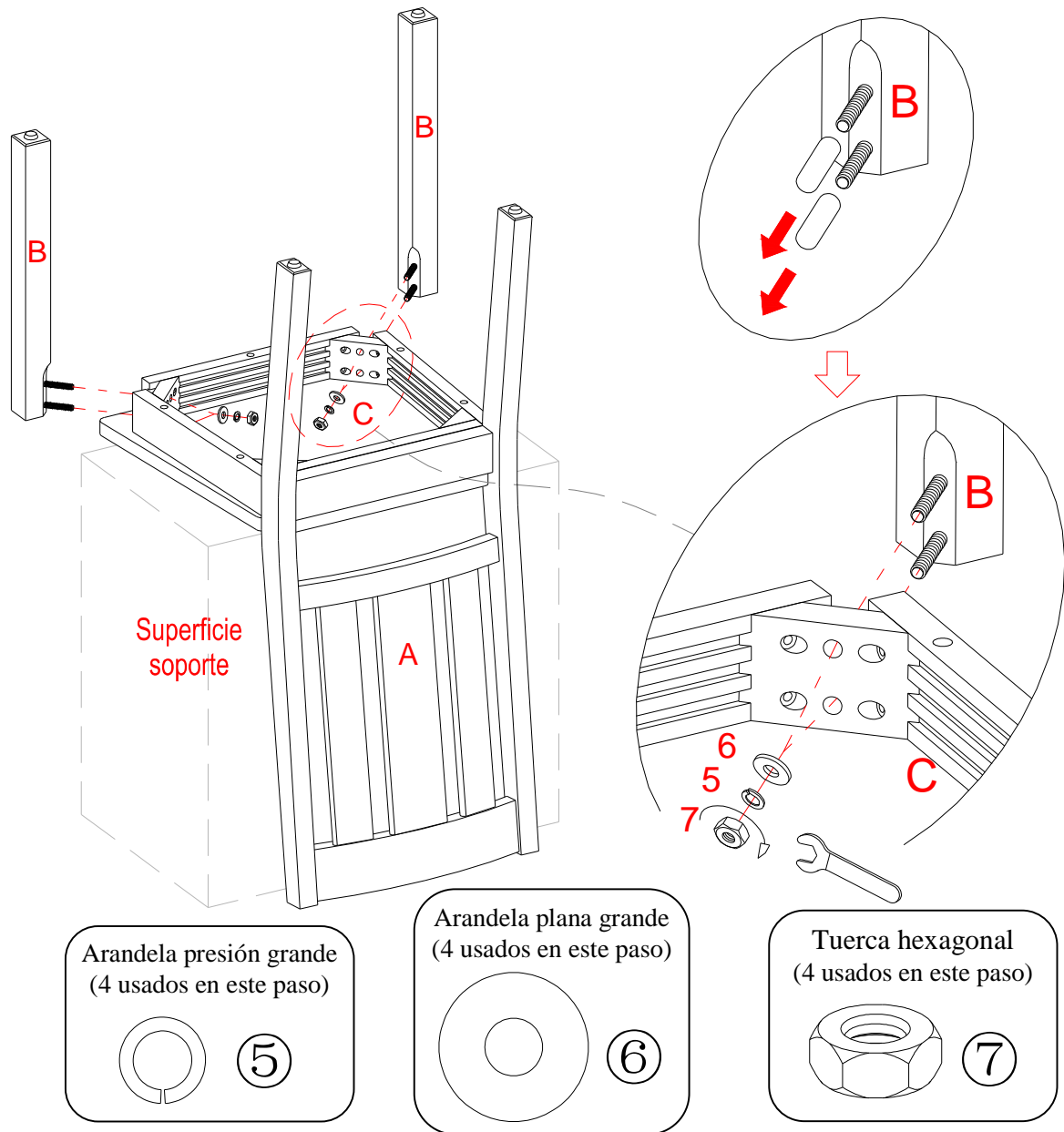

6. Quite las tapas de plástico de los pernos de sujeción de las patas delanteras (B). Coloque 2 patas delanteras (B) a los bloques de la esquina delantera del bastidor del asiento (C) mediante la inserción de los pernos de sujeción pre-conectados a través de los agujeros pre-perforados en los bloques de la esquina, y monte la arandela grande (6 y 5), y la tuerca hexagonal (7) en cada perno de suspensión. Apretar las tuercas hexagonales con la llave proporcionada.

**NOTA:** No apretar todas las tuercas hasta que la silla se ha de ajustar y nivel de todas las patas para que no oscilen. Una vez ajustado después volver atrás y apretar mientras se asegura de que la unidad esté nivelada.

7. Coloque la silla montada en posición vertical sobre una superficie plana. Presione hacia abajo la placa de asiento (D) incluso para todas las piernas. Ahora, bien fijar todos los tornillos y tuercas con la llave hexagonal y llave española proporcionadas.
8. Repetir el proceso de ensamblaje con la otra silla.

## **Mantenimiento y Cuidados**

- Por favor regrese de vez en cuando a checar que las tuercas se encuentren completamente apretadas.
- Use una toalla suave y limpia para evitar daños y rayaduras.
- Uso de cera para pulir muebles no es necesario. Si desea usar cera cheque en una area que no sea visible para checar su funcionamiento.
- Usar solventes de cualquier tipo puede dañar el terminado del mueble.
- Nunca use agua para limpiar la unidad, ya que le puede dañar el acabado.
- Líquidos derramados deben limpiarse inmediatamente, con una toalla suave evitando tallar.
- Siempre utilizar protectores en caso de poner cosas calientes. El calor puede provocar una reacción química en el terminado y dañarlo.
- Manchas o marcas de crayones serán difíciles de remover.
- En caso que su unidad sea manchada durante el uso le recomendamos hablar a un profesional para que le ayude.
- Revisar los pernos y tornillos periódicamente y apretarlos en caso que sea necesario.

## **Mas recomendaciones para el cuidado de su Mueble**

Es lo mejor mantener la unidad en una area de clima controlado. Temperatura extrema y cambios de humedad pueden causar cambios como partes pandas, molduras que se contraigan o que la madera se raje. Es recomendable mantener la unidad lejos del sol directo ya que puede dañar el terminado.

Cuidados adecuados y limpieza pueden extender la vida útil de su unidad. Siga estas recomendaciones y mantendra su mueble en buenas condiciones de uso por muchos años.

Esperamos que disfrute su mueble por muchos años.  
¡Gracias por su compra!

## **GARANTIA DE CALIDAD**

Nosotros estamos seguros que Usted se encontrará feliz con la compra de este producto de Whalen Furniture.

Si este producto tiene algun defecto de ensamblado o material o si tiene alguna falla en uso normal, Nosotros lo repararemos o lo re-emplazaremos hasta por un año a partir de la fecha de compra. Todo producto de Whalen Furniture es diseñado para alcanzar sus expectativas más altas. Nosotros le garantizamos que inmediatamente podrá ver el valor de nuestra mercancía de la más alta calidad.

Esta garantía le proporciona derechos legales específicos y talvez tenga otros derechos que varian de Estado a Estado.

Servicio al Cliente: 866-942-5362  
8:30 a.m. - 4:30 p.m., PST, Lunes a Viernes  
[www.whalenstyle.com](http://www.whalenstyle.com)

