

Mesa de comedor Mercer

Serie # BH15-084-299-03

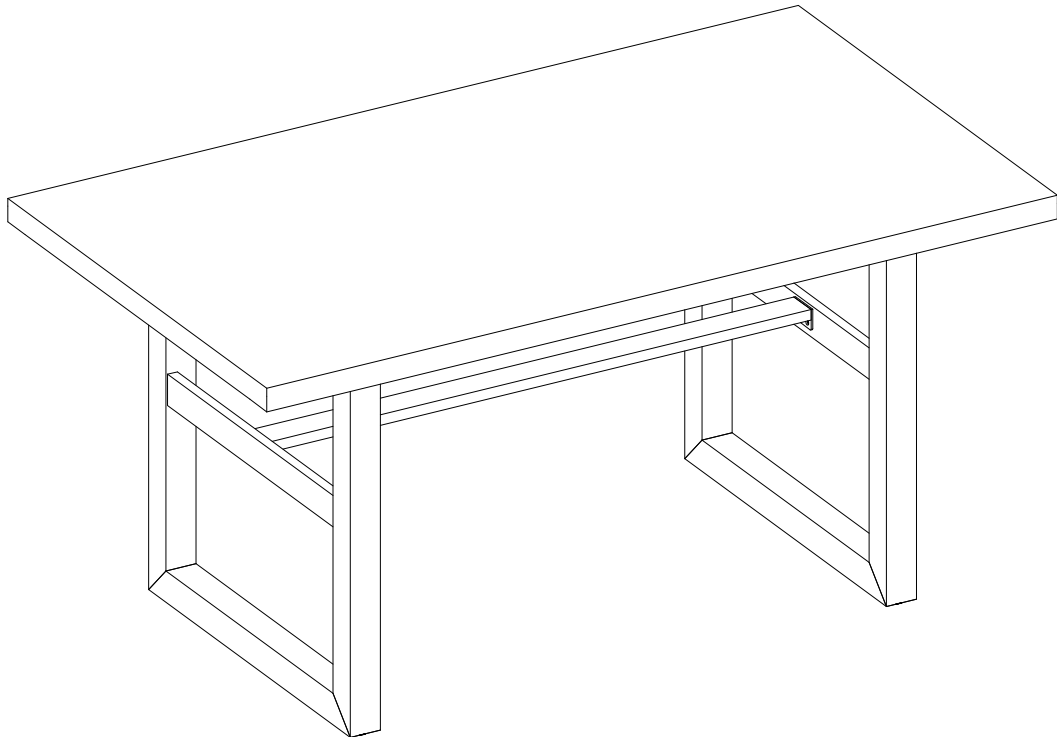

ENSAMBLE REQUERIDO POR ADULTO

Si tienen alguna pregunta acerca del ensamble o si alguna parte está faltante, no retorne este producto a la tienda donde lo compro. Por favor llame a nuestro departamento de ayuda al cliente teniendo su instructivo y lista de partes para proveer el modelo, nombre de parte o el número de fábrica:

866-942-5362

Hora Estandar del Pacífico: 8:30 a.m. - 4:30 p.m. de Lunes a Viernes

O visite nuestra página de Internet 24 horas al día, 7 días a la semana para asistencia

www.whalenstyle.com

O mande un correo electrónico a **parts@whalenfurniture.com**

**ESTE INSTRUCTIVO CONTIENE INFORMACION IMPORTANTE DE SEGURIDAD.
POR FAVOR LEA Y MANTENGA PARA USO FUTURO.**

GARANTIA DE CALIDAD

Estamos seguros de que usted estará encantado con su compra Whalen Furniture.

En caso de que este producto presente defectos en mano de obra o materiales o no en condiciones de uso normal, repararemos o sustituiremos por hasta un (1) año a partir de la fecha de compra. Cada producto Whalen Furniture está diseñado para satisfacer sus más altas expectativas. Le garantizamos que usted verá inmediatamente el valor de nuestros muebles finos.

Esta garantía le otorga derechos legales específicos y usted también puede tener otros derechos que varían de un Estado a otro.

Servicio al cliente: 866-942-5362
8:30 a.m. - 4:30 p.m., PST, de lunes a viernes
www.whalenstyle.com

PESOS MÁXIMOS RECOMENDADOS

FABRICANTE: Whalen Furniture Manufacturing
CATALOGO: Mesa de comedor Mercer (BH15-084-299-03)
HECHO EN CHINA

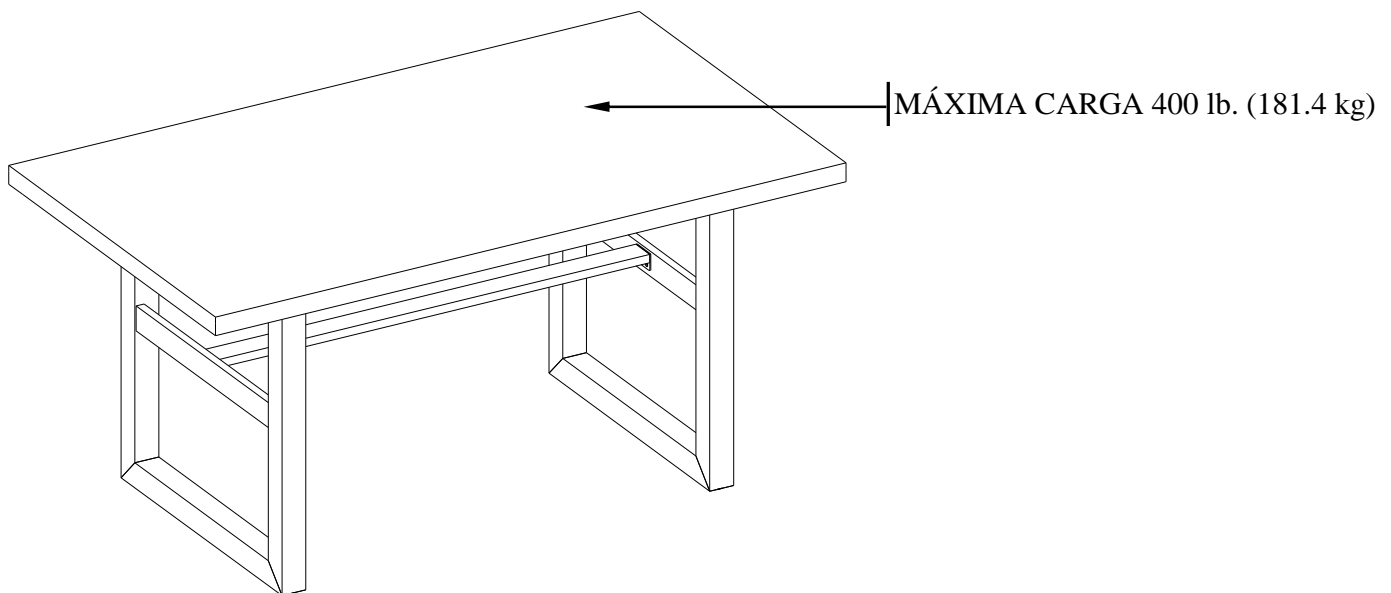

ADVERTENCIA

ESTA UNIDAD DEBE UTILIZARSE CON LOS PRODUCTOS ADECUADOS Y PESOS MÁXIMOS INDICADOS. SI SE UTILIZAN OTROS PRODUCTOS O SE EXCEDE EL PESO MÁXIMO, PODRÍA RESULTAR EN UNA INESTABILIDAD DE LA UNIDAD CAUSANDO POSIBLES LESIONES.

Por favor llame para remplazo de partes o ayuda: 866-942-5362

Whalen Furniture Manufacturing

Página 2

Fábrica No. 16434

Lista de Partes y Herraje

Por favor lea completamente las instrucciones y verifique que estén todas las partes y herraje antes de iniciar el ensamblado.

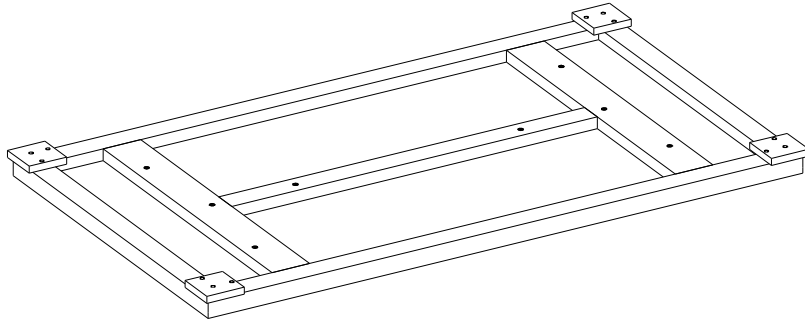

A- Tapa de mesa (1)

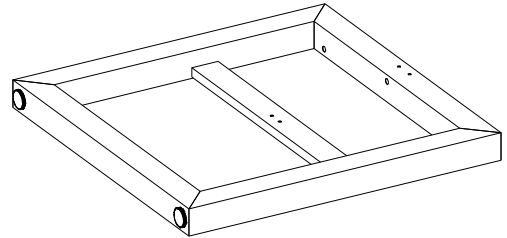

B- Pata (2)

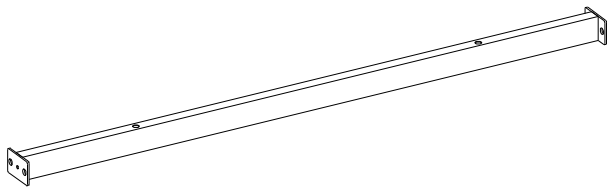

C- Soporte superior (1)

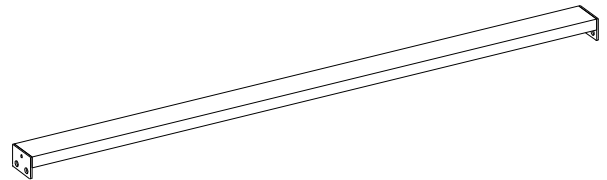

D- Soporte inferior (1)

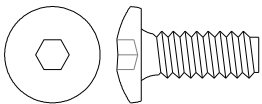

(1) Tornillo de $\text{Ø}1/4'' \times 5/8''$
(8+1 extra)

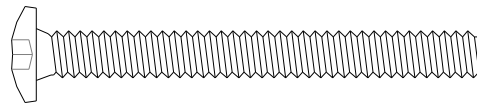

(2) Tornillo de $\text{Ø}1/4'' \times 2-3/8''$
(2+1 extra)



(3) Arandela presión pequeña
(10+1 extra)

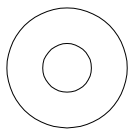

(4) Arandela plana pequeña
(10+1 extra)

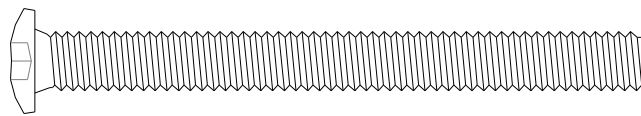

(5) Tornillo de $\text{Ø}5/16'' \times 3-1/4''$
(6+1 extra)

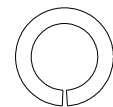

(6) Arandela presión grande
(6+1 extra)

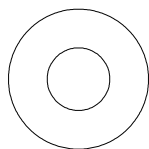

(7) Arandela plana grande (6+1 extra)



Llave 4 mm Allen (1)

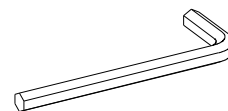

Llave 5 mm Allen (1)

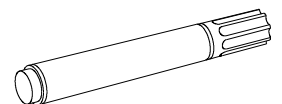

Plumón de retoque (1)

Herramienta requerida: Llave Allen (proveida) y destornillador estrella (no proveido).

Por favor llame para remplazo de partes o ayuda: 866-942-5362

Instrucciones de ensamble

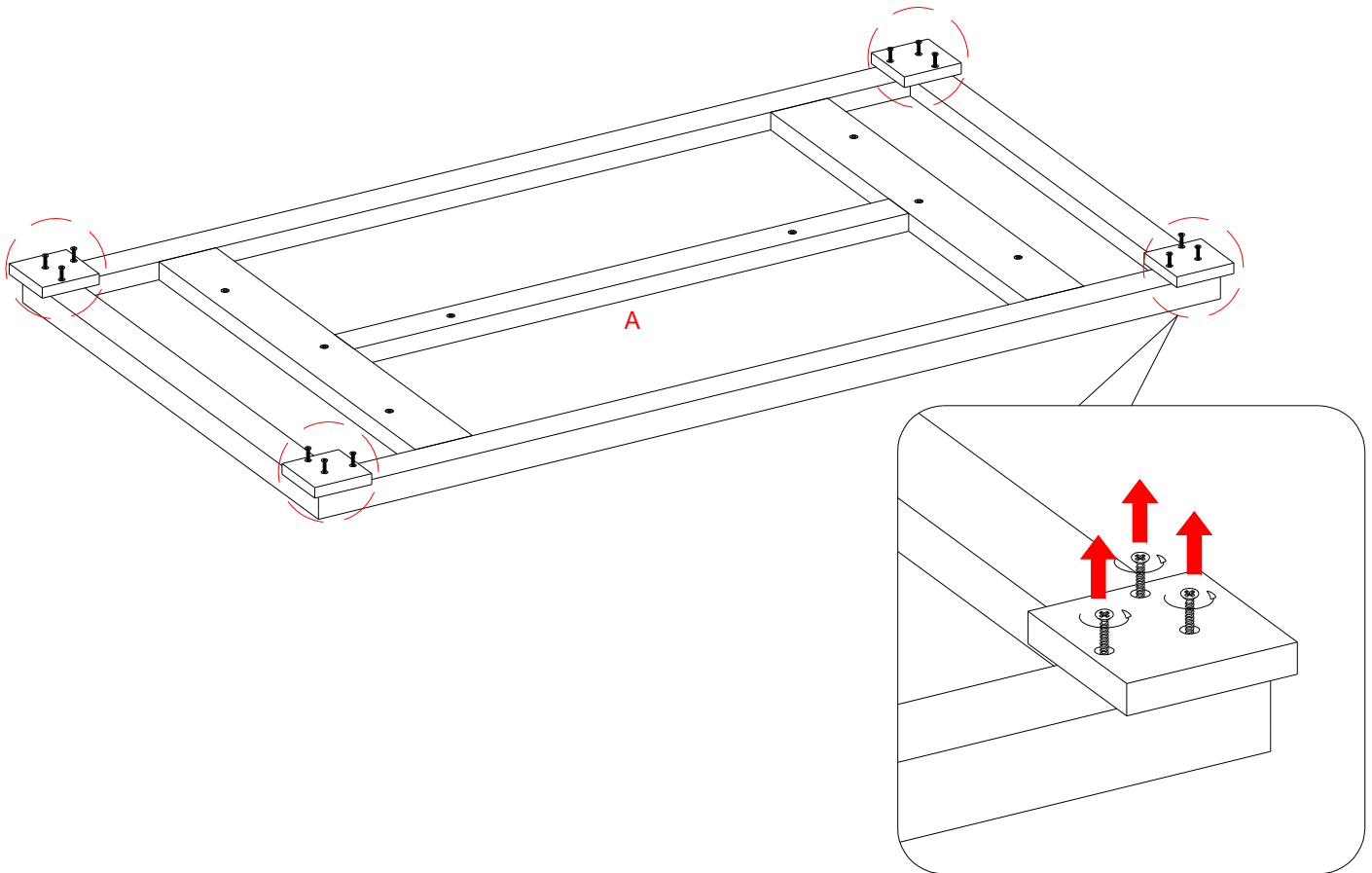

1. Desempacar la unidad y confirmar que se tiene todo el herraje y partes requeridas.
2. Coloque la tapa de mesa (A) boca abajo sobre una superficie plana y de protección, como se muestra.
3. Retire los bloques de madera adicionales unidos en las esquinas aflojando los tornillos para madera. Estos se utilizan sólo con fines de envío. Después de la eliminación de ellos, por favor deseche.

Por favor llame para remplazo de partes o ayuda: 866-942-5362

Whalen Furniture Manufacturing

Página 4

Fábrica No. 16434

Instrucciones de ensamble

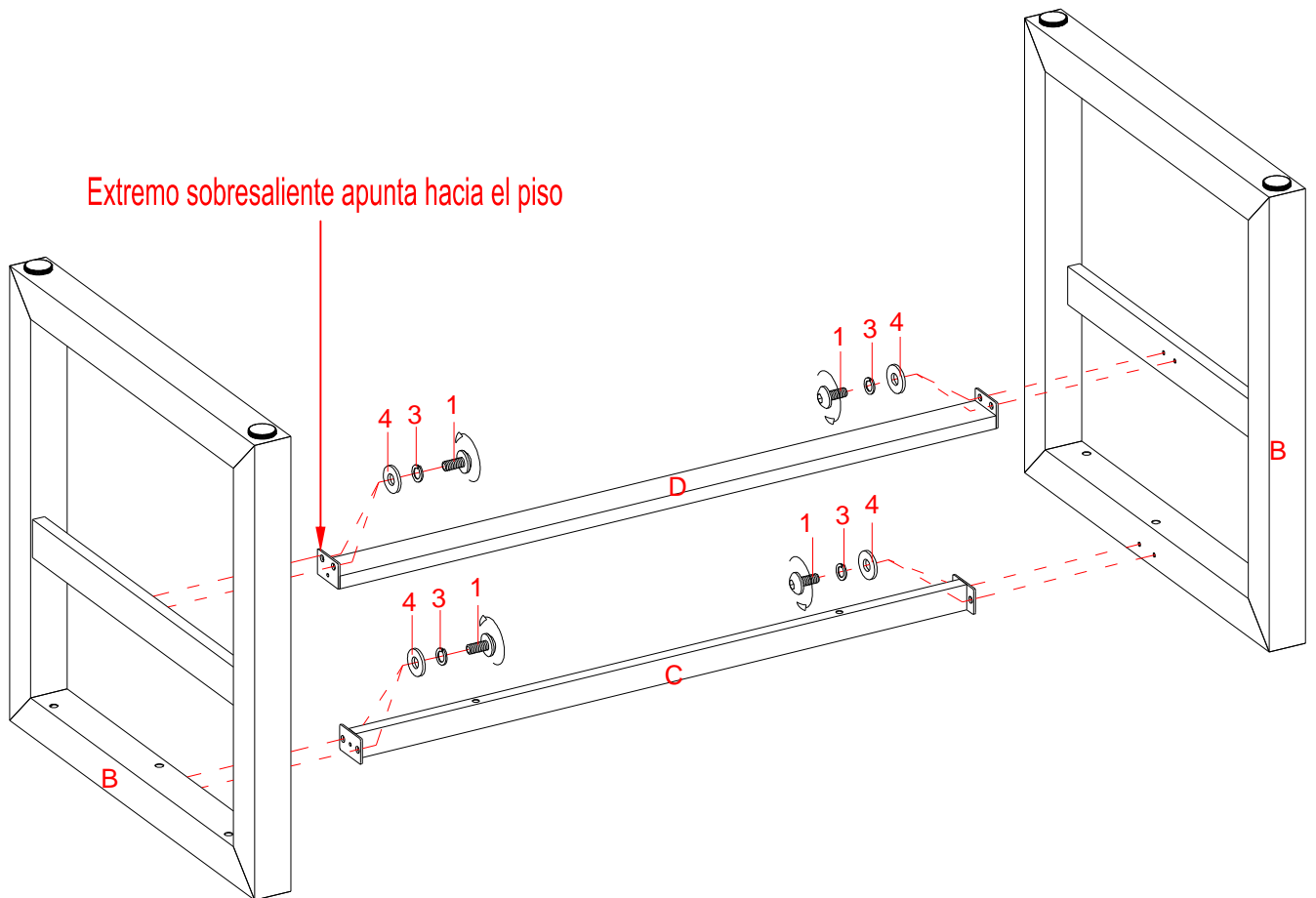

Tornillo de $\text{Ø}1/4'' \times 5/8''$
(8 usados en este paso)

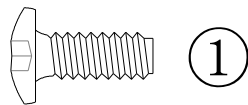

Arandela presión pequeña
(8 usados en este paso)

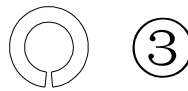

Arandela plana pequeña
(8 usados en este paso)

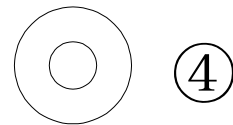

- NOTA:** Por favor, no apriete completamente todos los tornillos hasta que termine el ensamble de todas las piezas. Una vez ensamblado, vaya atrás y totalmente apriete todos los tornillos. Esto hará que el ensamble sea más fácil.
4. Alinee y conecte los soportes (C y D) entre dos patas (B) mediante el uso de ocho tornillos de 5/8" (1) con las arandelas presión pequeñas (3) y arandelas plana pequeñas (4) a través de los orificios del soporte y fije en los insertos roscados de las patas.

Instrucciones de ensamble

Tornillo de $\text{Ø}1/4'' \times 2-3/8''$
(2 usados en este paso) (2)

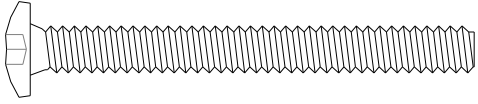

Arandela presión peq.
(2 usados en este paso) (3)



Arandela plana peq.
(2 usados en este paso) (4)

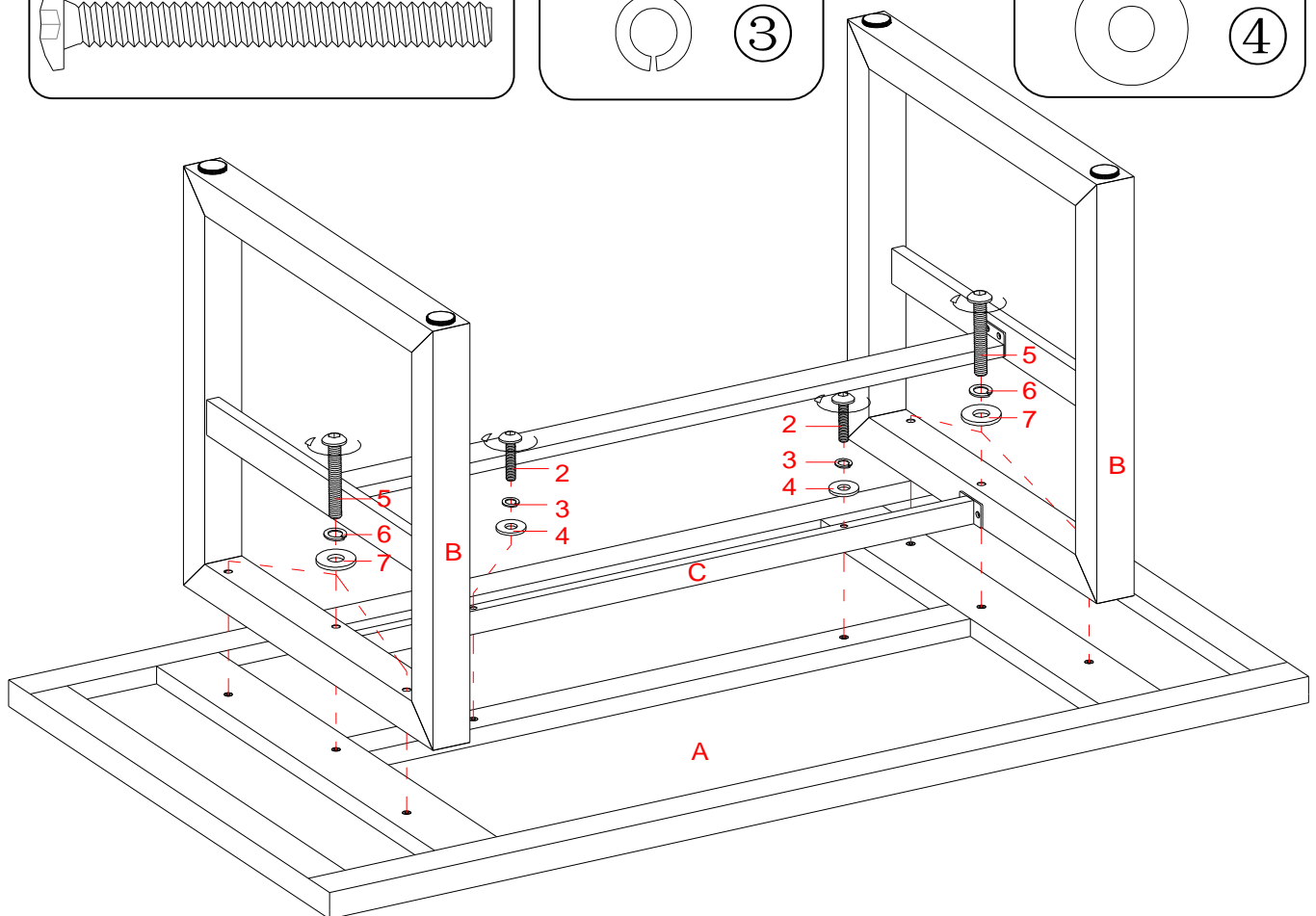
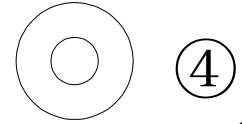

Tornillo de $\text{Ø}5/16'' \times 3-1/4''$
(6 usados en este paso) (5)

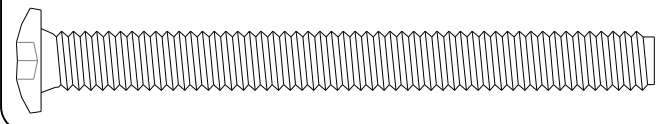

Arandela presión grande
(6 usados en este paso) (6)

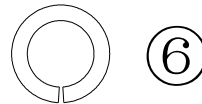

Arandela plana grande
(6 usados en este paso) (7)

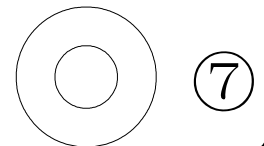

5. Posicione el último ensamble sobre el mesa (A). Inserte y fije dos tornillos de 2-3/8'' (2) con las arandelas pequeñas (3 y 4) a través de los agujeros perforados en el soporte superior (C) y fije en los insertos roscados en la tapa de mesa (A).
6. Fije la barra superior de las patas (B) a la tapa de mesa (A) mediante el uso de seis tornillos de 3-1/4'' (5) y seis arandelas grandes (6 y 7) como se muestra.

Por favor llame para remplazo de partes o ayuda: 866-942-5362

Instrucciones de ensamble

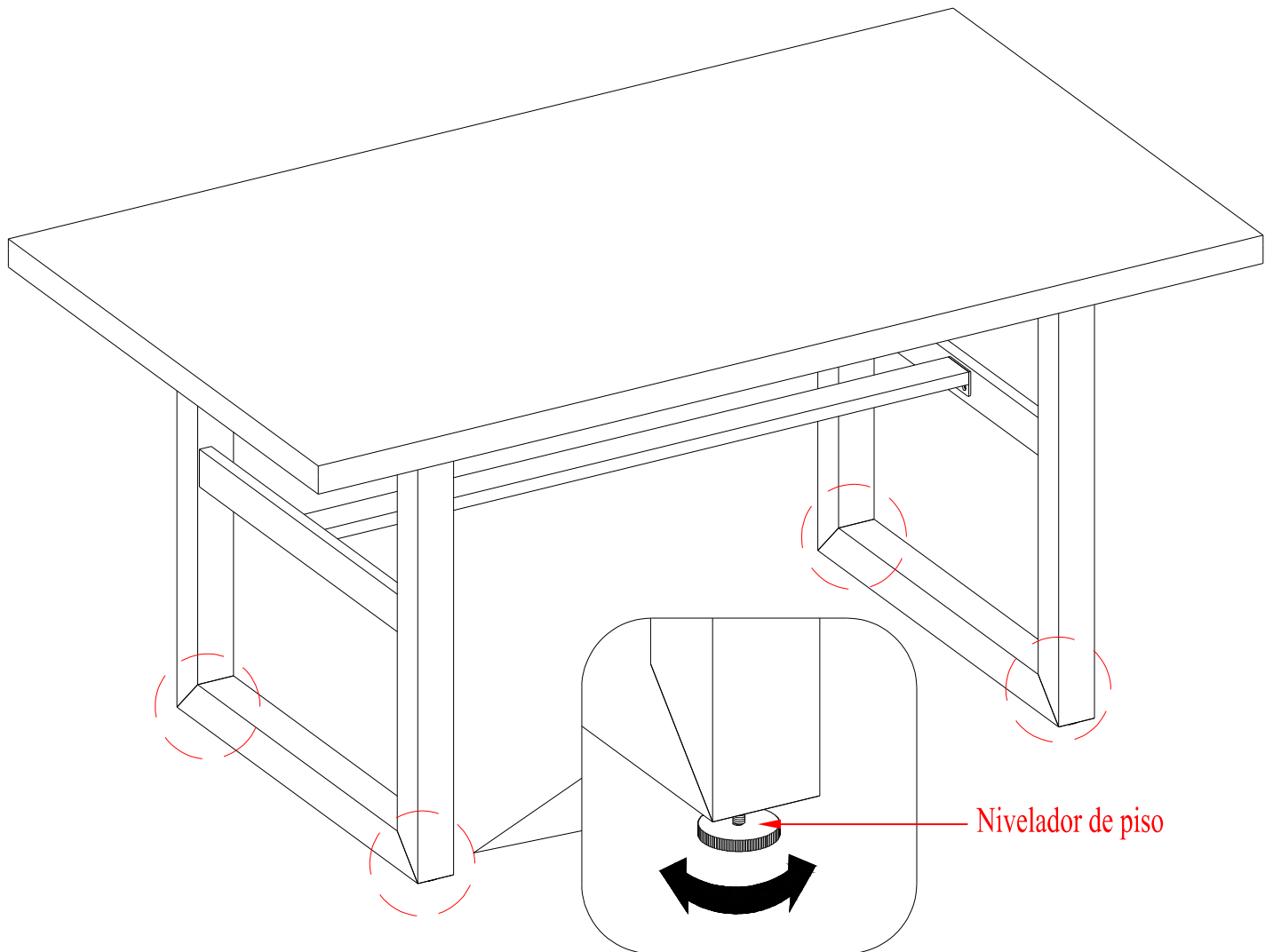

7. Vuelva y apriete todos los tornillos con la llave Allen incluida. Pida ayuda para levantar la banca ensamblada en posición vertical y posicionarla en el lugar deseado.
8. Si es necesario, ajuste los niveladores de piso pre-fijado en la parte inferior de las patas (B) para nivelar la unidad.

Por favor llame para remplazo de partes o ayuda: 866-942-5362

Whalen Furniture Manufacturing

Página 7

Fábrica No. 16434

Mantenimiento y Cuidados

- Use una toalla suave y limpia para evitar daños y rayaduras.
- Uso de cera para pulir muebles no es necesario. Si desea usar cera cheque en una area que no sea visible para checar su funcionamiento.
- Usar solventes de cualquier tipo puede dañar el terminado del mueble.
- Nunca use agua para limpiar la unidad, ya que le puede dañar el terminado.
- Siempre utilice protección para vasos cuando ponga sobre la unidad.
- Líquidos derramados deben limpiarse inmediatamente, con una toalla suave evitando tallar.
- Siempre utilizar protectores en caso de poner cosas calientes. El calor puede provocar una reacción química en el terminado y dañarlo.
- Manchas o marcas de crayones serán difíciles de remover.
- En caso que su unidad sea manchada durante el uso le recomendamos hablar a un profesional para que le ayude.
- Checar tornillos periódicamente y apretar en caso necesario.

Más recomendaciones para el cuidado de su Mueble

Es lo mejor mantener la unidad en una area de clima controlado. Temperatura extrema y cambios de humedad pueden causar cambios como partes pandas, molduras que se contraigan o que la madera se raje. Es recomendable mantener la unidad lejos del sol directo ya que puede dañar el terminado.

Cuidados adecuados y limpieza pueden extender la vida útil de su unidad. Siga estas recomendaciones y mantendra su mueble en buenas condiciones de uso por muchos años.

Un plumón de retoque se ha proporcionado para reparar los pequeños rasguños o arañazos que pueden ocurrir durante el ensamble o el envío.

Esperamos que disfrute su mueble por muchos años.
¡Gracias por su compra!

**Better
Homes
and Gardens.**

Por favor llame para remplazo de partes o ayuda: 866-942-5362

Whalen Furniture Manufacturing

Página 8

Fábrica No. 16434

SI REQUIERE ORDENAR PARTES DE R-EMPLAZO POR FAVOR UTILIZAR LA LISTA INFERIOR

Mesa de comedor Mercer (BH15-084-299-03)

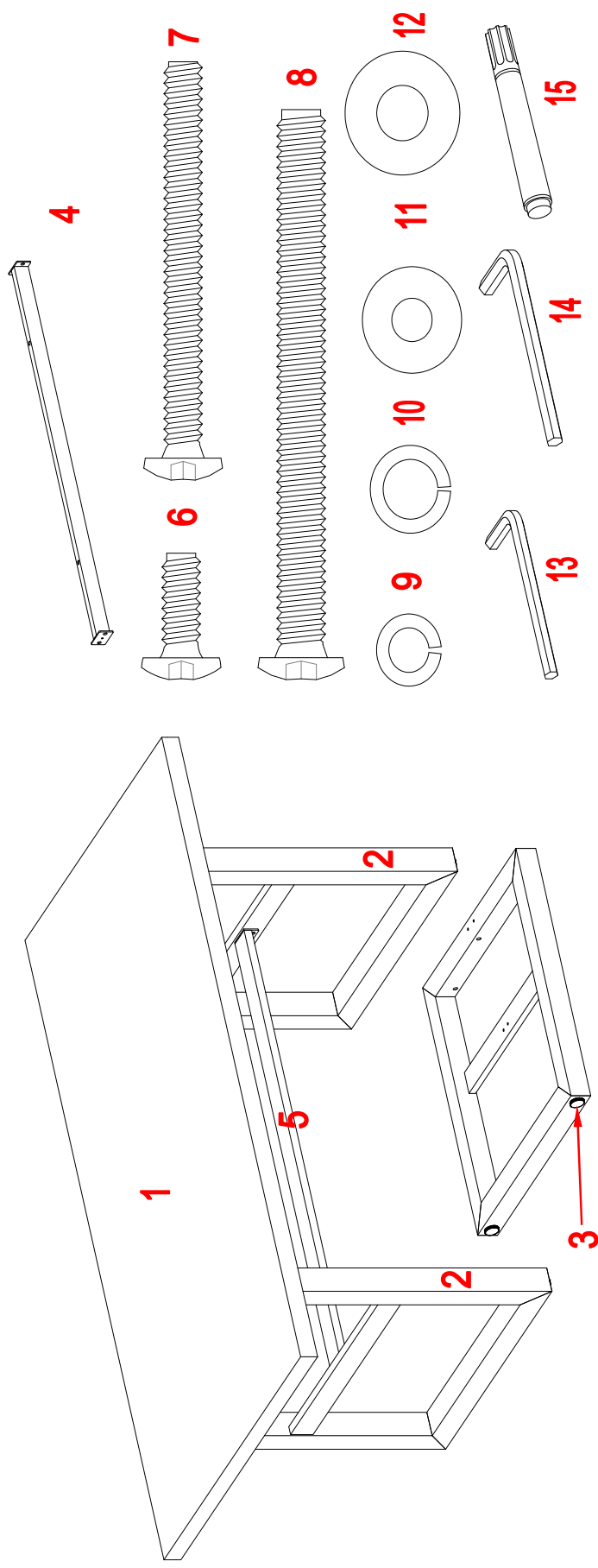

*BH15-084-299-03-1-TT	Tapa de mesa	*BH15-084-299-03-9-SLW	Arandela presión pequeña
*BH15-084-299-03-2-L	Pata	*BH15-084-299-03-10-LLW	Arandela presión grande
*BH15-084-299-03-3-FL	Nivelador de piso	*BH15-084-299-03-11-SFW	Arandela plana pequeña
*BH15-084-299-03-4-TS	Soporte superior	*BH15-084-299-03-12-LFW	Arandela plana grande
*BH15-084-299-03-5-BS	Soporte inferior	*BH15-084-299-03-13-M4AW	Llave 4 mm Allen
*BH15-084-299-03-6-5/8B	Tornillo de Ø1/4" x 5/8"	*BH15-084-299-03-14-M5AW	Llave 5 mm Allen
*BH15-084-299-03-7-2 3/8B	Tornillo de Ø1/4" x 2-3/8"	*BH15-084-299-03-15-TUP	Plumón de retoque
*BH15-084-299-03-8-3 1/4B	Tornillo de Ø5/16" x 3-1/4"	*BH15-084-299-03-CH	Herraje completo