

Bryant Nightstand

Stock # BH17-021-199-30

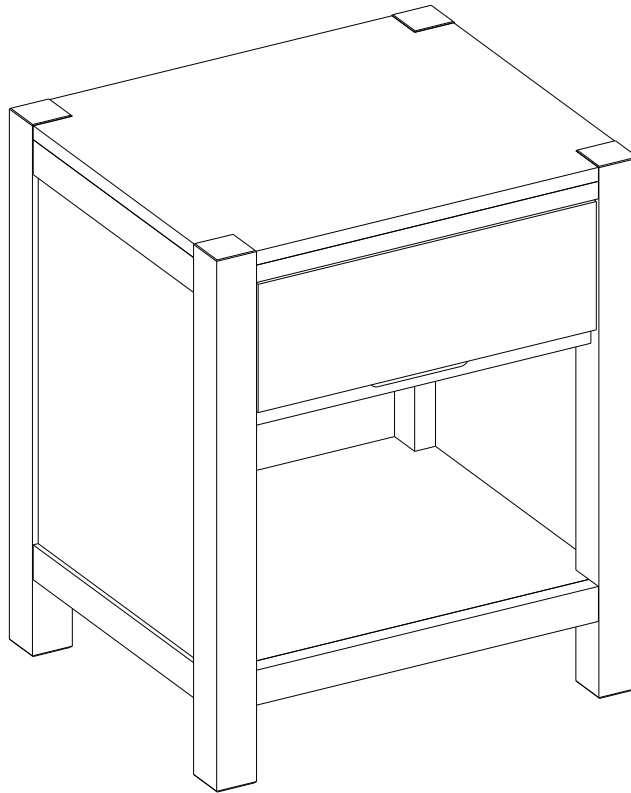

ADULT ASSEMBLY REQUIRED

If you have any questions regarding assembly or if parts are missing, DO NOT return this item to the store where it was purchased. Please call our customer service number and have your instructions and parts list ready to provide the model name, part name or factory number:

866-942-5362

Pacific Standard Time: 8:30 a.m. - 4:30 p.m., Monday - Friday

Or visit our web site 24 hours a day, 7 days a week for product assistance at

www.whalenstyle.com

Or e-mail your request to **parts@whalenfurniture.com**

**THIS INSTRUCTION BOOKLET CONTAINS IMPORTANT SAFETY INFORMATION.
PLEASE READ AND KEEP FOR FUTURE REFERENCE.**

Date 2017-06-22 Rev. 0001-A Factory: ZHIVIE

GENERAL INFORMATION AND TIPS

1. This product is for indoor domestic use only.
2. Please read the Assembly Instructions prior to assembling this product.
3. To avoid damage, assemble the product on a non-abrasive surface such as a carpet surface.
4. Refer to your assembly manual for maximum weight capacities. Load drawers from the bottom to the top. Place heavier items in lower drawers. Unload the drawers from the top to the bottom before moving the furniture.
5. Do not push furniture, especially on carpeted floor. Have someone help you lift the item and place it in its new location.

Please make sure you have all parts before beginning assembly. Do not fully tighten all bolts until you finish assembling all parts. Once assembled, go back and fully tighten all bolts. This will make the assembly easier. We recommend using two people for assembly.

MAXIMUM RECOMMENDED WEIGHT LOADS

MANUFACTURER: Whalen Furniture Manufacturing
CATALOGUE: Bryant Nightstand
MODEL #: BH17-021-199-30
MADE IN VIETNAM

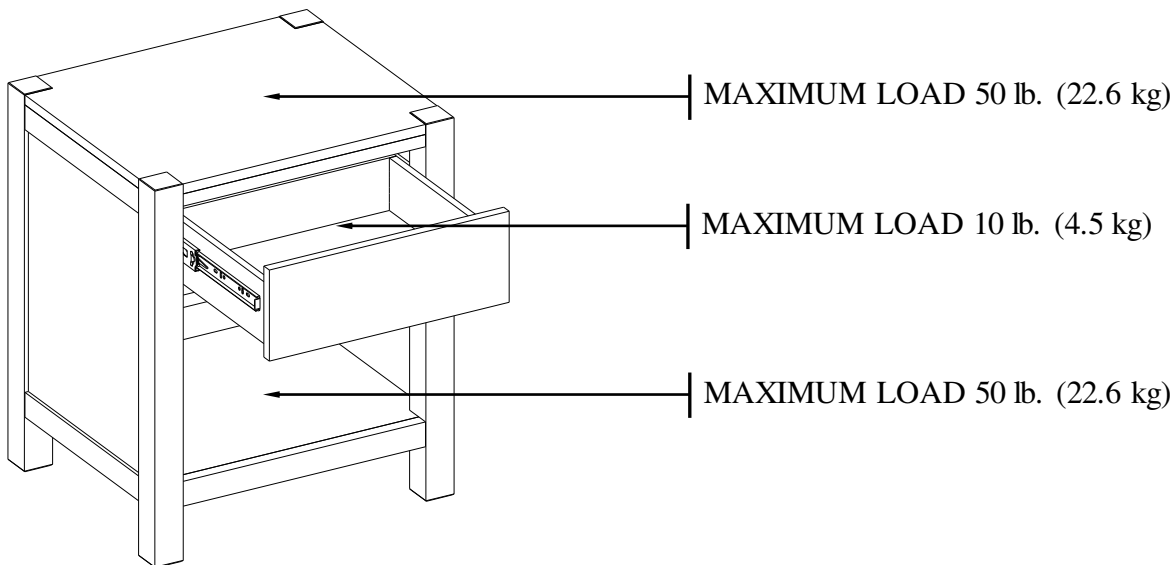

⚠ WARNING THIS UNIT IS INTENDED ONLY FOR USE WITHIN THE MAXIMUM WEIGHTS INDICATED. USE WITH LOAD HEAVIER THAN THE MAXIMUM WEIGHTS INDICATED MAY RESULT IN INSTABILITY, CAUSING POSSIBLE INJURY.

FURNITURE TIPPING RESTRAINT

YOUNG CHILDREN CAN BE SERIOUSLY INJURED BY TIPPING FURNITURE. YOU MUST INSTALL THE TIPPING RESTRAINT HARDWARE WITH THE UNIT TO PREVENT THE UNIT FROM TIPPING, CAUSING ANY ACCIDENTS OR DAMAGE.

THIS HARDWARE, MUST BE PROPERLY INSTALLED (FOLLOW ALL DIRECTIONS IN ORDER ON THE PLASTIC BAG), TO PROVIDE PROTECTION AGAINST THE UNEXPECTED TIPPING OF FURNITURE DUE TO IMPROPER USE.

THE TIPPING RESTRAINTS ARE INTENDED ONLY AS A DETERRENT, THEY ARE NOT A SUBSTITUTE FOR PROPER ADULT SUPERVISION. THE TIPPING RESTRAINTS ARE NOT EARTHQUAKE RESTRAINTS. IF YOU WISH TO ADD THE EXTRA SECURITY OF EARTHQUAKE RESTRAINTS, THEY MUST BE PURCHASED AND INSTALLED SEPARATELY.



WARNING

Serious or fatal crushing injuries can occur from furniture tip-over. To help prevent tip-over:

- Install tip-over restraint provided.
- Place heaviest items in the lower drawers.
- Unless specifically designed to accommodate, do not set TVs or other heavy objects on top of this product.
- Never allow children to climb or hang on drawers, doors, or shelves.
- Never open more than one drawer at a time.

Use of tip-over restraints may only reduce, but not eliminate, the risk of tip-over.

This is a permanent label. Do not remove.

Parts and Hardware List

Please read completely through the instructions and verify that all listed parts and hardware are present before beginning assembly.

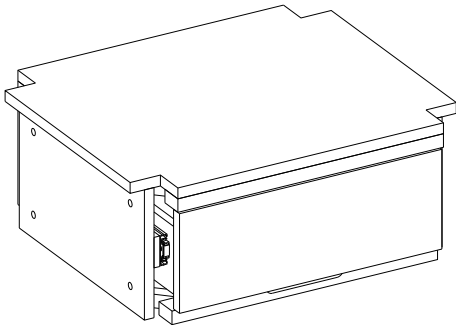

A- Nightstand Top (Qty. 1)

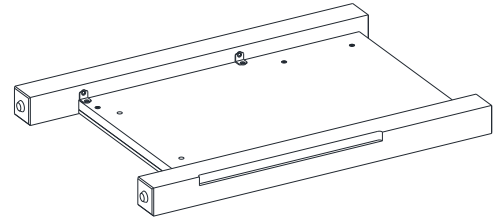

B- Left Side Frame (Qty. 1)

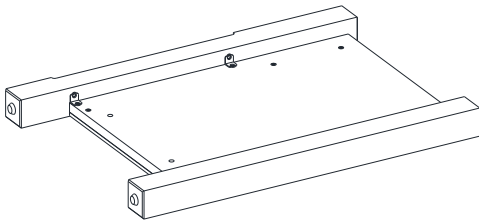

C- Right Side Frame (Qty. 1)

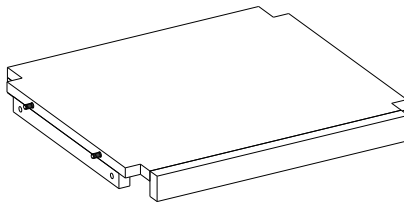

D- Bottom Shelf (Qty. 1)

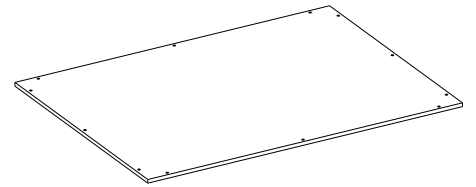

E- Back Panel (Qty. 1)

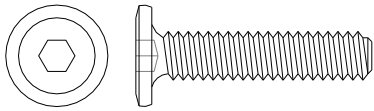

(1) 1/4" x 1-1/8" Bolt (Qty. 12+1 extra)



(2) Lock Washer (Qty. 12+1 extra)

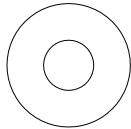

(3) Flat Washer (Qty. 12+1 extra)

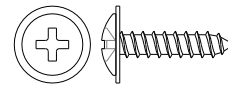

(4) M3.5 x 15 mm Washer Head Screw (Qty. 12+1 extra)

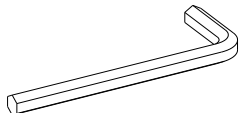

Hex Wrench (Qty. 1)

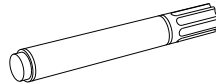

Touch-up Pen (Qty. 1)

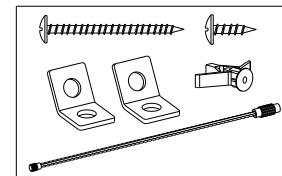

Tipping Restraint Hardware Kit (1)
(Included in plastic bag)

Tools required: Hex wrench (provided), Phillips screwdriver and hammer (not provided).

Assembly Instructions

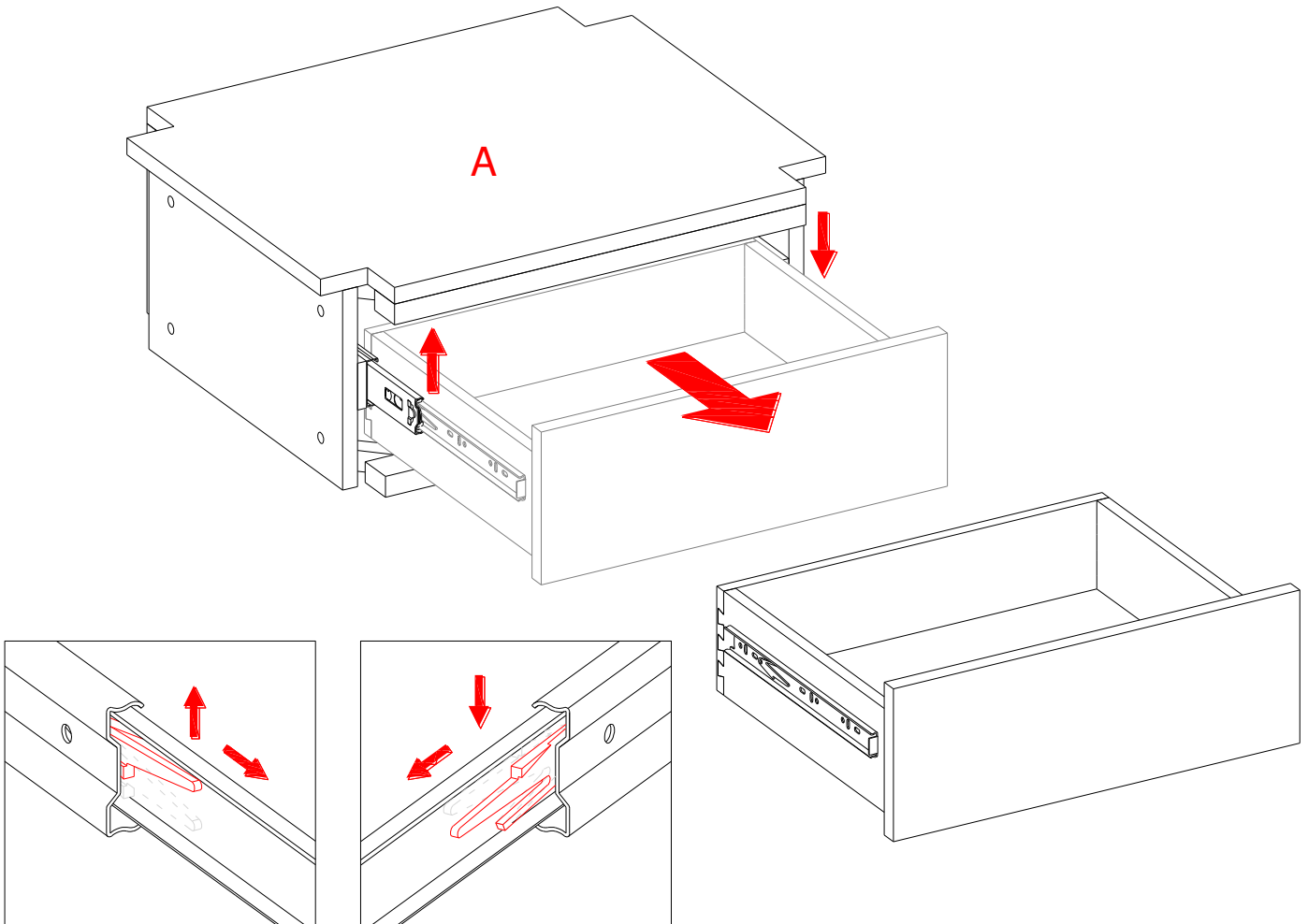

1. Unpack the unit and confirm that you have all the hardware and required parts.
2. Place the Nightstand Top (A) on a level and protective surface and remove the drawer for the following steps. To remove the drawer, please pull the drawer all the way out, then simultaneously push the plastic release lever of the ball bearing slides up on one side and down on the other side, and then pull the drawer completely out.

Assembly Instructions

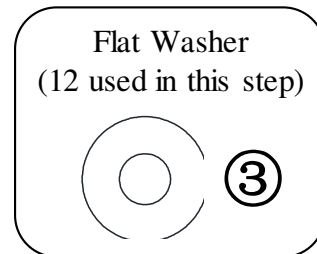
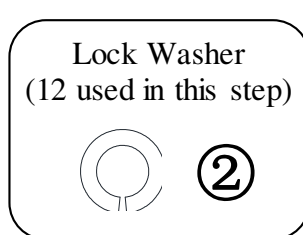
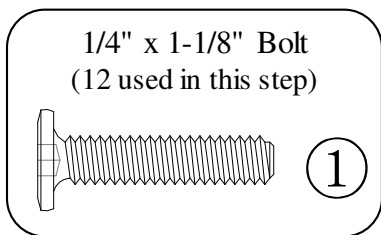
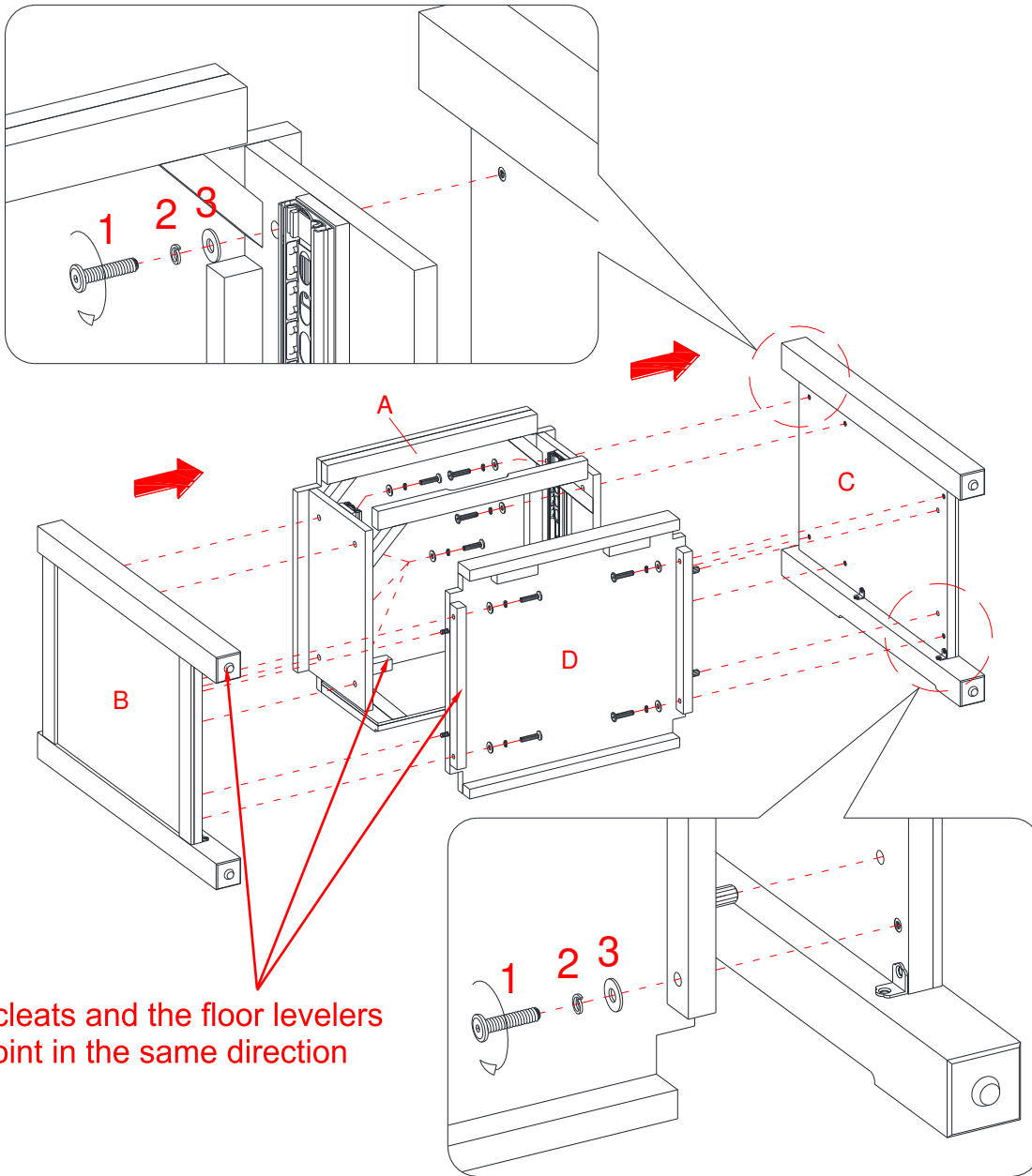

3. Attach the Top Section (A) and the Bottom Shelf (D) to the Left Side Frame (B) with six 1-1/8" Bolt (1) and six Washers (2 and 3).
4. Repeat the same procedure to attach the Right Side Frame (C) at the opposite end.

Assembly Instructions

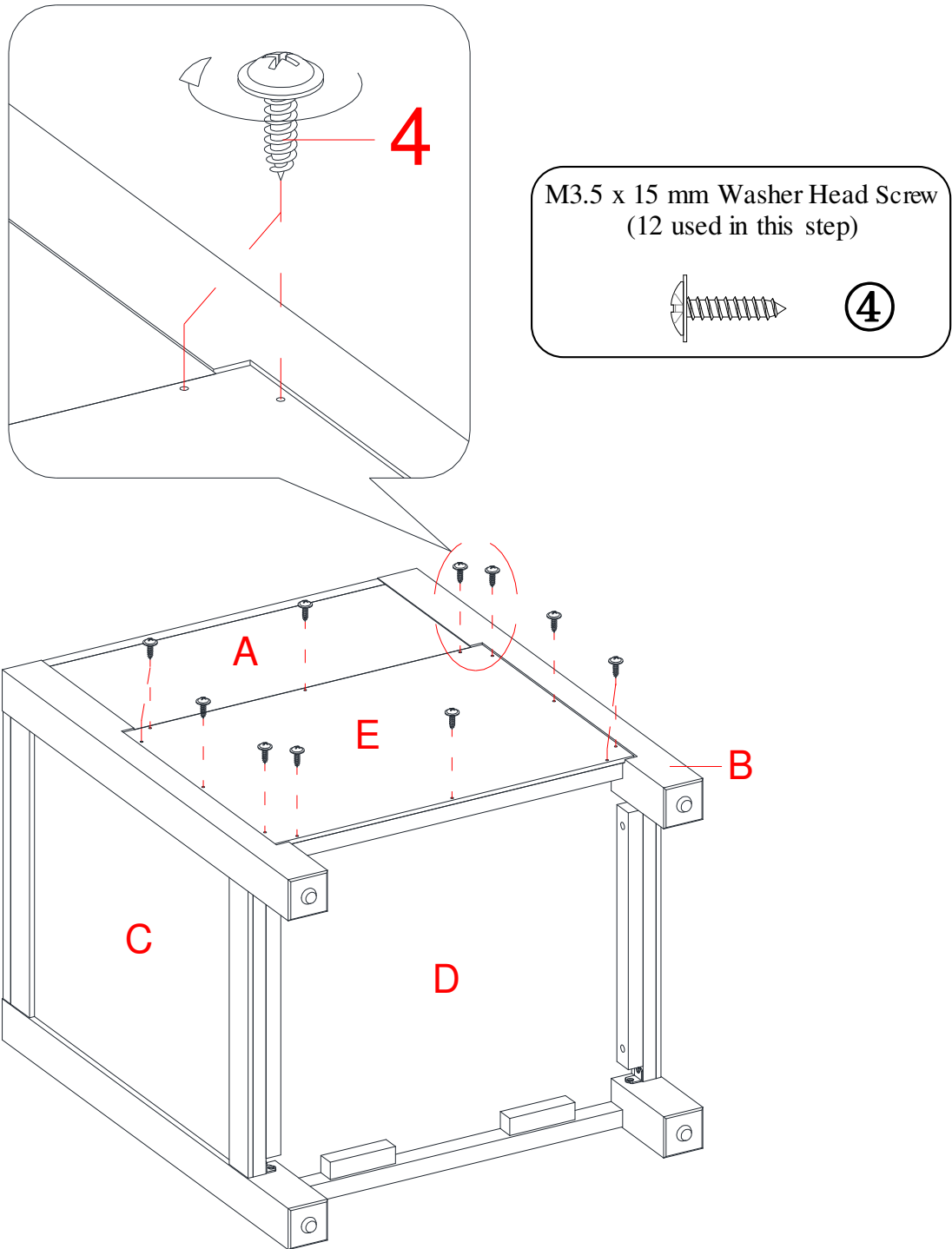

5. Now, go back and securely tighten all the bolts. Make sure all the parts are tight and there are no gaps between the parts. This will help keep the unit square.
6. Flip the assembled unit around at its front edge. Lay the Back Panel (E) to the back of the assembled unit. Make sure the margins along all edges of the Back Panel are equal. Screw the 15 mm Washer Head Screws (4) into the pre-drilled small holes on the Back Panel (E).

NOTE: We recommend attaching back panel with the screws at the corners first.

Assembly Instructions

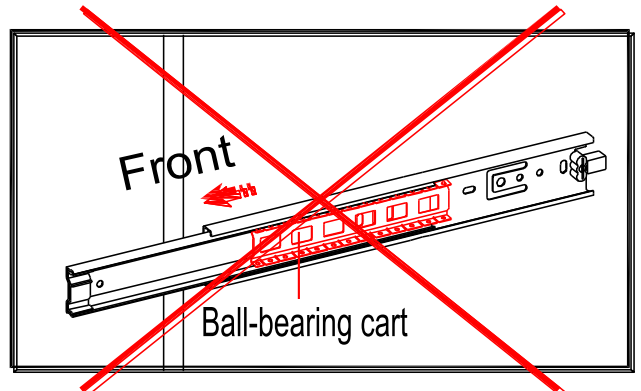
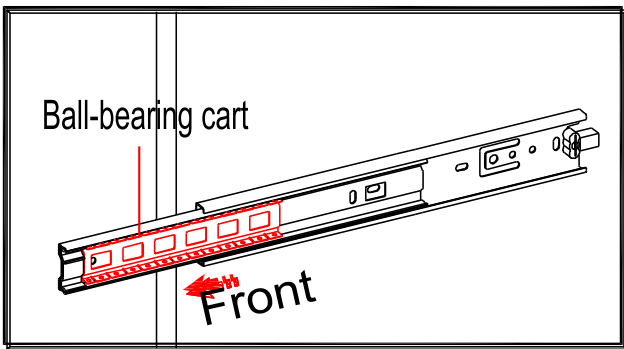
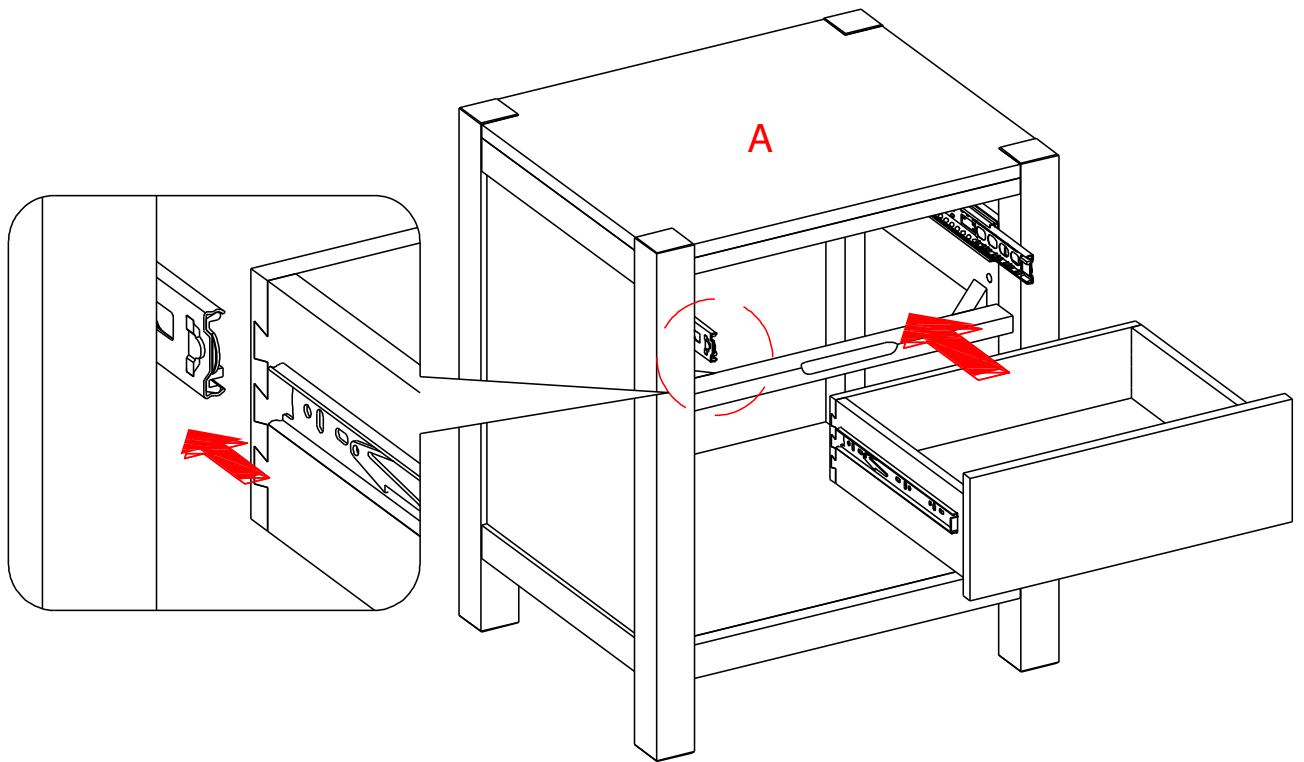

7. Stand the assembled unit upright and position it at the desired location.
8. Now, insert the removed drawer into the frame to finish the assembly. Simply push the ball-bearing cart all the way to the end of the slides (on both sides), and then align the slide runners on the drawer with the slide tracks on the unit. Push it carefully inside until it stops.

NOTE: If the drawer does not go in smoothly, please take it out and repeat the step.

Assembly Instructions

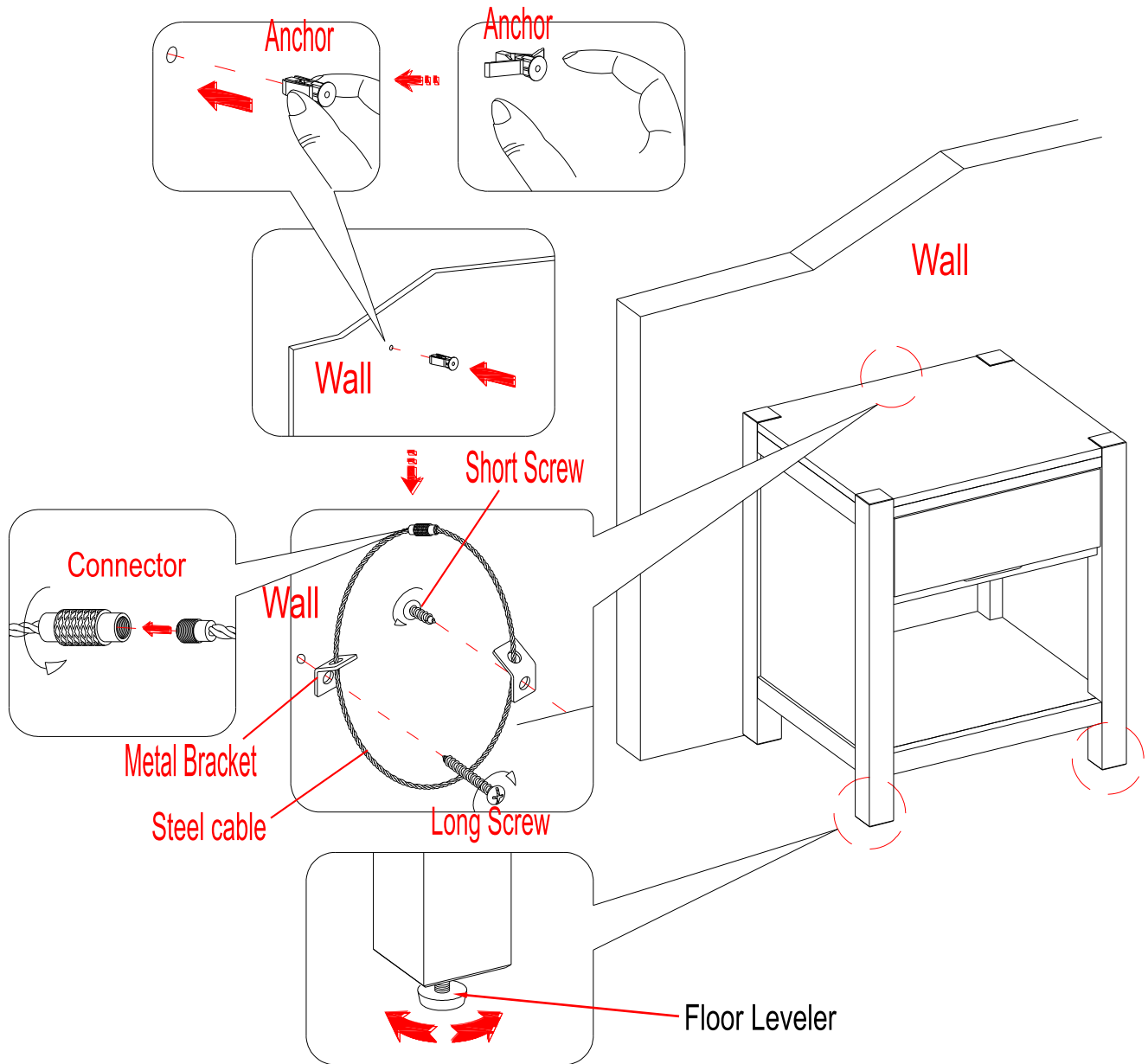

Tools required: Phillips screwdriver, Power Drill, 3/8" Drill Bit and Rubber Mallet.

9. Ask for assistance to position the assembled Nightstand (A) at the desired location against a wall. If necessary, adjust the floor levelers under the Nightstand to correct tilting.
10. Follow the instructions printed on the plastic bag containing the tipping restraint hardware to attach the tip-over restraint to the unit and the wall

NOTE: The tipping restraint hardware included is for drywall construction. It will be necessary to drill holes for the wall anchors. Depending upon your wall construction, different anchor hardware may be required. Please contact your local hardware store for assistance.

11. The nightstand is now ready for use.

Care and Maintenance

- Use a soft, clean cloth that will not scratch the surface when dusting.
- Use of furniture polish is not necessary. Should you choose to use polish, test first in an inconspicuous area.
- Using solvents of any kind on your furniture may damage your furniture's finish.
- Never use water to clean your furniture as it may cause damage to the finish.
- Always use coasters under beverage glasses and flowerpots.
- Liquid spills should be removed immediately. Using a soft clean cloth, blot the spill gently. Avoid rubbing.
- Always use protective pads under hot dishes and plates. Heat can cause chemical changes that may create spotting within the furniture finish.
- In the event that your furniture is stained or otherwise damaged during use, we recommend that you call a professional to repair your furniture.
- Check bolts/screws periodically and tighten them if necessary.

Further Advice about Wood Furniture Care

It is best to keep your furniture in a climate-controlled environment. Extreme temperature and humidity changes can cause fading, warping, shrinking and splitting of wood. It is advised to keep furniture away from direct sunlight as sun may damage the finish.

Proper care and cleaning at home will extend the life of your purchase. Following these important and helpful tips will enhance your furniture as it ages.

A touch-up pen has been provided to repair any small nicks or scratches that may occur during assembly or shipping.

We hope you enjoy your purchase for many years.
Thank you for your purchase!

QUALITY GUARANTEE

We are confident that you will be delighted with your Whalen Furniture purchase.

Should this product be defective in workmanship or materials or fail under normal use, we will repair or replace it for up to one (1) year from date of purchase. Every Whalen Furniture product is designed to meet your highest expectations. We guarantee that you will immediately see the value of our fine furniture.

This warranty gives you specific legal rights and you may also have other rights which vary from State to State.

Customer Service: 866-942-5362

8:30 a.m. - 4:30 p.m., PST, Monday to Friday

www.whalenstyle.com

Mesa de noche Bryant

Serie # BH17-021-199-30

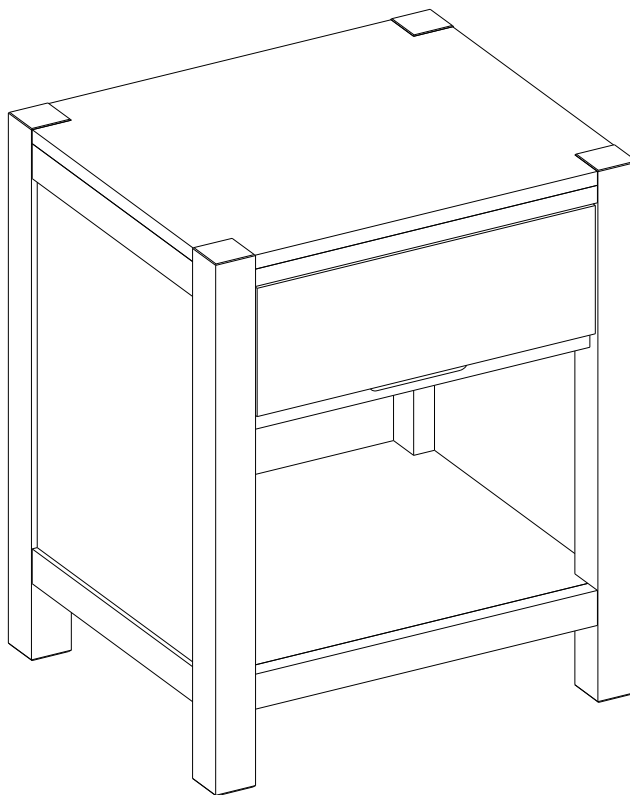

ENSAMBLE REQUERIDO POR ADULTO

Si tienen alguna pregunta acerca del ensamble o si alguna parte está faltante, no retorne este producto a la tienda donde lo compró. Por favor llame a nuestro departamento de ayuda al cliente teniendo su instructivo y lista de partes para proveer el modelo, nombre de parte o el número de fábrica:

866-942-5362

Hora Estándar del Pacífico: 8:30 a.m. - 4:30 p.m., de Lunes a Viernes

O visite nuestra página de Internet 24 horas al día, 7 días a la semana para asistencia

www.whalenstyle.com

O mande un correo electrónico a **parts@whalenfurniture.com**

**ESTE INSTRUCTIVO CONTIENE INFORMACION IMPORTANTE DE SEGURIDAD.
POR FAVOR LEA Y MANTENGA PARA USO FUTURO.**

Fecha 2017-06-22 Rev. 0001-A Fábrica: ZHIVIE

INFORMACIÓN GENERAL Y RECOMENDACIONES

1. Este producto es solo para uso interior doméstico.
2. Por favor lea el instructivo antes de comenzar el ensamble.
3. Para evitar daños, ensamble la unidad en una área libre de abrazivos como una superficie alfombrada.
4. Consulte el manual de ensamble para la capacidad de peso máximo. Llene los cajones y las repisas de abajo para arriba. Posicione los objetos mas pesados en los cajones y/o en las repisas inferiores. Descargue los cajones y repisas de arriba para abajo antes de mover el mueble.
5. No empuje el mueble, especialmente en un suelo alfombrado. Pida ayuda para levantar la unidad y posicionar en el nuevo lugar.

Por favor asegurese de que tiene todas las partes antes de empezar el ensamble. Por favor espere a terminar todo los pasos antes de apretar los pernos. Una vez ensamblado, vuelva y apriete los pernos. Esto ayudara a hacer el ensamble mas fácil. Recomendamos usar dos personas para el ensamble.

MÁXIMAS CARGAS RECOMENDADAS

FABRICANTE: Whalen Furniture Manufacturing

CATÁLOGO: Mesa de noche Bryant

MODELO #: BH17-021-199-30

HECHO EN VIETNAM

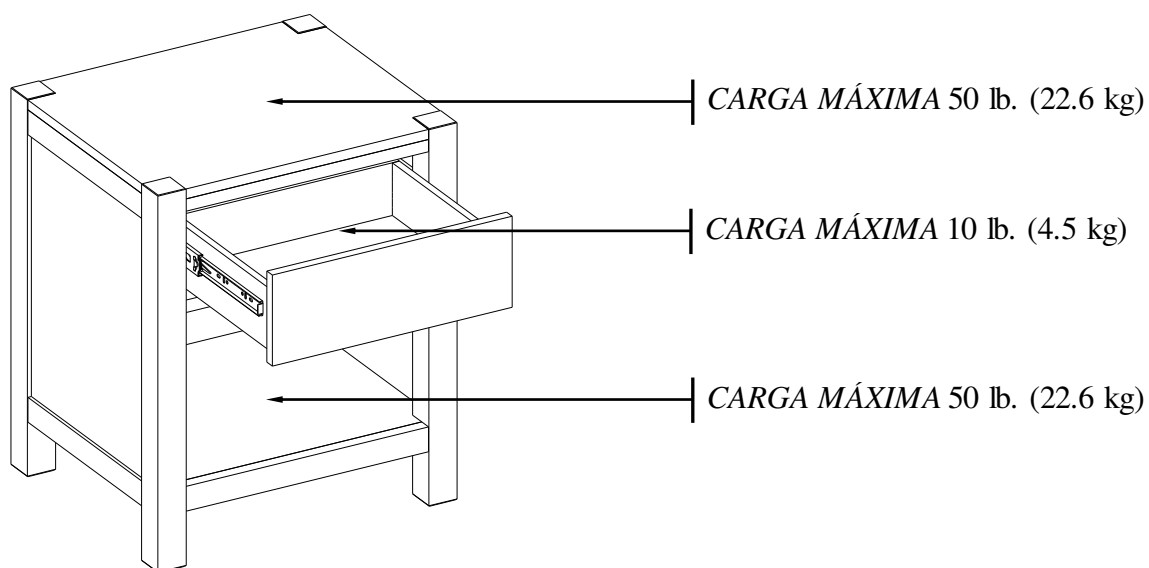

⚠ AVISO ESTA UNIDAD DEBE UTILIZARSE CON LOS PESOS MÁXIMOS INDICADOS. SI SE EXEDE EL PESO MÁXIMO, PODRIA RESULTAR EN UNA INESTABILIDAD DE LA UNIDAD CAUSANDO POSIBLES LESIONES.

RESTRICCIÓN DE MOVIMIENTO DEL MUEBLE

NIÑOS PEQUEÑOS PUEDEN RESULTAR LASTIMADOS POR MUEBLES INCLINADOS. DEBE INSTALAR EL JUEGO DE RESTRICCIÓN DE MOVIMIENTO CON LA UNIDAD EN FUNCIÓN, PARA PREVENIR LA INCLINACIÓN DE LA UNIDAD, CAUSANDO CUALQUIER ACCIDENTE O DAÑO.

ESTÉ MATERIAL DE FERRETERÍA DEBE SER INSTALADO APROPIADAMENTE (SIGA TODAS LAS DIRECCIONES EN ÓRDEN DE LA BOLSA DE PLÁSTICO), PARA PROVEER PROTECCIÓN CONTRA LA INCLINACIÓN INESPERADA DEL MUEBLE A CAUSE DEL USO INAPROPIADO.

EL TOPE DE MOVIMIENTO ES SOLO UN IMPEDIMIENTO, NO HAY SUBSTITUTO PARA LA SUPERVISION ADULTA. EL TOPE DE MOVIMIENTO NO ES CONTRA TERREMOTO. SI DESEARA AÑADIR LA SEGURIDAD EXTRA CONTRA TERREMOTOS, DEBEN SER COMPRADOS E INSTALADOS SEPARADAMENTE.

AVISO

Daños serios ó fatales pueden ocurrir de la caída del mueble. Para prevenir una caída:

- Instalar los topes de movimiento proveídos.
- Colocar los artículos pesados en los cajones inferiores.
- A menos que sea diseñado para acomodarlo, no ponga TVs u otros objetos pesados sobre esté producto.
- Nunca permita que niños escalen o se cuelguen de los cajones, de las puertas, ó de las repisas.
- Nunca abrir más de un cajón a la vez.

El uso de topes de movimiento solo puede reducir, pero no eliminar, el riesgo de caída.

Está es una etiqueta permanente. No retirar.

Lista de partes y material de ferretería

Por favor lea completamente las instrucciones y verifique que estén todas las partes antes de iniciar el ensamblado.

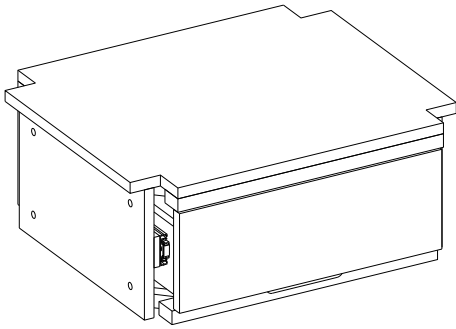

A- Tapa de la mesa de noche (Cant. 1)

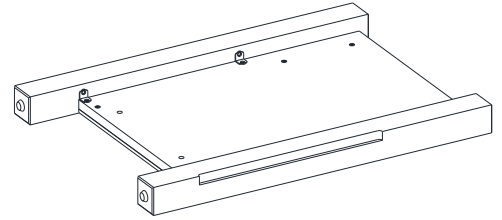

B- Marco izquierdo (Cant. 1)

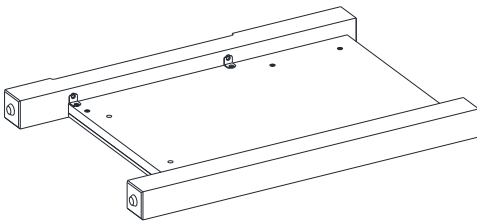

C- Marco derecho (Cant. 1)

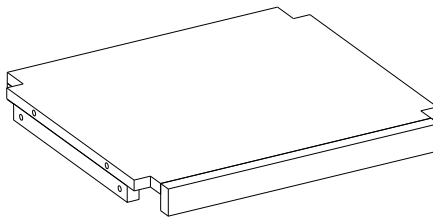

D- Repisa inferior (Cant. 1)

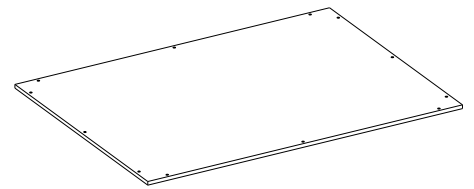

E- Panel posterior (Cant. 1)

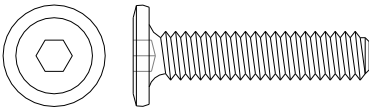

(1) Perno de 1/4" x 1-1/8"
(Cant. 12+1 extra)



(2) Arandela de presión
(Cant. 12+1 extra)

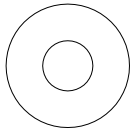

(3) Arandela plana
(Cant. 4+1 extra)

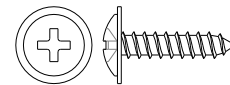

(4) Perno cabeza de arandela de M3.5 x 15 mm
(Cant. 12+1 extra)

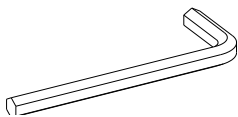

Llave hexagonal (Cant. 1)

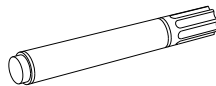

Plumón de retoque (Cant. 1)

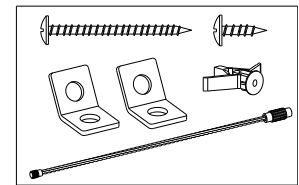

Juego de restricción de movimiento (Cant. 1)
(Incluido en bolsa de plástico)

Herramientas requeridas: Llave hexagonal (proveida), desarmador estrella y mazo (no proveidos).

Instructivo de ensamble

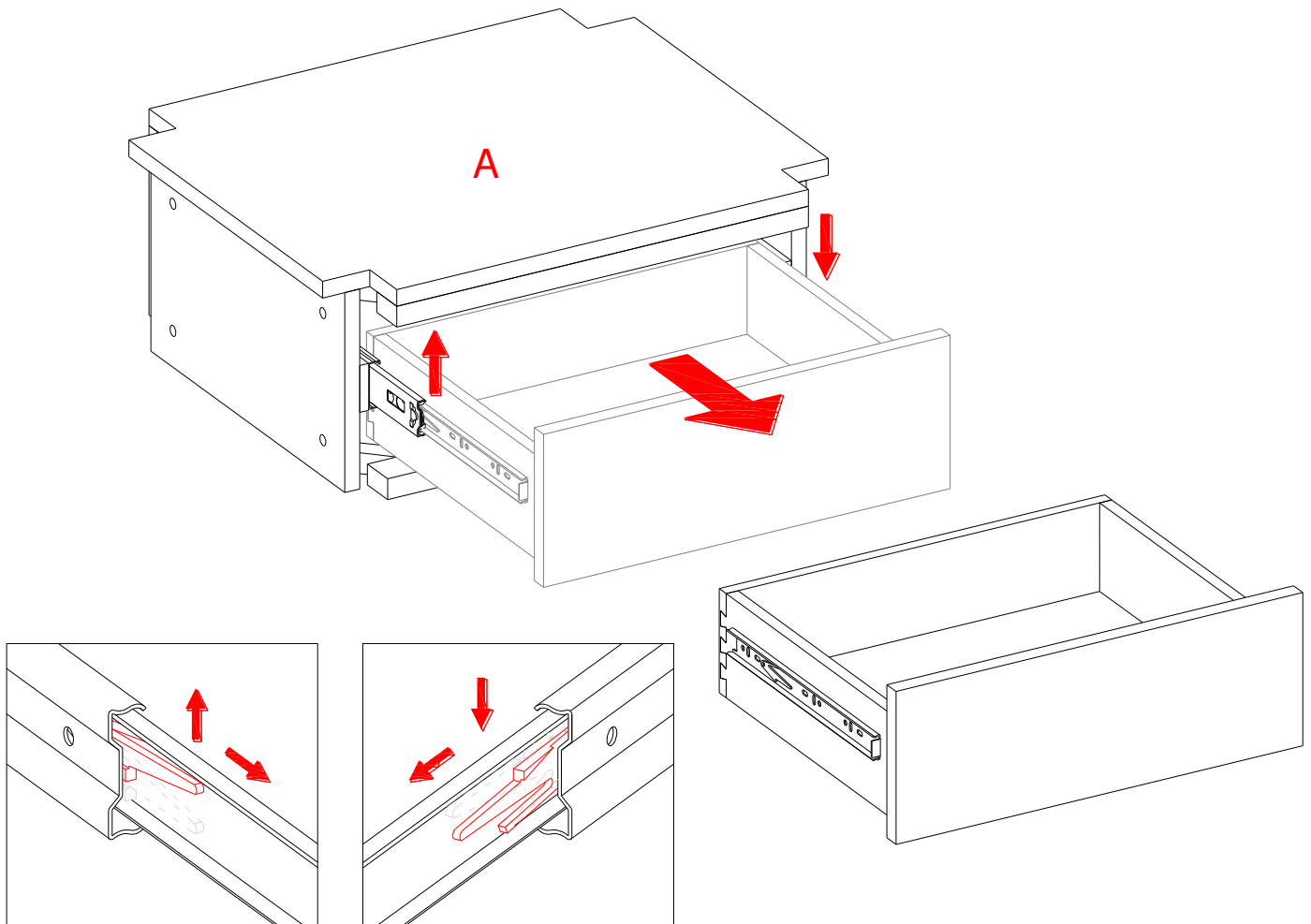

1. Desempacar la unidad y confirmar que se tiene todo el material de ferretería y partes requeridas.
2. Poner la Tapa de la mesa de noche (A) en una superficie nivelada y protegida y retirar el cajón para los siguientes pasos. Para retirar los cajones, jalar todo el camino hacia afuera, luego empujar simultáneamente la palancas de liberación de plástico de la corredera de baleros para arriba de un lado y para abajo del otro, y luego sacar por completo el cajón.

Instructivo de ensamble

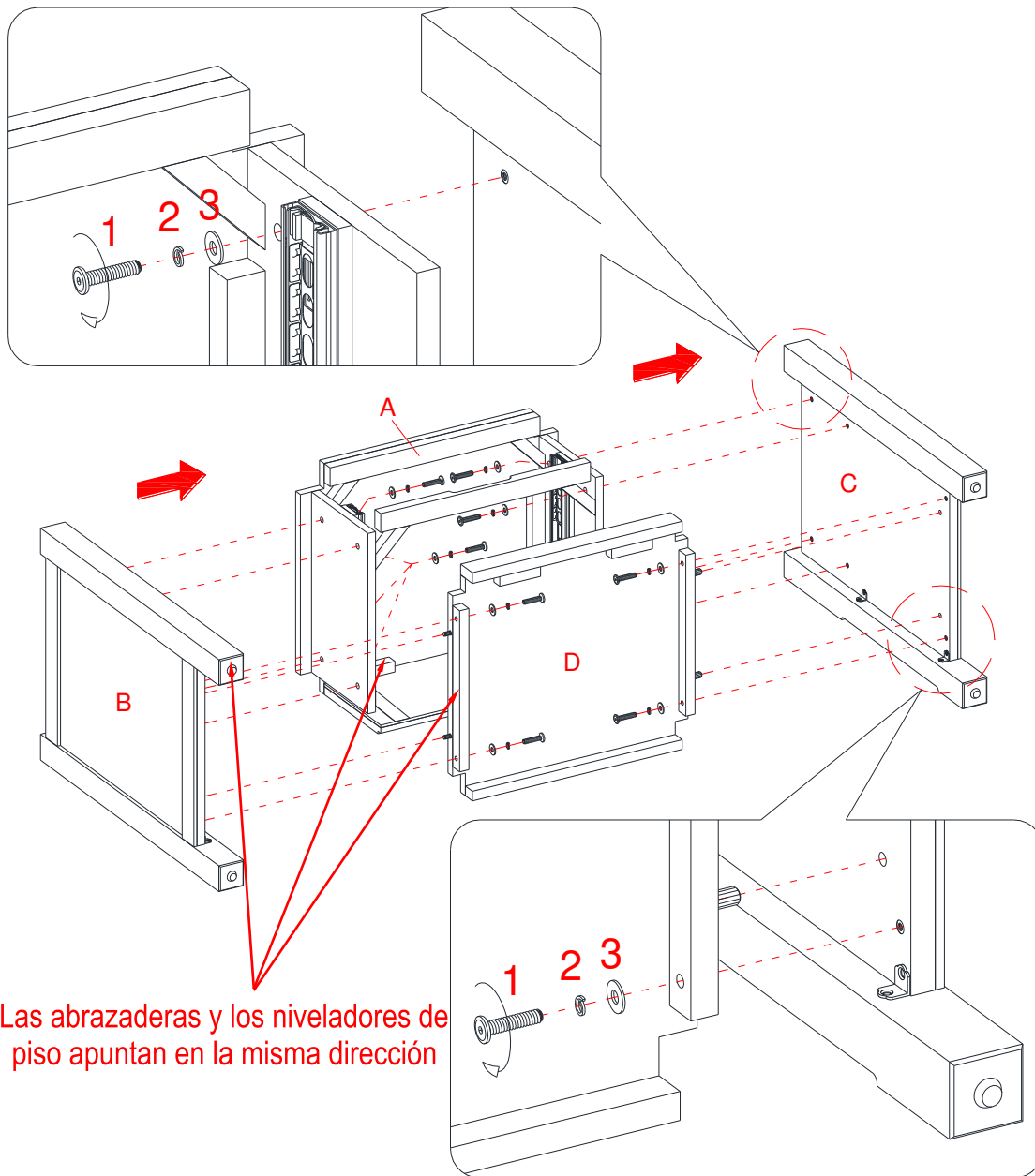

Las abrazaderas y los niveladores de piso apuntan en la misma dirección

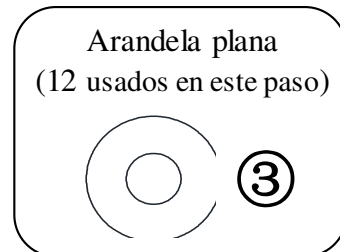
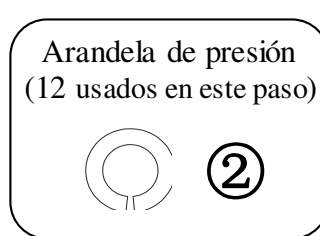
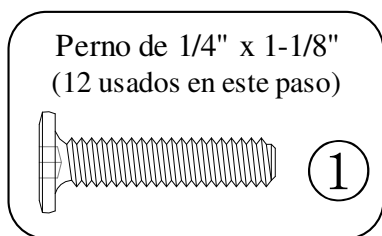

3. Adjuntar la sección superior (A) y la repisa inferior (D) al marco izquierdo (B) con 6 pernos de 1-1/8" (1) y 6 arandelas (2 y 3).
4. Repetir el mismo procedimiento para adjuntar el marco derecho (C) al lado opuesto.

Instructivo de ensamble

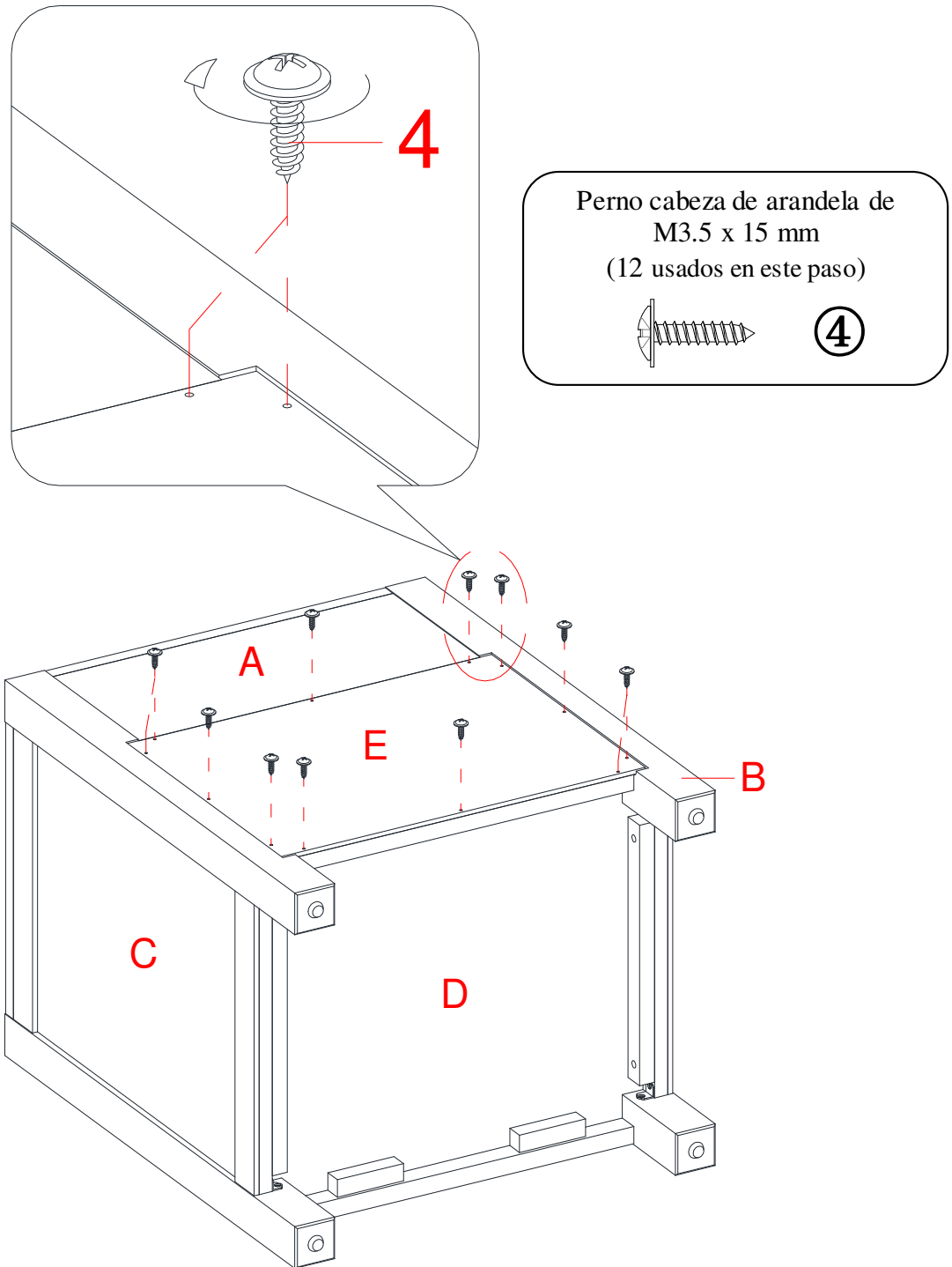

5. Ahora, volver y apretar todos los pernos. Asegurar de que todas las partes esten apretadas y de que no haya espacios entre las partes. Esto ayudará a mantener la unidad cuadrada.
6. Voltar la unidad ensamblada alrededor de su borde frontal. Descansar el panel posterior (E) sobre la parte posterior de la unidad ensamblada. Asegurar de que todos los márgenes de los bordes del panel posterior esten iguales. Atornillar los pernos de cabeza de arandela de 15 mm (4) en los agujeros chicos pre-perforados en el panel posterior (E).

Nota: Recomendamos adjuntar el panel posterior con pernos en las esquinas primero.

Instructivo de ensamble

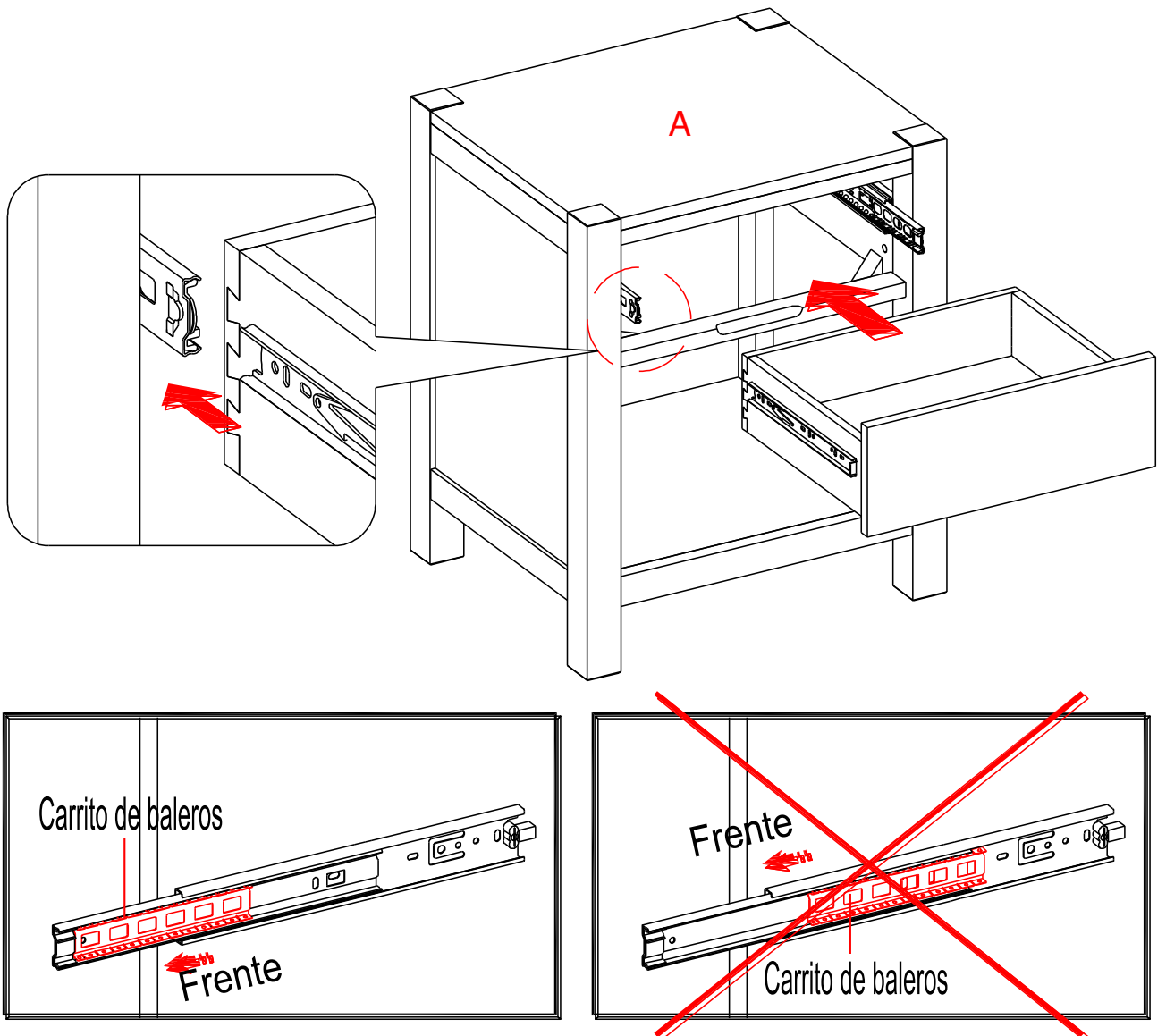

7. Poner la unidad ensamblada en posición vertical y en el lugar deseado.
8. Ahora, insertar el cajón retirado en el marco para terminar el ensamble. Empujar el carrito de baleros todo el camino al final de las correderas (en ambos lados), y luego alinear los complementos de corredera en los cajones con los carriles de corredera en la unidad. Empujar hasta que tope.

NOTA: Si el cajón no entra suavemente, por favor de sacar y repetir el paso.

Instructivo de ensamble

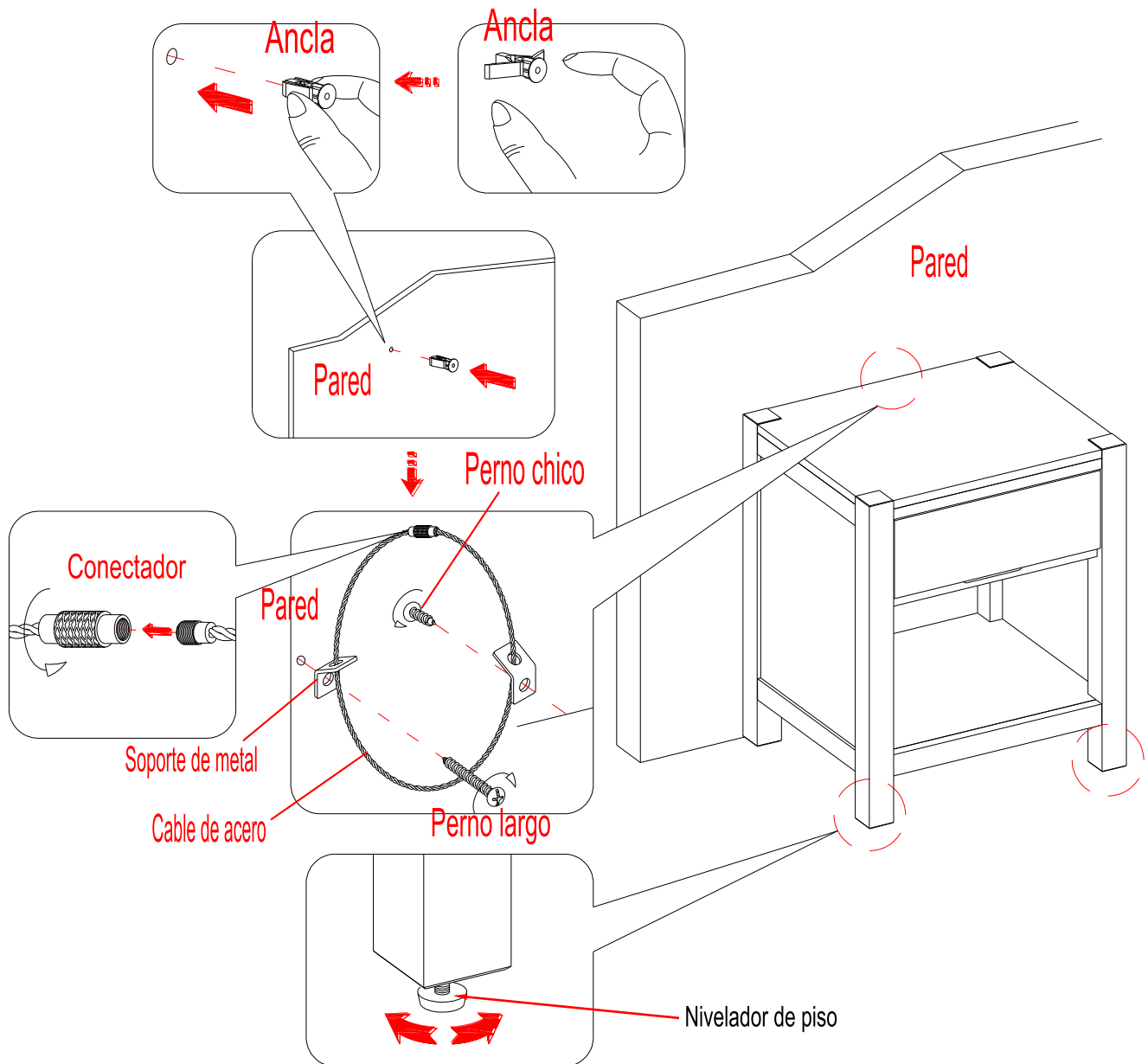

Herramientas requeridas: Desarmador estrella, taladro, broca de 3/8" y mazo de goma.

9. Pedir asistencia para posicionar la mesa de noche ensamblada (A) en el lugar deseado contra la pared. Si fuera necesario, ajustar los niveladores de piso abajo de la mesa para corregir inclinación.
10. Seguir las instrucciones impresas en la bolsa de plástico que contiene el juego de restricción de movimiento para adjuntar los topes de movimiento a la unidad y pared.

NOTA: El juego de restricción incluido es para paredes de tablaroca. Será necesario taladrar agujeros para las anclas de pared. Dependiendo de la construcción de pared, diferentes anclas podrán ser requeridas. Por favor contacte su tienda local de ferretería para asistencia.

11. La mesa de noche está lista para usarse.

Mantenimiento y Cuidados

- Use una toalla suave y limpia para evitar daños y rayaduras.
- Uso de cera para pulir muebles no es necesario. Si desea usar cera, pruebela en un área que no sea visible para revisar su funcionamiento.
- Usar solventes de cualquier tipo puede dañar el acabado del mueble.
- Nunca use agua para limpiar la unidad, ya que le puede dañar el acabado.
- Siempre utilice protección para vasos cuando los ponga sobre la unidad.
- Líquidos derramados deben limpiarse inmediatamente, con una toalla suave evitando tallar.
- Siempre utilizar protectores en caso de poner cosas calientes. El calor puede provocar una reacción química en el acabado y dañarlo.
- En caso que su unidad sea manchada durante el uso le recomendamos hablar a un profesional para que le ayude.
- Revisar los tornillos periódicamente y apretar en caso necesario.

Más recomendaciones para el cuidado de su Mueble

Es mejor mantener la unidad en una área de clima controlado. Temperatura extrema y cambios de humedad pueden causar cambios como partes pandas, molduras que se contraigan o que la madera se raje. Es recomendable mantener la unidad lejos del sol directo ya que puede dañar el acabado.

Cuidados adecuados y limpieza pueden extender la vida útil de su unidad. Siga estas recomendaciones y mantendra su mueble en buenas condiciones de uso por muchos años.

Un plumón de retoque es proveído en caso de pequeñas raspaduras o golpes que sucedan durante el ensamble o envío.

Esperamos que disfrute su mueble por muchos años.
Gracias por su compra!

GARANTÍA DE CALIDAD

Nosotros estamos seguros que usted se encontrará feliz con la compra de esté producto de Whalen Furniture.

Si esté producto tiene algun defecto de ensamble o material, o si tiene alguna falla en uso normal, nosotros lo repararemos o lo re-emplazaremos hasta por un año a partir de la fecha de compra. Todo producto de Whalen Furniture es diseñado para alcanzar sus expectativas más altas. Nosotros le garantizamos que inmediatamente podrá ver el valor de nuestra mercancía de la más alta calidad.

Está garantía le proporciona derechos legales específicos y talvez tenga otros derechos que varian de estado a estado.

Servicio al cliente: 866-942-5362

Hora Estándar del Pacífico: 8:30 a.m. - 4:30 p.m., de Lunes a Viernes

www.whalenstyle.com