

Thomasville®

ITM. / ART. 1355631 / 1363122 / 1363125 / 1363128
MODEL / MODÈLE / MODELO: CUSFUQB-1UBE /
CUSFUQB-1UBL-E / CUSFUQB-1UGR-E / CUSFUQB-1UBE-E

Upholstered Queen Bed Grand lit tapissé Cama queen tapizada

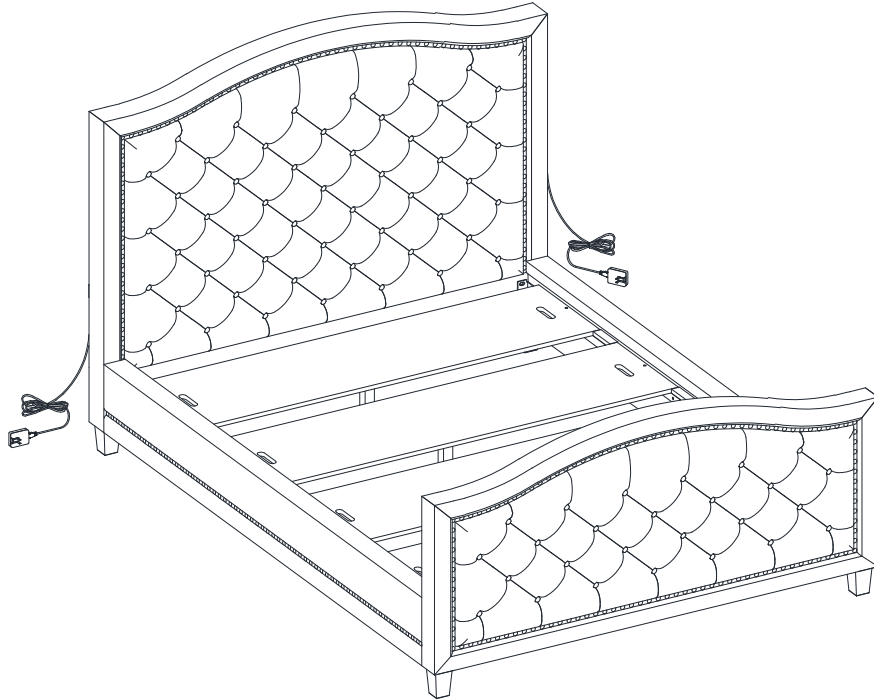

Customer Service: 1-866-942-5362 (English, French and Spanish)
Pacific Standard Time: 8:30 am - 4:30 pm, Monday to Friday
(Phone number is not valid in Mexico, toll-free in U.S. and Canada only)

Or visit our website www.whalenfurniture.com

For customer service outside of North America,
please e-mail your request to parts@whalenfurniture.com

Service à la clientèle : 1-866-942-5362 (anglais, français et espagnol)

Entre 8 h 30 et 16 h 30, heure du Pacifique, du lundi au vendredi

(Numéro téléphone non valide au Mexique, sans frais aux États-Unis et au Canada seulement)

Ou visiter le site Web www.whalenfurniture.com

Pour le service à la clientèle hors de l'Amérique du Nord,
envoyer une demande par courriel à parts@whalenfurniture.com

Servicio al cliente: 1-866-942-5362 (inglés, francés y español)

Hora del Pacífico, EE.UU.: lunes a viernes, de 8:30 am a 4:30 pm

(Teléfono no válido en México, número gratuito en EE.UU. y Canadá solamente)

o visite nuestra página de internet: www.whalenfurniture.com

Para servicio al cliente fuera de Norteamérica, por favor envíe su solicitud por
correo electrónico a parts@whalenfurniture.com

IMPORTANT, RETAIN FOR FUTURE REFERENCE: READ CAREFULLY
IMPORTANT, À CONSERVER POUR DE FUTURS BESOINS DE RÉFÉRENCE :
À LIRE SOIGNEUSEMENT

IMPORTANTE: CONSERVE PARA FUTURA REFERENCIA. LEA CUIDADOSAMENTE.

Carefully read all instructions before installing and operating fixture.

⚠ WARNING

TO REDUCE THE RISK OF FIRE, ELECTRICAL SHOCK OR INJURY TO PERSONS, PLEASE FOLLOW THE BELOW:

- Use only insulated staples or plastic ties to secure the cords.
- Route and secure cords so that they will not be pinched or damaged when the bed is pushed to the wall.
- Make sure cord is not pinched between bed and floor.
- Use the unit for indoor use only.
- Do not use an extension cord to connect this unit to a wall outlet.
- Use a power strip with surge protection to supply power to other electrical devices in bed.
- This unit must be plugged into a properly grounded outlet.
- Never open or disassemble this unit.

Lire attentivement toutes les instructions avant l'installation et le fonctionnement du dispositif.

⚠ AVERTISSEMENT

POUR RÉDUIRE LE RISQUE D'INCENDIE, DE DÉCHARGE ÉLECTRIQUE OU DE BLESSURE, SUIVRE LES CONSIGNES SUIVANTES :

- Utiliser uniquement des broches isolées ou attaches de plastique (non incluses) pour fixer les cordons.
- Acheminer et fixer les cordons en évitant qu'ils soient pincés ou endommagés lorsque le lit est poussé contre le mur.
- S'assurer que les cordons ne soient pas pincés entre le lit et le plancher.
- Utiliser l'unité à l'intérieur seulement.
- Ne pas utiliser de rallonge pour brancher cette unité à une prise murale.
- Utiliser une barre d'alimentation avec protection intégrale contre les surtensions pour approvisionner les autres dispositifs électriques dans le lit.
- Cette unité doit être branchée dans une prise adéquatement mise à la terre.
- Ne jamais ouvrir ni démonter cette unité.

Lea cuidadosamente todas las instrucciones antes de instalar y funcionamiento del accesorio.

⚠ ADVERTENCIA

PARA REDUCIR EL PELIGRO DE INCENDIO, CHOQUE ELECTRICO O DAÑO A PERSONAS, POR FAVOR SIGA LO SIGUIENTE:

- Use únicamente grapas con insulación o amarres de plástico (no incluidos) para asegurar los cables.
- Coloque los cables de tal manera de que no sean dañados o aplastados cuando la unidad sea puesta cerca de la pared.
- Asegurarse que el cable no esté aplastado entre el piso y la unidad.
- Para uso en interiores únicamente.
- No utilice extensión para el cable de la corriente.
- Utilice unidad de carga con protección de corriente para conectar otros aparatos en la cama.
- Esta unidad debe ser conectada a una conexión de pared apropiada.
- Nunca abra ni desarme esta unidad.

**SAVE THESE INSTRUCTIONS
CONSERVER CES INSTRUCTIONS
GUARDE ESTAS INSTRUCCIONES**

Furniture power distribution unit user guide

Please read this user guide before installing and using your power distribution Center.

INTRODUCTION

The integrated USB center can connect up to two devices, such as a digital camera, MP3 player, cell phone or wireless mouse.

SPECIFICATIONS

Input: 100 ~ 240 V, 0.3 A, 50/60 Hz, USB output: 5 V dc, 2.1 A MAX

NOTES



Product: Furniture Power Distribution Unit
Model No: GEO101U-050210U
Company: Whalen Furniture Manufacturing

NOTE: This equipment has been tested and found to comply with the limits for a Class B digital device, pursuant to part 15 of the FCC Rules. These limits are designed to provide reasonable protection against harmful interference in a residential installation. This equipment generates, uses and can radiate radio frequency energy and, if not installed and used in accordance with the instructions, may cause harmful interference to radio communications. However, there is no guarantee that interference will not occur in a particular installation.

If this equipment does cause harmful interference to radio or television reception, which can be determined by turning the equipment off and on, the user is encouraged to try to correct the interference by one or more of the following measures:

- Reorient or relocate the receiving antenna.
- Increase the separation between the equipment and receiver.
- Connect the equipment into an outlet on a circuit different from that to which the receiver is connected.
- Consult the dealer or an experienced radio/TV technician for help.

This device complies with Part 15 of the FCC Rules. Operation is subject to the following two conditions: (1) This device may not cause harmful interference, and (2) this device must accept any interference received, including interference that may cause undesired operation.

CAN ICES-3 (B)/NMB-3(B)

This Class B digital apparatus complies with Canadian ICES-003.

Whalen Furniture Manufacturing
1578 Air Wing Road
San Diego, CA 92154, USA
1-866-942-5362

WARNINGS

- ! Keep your USB hub dry; if it gets wet, wipe it dry immediately.
- ! Do not modify or tamper with your USB hub's internal components. It may cause a malfunction and invalidate its warranty.
- ! Modifications not approved by the party responsible for compliance could void user's authority to operate the equipment.

Guide d'utilisation de l'unité de distribution de courant du meuble

Lire ce guide d'utilisation avant d'installer et d'utiliser le centre de distribution de courant.

INTRODUCTION

Le centre USB intégré peut brancher jusqu'à deux appareils comme une caméra numérique, un lecteur MP3, un téléphone cellulaire ou une souris sans fil.

SPÉCIFICATIONS

Donnée : 100 ~ 240 V, 0,3 A, 50 / 60 Hz, Sortie USB : 5 V cc, 2,1 A MAX

NOTES

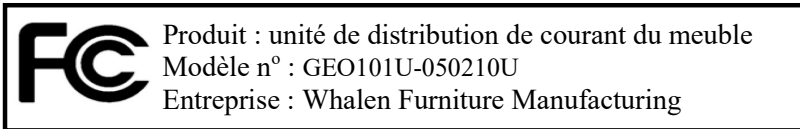

REMARQUE : cet équipement a été testé et trouvé conforme aux limites des appareils numériques de catégorie B en vertu de la section 15 des règles FCC. Ces limites sont conçues pour offrir une protection raisonnable contre l'interférence nuisible dans une installation résidentielle. Cet équipement génère, utilise et peut émettre une énergie de fréquence radio et s'il n'est pas installé et utilisé selon les instructions, il pourrait causer des interférences nuisibles aux communications radios. Toutefois, il n'existe aucune garantie à l'effet que de l'interférence ne se produira pas dans une installation particulière.

Si cet équipement cause de l'interférence nuisible à la réception radio ou télévision qui peut être déterminée en mettant l'équipement sous et hors tension, l'utilisateur est encouragé à tenter de corriger l'interférence par une ou plusieurs des mesures suivantes :

- Réorienter et relocaliser l'antenne de réception.
- Augmenter l'écart entre l'équipement et le récepteur.
- Connecter l'équipement à une prise sur un circuit distinct de celui auquel le récepteur est branché.
- Consulter le détaillant ou un technicien radio ou télévision expérimenté pour obtenir de l'aide.

Cet appareil est conforme à la section 15 des règlements FCC. Le fonctionnement est sujet aux deux conditions suivantes : (1) cet appareil ne peut causer d'interférence nuisible et (2) cet appareil doit accepter toute interférence reçue y compris l'interférence pouvant causer un fonctionnement indésirable.

CAN ICES-3 (B)/NMB-3(B)

Cet appareil numérique de catégorie B est conforme à la norme canadienne NMB-003.

Whalen Furniture Manufacturing
1578 Air Wing Road
San Diego, CA 92154, USA
1-866-942-5362

AVERTISSEMENTS

- ! Garder le concentrateur de USB au sec. S'il est mouillé, l'essuyer sur-le-champ.
- ! Ne pas modifier ni manipuler les composants internes du concentrateur de USB. Cela pourrait causer un mauvais fonctionnement et annuler la garantie.
- ! Toute modification non approuvée par la partie responsable de la conformité pourrait annuler l'autorisation de l'utilisateur de faire fonctionner l'équipement.

GUÍA DEL USUARIO PARA CENTROS DE DISTRIBUCIÓN DE CARGA EN MUEBLES

Por favor lea esta guía antes de instalar y usar su centro de carga.

INTRODUCCIÓN

El centro de USB integrado se pueden conectar hasta 2 dispositivos tales como una cámara digital, reproductor de MP3, teléfono celular o ratón inalámbrico.

ESPECIFICACIONES

Entrada: 100 ~ 240 V, 0.3 A, 50/60 Hz, Salida USB: 5 V cc, 2.1 A MAX

NOTAS

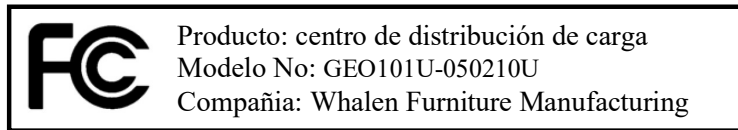

NOTA: Este equipo ha sido probado y cumple con los límites para dispositivos digitales Clase B, de conformidad con el apartado 15 de las Reglas FCC. Estos límites están diseñados para proporcionar una protección razonable contra interferencias perjudiciales en una instalación residencial. Este equipo genera, utiliza y puede irradiar energía de radiofrecuencia y, si no se instala y utiliza de acuerdo con las instrucciones, puede causar interferencias perjudiciales a la recepción de radio o televisión. Sin embargo, no hay garantía de que no se produzcan interferencias en una instalación particular.

Si este equipo causa interferencias perjudiciales en la recepción de radio o televisión, lo cual puede ser determinada girando el equipo apagado y, se recomienda al usuario que intente corregir la interferencia mediante una o más de los siguientes procesos:

- Reorientar o reubicar la antena de recepción.
- Aumentar la separación entre el equipo y el receptor.
- Conectar el equipo a un tomacorriente en un circuito diferente al que está conectado el receptor.
- Consulte al distribuidor o a un técnico de radio / televisión para obtener ayuda.

Este dispositivo cumple con la Parte 15 de las Normas de la FCC. La operación está sujeta a las siguientes dos condiciones: (1) Este dispositivo no puede causar interferencias perjudiciales, y (2) este dispositivo debe aceptar cualquier interferencia recibida, incluyendo interferencia que pueda causar un funcionamiento no deseado.

CAN ICES-3 (B)/NMB-3(B)





Este aparato digital clase B cumple con códigos canadiense ICES-003.

Whalen Furniture Manufacturing
1578 Air Wing Road
San Diego, CA 92154, USA
1-866-942-5362

ADVERTENCIAS

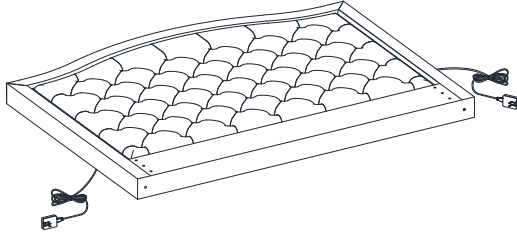
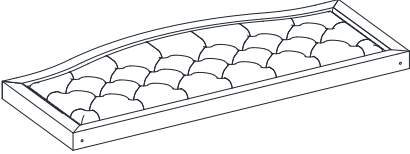
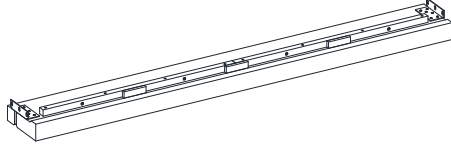
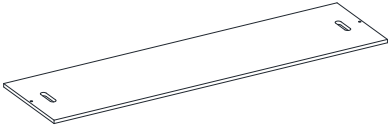
- ¡ Mantenga su centro de USB, si se moja, séquelo inmediatamente!
- ¡ No se puede modificar o alterar los componentes internos del centro de USB. Puede causar un mal funcionamiento e invalidar su garantía!
- ¡ Las modificaciones no aprobadas por la parte responsable del cumplimiento podrían anular la autoridad del usuario para operar el equipo!

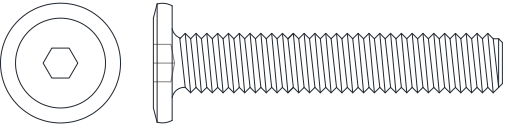
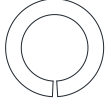
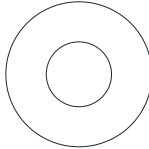
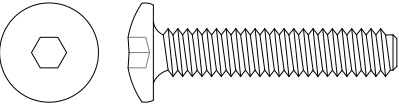
Parts List / Liste des pièces / Lista de piezas

A x 1	B x 1	C x 2
		
D x 4	E x 4	F x 4
		
AA x 12+1 extra	BB x 12+1 extra	CC x 12+1 extra
		
DD x 8+1 extra	EE x 4+1 extra	FF x 1
		

Tools required: Hex wrench (included).
Outils requis : clé hexagonale (fournie).
Herramientas requeridas: llave hexagonal (incluido).

Assembly Instructions / Instructions de montage / Instrucciones de ensamblaje

1

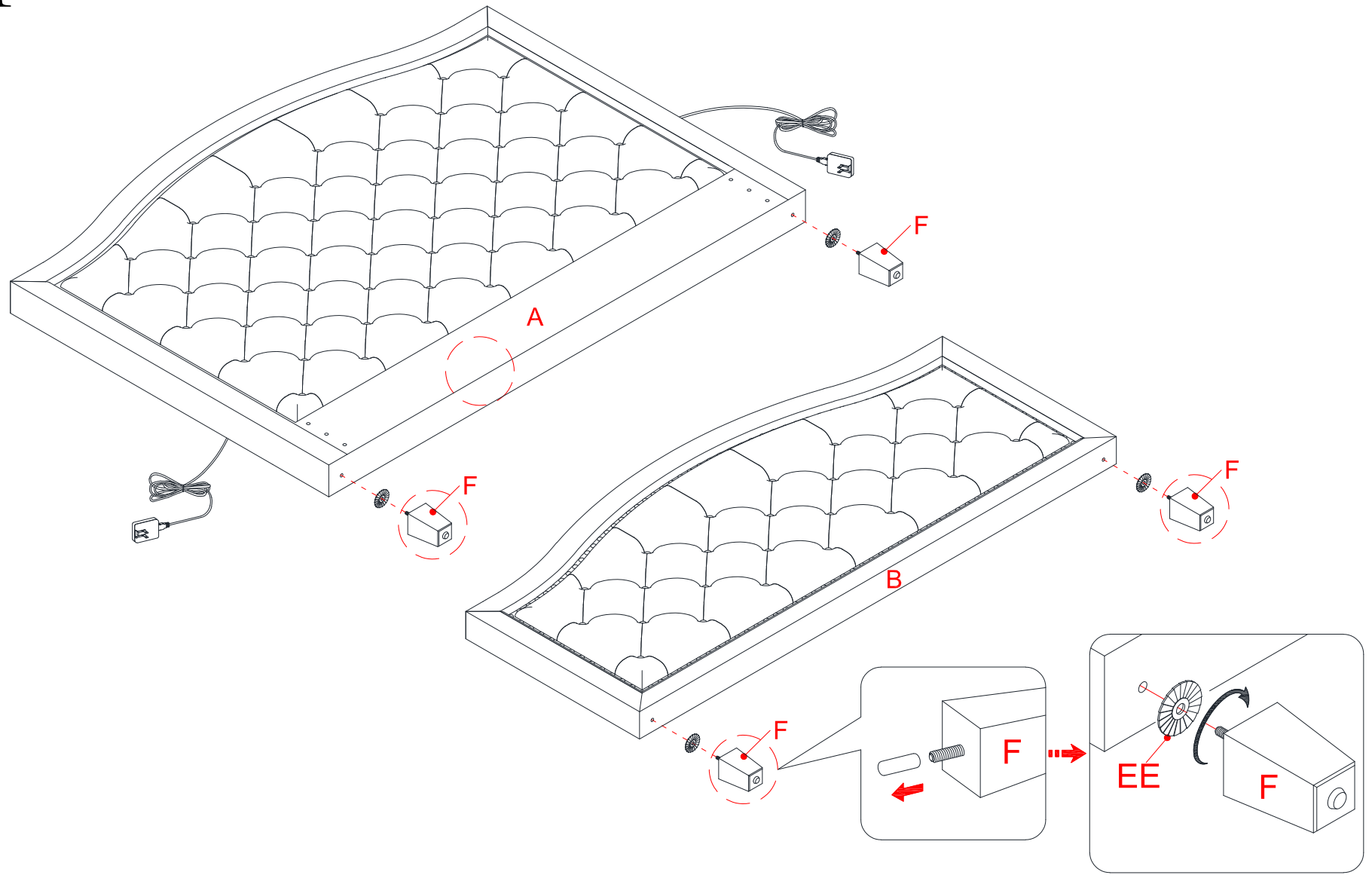

Assembly Instructions / Instructions de montage / Instrucciones de ensamblaje

2

The solid trim for slats is up and faces inward.
La bordure pour les lattes est dirigée vers le haut et vers l'intérieur.
El borde sólido para tablillas está arriba y apunta hacia adentro.

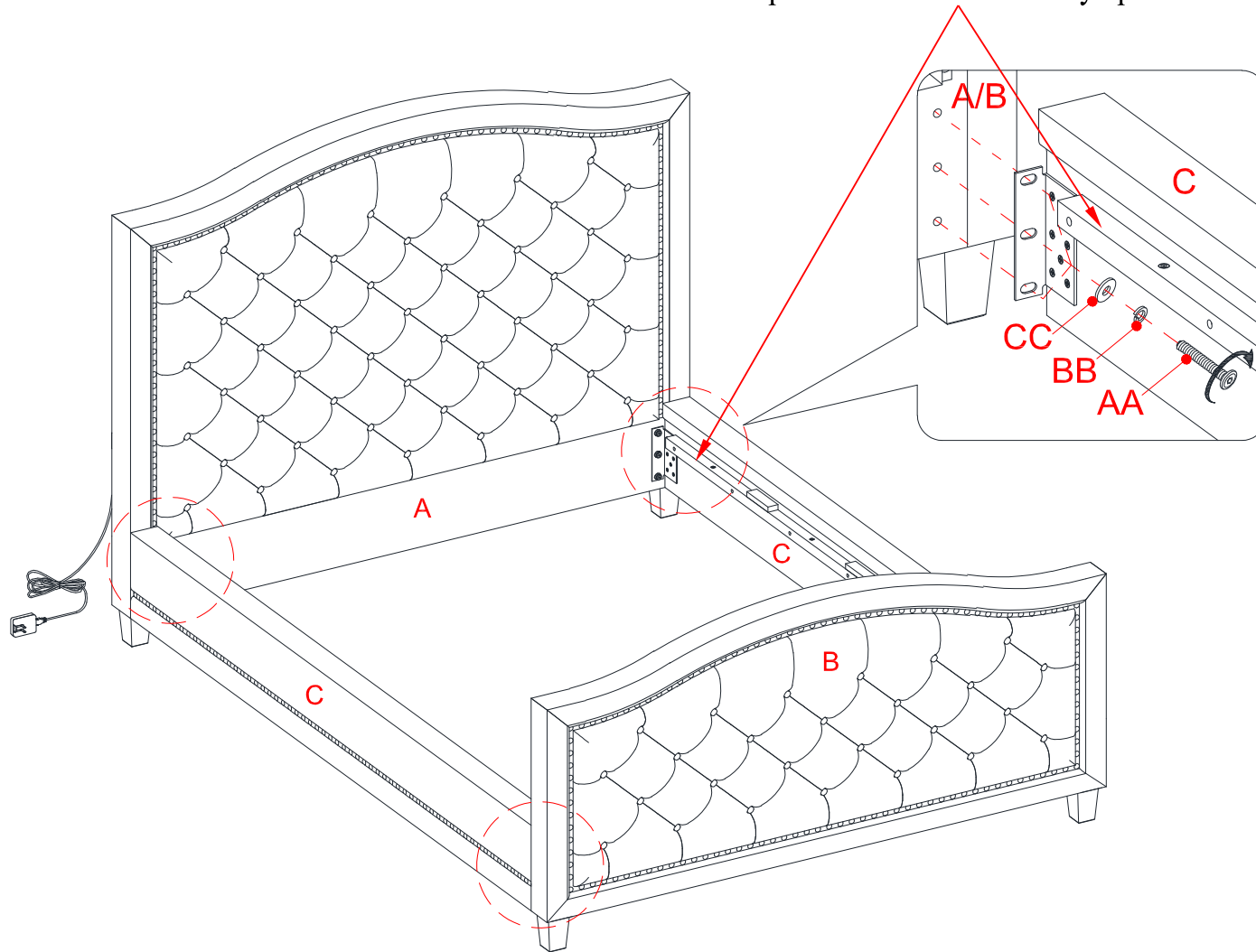

Assembly Instructions / Instructions de montage / Instrucciones de ensamblaje

3

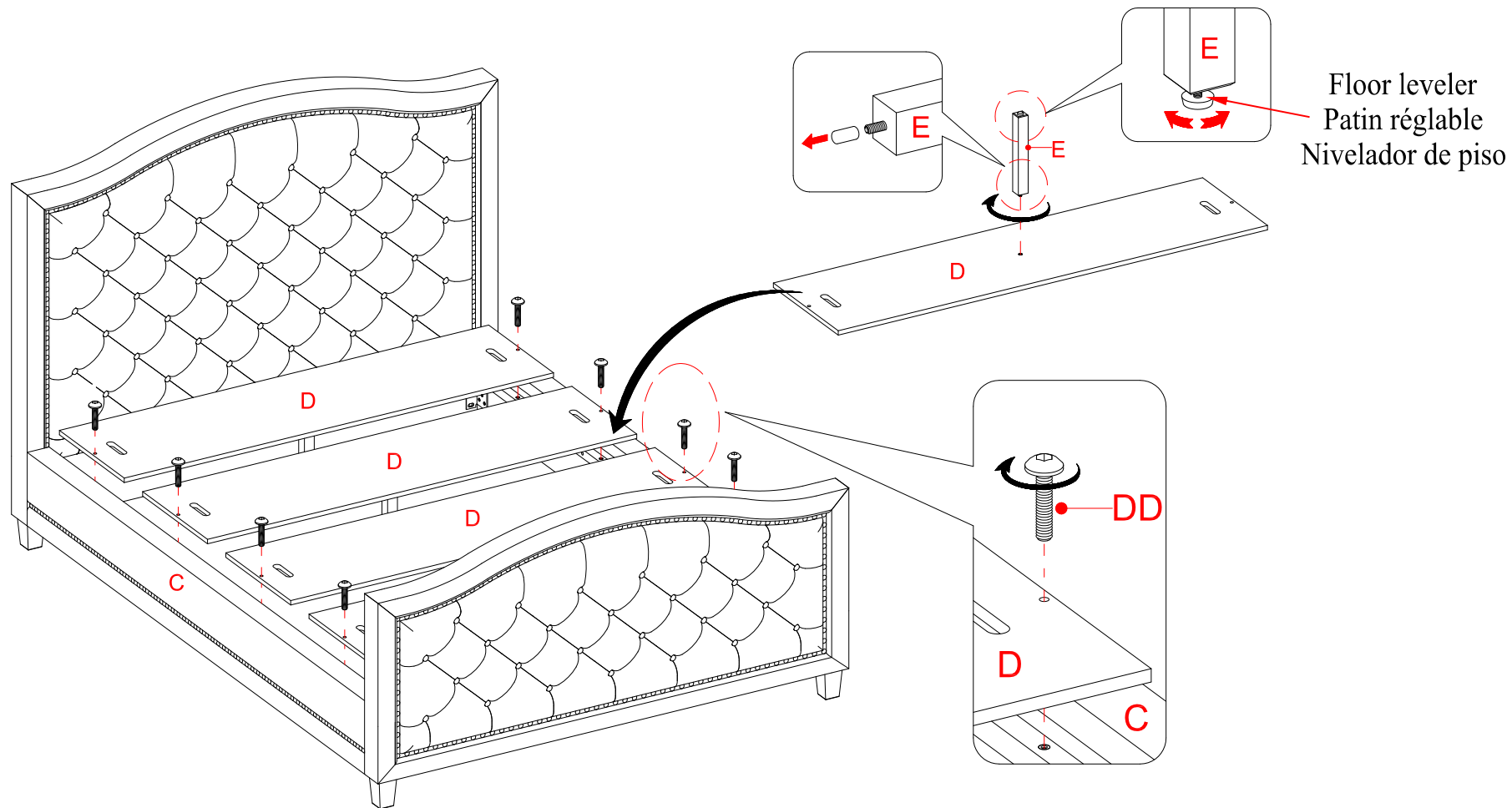

Once all parts are assembled, return to earlier sequence to tighten all bolts.

This bed can be used with or without a box spring.

Une fois toutes les pièces assemblées, revenez à la séquence précédente pour serrer tous les boulons.

Le lit peut être utilisé avec ou sans sommier.

Una vez que todas las partes están ensambladas, regresar a la secuencia anterior para apretar todos los pernos.

Esta cama puede ser usada con o sin base.

Care and cleaning / Entretien et nettoyage / Cuidado y limpieza

- Dust often and use a vacuum cleaner crevice tool to clean seams.
- To maintain the fabric appearance, gently clean soiled areas with a soft cloth dampened with a mild, water-based detergent.
- Remove all lather and wipe with a clean, damp cloth.
- Dry with another soft cloth by blotting the damp surface (do not rub).
- Épousseter souvent et utiliser le suceur plat de l'aspirateur pour nettoyer les coutures.
- Pour maintenir l'apparence du tissu, nettoyer délicatement les endroits souillés avec un chiffon doux humecté d'un détergent doux à base d'eau.
- Enlever toute la mousse et essuyer avec un chiffon propre et humide.
- Sécher en tamponnant la surface humide avec un autre chiffon doux (ne pas frotter).
- Desempolvar con frecuencia y usar una boquilla de aspiradora para limpiar las costuras.
- Para mantener la apariencia de la tela, limpiar cuidadosamente las áreas sucias con un paño blando humedecido con un detergente suave a base de agua.
- Quitar toda la espuma y pasar un paño limpio y húmedo.
- Secar la superficie húmedo con otro paño blando (sin frotar).

Spot cleaning fabric / Nettoyage du tissu taché / Limpieza de manchas en telas

Blot any spills immediately; do not rub. Blot away the excess liquid with a clean, dry, white cloth; turning the cloth frequently.

DO NOT use common household cleaners, solvents, or dry-cleaning fluids on fabric furniture. These cleaners may cause damage.

DO NOT use or place sharp objects on upholstered furniture.

DO NOT place furniture in direct sunlight and keep furniture at least 60 cm / 1.9 ft from heat sources to avoid fading.

Tamponner tout dégât immédiatement, sans frotter. Absorber l'excès de liquide avec un chiffon blanc propre et sec en le retournant fréquemment.

NE PAS utiliser de produits de nettoyage domestiques ordinaires, de solvants ou de produits de nettoyage à sec sur les meubles recouverts de tissu. Ces nettoyants peuvent causer des dommages.

NE PAS utiliser d'objets pointus sur les meubles rembourrés ou ne pas les déposer dessus.

NE PAS placer les meubles en plein soleil et les garder à au moins 60 cm / 1,9 pi des sources de chaleur pour éviter une décoloration.

Secar cualquier derrame de inmediato; no frotar. Secar el exceso de líquido con un paño blando, limpio y seco, dándolo vuelta con frecuencia.

NO usar limpiadores domésticos comunes, solventes o líquidos de limpieza en seco para muebles de tela. Estos limpiadores pueden causar daños.

NO exponer los muebles a la luz solar directa mantenerlos a al menos dos pies de las fuentes de calor para evitar el deterioro.

NO exponer el mueble directamente al sol y mantenerlo por lo menos a 60 cm / 1.9 pies de las fuentes de calor para que no se destiña.

Quality guarantee (Not Valid in Mexico)

We are confident that you will be delighted with your Whalen Furniture purchase. Should this product be defective in workmanship, materials or fail under normal use, we will repair or replace it for up to one (1) year from date of purchase. Every Whalen Furniture product is designed to meet your highest expectation. This warranty gives you specific legal rights and you may also have other rights, which vary from state to state or province to province.

AUSTRALIA: Our goods come with guarantees that cannot be excluded under the Australian Consumer Law. You are entitled to a replacement or refund for a major failure and for compensation for any other reasonably foreseeable loss or damage. You are also entitled to have the goods repaired or replaced if the goods fail to be of acceptable quality and the failure does not amount to a major failure.

Customer Service: 1-866-942-5362 (English, French and Spanish)
Pacific Standard Time: 8:30 a.m. - 4:30 p.m., Monday to Friday
(Phone number is not valid in Mexico, toll-free in U.S. and Canada only)

www.whalenfurniture.com

Garantie de qualité (non valide au Mexique)

Nous sommes assurés que vous serez ravi de votre achat d'un meuble de Whalen Furniture. Si la fabrication ou les matériaux de ce produit s'avéraient défectueux suite à une utilisation normale, nous le réparerons ou le remplacerons jusqu'à concurrence d'un (1) an après la date d'achat. Chaque produit de Whalen Furniture est conçu pour répondre aux normes les plus strictes. La présente garantie vous donne des droits légaux spécifiques et vous pourriez également bénéficier d'autres droits qui varient d'une province ou d'un état à l'autre.

AUSTRALIE : Nos articles sont offerts avec des garanties qui ne peuvent connaître d'exclusions au regard de la loi australienne sur la protection des consommateurs. Vous avez droit au remplacement ou au remboursement en cas de défaillance majeure de votre article ainsi qu'à une compensation en cas de perte ou de dommage prévisible. Vous avez aussi droit à la réparation ou au remplacement de l'article s'il n'est pas d'une qualité acceptable et que la défaillance n'est pas majeure.

Service à la clientèle : 1-866-942-5362 (anglais, français et espagnol)
Entre 8 h 30 à 16 h 30, heure du Pacifique, du lundi au vendredi
(Numéro téléphone non valide au Mexique, sans frais aux États-Unis et au Canada seulement)

www.whalenfurniture.com

Garantía de calidad (No Válida en México)

Estamos seguros de que estará satisfecho con la compra de este producto de Whalen Furniture. En caso de que este producto presentara algún defecto de fabricación o material o si tiene alguna falla en uso normal, nosotros lo repararemos o lo remplazaremos hasta por un año a partir de la fecha de compra. Todo producto de Whalen Furniture está diseñado para alcanzar sus expectativas más altas. Nosotros le garantizamos que inmediatamente podrá ver que el valor de nuestra mercancía es de la más alta calidad. Esta garantía le proporciona derechos legales específicos y tal vez tenga otros derechos que varían dependiendo de su estado o provincia.

AUSTRALIA: Nuestros productos cuentan con garantías que no se pueden excluir bajo las Leyes del Consumidor de Australia. Usted tiene derecho a un cambio o devolución en caso de un fallo importante y a una compensación por cualquier otra pérdida o daño razonablemente previsible. También tiene derecho a la reparación o reemplazo de los bienes, si éstos no cumplen con una calidad aceptable y el fallo no constituye un fallo importante.

Servicio al cliente: 1-866-942-5362 (inglés, francés y español)
Hora del Pacífico, EE.UU.: lunes a viernes, de 8:30 am a 4:30 pm
(Teléfono no válido en México, número gratuito en EE.UU. y Canadá solamente)

www.whalenfurniture.com

Distributed by:
Costco Wholesale Corporation
P.O. Box 34535
Seattle, WA 98124-1535
USA
1-800-774-2678
www.costco.com

Costco Wholesale Canada Ltd.*
415 W. Hunt Club Road
Ottawa, Ontario
K2E 1C5, Canada
1-800-463-3783
www.costco.ca

* faisant affaire au Québec sous
le nom les Entrepôts Costco

Importado por:
Importadora Primex S.A. de C.V.
Blvd. Magnocentro No. 4
San Fernando La Herradura
Huixquilucan, Estado de México
C.P. 52765
RFC: IPR-930907-S70
(55)-5246-5500
www.costco.com.mx

MADE IN VIETNAM / FABRIQUÉ AU VIETNAM / HECHO EN VIETNAM