

Pupitre Industria Unité de stockage n° INDWD

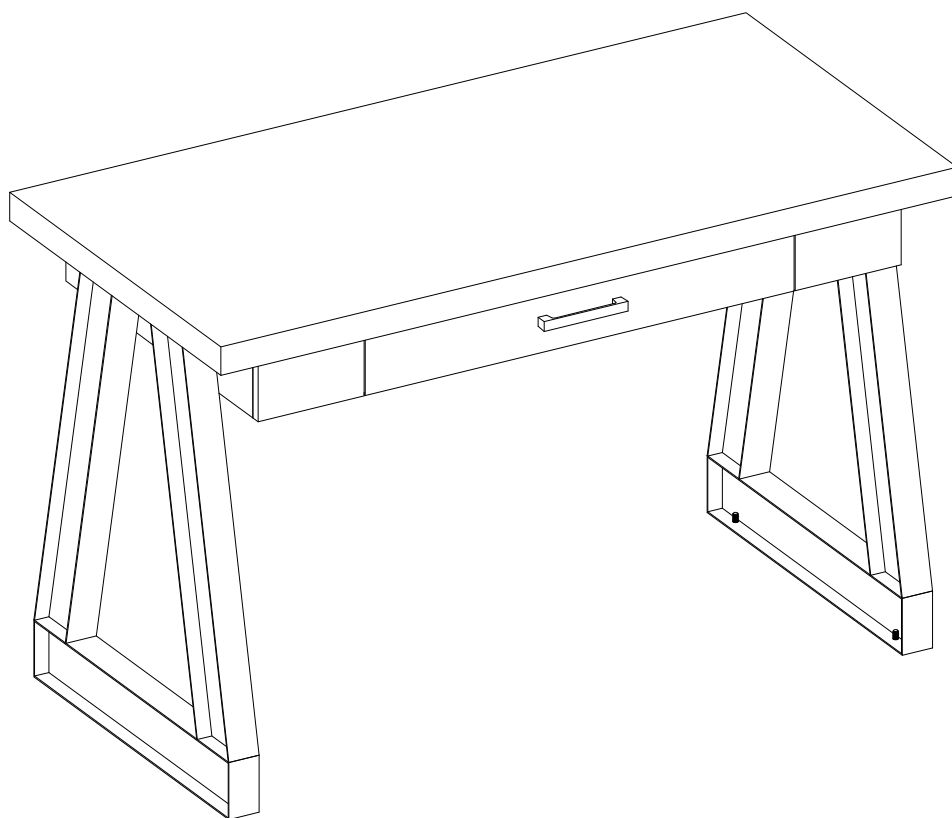

MONTAGE PAR UN ADULTE REQUIS

Pour toute question sur le montage ou en cas de pièce manquante, **NE PAS** retourner cet article au point de vente. Communiquer avec notre numéro sans frais de service à la clientèle en ayant en main les instructions et la liste des pièces pour indiquer le nom du modèle, le nom de la pièce ou le numéro d'usine au

1-866-942-5362

Heure normale du Pacifique, entre 8 h 30 et 16 h 30, du lundi au vendredi

Pour assistance avec nos produits, consultez notre site Web 24 heures par jour, 7 jours par semaine

www.whalenstyle.com

ou transmettre une demande par courriel à **parts@whalenfurniture.com**

**CE LIVRET D'INSTRUCTIONS CONTIENT D'IMPORTANTES CONSIGNES DE SÉCURITÉ.
LIRE ET CONSERVER POUR RÉFÉRENCE FUTURE.**

POIDS MAXIMAUX RECOMMANDÉS

FABRICANT : Whalen Furniture Manufacturing
CATALOGUE : Pupitre Industria (INDWD)
DATE DE FABRICATION : octobre 2014
FABRIQUÉ EN CHINE

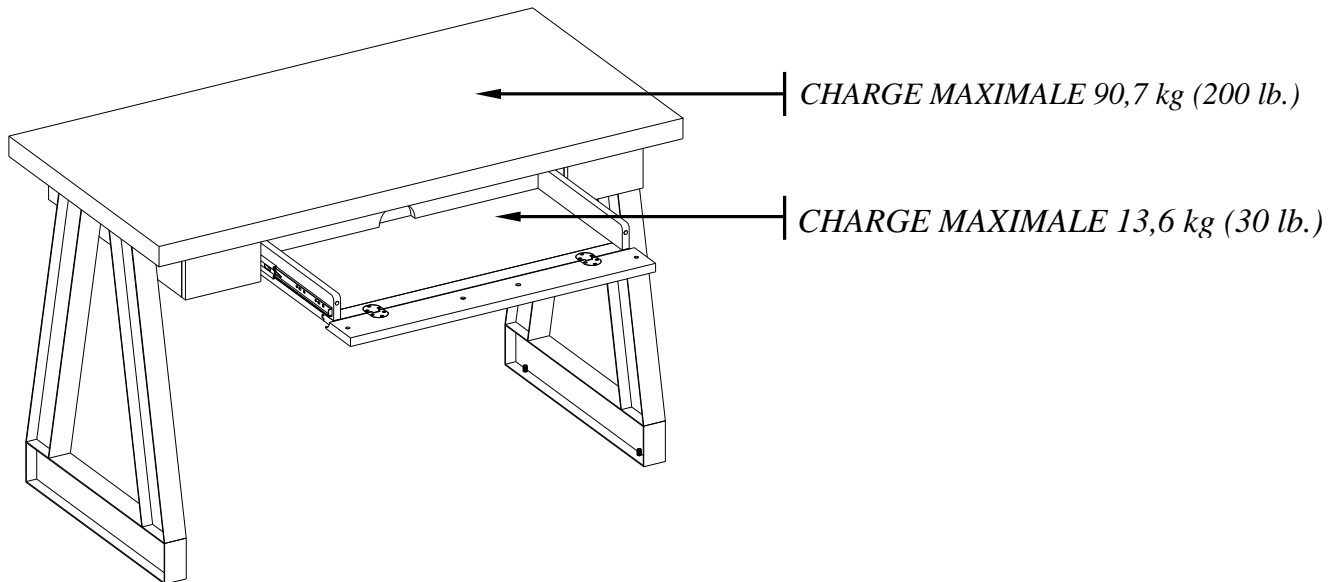

AVERTISSEMENT

CETTE UNITÉ EST DESTINÉE À ÊTRE UTILISÉE UNIQUEMENT AVEC LES POIDS MAXIMAUX RECOMMANDÉS. L'UTILISATION AVEC DES PRODUITS PLUS LOURDS QUE LES POIDS MAXIMAUX INDIQUÉS PEUT RENDRE L'UNITÉ INSTABLE ET CAUSER DES BLESSURES.

Pour des pièces de remplacement ou de l'aide, appeler au 1-866-942-5362

Whalen Furniture Manufacturing

Page 2

Usine n° 17033

Liste des pièces et de la quincaillerie

Lire toutes les instructions et s'assurer d'avoir toutes les pièces mentionnées avant de débiter le montage.

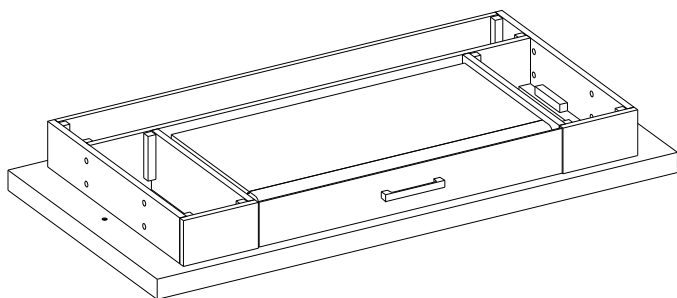

A- Dessus de bureau (1)

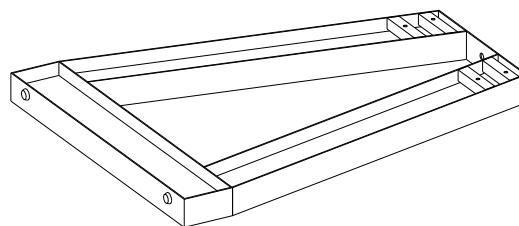

B- Cadre latéral en métal (2)

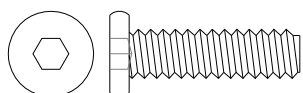

(1) Boulon 7/8 po (2+1extra)

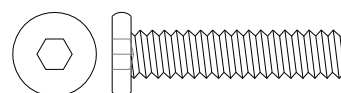

(2) Boulon 1 1/8 po (8+1 extra)



(3) Rondelle frein (10+1extra)

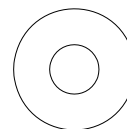

(4) Rondelle plate (10+1 extra)

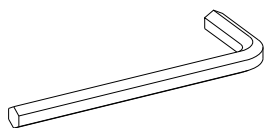

Clé hexagonale 4 mm (1)

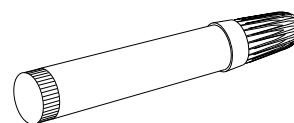

Crayon à retouche (1)

Outil requis : clé hexagonale (fournie).

Instructions de montage

REMARQUE : afin de faciliter le montage, éviter de trop serrer les boulons avant d'avoir terminé l'assemblage de toutes les pièces. Une fois le montage terminé, serrer à fond tous les boulons.

1. Ouvrir la boîte et s'assurer d'avoir toute la quincaillerie et les pièces requises.
2. Placer le dessus de bureau (A) à l'envers sur une surface de niveau et protégée, tel qu'illustré.
3. Centrer et fixer un cadre latéral (B) au dessus de bureau (A) à l'aide de quatre boulons 1 1/8 po (2) avec rondelles frein (3) et rondelles plates (4) en partant de l'intérieur du dessus de bureau (A) par les trous percés sur le tablier et visser dans les douilles taraudées du cadre latéral en métal. Fixer le cadre latéral en métal (B) au dessus de bureau (A) en insérant un boulon 7/8 po (1) avec rondelles (3 et 4) dans le trou percé sur la plaque supérieure et visser en place, tel qu'illustré.
4. Répéter la dernière étape pour fixer l'autre cadre latéral en métal (B).

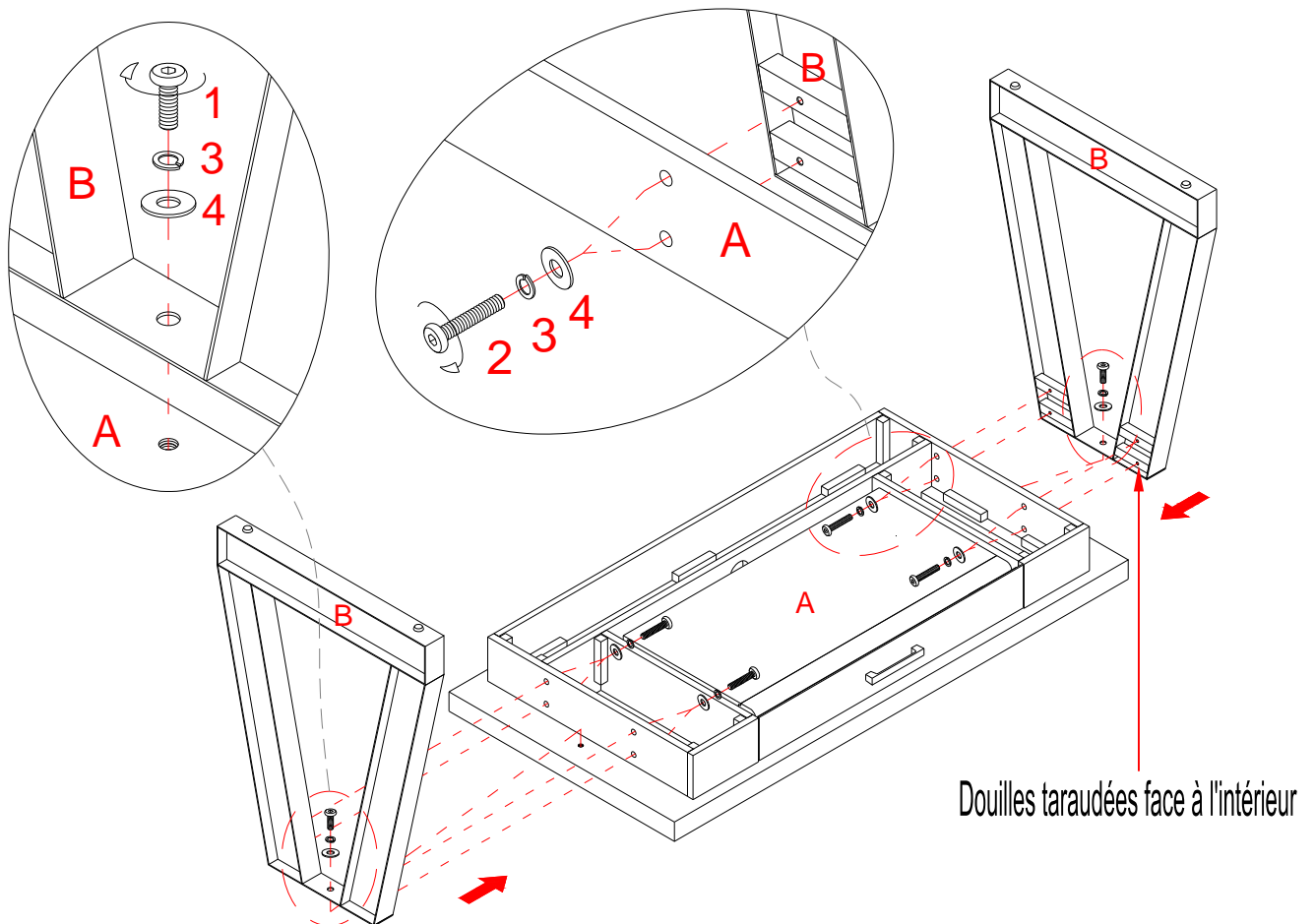

Boulon 7/8 po
(2 pour cette étape)

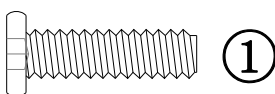

Boulon 1-1/8 po
(8 pour cette étape)

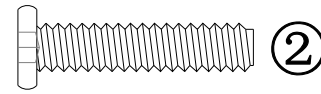

Rondelle frein
(10 pour cette étape)

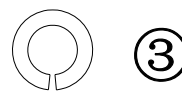

Rondelle plate
(10 pour cette étape)

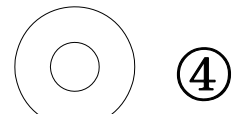

Instructions de montage

- Demander de l'aide pour relever l'unité et la placer à l'endroit désiré. Au besoin, ajuster les patins réglables fixés au bas des cadres latéraux en métal (B) pour mettre l'unité de niveau.
- Le devant du tiroir peut basculer pour le convertir en rallonge à clavier. Si le tiroir doit être retiré, l'ouvrir complètement et pousser simultanément sur le levier de plastique sur les glissières à roulement à billes vers le haut d'un côté et le bas de l'autre côté et retirer le tiroir, tel qu'illustré.

REMARQUE : pour replacer le tiroir, pousser simplement le chariot à roulement à billes complètement au fond des glissières (des deux côtés) puis centrer les coulisseaux de glissière du tiroir avec les chariots de glissière de l'unité et pousser doucement jusqu'au bout. Si le tiroir ne glisse pas facilement, le retirer et répéter l'étape.

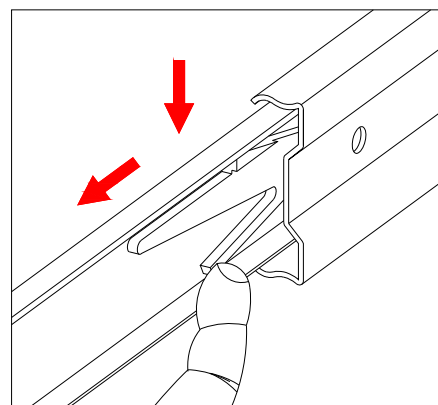
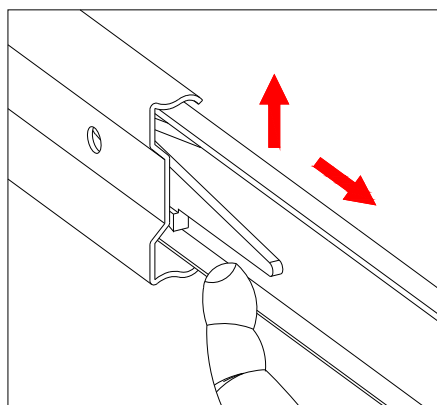
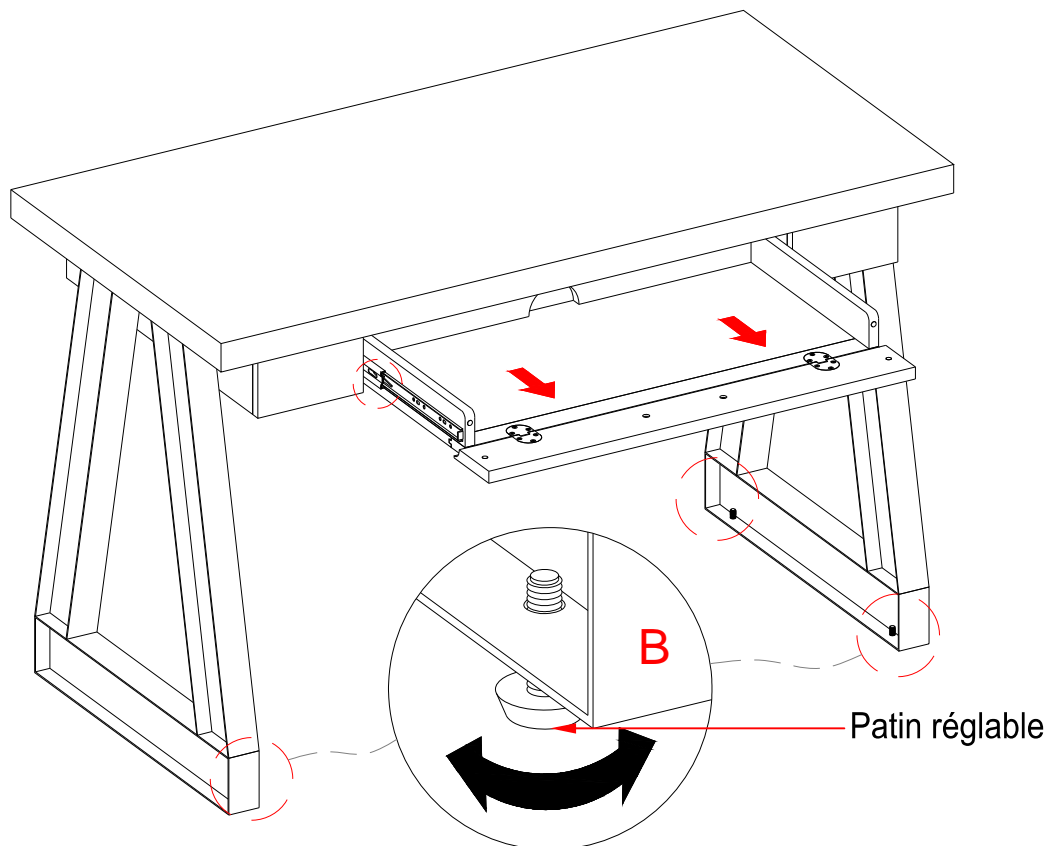

Pour des pièces de remplacement ou de l'aide, appeler au 1-866-942-5362

Soin et entretien

- Utiliser un linge doux et propre qui ne rayera pas la surface lors de l'époussetage.
- L'utilisation de produits à polir les meubles n'est pas nécessaire. Le cas échéant, tester d'abord sur une surface non apparente.
- L'utilisation de solvant de quelque nature que ce soit sur le meuble en endommagera le fini.
- Ne jamais utiliser d'eau pour nettoyer ce meuble, car cela pourrait endommager le fini.
- Toujours utiliser des sous-verres sous les verres à boissons et les pots à fleurs.
- Tout liquide renversé devrait être essuyé sur-le-champ. Utiliser un linge doux et propre et éponger doucement le liquide. Éviter de frotter.
- Toujours utiliser des coussinets protecteurs sous les plats chauds. La chaleur peut causer une modification chimique qui tachera le fini du meuble.
- Les taches ou marques de crayons de cire ou de marqueurs à l'encre seront difficiles à retirer.
- Dans le cas où le meuble serait taché ou endommagé durant l'utilisation, nous recommandons de faire appel à un professionnel pour le réparer.
- Vérifier régulièrement les boulons et les vis et serrer au besoin.

Autres conseils sur l'entretien des meubles en bois

Il est préférable de garder le meuble dans un environnement contrôlé. Les écarts extrêmes de température et d'humidité pourraient décolorer, tordre, rétrécir et fendre le bois. Il est conseillé de garder le meuble éloigné du soleil direct qui pourrait endommager le fini.

Des soins et un entretien appropriés à la maison prolongeront la durée de votre produit. Suivre les conseils importants et utiles rehaussera la beauté de votre meuble avec le temps.

Un crayon à retouche est fourni pour réparer toute petite marque ou éraflure pouvant survenir lors du montage ou de l'expédition.

Nous vous souhaitons de profiter de votre meuble durant de nombreuses années.

Merci de votre achat!

GARANTIE DE QUALITÉ

Nous sommes assurés que vous serez ravi de votre achat d'un meuble de Whalen Furniture.

Si la fabrication ou les matériaux de ce produit s'avéraient défectueux suite à une utilisation normale, nous le réparerons ou le remplacerons jusqu'à concurrence d'un (1) an après la date d'achat. Chaque produit de Whalen Furniture est conçu pour répondre aux normes les plus strictes. Nous vous garantissons d'apprécier sur-le-champ la valeur de nos meubles de qualité.

La présente garantie vous donne des droits légaux spécifiques et vous pourriez également bénéficier d'autres droits qui varient d'une province à l'autre (d'un état à l'autre).

Service à la clientèle : 1-866-942-5362

8 h 30 à 16 h 30, heure normale du Pacifique, du lundi au vendredi

www.whalenstyle.com

Pour des pièces de remplacement ou de l'aide, appeler au 1-866-942-5362

POUR COMMANDER DES PIÈCES, UTILISER LA LISTE PLUS BAS

Pupitre Industria (INDWD)

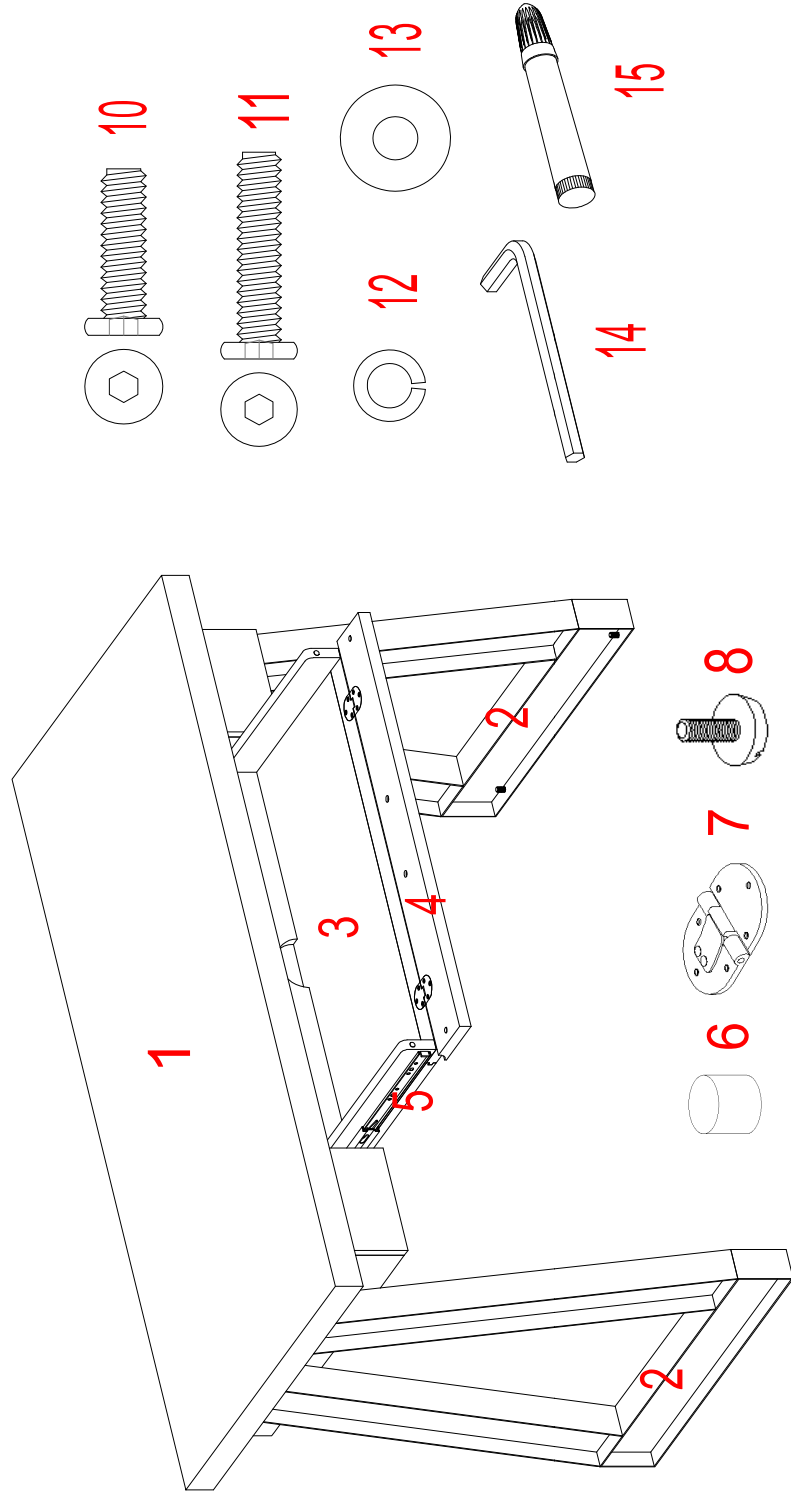

*INDWD-1-DTF	Dessus de bureau et cadre	*INDWD-9A-HB	Boulon de poignée
*INDWD-2-MSF	Cadre latéral en métal	*INDWD-10-7/8B	Boulon 7/8 po
*INDWD-3-POD	Tiroir à rallonge	*INDWD-11-1 1/8B	Boulon 1 1/8 po
*INDWD-4-PDF	Devant de tiroir à rallonge	*INDWD-12-LW	Rondelle frein
*INDWD-5-DS	Glissières de tiroir (35 mm x 14 po long.)	*INDWD-13-FW	Rondelle plate
*INDWD-6-REM	Aimant à terres rares	*INDWD-14-M4AW	Clé hexagonale 4 mm
*INDWD-7-DDH	Charnière à bascule	*INDWD-15-TUP	Crayon à retouche
*INDWD-8-FL	Patin réglable	*INDWD-CH	Quincaillerie complète
*INDWD-9-H	Poignée		