

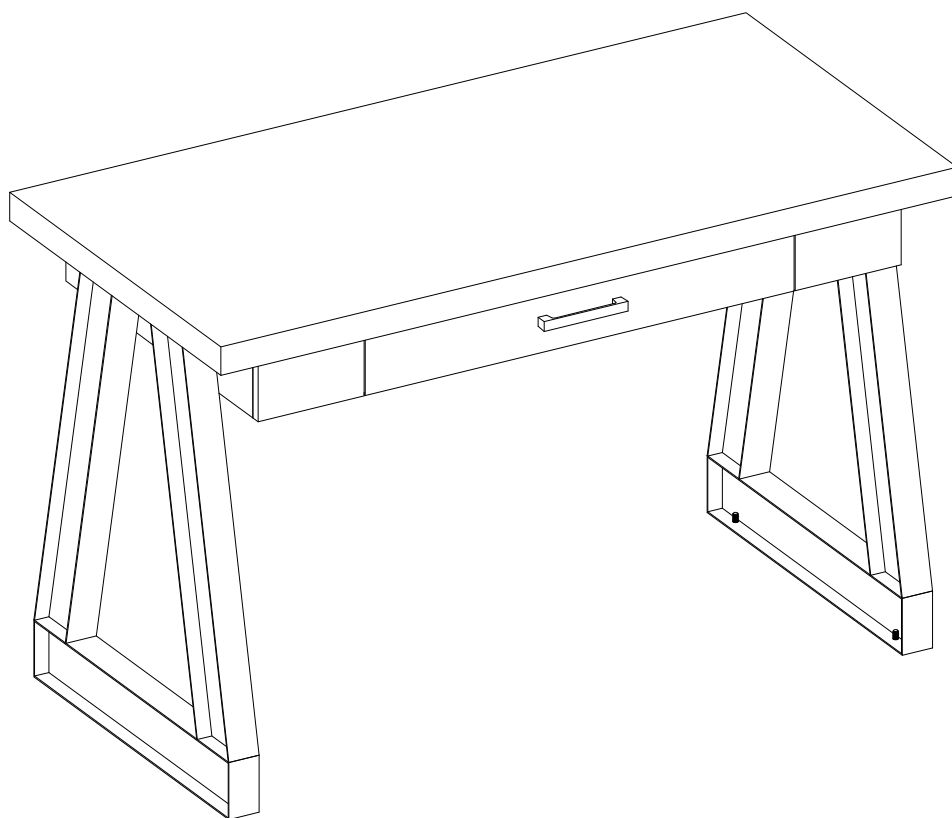

LOTE NÚMERO: _____
FECHA DE COMPRA: __/__/____

Escritorio Industria Serie #INDWD



ENSAMBLE REQUERIDO POR ADULTO

Si tienen alguna pregunta acerca del ensamble o si alguna parte está faltante, no retorne este producto a la tienda donde lo compró. Por favor llame a nuestro departamento de ayuda al cliente teniendo su instructivo y lista de partes para proveer el modelo, nombre de parte o el número de fábrica:

1-866-942-5362

Hora del Pacífico: 8:30 a.m. - 4:30 p.m., Lunes a Viernes

O Visite nuestra página de Internet 24 hours al día, 7 días a la semana para ayuda a

www.whalenstyle.com

O mande un correo a **parts@whalenfurniture.com**

**ESTE INSTRUCTIVO CONTIENE INFORMACIÓN IMPORTANTE DE SEGURIDAD.
POR FAVOR LEA Y MANTENGA EL INSTRUCTIVO PARA USO FUTURO.**

Whalen Furniture Manufacturing

Página 1

Fábrica No. 17033

Fecha 2014-09-11 Rev. 1 Fábrica: WHIRAD

PESOS MÁXIMOS RECOMENDADOS

FABRICANTE: Whalen Furniture Manufacturing
CATALOGO: Escritorio Industria (INDWD)
FECHA DE MANUFACTURA: Octubre 2014
HECHO EN CHINA

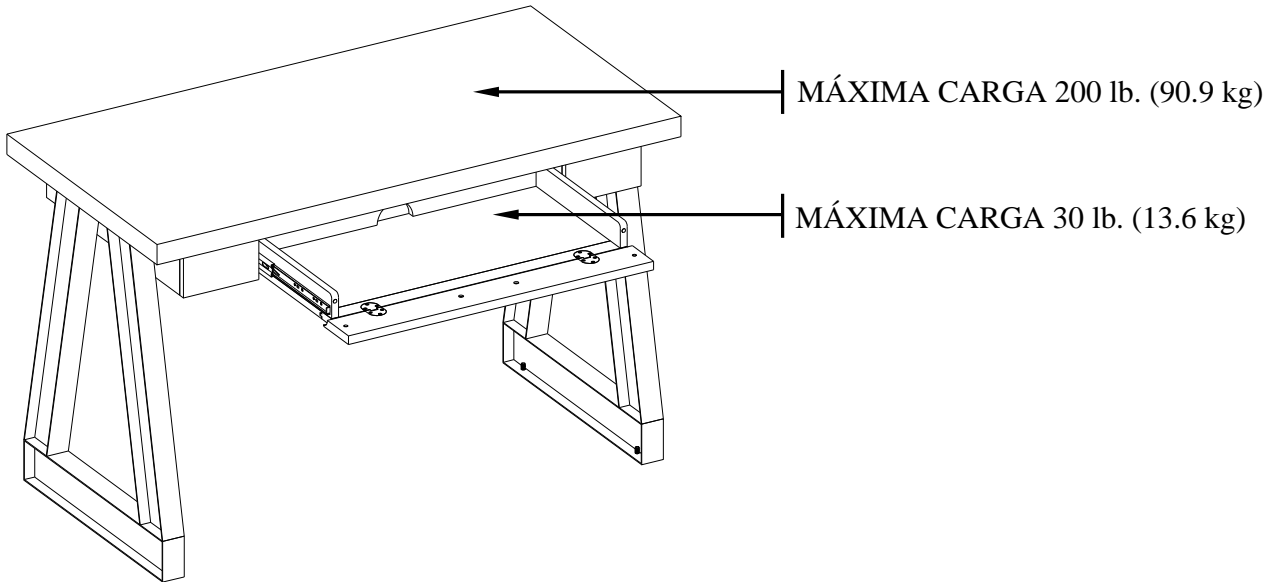

ADVERTENCIA

ESTA UNIDAD NO DEBE UTILIZARSE ÚNICAMENTE CON EQUIPO QUE TENGA PESO RECOMENDADOS. NUNCA UTILIZAR CON ACCESORIOS MAS PESADOS DE LAS RECOMENDADAS PARA EVITAR INESTABILIDAD. NO USAR CON EQUIPO QUE SOBREPASA LOS PESOS RECOMENDADOS PARA EVITAR CAERSE Y/O ROMPER LA UNIDAD, CAUSANDO POSIBLES DAÑOS O LESIONES.

Lista de Partes y Artículos de Ferretería

Por favor lea completamente las instrucciones y verifique que estén todas las partes y artículos de ferretería antes de iniciar el ensamble.

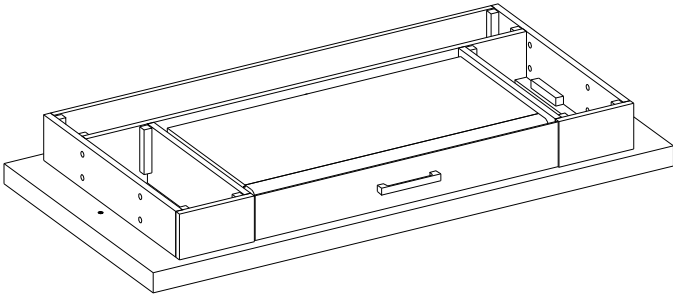

A- Tapa de escritorio (1)

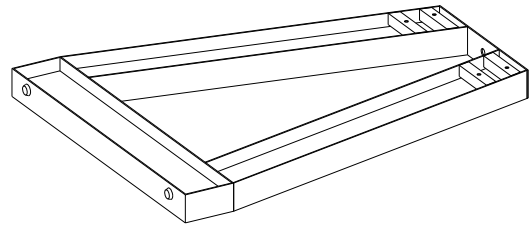

B- Lados de metal (2)

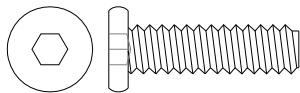

(1) Tornillo de 7/8'' (2+1extra)

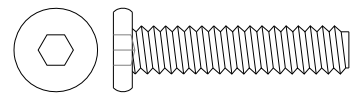

(2) Tornillo de 1-1/8'' (8+1 extra)



(3) Arandela presión (10+1extra)

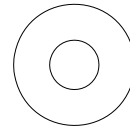

(4) Arandela plana (10+1 extra)

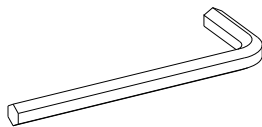

Llave Allen 4 mm (1)

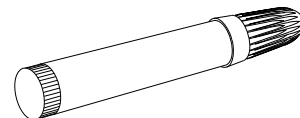

Plumón (1)

Herramienta requerida: Llave Allen (proveida)

Instructivo de ensamble

NOTA: *Por favor no apriete completamente todos los tornillos, hasta que termine con el ensamble de las partes, después asegure completamente todos los tornillos, esto lo hará más fácil durante el ensamble.*

1. Desempacar la unidad y confirmar que se tiene todo el herraje y partes requeridas.
2. Coloque la tapa de escritorio (A) boca abajo sobre una superficie libre, tal como se muestra.
3. Alinee y fije un lado de metal (B) a la tapa (A) mediante el uso de cuatro tornillos de 1 1/8" (2) con arandelas de presión (3) y arandelas planas (4) desde el interior de la tapa (A) a través de los agujeros perforados en el riel lateral de la misma y fije en los insertos roscados en el marco de metal. Fije el marco de metal lateral (B) a la tapa (A) mediante la inserción de un tornillo de 7/8" (1) con las arandelas (3 y 4) a través del orificio perforado en la placa superior y el fije en su lugar. Tal como se muestra.
4. Repetir el último paso con el otro lado de metal lateral (B).

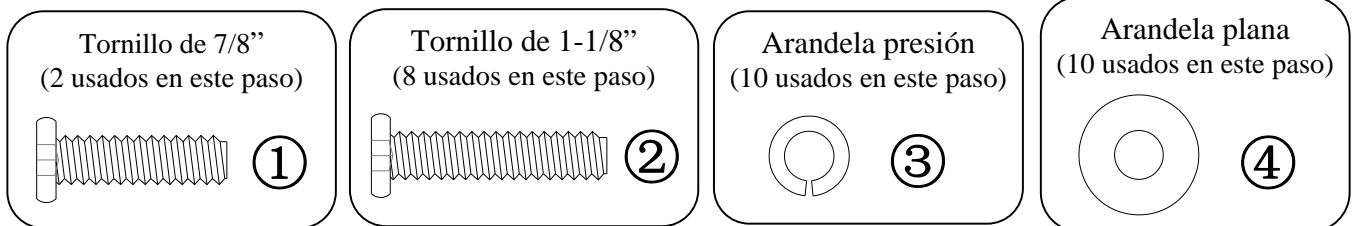
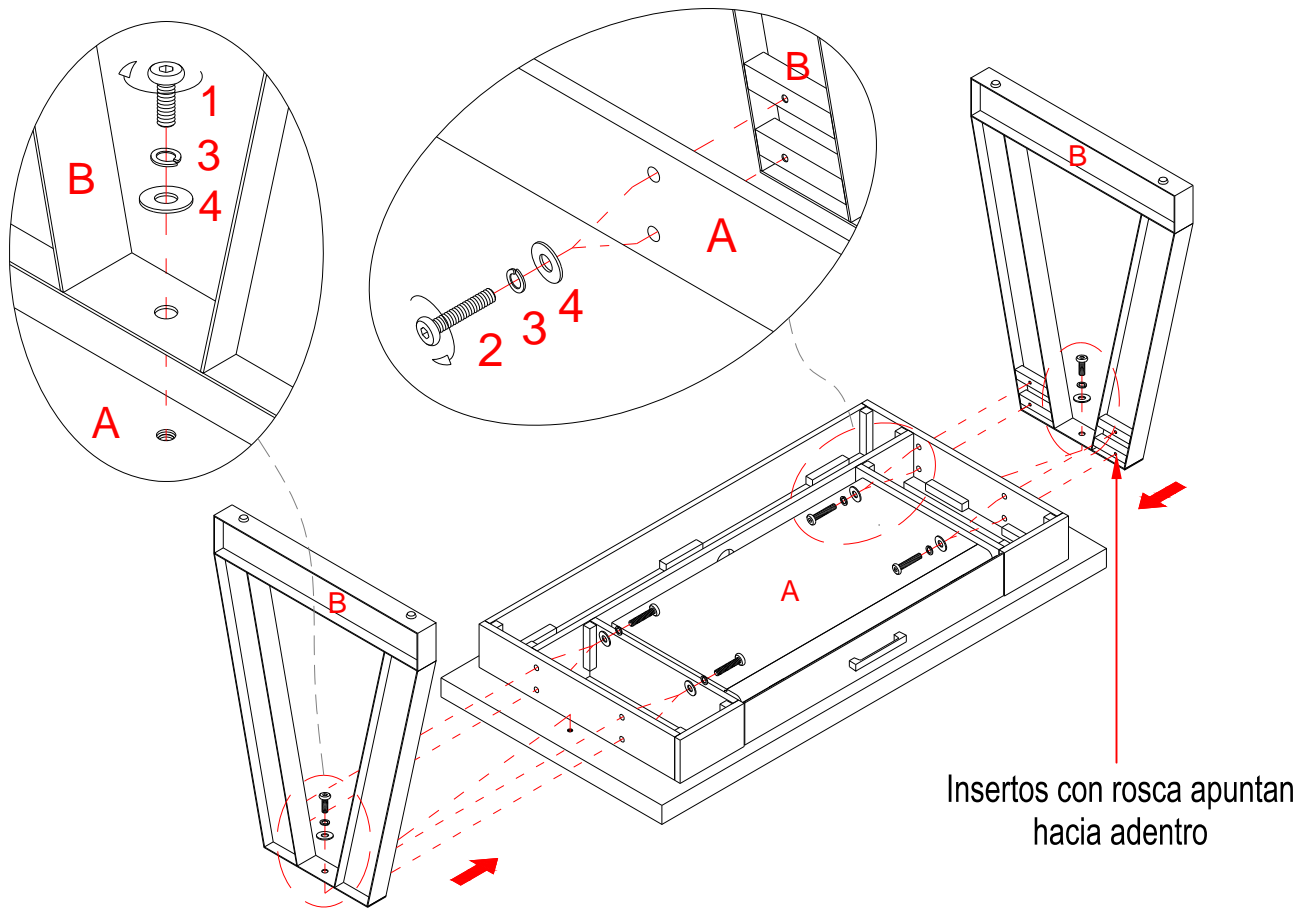

Instructivo de ensamble

5. Pida ayuda a soportar la unidad en posición vertical y posicionarlo en el lugar deseado. Si es necesario, ajuste los niveladores de piso pre-adjuntos en la parte inferior de los lados de metal (B) para nivelar la unidad.
6. Usted puede voltear hacia abajo la parte delantera del cajón para convertirlo en una bandeja para el teclado. Si necesita retirar el cajón extraíble, por favor, tire el cajón todo el camino, a continuación, empuje simultáneamente la palanca de liberación de plástico del carrito de baleros de la corredera en un lado hacia arriba y en el otro lado hacia abajo, y luego tire el cajón por completo. Tal como se muestra.

NOTA: Para colocar de nuevo el cajón, simplemente empujar la corredera hacia afuera con el carrito de baleros todo el camino hasta el final (en ambos lados), y alinear los corredores deslizantes del cajón con las de la unidad. Empuje con cuidado el interior hasta que se detenga. Si el cajón no entra y tiene problemas, por favor retire, eche un vistazo y repetir el paso.

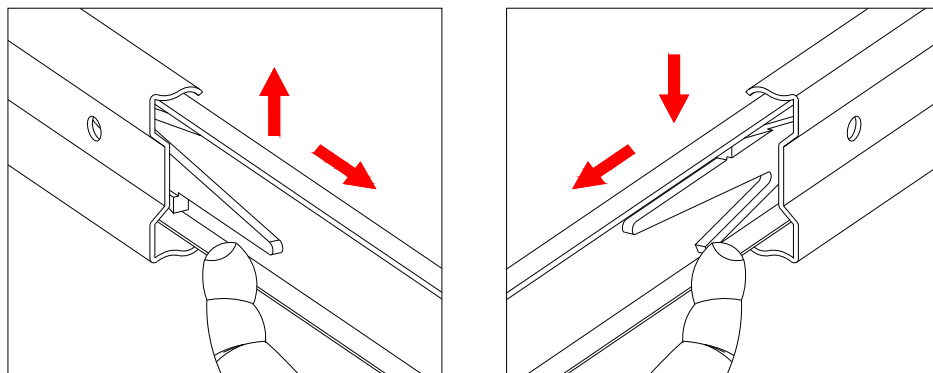
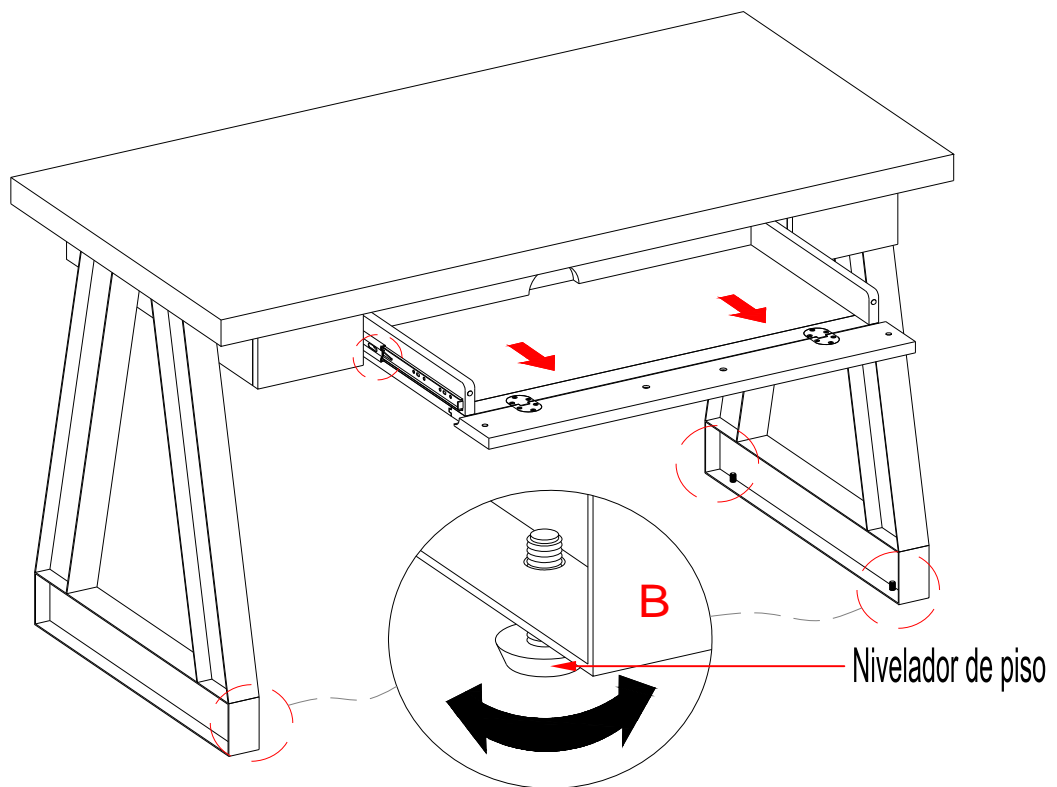

Mantenimiento y Cuidados

- Use una toalla suave y limpia para evitar daños y rayaduras.
- Uso de cera para pulir muebles no es necesario. Si desea usar cera cheque en una area que no sea visible para checar su funcionamiento.
- Usar solventes de cualquier tipo puede dañar el terminado del mueble.
- Nunca use agua para limpiar la unidad, ya que le puede dañar el terminado.
- Siempre utilice protección para vasos cuando ponga sobre la unidad.
- Líquidos derramados deben limpiarse inmediatamente, con una toalla suave evitando tallar.
- Siempre utilizar protectores en caso de poner cosas calientes. El calor puede provocar una reacción química en el terminado y dañarlo.
- Manchas o marcas de crayones serán difíciles de remover.
- En caso que su unidad sea manchada durante el uso le recomendamos hablar a un profesional para que le ayude.
- Checar tornillos periodicamente y apretar en caso necesario.

Más recomendaciones para el cuidado de su Mueble

Es lo mejor mantener la unidad en una area de clima controlado. Temperatura extrema y cambios de humedad pueden causar cambios como partes pandas, molduras que se contraigan o que la madera se raje. Es recomendable mantener la unidad lejos del sol directo ya que puede dañar el terminado.

Cuidados adecuados y limpieza pueden extender la vida útil de su unidad. Siga estas recomendaciones y mantendra su mueble en buenas condiciones de uso por muchos años.

Un plumón de retoque se ha proporcionado para reparar cualquier pequeños daños o arañazos que pueden haber ocurrir durante el montaje o el envío.

Esperamos que disfrute este producto por muchos años.
Gracias por su compra!

GARANTÍA DE CALIDAD

Nosotros estamos seguros que Usted se encontrará feliz con la compra de este producto.

Si este producto tiene algun defecto de ensamblado o material o si tiene alguna falla en uso normal, Nosotros lo repararemos o lo re-emplazaremos hasta por un año a partir de la fecha de compra. Todo producto de Whalen Furniture es diseñado para alcanzar sus expectativas más altas. Nosotros le garantizamos que inmediatamente podrá ver el valor de nuestra mercancía de la más alta calidad. Esta garantía le proporciona derechos legales específicos y talvez tenga otros derechos que varian de Estado a Estado.

Servicio al Cliente: 1-866-942-5362
8:30 a.m. - 4:30 p.m., PST, Lunes a Viernes
www.whalenstyle.com

Hable para re-emplazo de partes o asistencia: 1-866-942-5362

SI REQUIERE ORDENAR PARTES, POR FAVOR UTILIZAR LA LISTA INFERIOR

Escritorio Industria (INDWD)

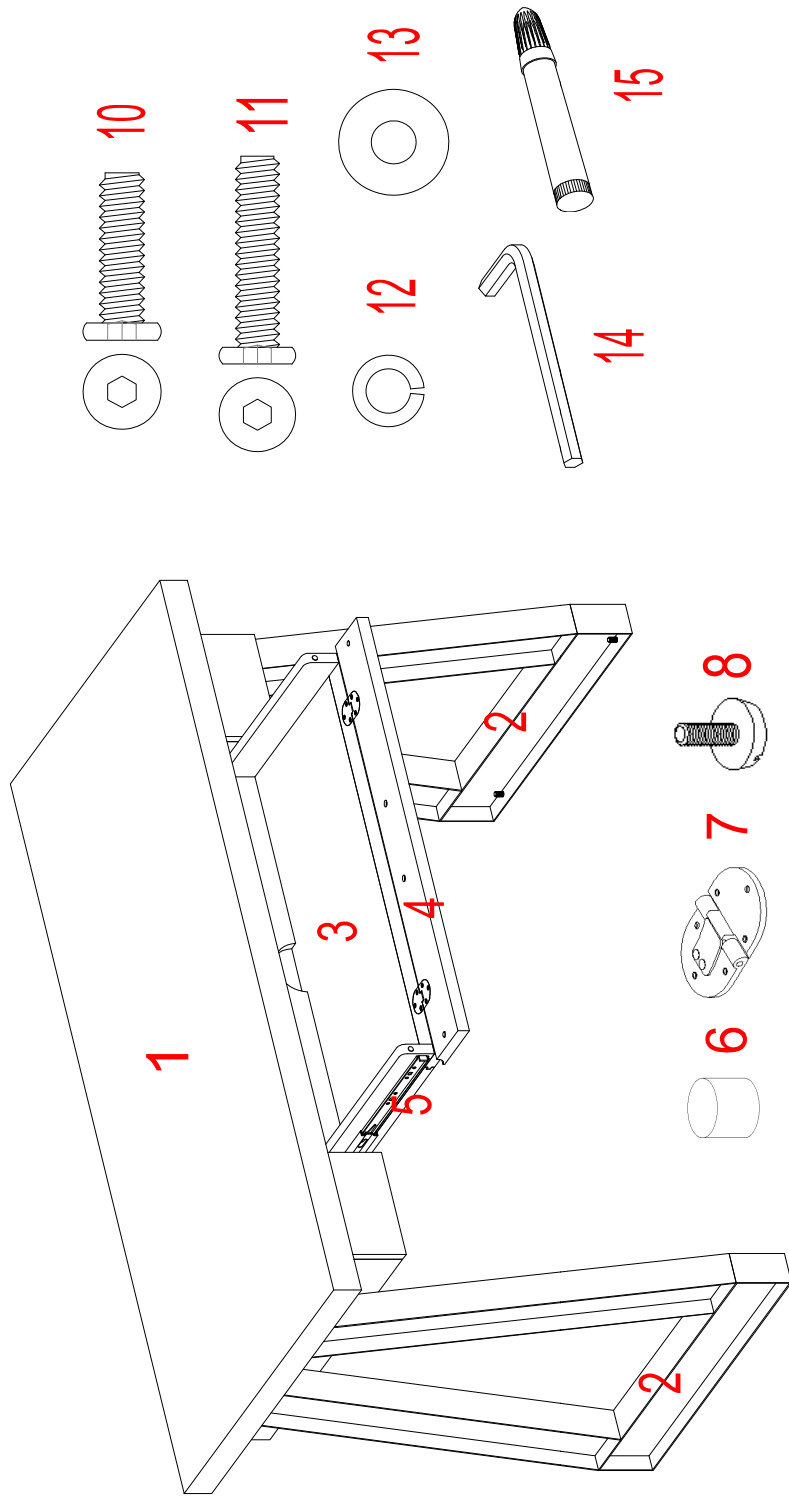

*INDWD-1-DTF	Tapa de escritorio	*INDWD-9A-HB	Tomillo de jaladera
*INDWD-2-MSF	Lados de metal	*INDWD-10-7/8B	Tomillo de 7/8"
*INDWD-3-POD	Cajon deslizables	*INDWD-11-1 1/8B	Tomillo de 1-1/8"
*INDWD-4-PDF	Fronte de cajón	*INDWD-12-LW	Arandela presión
*INDWD-5-DS	Correderas (35 mm x 14" L)	*INDWD-13-FW	Arandela plana
*INDWD-6-REM	Magneto	*INDWD-14-M4AW	Llave Allen de 4mm
*INDWD-7-DDH	Bisagra de frente	*INDWD-15-TUP	Plumón
*INDWD-8-FL	nivelador de piso	*INDWD-CH	Herraje completo
*INDWD-9-H	Jaladera		