



WHALEN®

LOT NUMBER: _____
DATE PURCHASED: __/__/__

Jaxon 3-in-1™ TV Stand Model # XL-27 / XL-27EL / XL-27ELG

U.S. Patents 8,079,311 & 8,191,485

This item is designed to be a 3-in-1 configuration. Please choose the option that best suits your needs. DO NOT discard any of the hardware or parts that you will not use on your chosen option. This will allow you to use this TV Console in different configurations at a later date, if desired.

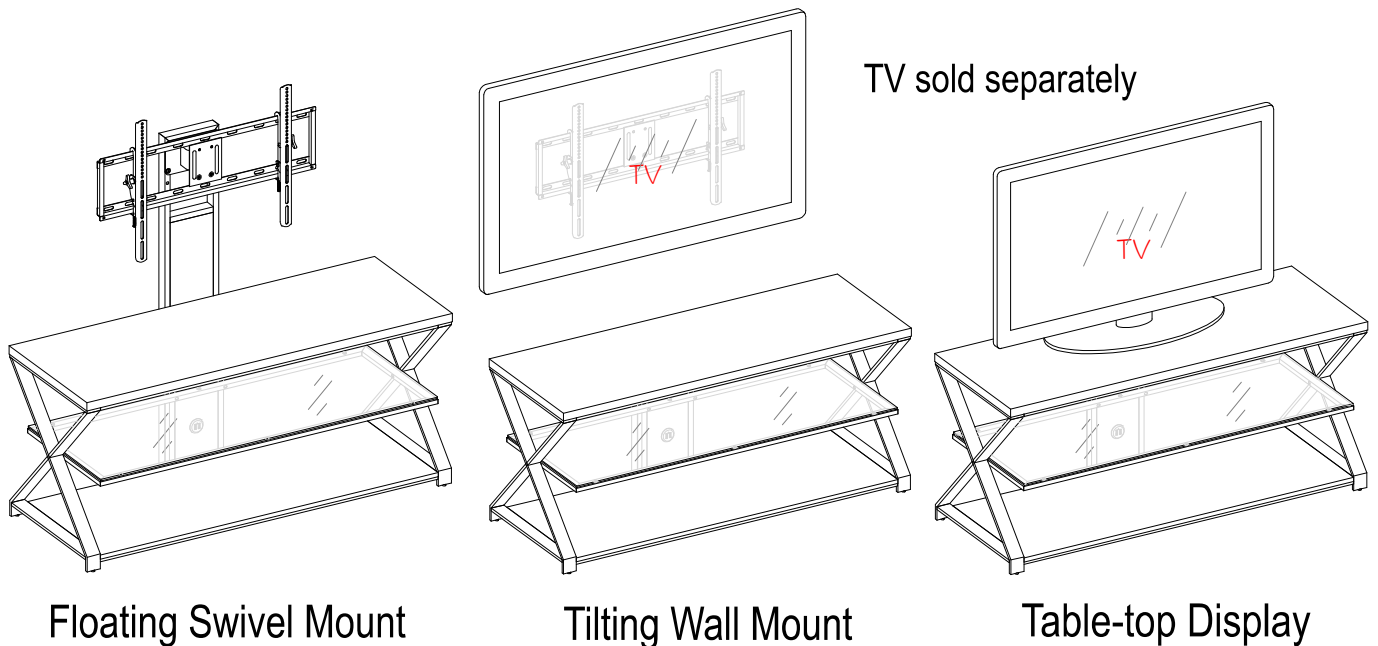

ADULT ASSEMBLY REQUIRED

If you have any questions regarding assembly or if parts are missing, DO NOT return this item to the store where it was purchased. Please call our customer service number and have your instructions and parts list ready to provide the model name, part name or factory number:

866-942-5362 8:30 a.m. - 4:30 p.m., PST, Monday - Friday
ONLINE: www.whalenstyle.com EMAIL: parts@whalenfurniture.com



On-line Video Instruction Guides
Go to <http://vig.sellpoints.com> to view step-by-step instructional videos for assembling and installing your product. Enter the following product number on the website.

XL-27

**THIS INSTRUCTION BOOKLET CONTAINS IMPORTANT SAFETY INFORMATION.
PLEASE READ AND KEEP FOR FUTURE REFERENCE.**

Date 2016-07-13 Rev. 0001-A Factory: FOCIDI

MAXIMUM RECOMMENDED WEIGHT LOADS

MANUFACTURER: Whalen Furniture Manufacturing
CATALOG: Jaxon 3-in-1™ TV Stand (XL-27 / XL-27EL / XL-27ELG)
MADE IN CHINA

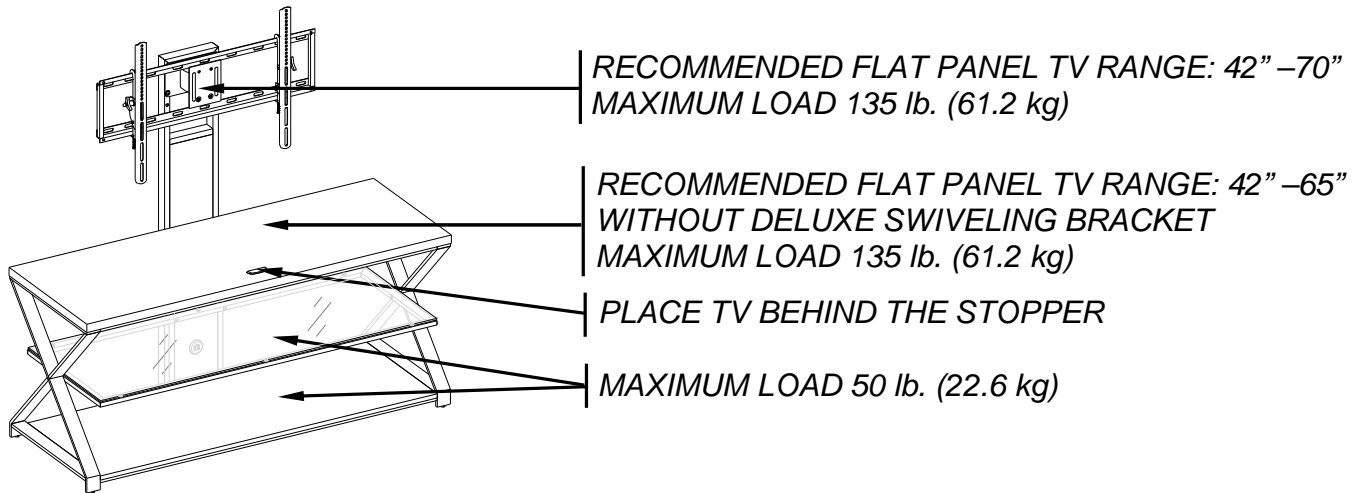

⚠ WARNING

THIS UNIT IS NOT INTENDED FOR USE WITH CRT TVS. USE ONLY WITH FLAT PANEL TVS AND AUDIO/VIDEO EQUIPMENT MEETING RECOMMENDED SIZE AND WEIGHT LIMITS. NEVER USE WITH LARGER/HEAVIER THAN RECOMMENDED FLAT PANEL TVS OR EQUIPMENT. TO AVOID INSTABILITY, PLACE FLAT PANEL TV IN THE CENTRE OF THE UNIT; THE BASE OF THE TELEVISION MUST BE ABLE TO REST ON THE SUPPORTING SURFACE OF THE UNIT WITHOUT OVER-HANGING THE EDGES. IMPROPERLY POSITIONED FLAT PANEL TVS, OR FLAT PANEL TVS OR OTHER EQUIPMENT THAT EXCEED RECOMMENDED SIZE AND WEIGHT LIMITS COULD FALL OFF OR BREAK THE UNIT, CAUSING POSSIBLE SERIOUS INJURY.

FCC STATEMENT

This device complies with Part 15 of the FCC Rules. Operation is subject to the following two conditions:

- (1) This device may not cause harmful interference, and
- (2) This device must accept any interference received, including interference that may cause undesired operation.

NOTE: This equipment has been tested and found to comply with the limits for a Class B digital device, pursuant to Part 15 of the FCC Rules. These limits are designed to provide reasonable protection against harmful interference in a residential installation. This equipment generates, uses and can radiate radio frequency energy and, if not installed and used in accordance with the instructions, may cause harmful interference to radio communications. However, there is no guarantee that interference will not occur in a particular installation. If this equipment does cause harmful interference to radio or television reception, which can be determined by turning the equipment off and on, the user is encouraged to try to correct the interference by one or more of the following measures:

- Reorient or relocate the receiving antenna.
- Increase the separation between the equipment and receiver.
- Connect the equipment into an outlet on a circuit different from that to which the receiver is connected.
- Consult the dealer or an experienced radio/TV technician for help.

Modifications not approved by the party responsible for compliance could void user's authority to operate the equipment.

Parts and Hardware List

Please read completely through the instructions and verify that all listed parts and hardware are present before beginning assembly.

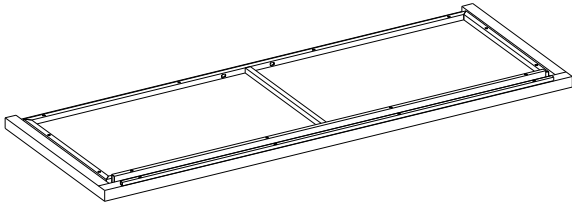

A- Top Panel w/Metal Frame (1)

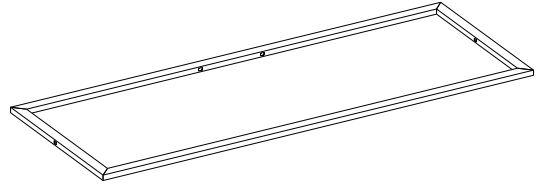

B- Middle Shelf Frame (1)

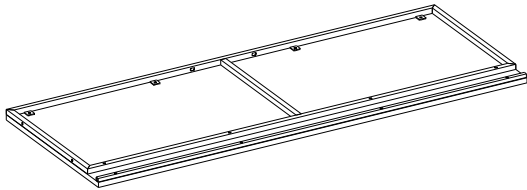

C- Bottom Shelf w/Metal Frame (1)

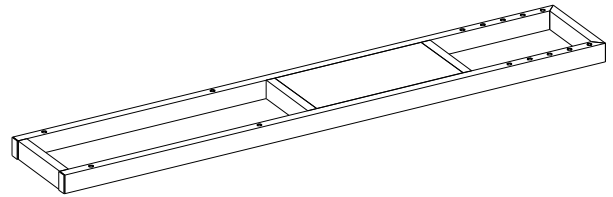

D- Floater Post (1)

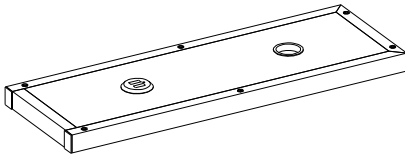

E- Back Frame (1)

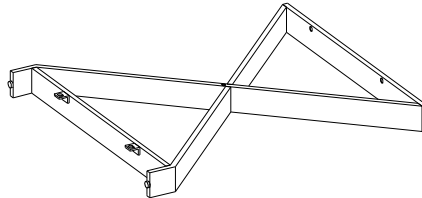

F- Left Leg (1)

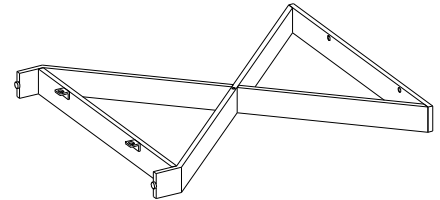

G- Right Leg (1)

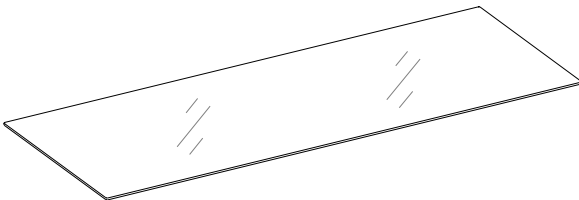

H- Middle Glass Shelf (1)

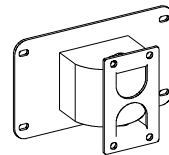

I- Swiveling Bracket (1)

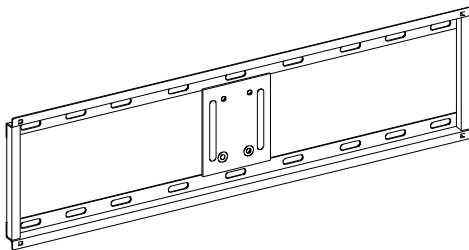

J- Mounting Frame (1)

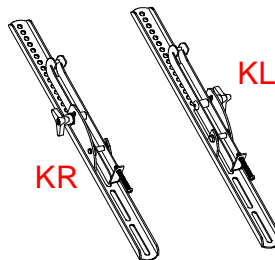

K- Monitor Bracket (2)

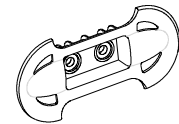

L- Cable Wheel (2)

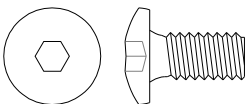

(1) 1/2" Bolt
(4+1 extra)

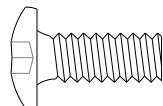

(2) 5/8" Bolt
(8+1 extra)

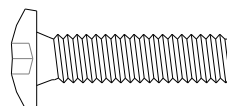

(3) 1" Bolt
(8+1 extra)

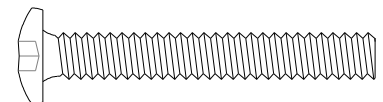

(4) 1-3/4" Bolt
(4+1 extra)

Parts and Hardware List

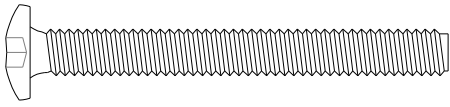

(5) 2-1/4" Bolt
(8+1 extra)



(6) Hex Nut
(4+1 extra)



(7) Lock Washer
(24+1 extra)

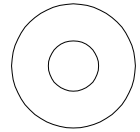

(8) Flat Washer
(24+1 extra)

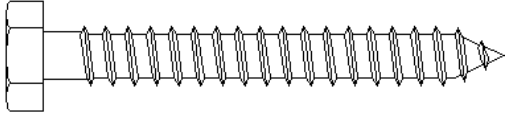

(9) 2-1/2" Lag Bolt (4)

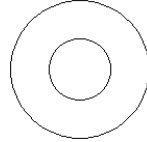

(10) Large Flat Washer (4+1 extra)

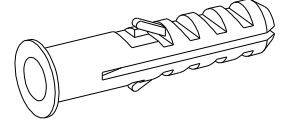

(11) Concrete Anchor (4)

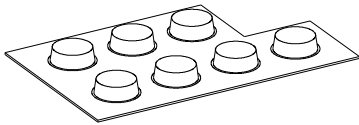

(12) Glass Bumper (6+1 extra)

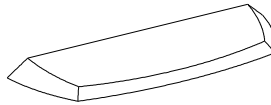

(13) Acrylic Stopper (1)

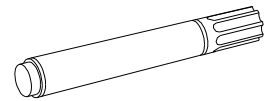

Touch-up Pen (1)

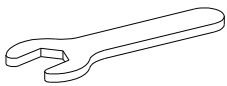

Open Wrench
(1)

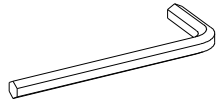

M4 Allen Wrench
(2)

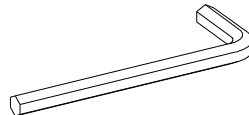

3/16" Allen Wrench
(1)

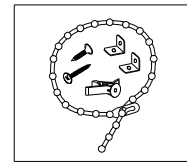

Tipping Restraint Hardware Kit (1)
(Inside Plastic Bag)

TV Mounting Kit

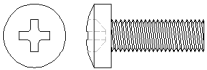

M4 x 12 Bolt (4)

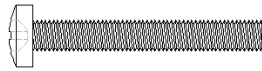

M4 x 30 Bolt (4)

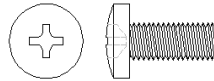

M5 x 12 Bolt (4)

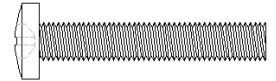

M5 x 30 Bolt (4)

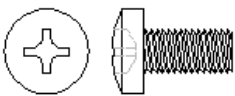

M6 x 12 Bolt (4)



M6 x 35 Bolt (4)

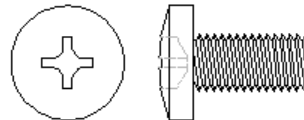

M8 x 16 Bolt (4)

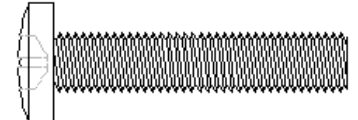

M8 x 40 Bolt (4)



M4 Lock Washer (4)



M5 Lock Washer (4)



M6 Lock Washer (4)

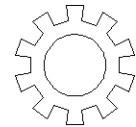

M8 Lock Washer (4)



Large Spacer (4)



Small Spacer (4)

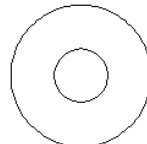

M4/M5 Flat Washer (8)

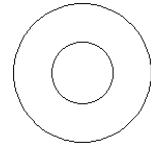

M6/M8 Flat Washer (4)

Tools required: Allen wrench, open wrench (provided) and Phillips screwdriver (not provided).

Assembly Instructions

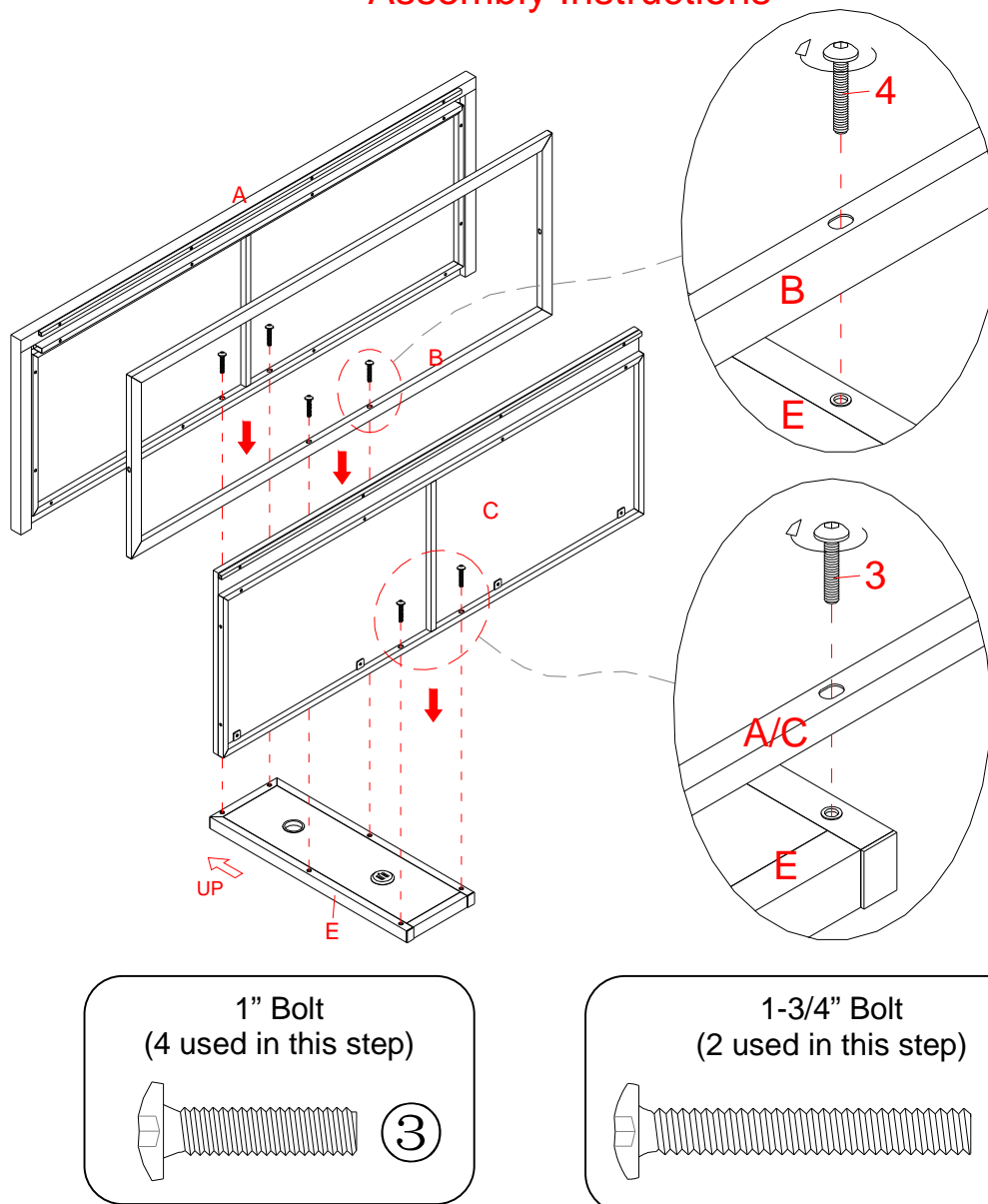

NOTE: Please do not fully tighten all bolts until you finish assembling all parts. Once assembled, go back and fully tighten all bolts. This will make the assembly easier.

1. Unpack the unit and confirm that you have all the hardware and required parts.
2. Locate the Back Frame (E) on a level and protective surface with the flush surfaces facing up. As shown.
3. Align and attach the Top and Bottom Shelf Frames (A and C) to the Back Frame (E) with four 1" Bolts (3). Make sure that the wood panel will face up when the unit is turned upright.
4. Fasten the Middle Shelf Frame (B) to the Back Frame (E) with two 1-3/4" Bolts (4). As shown.

Assembly Instructions

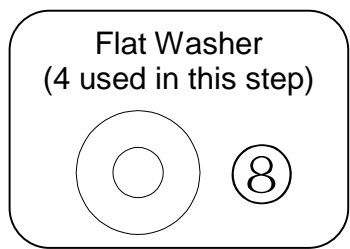
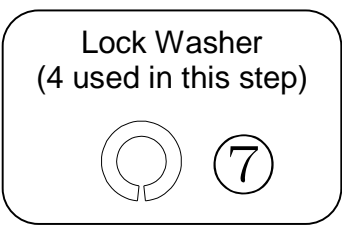
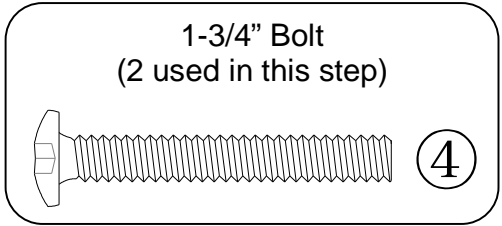
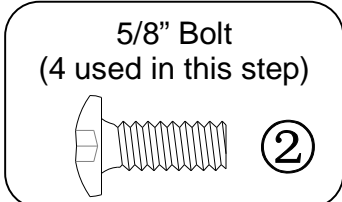
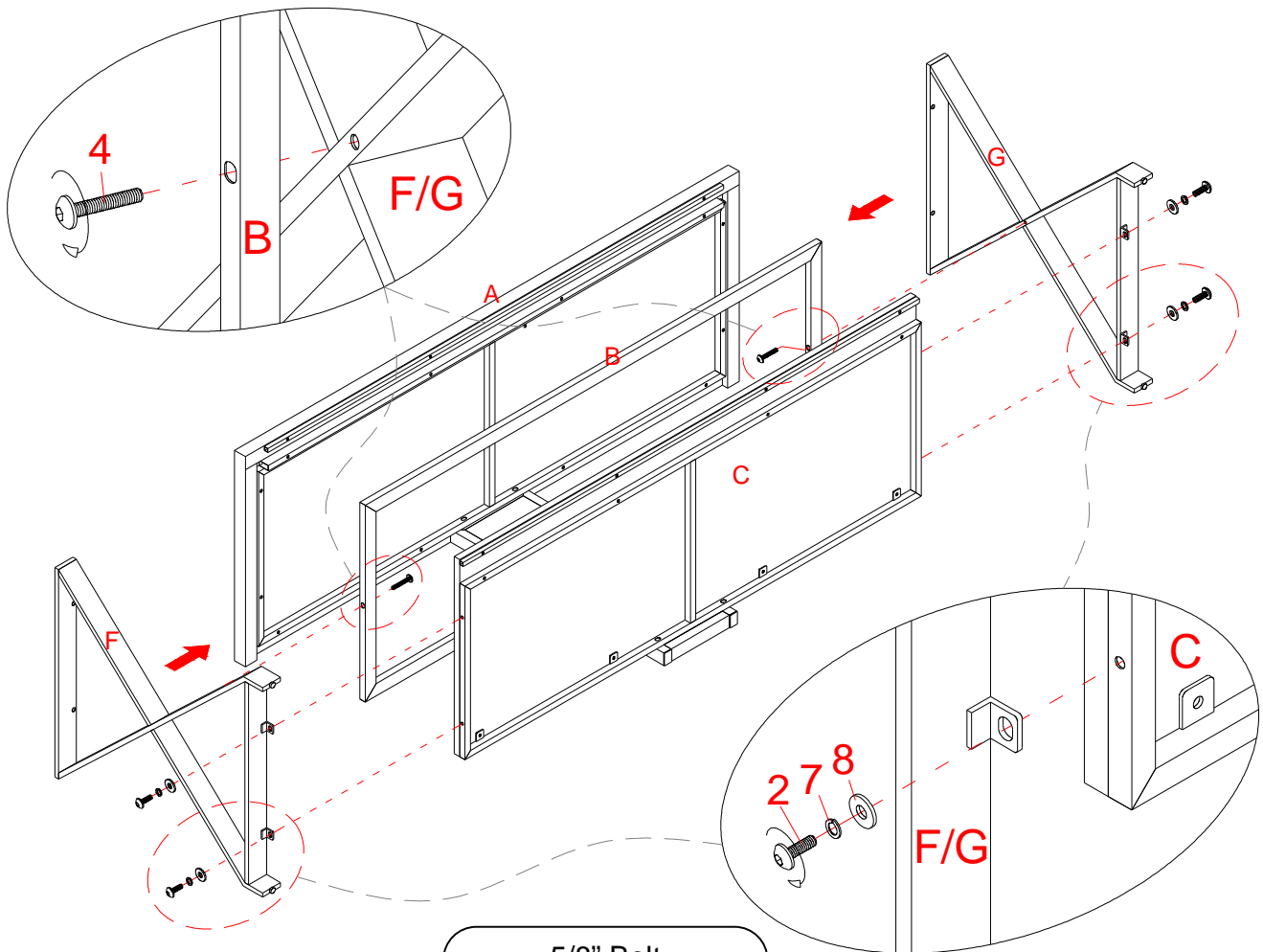

5. Align and attach Right Leg (G) to the Bottom Shelf Metal Frame (C) using two 5/8" Bolts (2) with the Washers (7 and 8) through the metal brackets and loosely screw into place. As shown.
6. Insert one 1-3/4" Bolt (4) through the drilled hole on the side rail of Middle Shelf Frame (B) and screw into the Right Leg (G). As shown. **DO NOT** tighten the bolt.
7. Repeat the same procedure to attach the Left Leg (F) at the opposite end.

Assembly Instructions

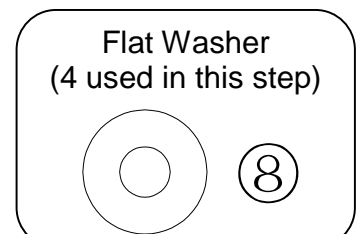
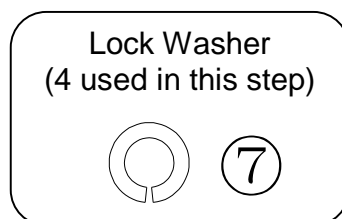
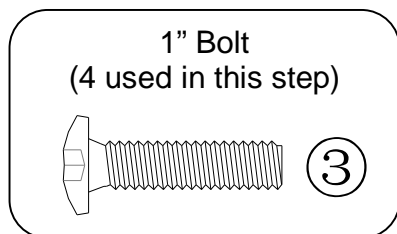
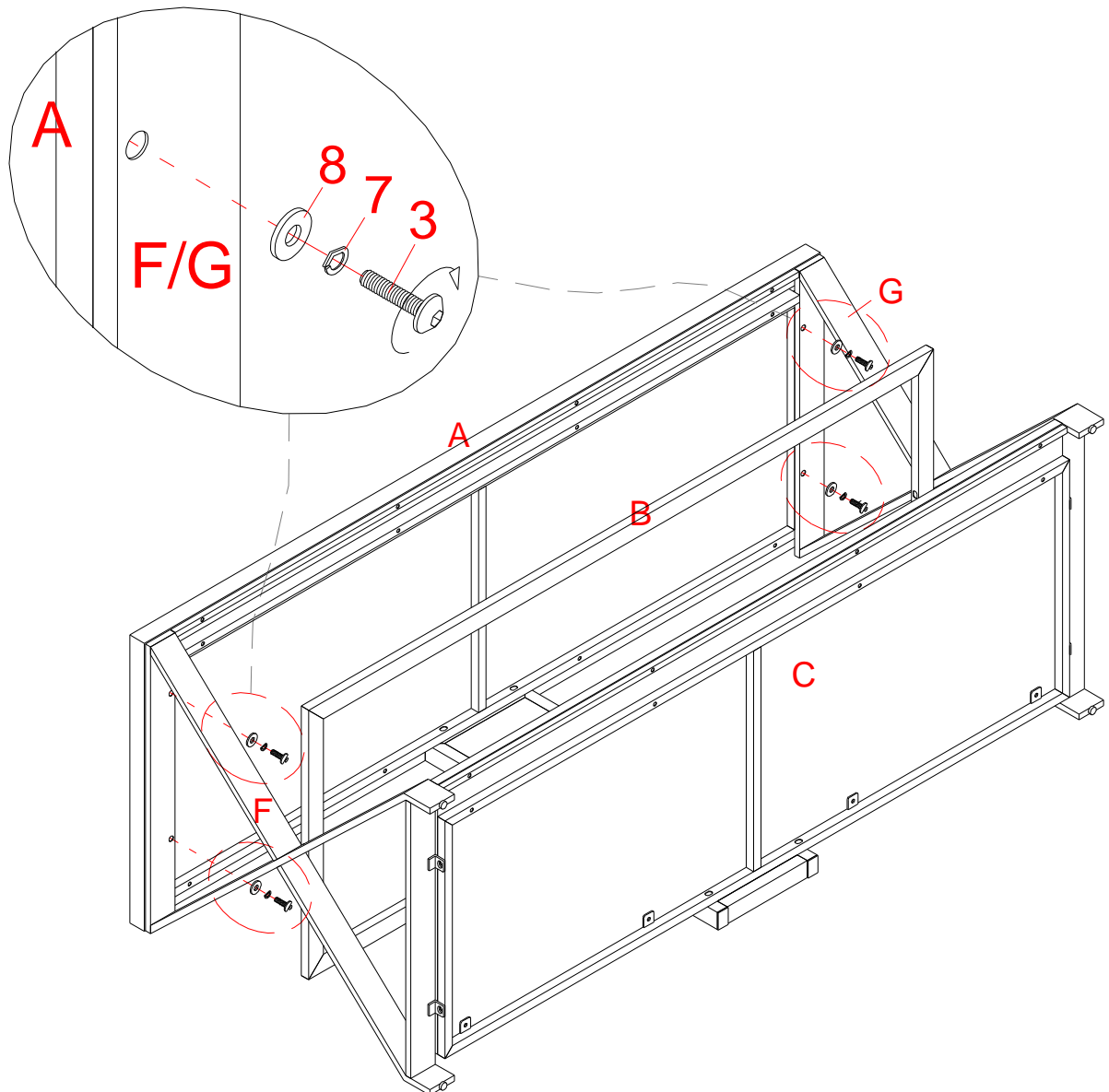

8. Fasten the Legs (F and G) to the Top Metal Frame (A) by inserting four 1" Bolts (3) with the Washers (7 and 8) through the drilled holes of the top rail of legs and screw into place.
9. Go back and tighten all bolts with the provided Allen Wrench.

Assembly Instructions

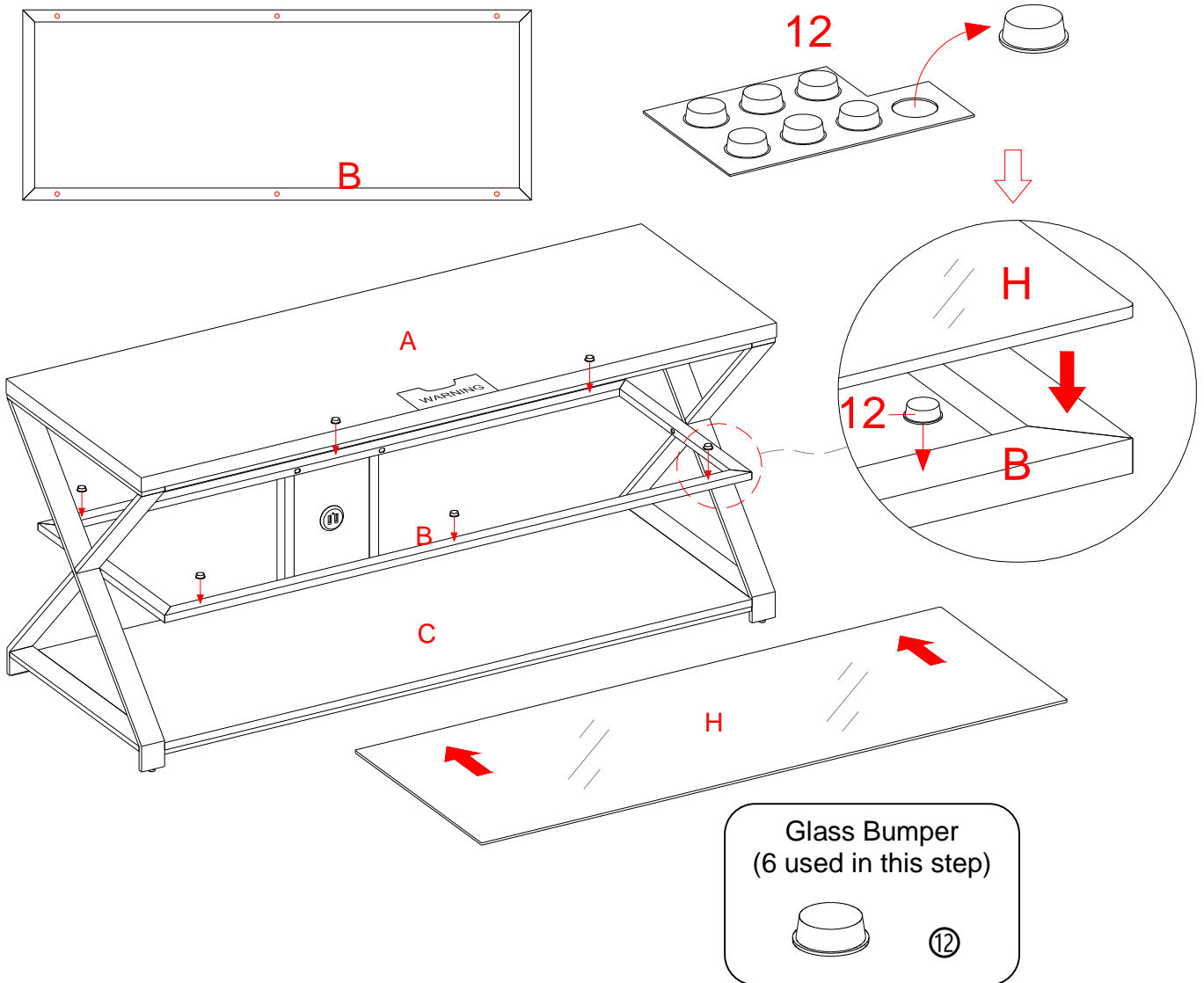

10. Stand the unit upright.

11. Evenly place the Glass Bumpers (12) onto the Middle Shelf Frame (B), as shown above.

12. Place the Glass Shelf (H) onto the Glass Bumpers (12). Push the glass shelf all the way back against the Back Frame.



If you choose Table-top Console configuration, continue to the next step. If mounting TV with the Floating Swivel Mount, skip ahead to PAGE 12.

Assembly Instructions for Table-top Console

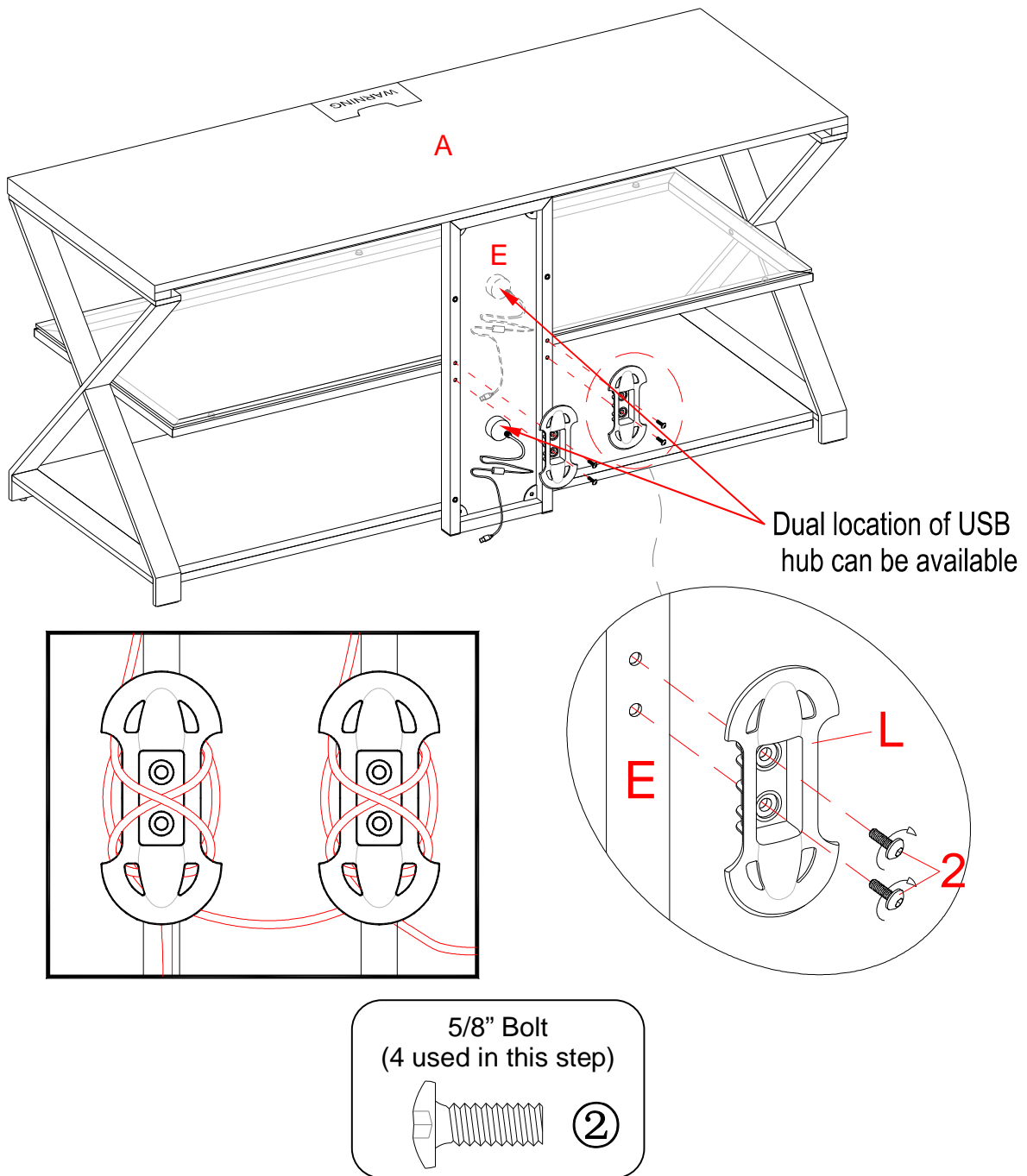

13. Attach 2 Cable Wheels (L) to the backside of the Back Frame (E) with the 5/8" Bolts (2) and tighten with the enclosed Allen wrench.

NOTE: You can use the Cable Wheels to help keep the entertainment center's cables and cords organized.

14. The USB Hub is pre-attached at the bottom round hole of the Back Frame (E) when shipping. Also, you can put it between the top and middle shelves as needed. To change the location of USB hub, you need to interchange it with the upper round grommet on the Back Frame (E).

Assembly Instructions for Table-top Console

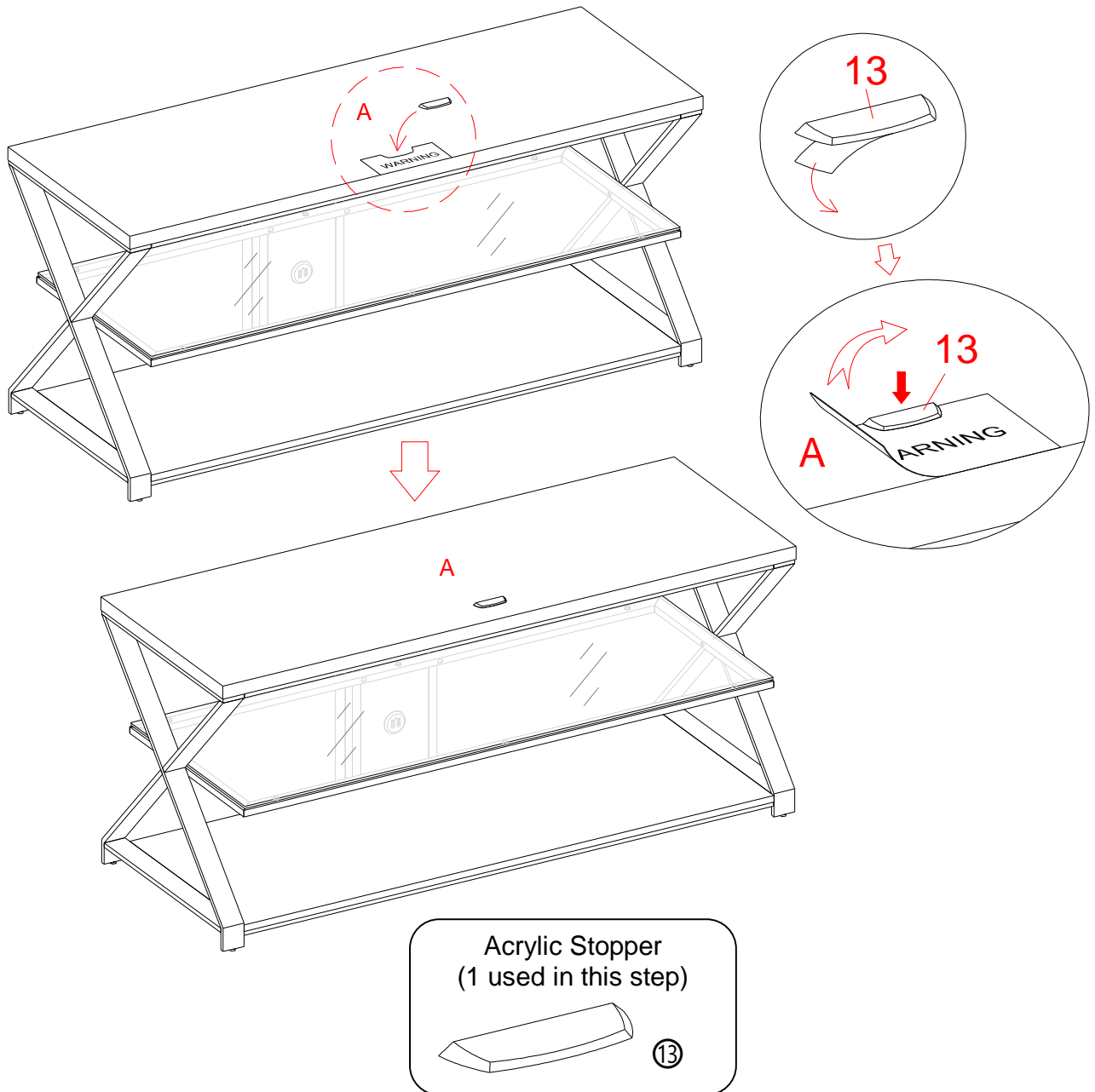

NOTE: You must install the Acrylic TV Stopper to prevent TV from tipping when placing your flat panel television directly on the table-top console.

15. Remove the tape of Acrylic Stopper (13) and place it in the cut-out of the acrylic stopper template on the front of Top Panel (A). Make sure it is properly aligned before applying pressure.
16. Remove the acrylic stopper template from the Top Panel (A) carefully.

Assembly Instructions for Table-top Console

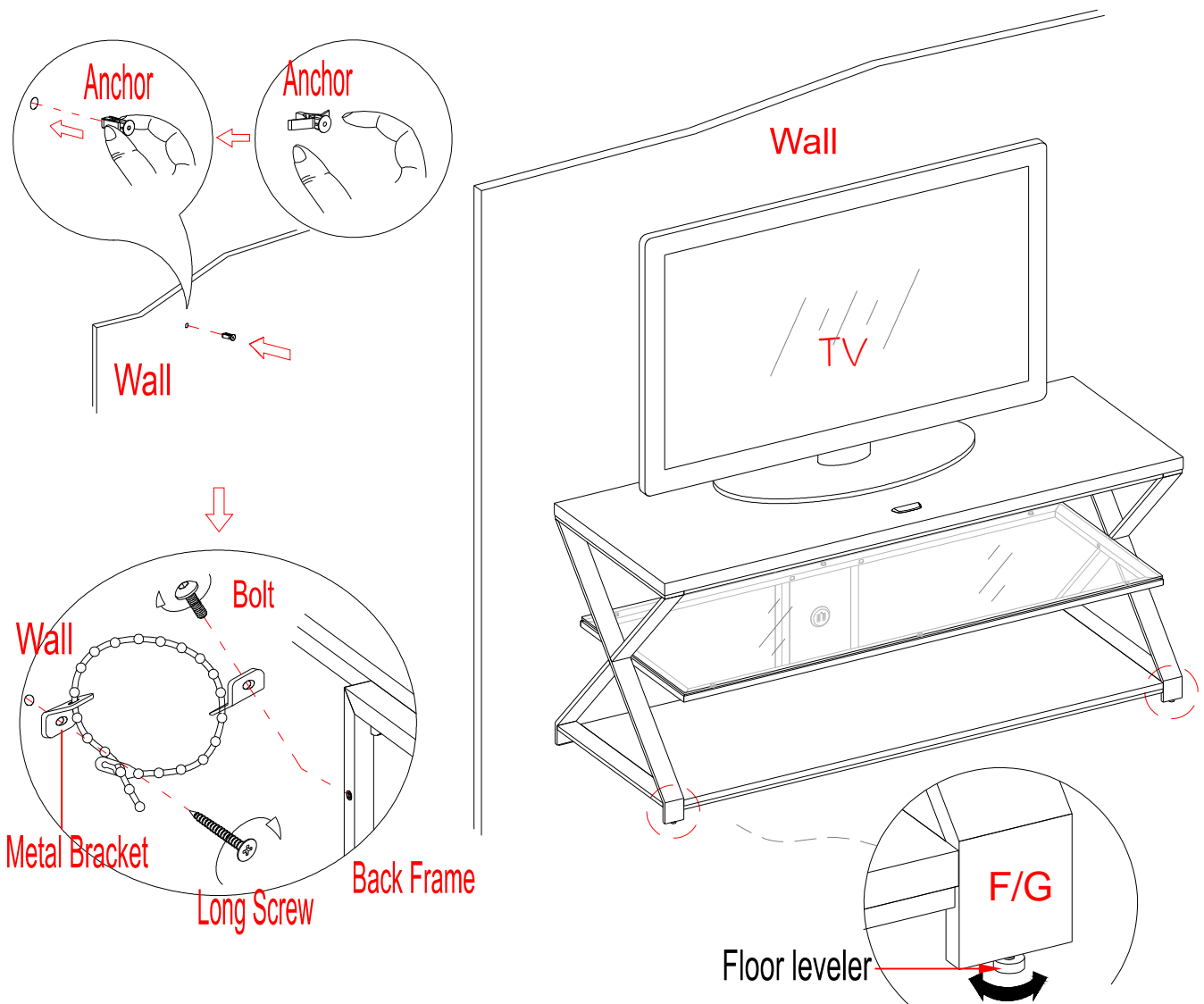

Tools required: Allen wrench (provided), Phillips screwdriver, mallet, power drill, and 3/8" drill bit.

17. Position the assembled console at the desired location against a wall. If necessary, adjust the pre-attached Floor Levelers at the bottom of Legs (F and G) to level the unit. Now, follow the instructions printed on the plastic bag containing the Tipping Restraint Hardware to attach the tip-over restraint to the Back Frame and the wall.

NOTE: YOU MUST USE THIS TIPPING RESTRAINT TO ATTACH THIS UNIT TO THE WALL, TO PREVENT ACCIDENTS AND/OR INJURIES.

18. The table-top console is now ready for use. Be sure to position your Flat Panel TV in the center of the console.

NOTE: For Tilting Wall Mount, proceed to PAGE 20.

Assembly Instructions for: Floating Swivel Mount

The threaded sockets for cable wheels face backward

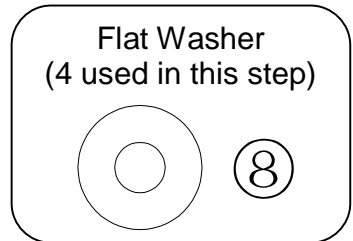
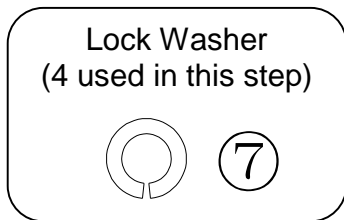
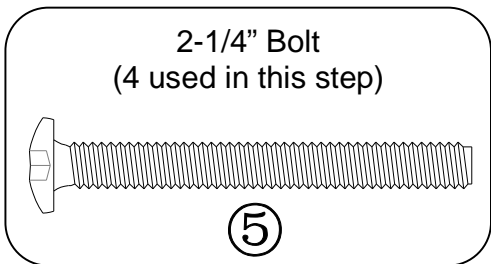
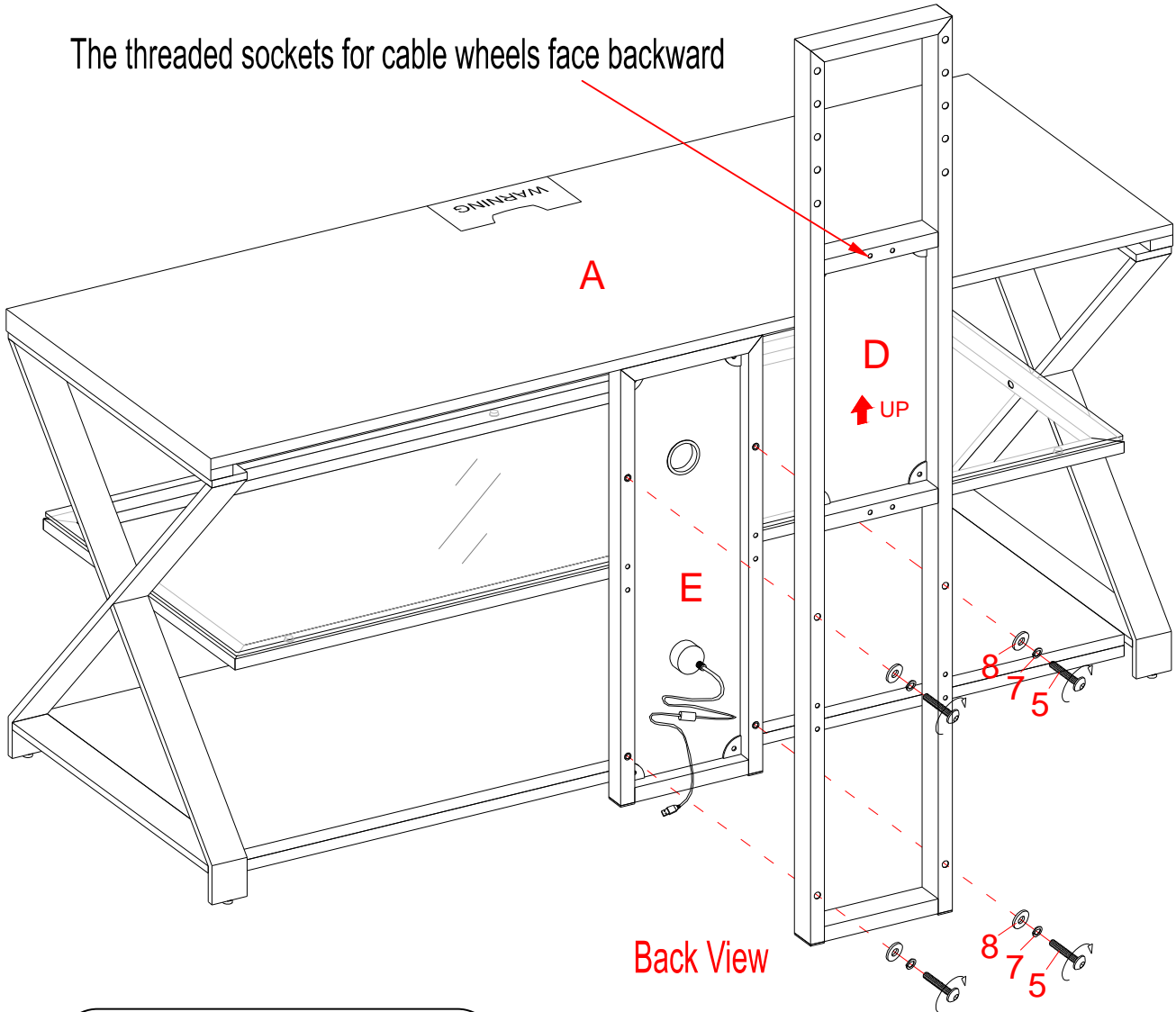

19. Align and attach the Floater Post (D) to the back of the Back Frame (E) with four 2-1/4" Bolts (5) and four Washers (7 and 8). Make sure the threaded sockets for the Cable Wheel (L) face backward. Tighten the bolts with M4 Allen Wrench.

Assembly Instructions for Floating Swivel Mount

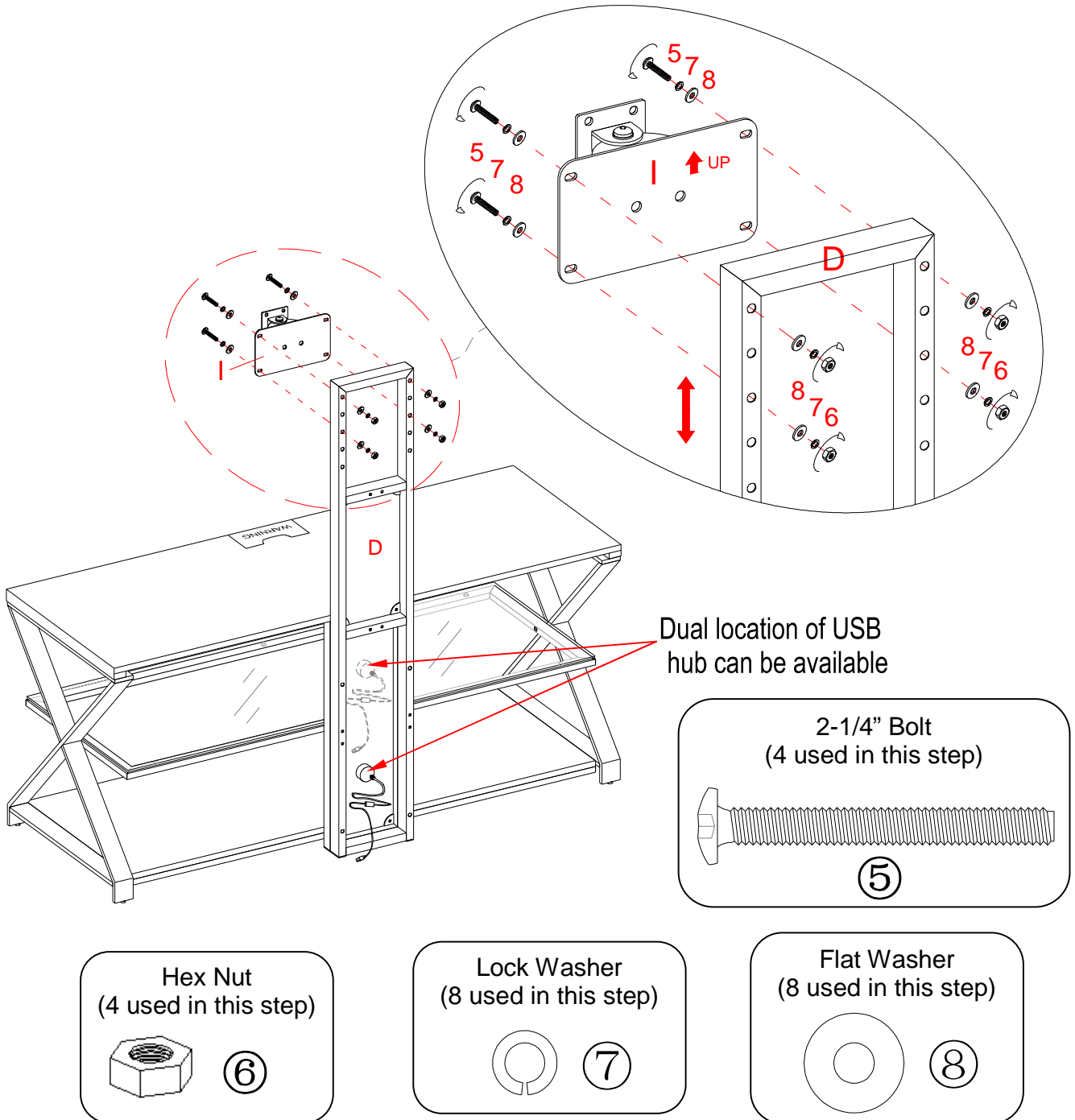

20. Attach the Swiveling Bracket (I) to the top of Floater Post (D) with the pivoting bolt head up. As shown above. Securely tighten with the provided Open Wrench and M4 Allen Wrench.

NOTE: The Floater Post can provide three height options for your TV set. Refer to your TV size and adjust the Swiveling Bracket at your desired height to offer optimum viewing.

Assembly Instructions for Floating Swivel Mount

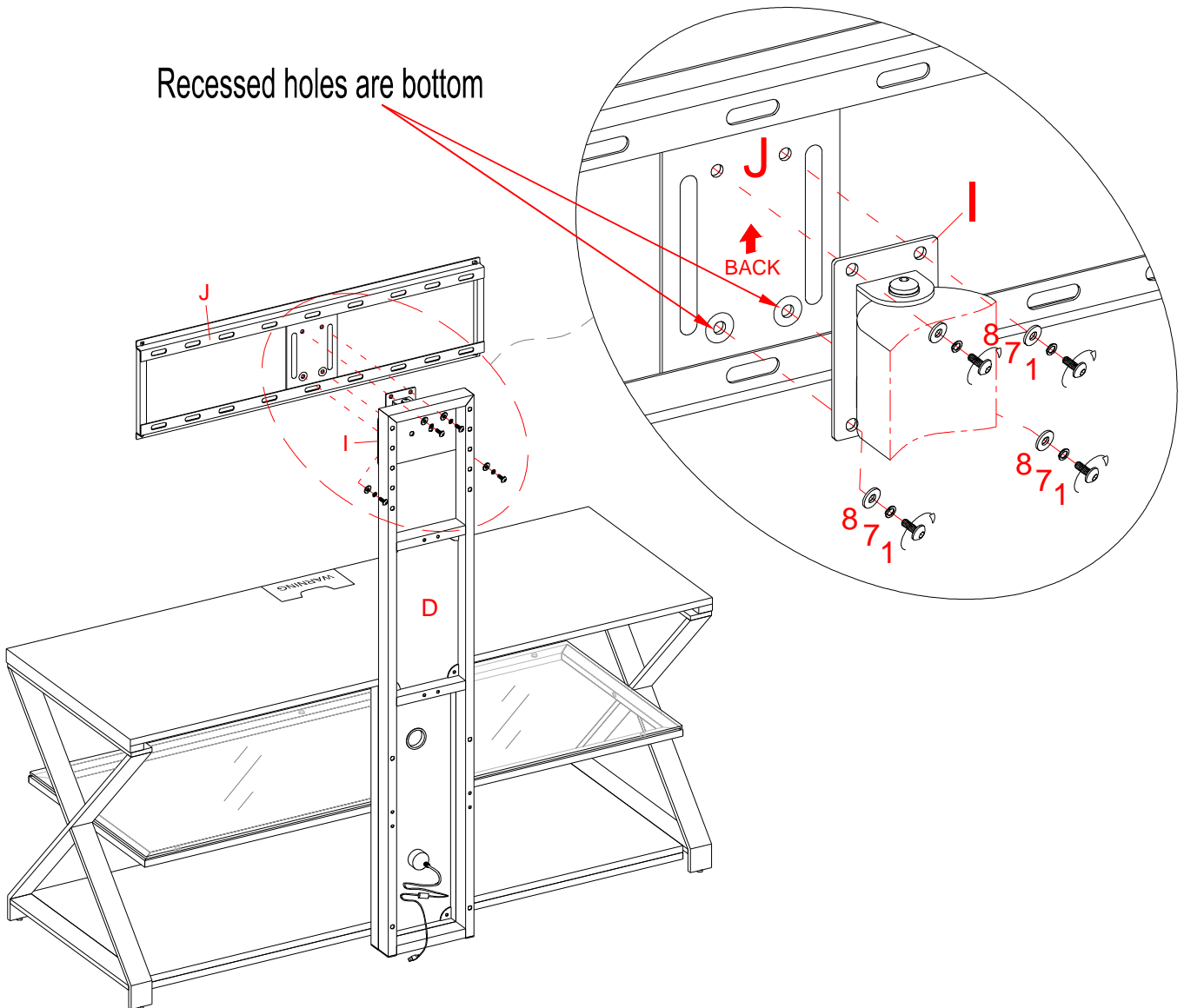

1/2" Bolt
(4 used in this step)

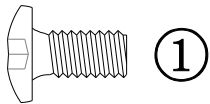

Lock Washer
(4 used in this step)



Flat Washer
(4 used in this step)

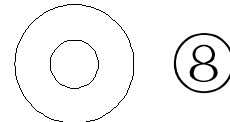

21. Hold and attach the flat side of the Mounting Frame (J) to the Swiveling Bracket (I) using four 1/2" Bolts (1) and four Washers (7 and 8). As shown above. Make sure the recess holes on the Mounting Frame are at the bottom.

Mounting the Monitor Brackets to a television with a Flat Back

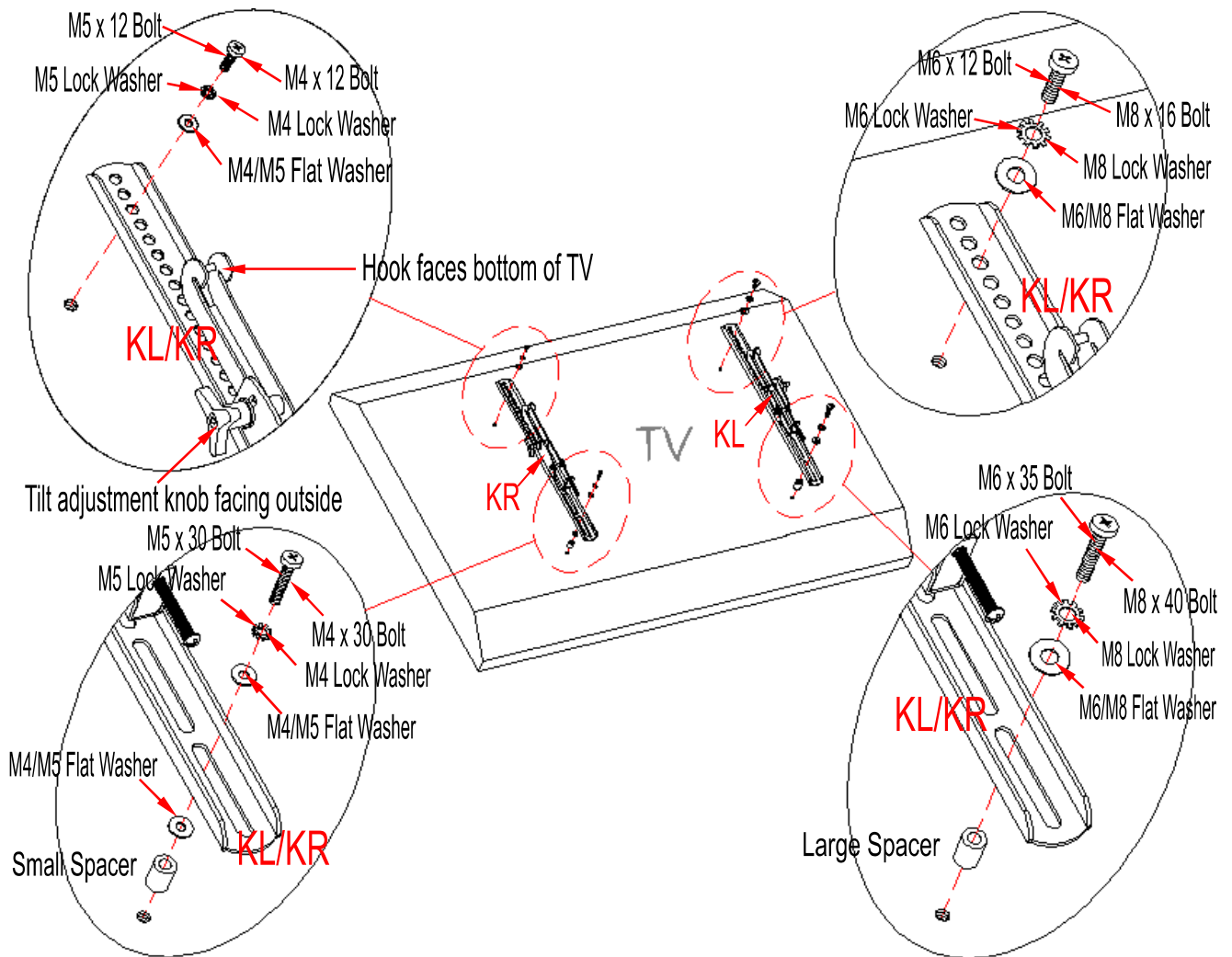

NOTE: For televisions with a curved or recessed back, proceed directly to next page.

22. Determine the correct diameter of the bolt the TV requires by hand threading them into the threaded insert on the back of the TV. If you encounter any resistance, stop immediately. If you are unable to find the correct bolt, consult a local hardware store.
23. Follow the appropriate diagram above to attach the Monitor Brackets (KL/KR) to the back of the TV with the selected fasteners. Make sure the Monitor Brackets are centered and level with each other. Secure the bolts with a Phillips screwdriver. DO NOT over tighten the bolts.

NOTE: Lean the TV up against a wall, or other solid surface, when attaching the Monitor Brackets. DO NOT place the TV face down on the glass as this may cause permanent damage.

NOTE: If mounting your TV in the Wall Mount configuration, once you have completed the installation of the monitor brackets, proceed to PAGE 20.

Mounting the Monitor Brackets to a television with a Curved/Recess Back

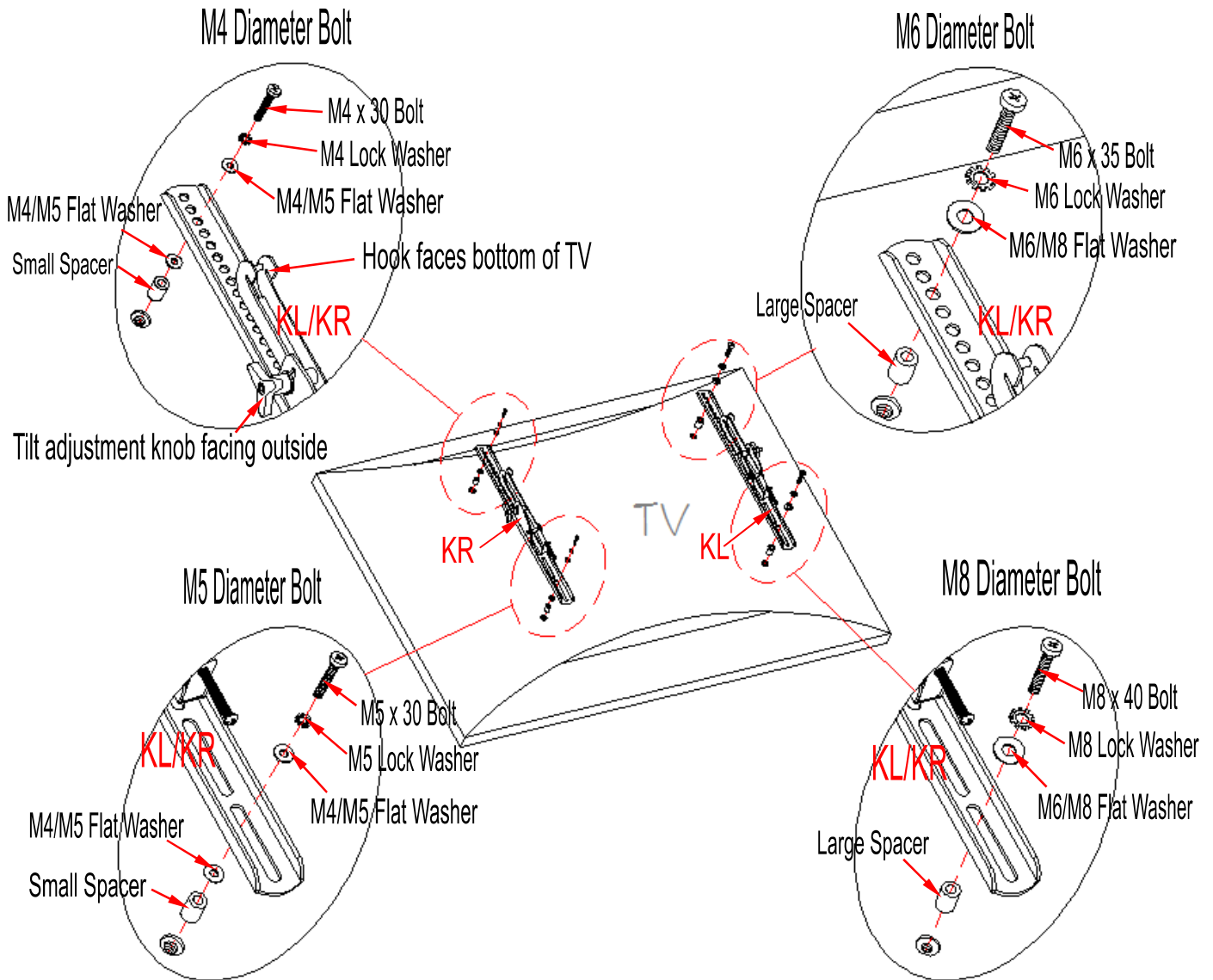

24. Determine the correct diameter of the bolt the TV requires by hand threading them into the threaded insert on the back of the TV. If you encounter any resistance, stop immediately. If you are unable to find the correct Bolt consult a local hardware store.
25. Follow the appropriate diagram above to attach the Monitor Brackets (KL/KR) to the back of the TV with the selected fasteners. Make sure the Monitor Brackets are vertically centered and level with each other. Secure the bolts with a Phillips screwdriver. DO NOT over tighten the bolts.

NOTE: Lean the TV up against a wall, or other solid surface, when attaching the Monitor Brackets. DO NOT place the TV face down on the glass as this may cause permanent damage.

NOTE: If mounting your TV in the Wall Mount configuration, once you have completed the installation of the monitor brackets, proceed to PAGE 20.

Assembly Instructions for Floating Swivel Mount

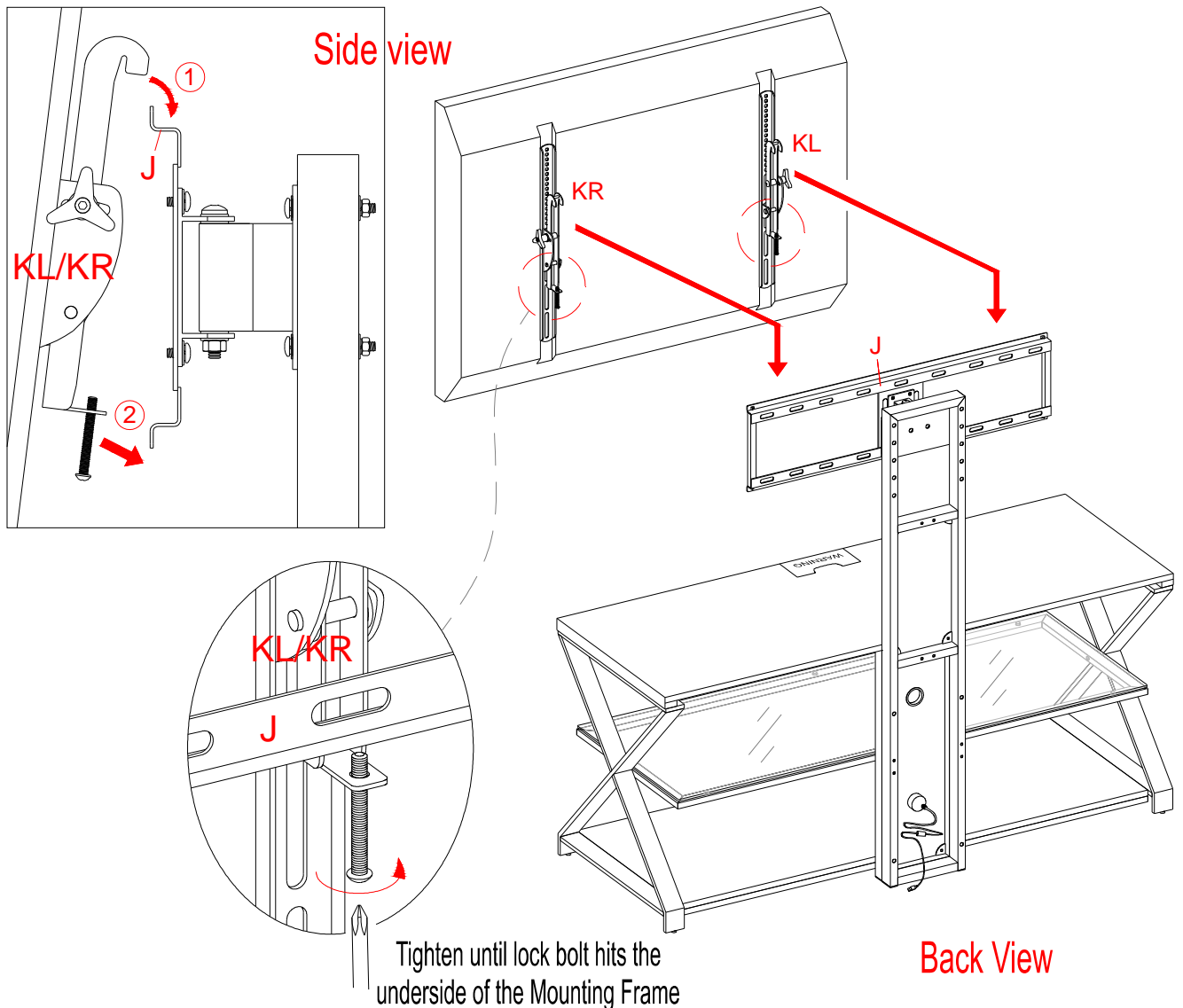

MAKE SURE ALL BOLTS ARE TIGHT AND THE SPINE IS AT A 90 DEGREE ANGLE. USE A QUALITY LEVEL TO VERIFY THE MOUNTING FRAME IS LEVEL PRIOR TO INSTALLATION OF TV.

26. Once the Monitor Brackets (KL/KR) are attached onto the back of television, ask for assistance to lift the television up to hang the Monitor Brackets (KL/KR) onto the Mounting Frame (J). Set the hooks on the Monitor Brackets over the Mounting Frame and then lower them onto the bars of the Mounting Frame.

NOTE: Loosen the Lock Bolt that is pre-attached to each Monitor Bracket to ensure an easy fit at the bottom hook.

27. Center the television and tighten both Lock Bolts with a long Phillips screwdriver until they hit the underside of the Mounting Frame (J) to secure it in place.

Assembly Instructions for Floating Swivel Mount

28. The Monitor Brackets (KL/KR) can tilt up to 11° downward and 5° upward, depending on your optimum viewing position. Keep the enclosed $3/16"$ Allen Wrench to ensure the Tilt Adjustment Knobs remain tightly fastened.

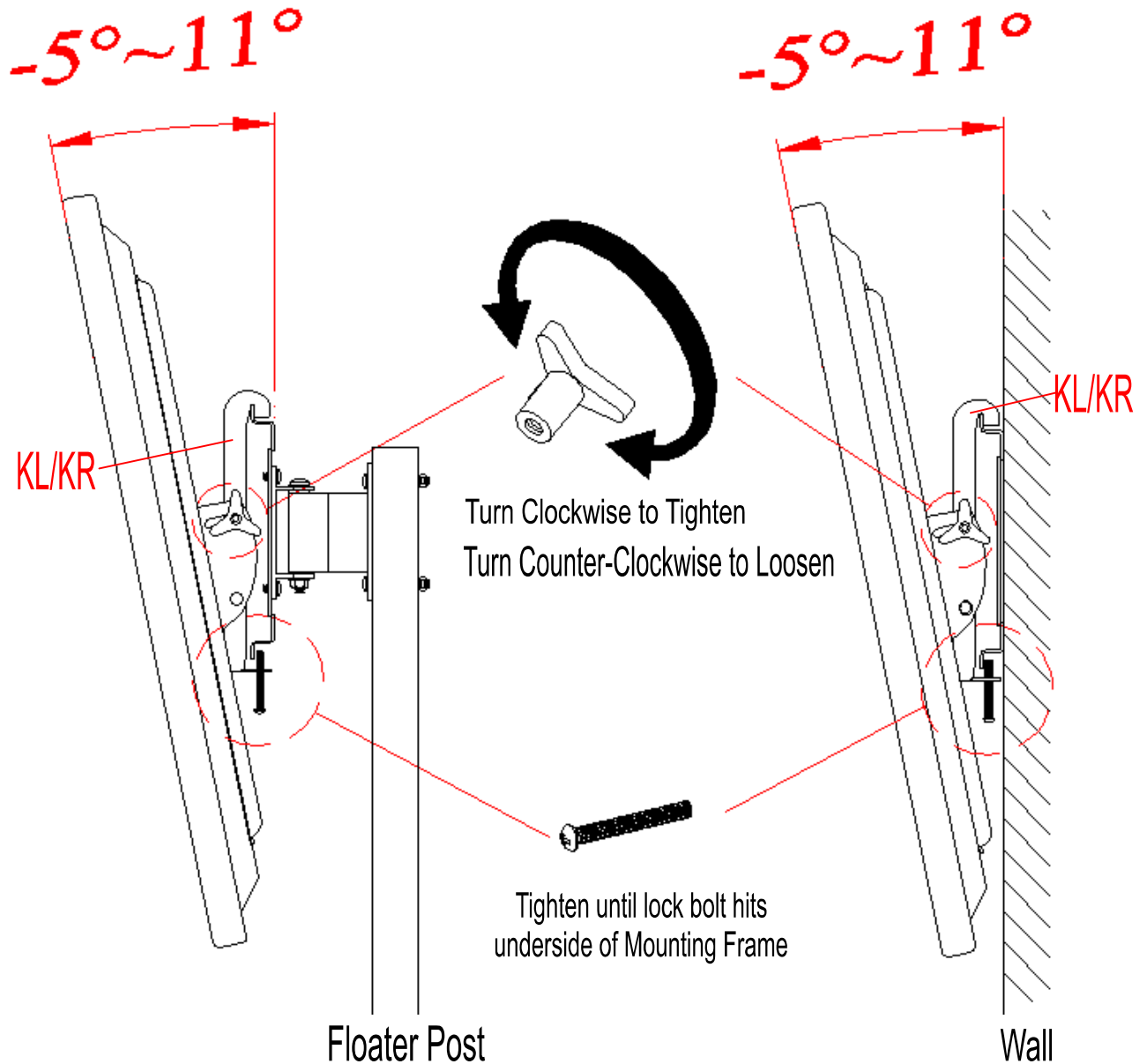

Assembly Instructions for Floating Swivel Mount

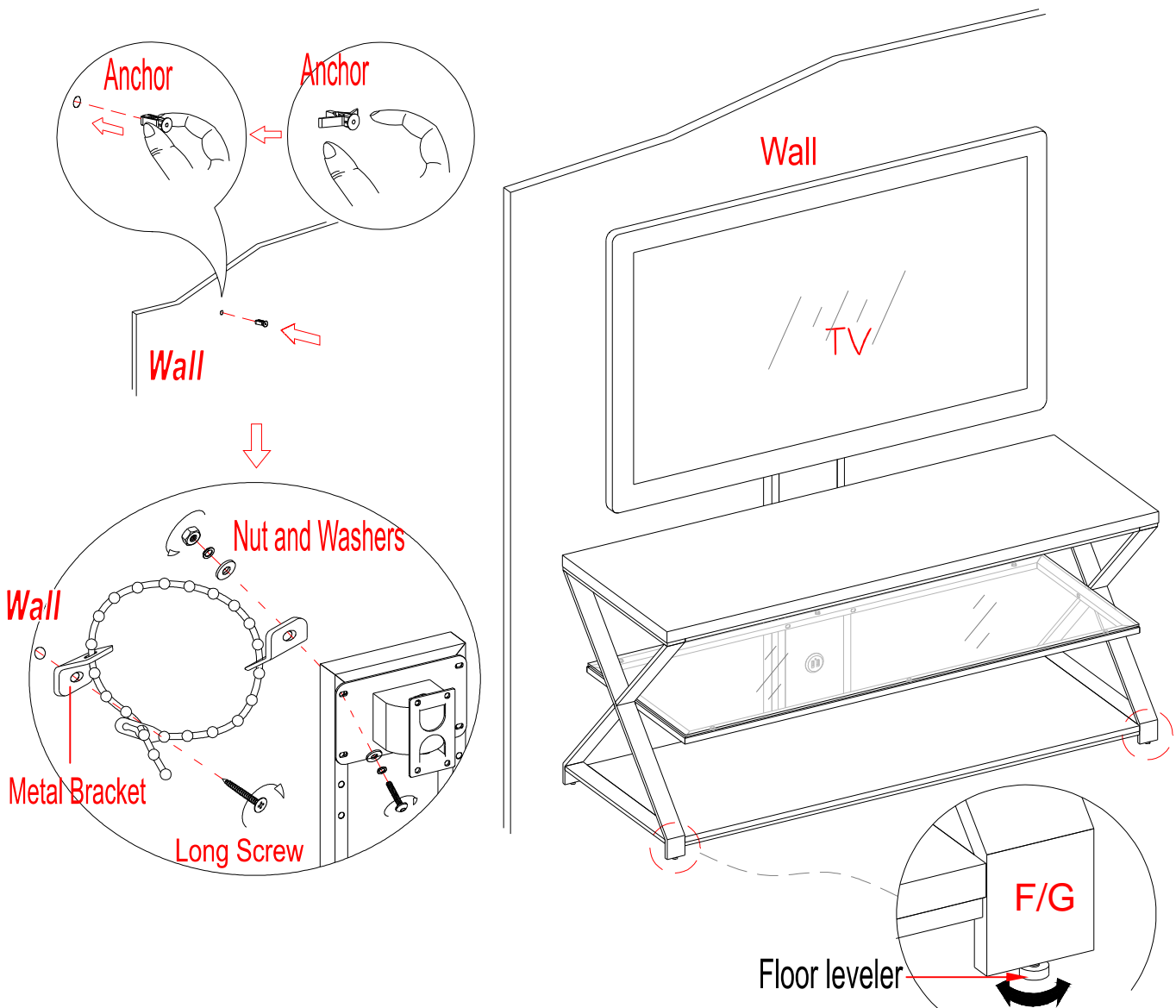

29. Repeat step 13 to attach the Cable Wheels (L) to the back side of Floater Post (D).

30. Carefully move the console and position it at the desired location against a wall. If necessary, adjust the pre-attached Floor Levelers at the bottom of Legs (F and G) to level the unit. Now, follow the instructions printed on the plastic bag containing Tipping Restraint Hardware Kit to mount the tip-over restraint to the Floater Post and the wall.

NOTE: YOU MUST USE THIS TIPPING RESTRAINT TO ATTACH THIS UNIT TO THE WALL, TO PREVENT ACCIDENTS AND/OR INJURIES.

31. The console is now ready for use. Swivel the TV left-or-right for optimum viewing control.



The following steps are only for those who wish to mount their TV directly to the wall. If you have already mounted your TV to the Swinging Floater or plan to display your TV on the top surface of the Console, disregard the following steps.

Assembly Instructions for Universal Wall Mount Installing the Mounting Frame onto a WOODEN STUD WALL

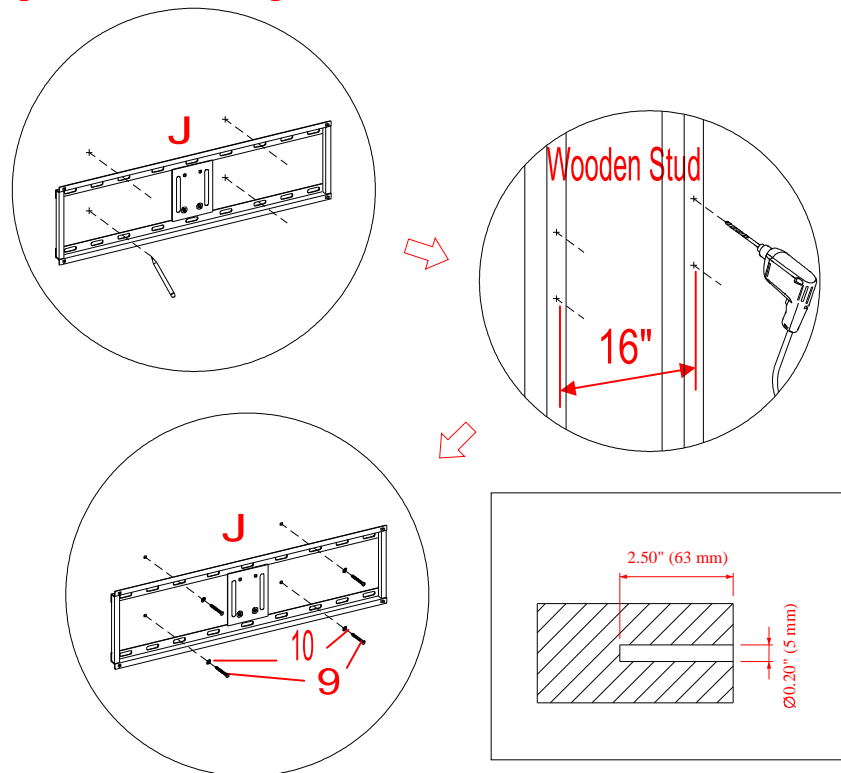

NOTE: If you are mounting your TV onto brick, solid concrete or concrete block walls, skip this section. This assembly requires an electric drill, level and stud finder (not included).

32. Using a stud finder, locate the edges of the wood studs. Find the center line of each stud and draw a vertical reference line on the wall over each one. Place the Mounting Frame (J) level against the wall where you intend to mount the TV. Using the Mounting Frame (J) as a template, mark 4 drill points (2 on top, 2 on bottom) with a pencil on the vertical reference lines you just drew.
33. With an electric drill (not included), drill 3/16 inch diameter holes to at least 2½ inch deep on the 4 drill points. While holding the Bracket Plate in place, loosely screw in the Lag Bolts (9).
34. Secure the Mounting Frame (J) to wall with Lag Bolts (9) and the Washers (10) at the drill points. Tighten the bolts firmly, but be careful not to over-tighten.

⚠ WARNING Do not over-tighten the Lag Bolts. Tighten the Lag Bolts only until the Lag Bolt Washer is pulled firmly against the metal plate of the Mounting Frame. If there is a layer of drywall or other material, this drywall or other material may not exceed 5/8 inch in thickness. Failure to heed this caution may result property damage and/or personal injury.

Assembly Instruction for installing the Mounting Frame onto BRICK, SOLID CONCRETE OR CONCRETE BLOCK WALLS

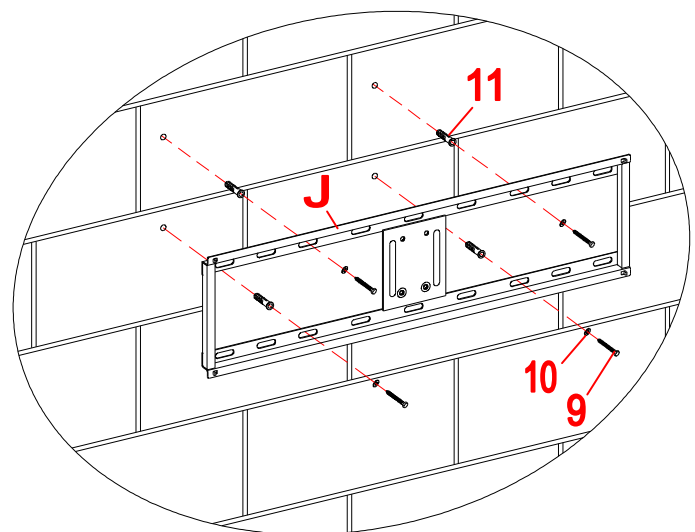
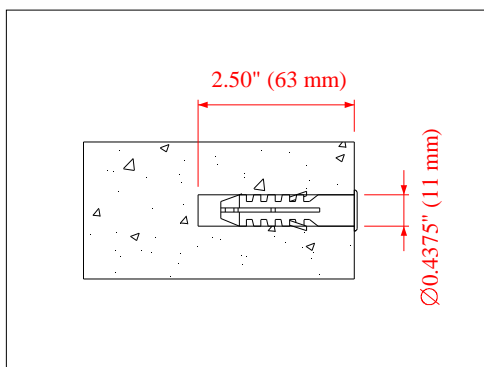
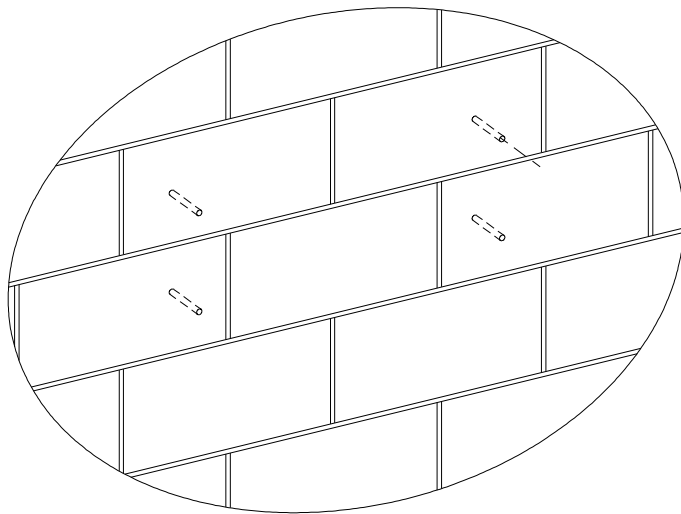

WARNING Maximum weight 135 lb. (61.2 kg)

WARNING Concrete Anchors should only be used for masonry mounting. NEVER use the wall anchors to mount the unit to drywall.

NOTE: If you are mounting your TV to a wall with wooden studs, skip this section. This assembly requires an electric drill and level (not included).

35. Begin by placing the Mounting Frame (J) level against the wall where you intend to mount the TV. Using the Mounting Frame (J) as a template, mark 4 drill points with a pencil.
36. With an electric drill (not included) on its low setting, drill 7/16 inch diameter holes to at least 2½ inch deep. Insert the Concrete Anchors (11) into the pre-drilled holes so that they are flush with the wall.
37. Place the Mounting Frame (J) level in the desired position against the wall. Secure the Mounting Frame (J) to the wall with the Lag Bolts (9) and the Washers (10) at the drill points. Tighten the bolts firmly, but be careful not to over-tighten.

Assembly Instructions

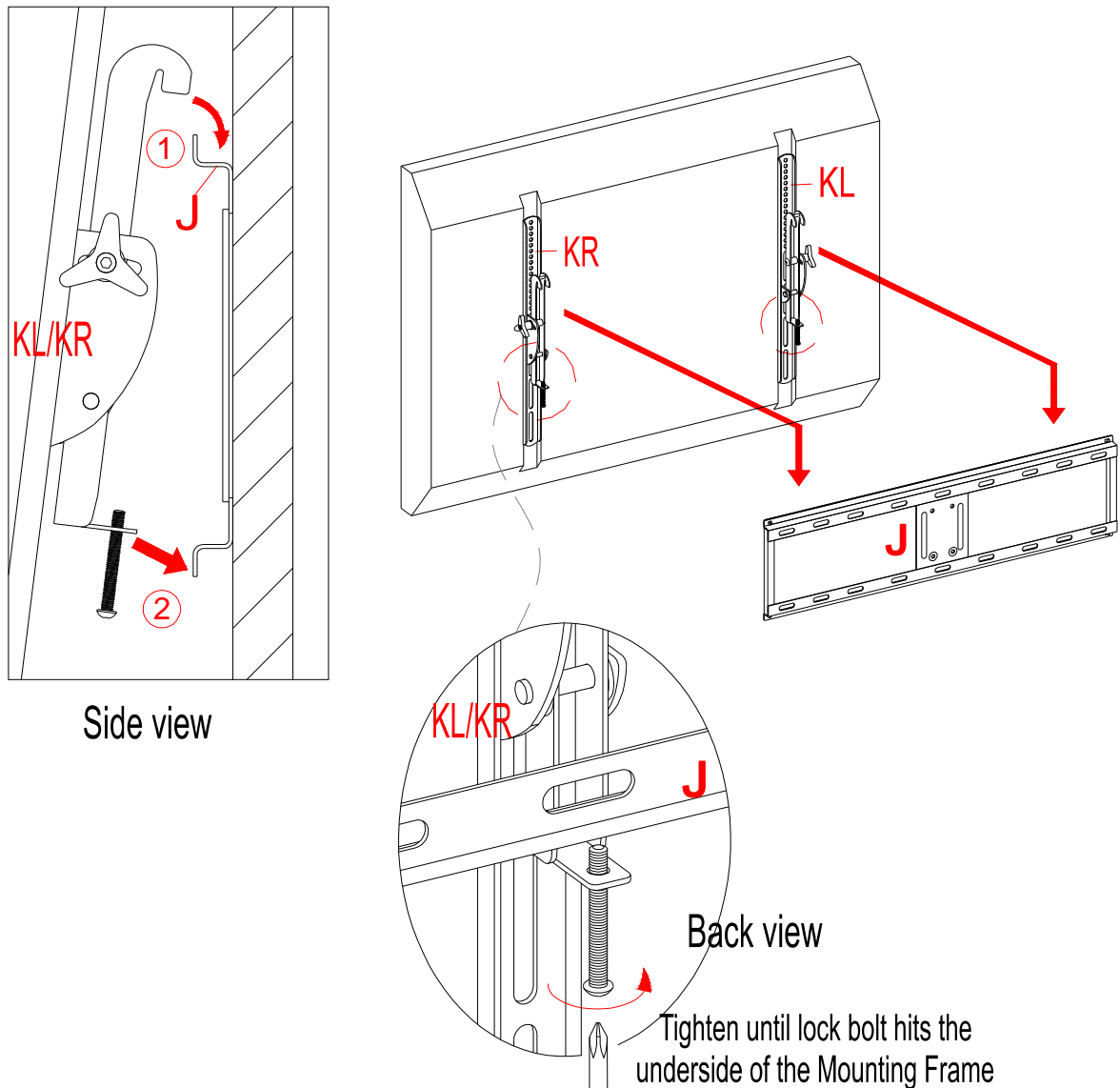

38. Attach the Monitor Brackets (KL/KR) to the back of the television following steps 22 & 23, or 24 & 25, depending on the type of TV that you own.
39. Ask for assistance to lift the television up to attach the Monitor Brackets onto the Mounting Frame (J). Set the hooks on Monitor Brackets over the Mounting Frame and then lower them onto the bars of the Mounting Frame. Proceed to center the television.
40. When the TV is in its intended position, tighten both Lock Bolts with a long Phillips screwdriver until they hit the underside of the Mounting Frame to ensure your TV is safe and secure.
41. Place the assembled console under your TV. Finally, connect the A/V and power cables to your TV. You are now ready to enjoy your wall-mounted Flat Panel TV.

Care and Maintenance

- Use a soft, clean cloth that will not scratch the surface when dusting.
- Use of furniture polish is not necessary. Should you choose to use polish, test first in an inconspicuous area.
- Using solvents of any kind on your furniture may damage the finish.
- Never use water to clean your furniture as it may cause damage to the finish.
- Always use coasters under beverage glasses and flowerpots.
- Liquid spills should be removed immediately. Using a soft clean cloth, blot the spill gently. Avoid rubbing.
- Always use protective pads under hot dishes and plates. Heat can cause chemical changes that may create spotting within the furniture finish.
- Stains or marks from crayons or ink markers will be difficult to remove.
- In the event that your furniture is stained or otherwise damaged during use, we recommend that you call a professional to repair your furniture.
- Check bolts/screws periodically and tighten them if necessary.

Further advice about furniture care

It is best to keep your furniture in a climate-controlled environment. Extreme temperature and humidity changes can cause fading, warping, shrinking and splitting of wood. It is advised to keep furniture away from direct sunlight as sun may damage the finish.

Proper care and cleaning at home will extend the life of your purchase. Follow these important and helpful tips that will enhance your furniture as it ages.

A Touch-up Pen has been provided to repair any small nicks or scratches that may occur during assembly or shipping.

We hope you enjoy your purchase for many years.
Thank you for your purchase!

QUALITY GUARANTEE

We are confident that you will be delighted with your Whalen Furniture purchase. Should this product be defective in workmanship or materials or fail under normal use, we will repair or replace it for up to one (1) year from date of purchase. Every Whalen Furniture product is designed to meet your highest expectations. We guarantee that you will immediately see the value of our fine furniture.

This warranty gives you specific legal rights and you may also have other rights which vary from State to State.

Customer Service: 866-942-5362
8:30 a.m. - 4:30 p.m., PST, Monday to Friday
www.whalenstyle.com



LOTE NÚMERO: _____
FECHA DE COMPRA: ___/___/___

Consola para TV Jaxon 3-en-1^{MR}

Modelo # XL-27 / XL-27EL / XL-27ELG

Patentes U.S.A. 8,079,311 & 8,191,485

Este producto está diseñado para configuración 3 en 1. Por favor escoja cuál de las 3 opciones es adecuada para usted. NO deseche ninguna de las piezas de ferretería o piezas que no usará en la opción que elija. Esto le permitirá hacer uso de la Consola para TV en diferentes configuraciones, más adelante, cuando lo desee.

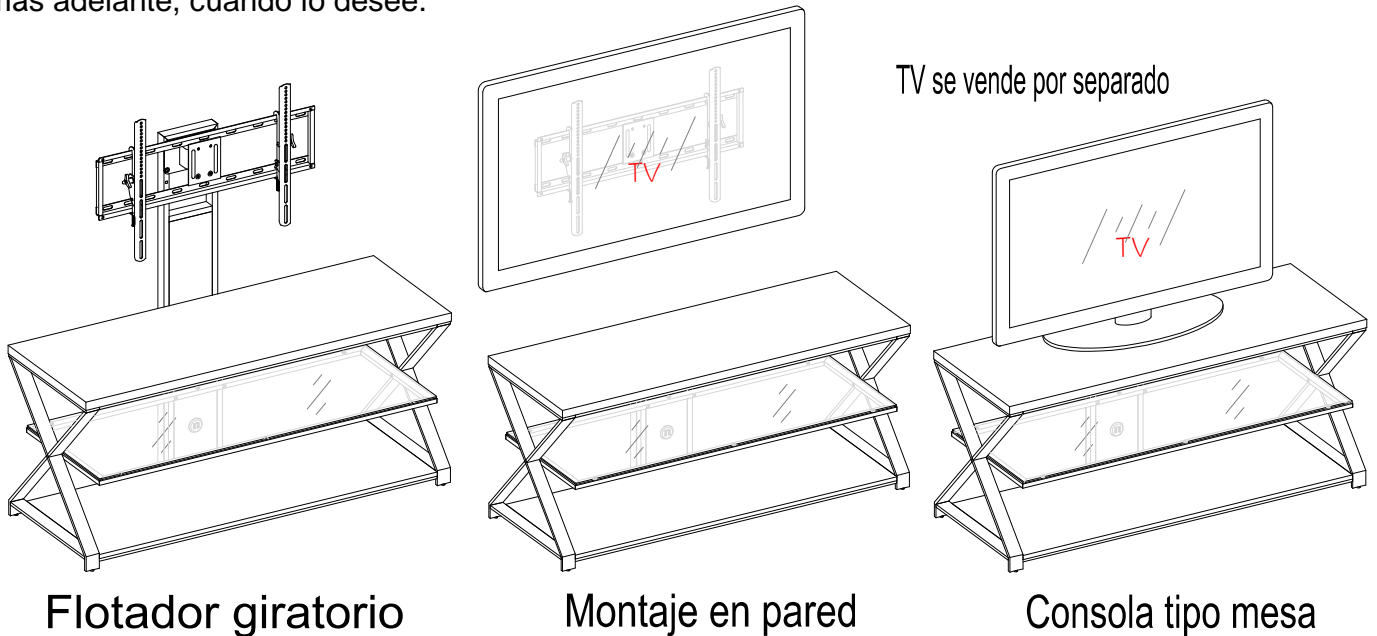

Flotador giratorio

Montaje en pared

Consola tipo mesa

ENSAMBLE REQUERIDO POR ADULTO

Si tienen alguna pregunta acerca del ensamble o si alguna parte está faltante, no retorne este producto a la tienda que lo compro. Por favor llame a nuestro departamento de ayuda al cliente teniendo su instructivo y lista de partes para proveer el modelo, nombre de parte o el número de fábrica:

866-942-5362 8:30 a.m. - 4:30 p.m., PST, Lunes a Viernes
En Línea: www.whalenstyle.com Correo: parts@whalenfurniture.com



Guías de Video Instructucional

Vaya a <http://viq.sellpoints.com> para ver paso a paso videos instruccionales para ensamblar e instalar su producto. Teclee el siguiente número de producto en la página.

XL-27

**ESTE INSTRUCTIVO CONTIENE INFORMACIÓN IMPORTANTE DE SEGURIDAD.
POR FAVOR LEA Y MANTENGA EL INSTRUCTIVO PARA USO FUTURO.**

Fecha 2016-07-13 Rev. 0001-A Fábrica: FOCIDI

PESOS MÁXIMOS RECOMENDADOS

FABRICANTE: Whalen Furniture Manufacturing

CATALOGO: Consola para TV Jaxon 3-en-1^{MR} (XL-27 / XL-27EL / XL-27ELG)

HECHO EN CHINA

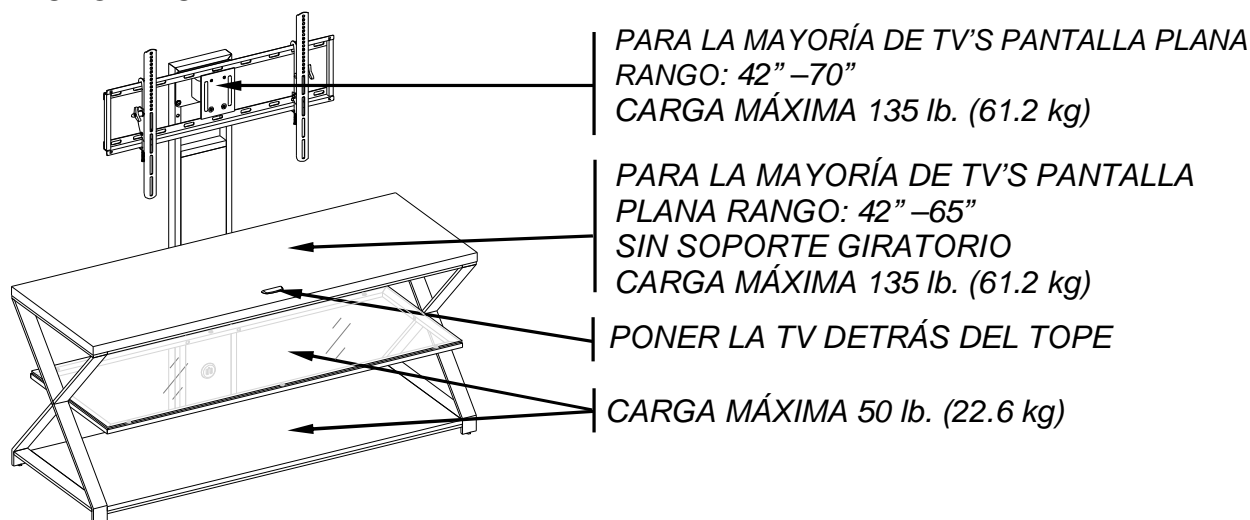

ADVERTENCIA

ESTA UNIDAD NO DEBE UTILIZARSE CON TELEVISIONES CRT O DE TUBO. UTILIZARSE ÚNICAMENTE CON TELEVISIONES DE PANTALLA PLANA Y EQUIPO DE AUDIO/VIDEO QUE TENGAN LA MEDIDA/PESO RECOMENDADO. NUNCA UTILIZAR CON TELEVISIONES MÁS GRANDES/PESADAS DE LAS RECOMENDADAS. PARA EVITAR INESTABILIDAD COLOQUE EN EL CENTRO DE LA UNIDAD; LA BASE DE LA TELEVISIÓN DEBE DE REPOSAR SOBRE LA SUPERFICIE DE SOPORTE DE LA UNIDAD SIN REBASAR LAS ORILLAS. TELEVISIONES DE PANTALLA PLANA COLOCADAS INAPROPIADAMENTE, O TELEVISIONES DE PANTALLA PLANA INCLUYENDO EQUIPO QUE SOBREPASA LAS MEDIDAS Y PESOS RECOMENDADOS PUEDEN CAERSE Y/O ROMPER LA UNIDAD, CAUSANDO POSIBLES DAÑOS O LESIONES.

DECLARACIÓN DE LA FCC

Este dispositivo cumple con la Parte 15 de las Normas de la FCC. La operación está sujeta a las dos condiciones siguientes:

- (1) Este dispositivo no debe causar interferencias perjudiciales, y
- (2) Este dispositivo debe aceptar cualquier interferencia recibida, incluyendo interferencias que puedan causar un funcionamiento no deseado.

NOTA: Este equipo ha sido probado y cumple con los límites para un dispositivo digital de Clase B, según la Parte 15 de las Normas de la FCC. Estos límites están diseñados para proporcionar una protección razonable contra las interferencias perjudiciales en una instalación residencial. Este equipo genera, utiliza y puede irradiar energía de radiofrecuencia y, si no se instala y utiliza de acuerdo con las instrucciones, puede causar interferencias perjudiciales en las comunicaciones de radio. Sin embargo, no hay garantía de que no se produzcan interferencias en una instalación en particular. Si este equipo provoca interferencias perjudiciales a la radio o la televisión, lo cual puede comprobarse encendiéndolo y apagándolo, se recomienda al usuario que intente corregir la interferencia mediante una o más de las siguientes medidas:

- Vuelva a orientar o cambie de lugar la antena receptora.
- Aumentar la separación entre el equipo y el receptor.
- Conecte el equipo a un tomacorriente en un circuito diferente de aquel al que está conectado el receptor.
- Consulte al distribuidor o/a un técnico de radio/TV para obtener ayuda.

Las modificaciones no aprobadas por la parte responsable del cumplimiento podrían anular la autoridad del usuario para operar el equipo.

Lista de Partes y Artículos de Ferrería

Por favor lea completamente las instrucciones y verifique que estén todas las partes y ferretería antes de iniciar el ensamble.

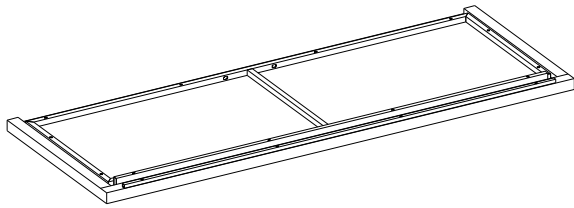

A- Repisa superior (1)

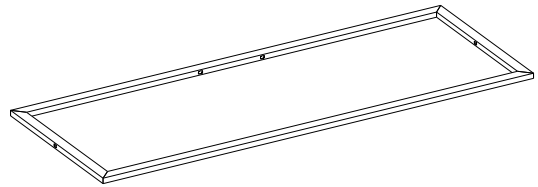

B- Repisa intermedia (1)

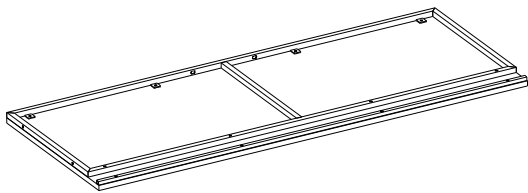

C- Repisa inferior (1)

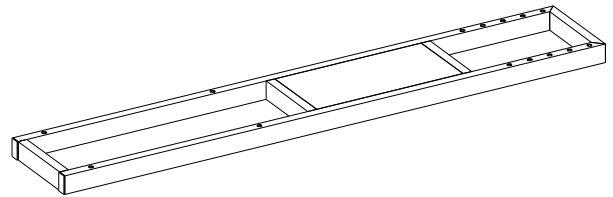

D- Poste (1)

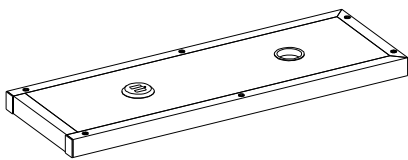

E- Respaldo (1)

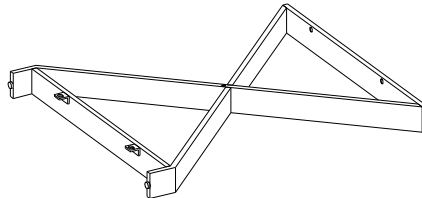

F- Pata izquierda (1)

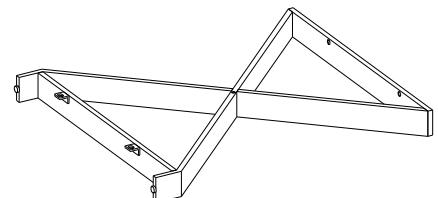

G- Pata derecha (1)

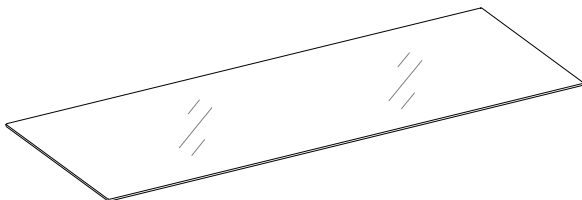

H- Vidrio intermedio (1)

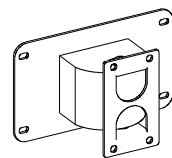

I- Soporte giratorio (1)

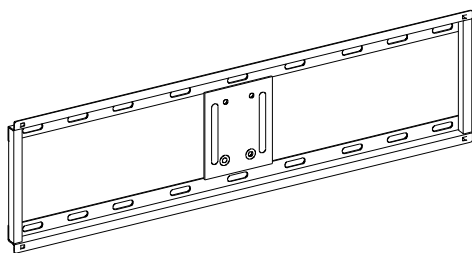

J- Marco de montaje (1)

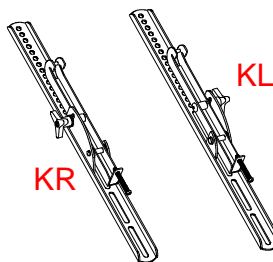

K- Soporte de monitor (2)

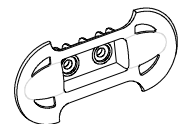

L- Guía para cable (2)

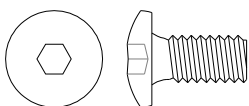

(1) Tornillo de 1/2" (4+1 extra)

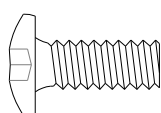

(2) Tornillo de 5/8" (8+1 extra)

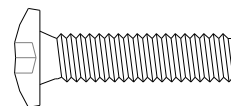

(3) Tornillo de 1" (8+1 extra)

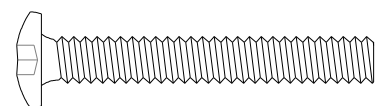

(4) Tornillo de 1-3/4" (4+1 extra)

Lista de artículos de ferretería

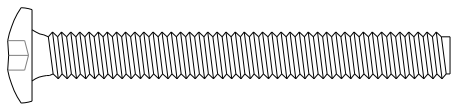

(5) Tornillo de 2-1/4"
(8+1 extra)



(6) Tuerca
(4+1 extra)



(7) Arandela presión
(24+1 extra)

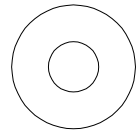

(8) Arandela plana
(24+1 extra)

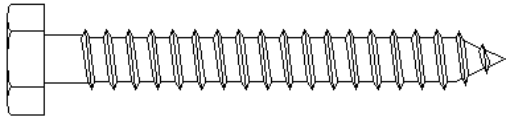

(9) Tornillo de 2-1/2" (4)

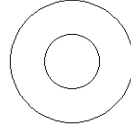

(10) Arandela grande (4+1 extra)

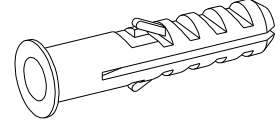

(11) Taquete concrete (4)

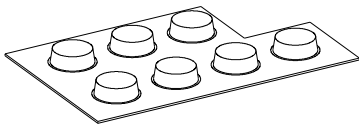

(12) Cojín para vidrio (6+1 extra)

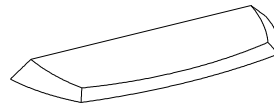

(13) Tope acrílico (1)

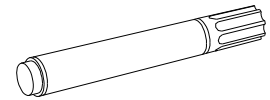

Plumón (1)



Llave española
(1)

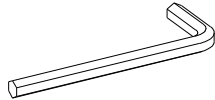

Llave Allen M4
(2)

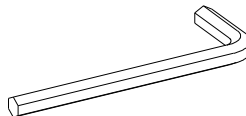

Llave Allen 3/16"
(1)

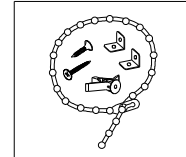

Juego de restricción de movimiento (1)
(Dentro bolsa plástico)

Juego de Montaje TV

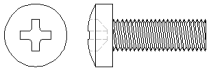

Tornillo de 4 x 12 mm (4)

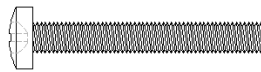

Tornillo de 4 x 30 mm (4)

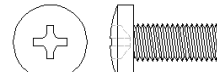

Tornillo de 5 x 12 mm (4)

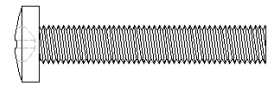

Tornillo de 5 x 30 mm (4)

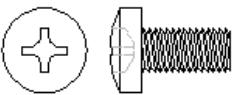

Tornillo de 6 x 12 mm (4)



Tornillo de 6 x 35 mm (4)

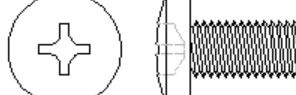

Tornillo de 8 x 16 mm (4)

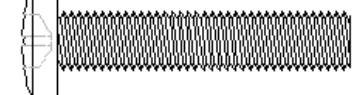

Tornillo de 8 x 40 mm (4)



Arandela Candado
de 4 mm (4)



Arandela Candado
de 5 mm (4)



Arandela Candado
de 6 mm (4)

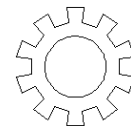

Arandela Candado
de 8 mm (4)



Espaciador Largo (4)



Espaciador Corto (4)

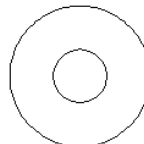

Arandela Plana de 4/5 mm (8)

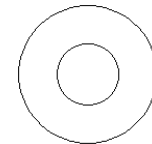

Arandela Plana de 6/8 mm (4)

Herramienta requerida: Llave Allen (proveida) y destornillador estrella (no incluido).

Instrucciones de ensamble

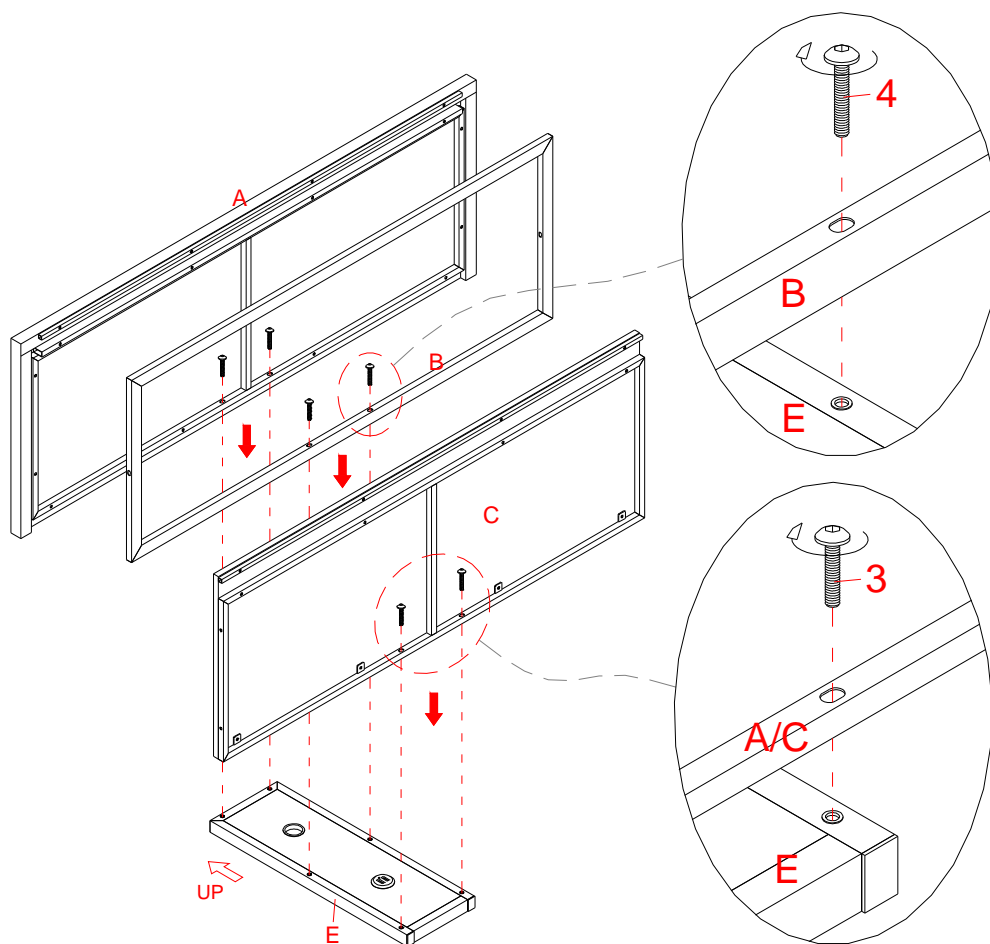

Tornillo de 1"
(4 usados en este paso)

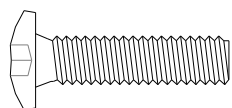

③

Tornillo de 1-3/4"
(2 usados en este paso)

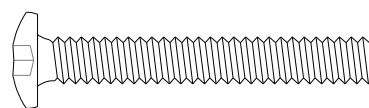

④

NOTA: Por favor no apretar todos los tornillos hasta que termine de ensamblar todas las piezas. Una vez montado, volver atrás y apretar todos los tornillos. Esto hará que el montaje sea más fácil.

1. Desempacar la unidad y confirmar que se tienen todos los artículos de ferretería y partes requeridas.
2. Localice el respaldo (E) y colóque en una área libre y limpia para que no se raye. Tal como se muestra.
3. Alinee y coloque las repisas (A y C) al respaldo (E) con cuatro Tornillos de 1" (3). Asegúrese de que el panel de madera quedara hacia el frente cuando la unidad este en posición vertical.
4. Fijar la repisa intermedia (B) al respaldo (E) con dos Tornillos de 1-3/4" (4). Tal como se muestra.

Instrucciones de ensamble

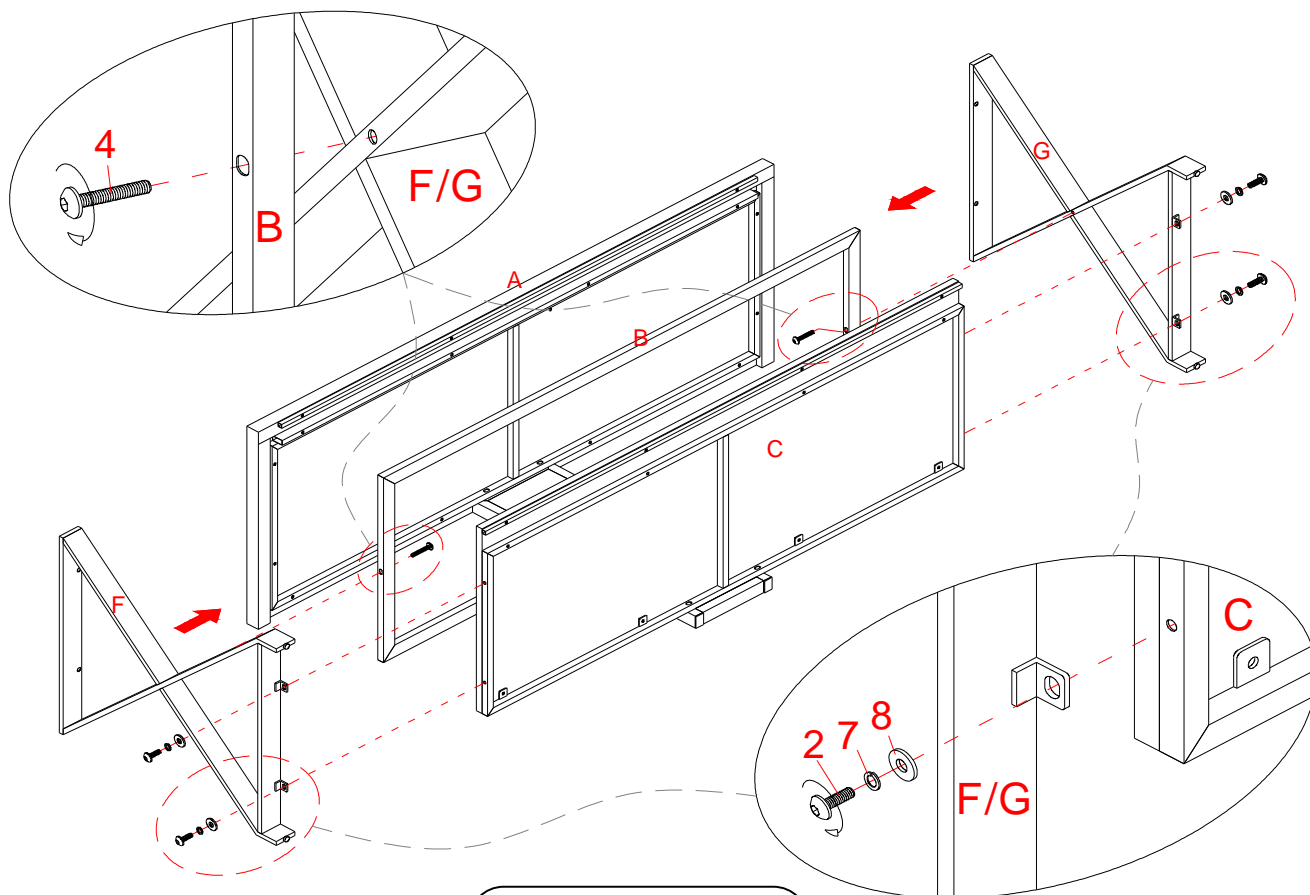

Tornillo de 5/8"
(4 usados en este paso)

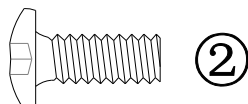

Tornillo de 1-3/4"
(2 usados en este paso)

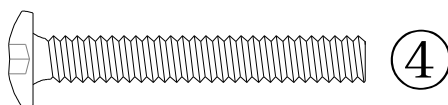

Arandela presión
(4 usados en este paso)



Arandela plana
(4 usados en este paso)

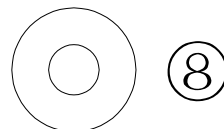

5. Alinear y colocar la Pata derecha (G) a la repisa inferior (C) con dos tornillos de 5/8" (2) con las arandelas (7 y 8) a través de los soportes de metal y sin apretar completamente el tornillo en su lugar. Tal como se muestra.
6. Inserte un tornillo de 1-3/4" (4) a través del agujero en el riel lateral de la repisa intermedia (B) y fije en la pata derecha (G). Tal como se muestra. NO apriete completamente el tornillo.
7. Repita el mismo procedimiento para fijar la pata izquierda (F) en el extremo opuesto.

Instrucciones de ensamble

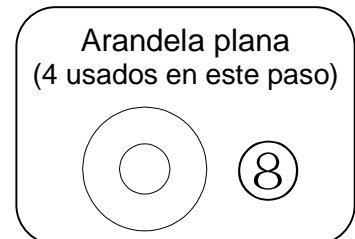
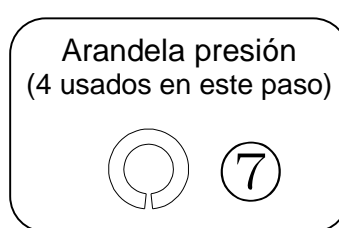
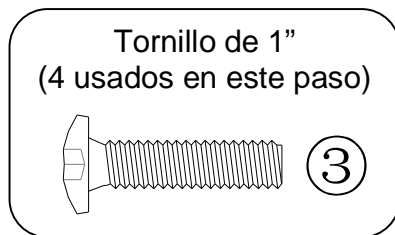
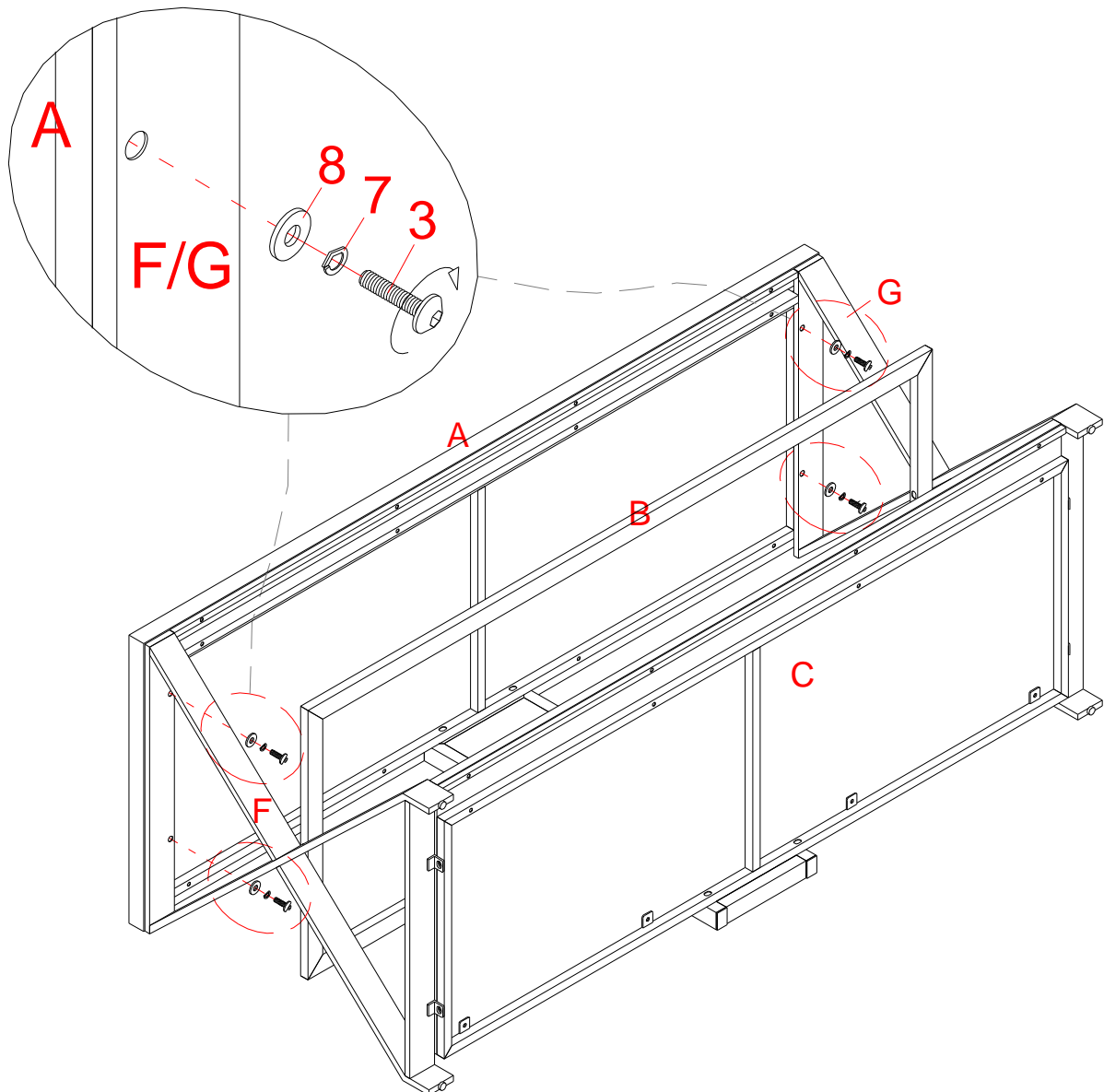

8. Fije las patas (F y G) en la repisa superior (A) mediante la inserción de cuatro tornillos de 1" (3) con las arandelas (7 y 8) a través de los agujeros perforados del riel superior de las patas y el fijar en lugar.
9. Vuelva y apriete todos los tornillos con la llave Allen proporcionada.

Instrucciones de ensamble

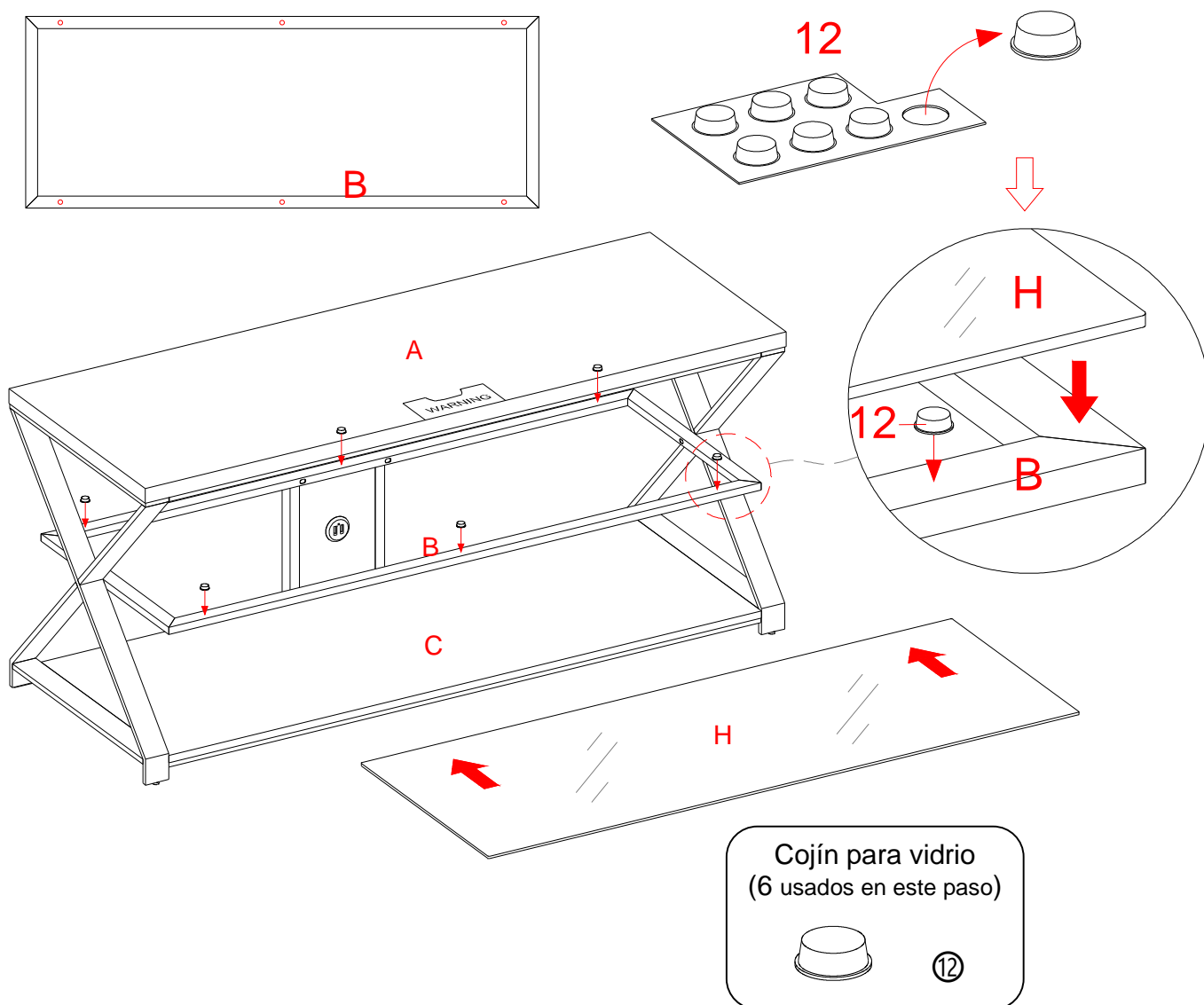

10. Poner la unidad en posición vertical.

11. Distribuya los cojines de vidrio (12) en la repisa intermedia (B), como se muestra.

12. Ponga el vidrio (H) sobre los cojines para vidrio (12). Empujar el vidrio hacia el respaldo para que quede completamente.



Si escogio la configuración de consola tipo mesa, continuar al siguiente paso. Si montara su TV en el flotador giratorio, ir a la PAGINA 12.

Instrucciones de ensamble para consola tipo mesa

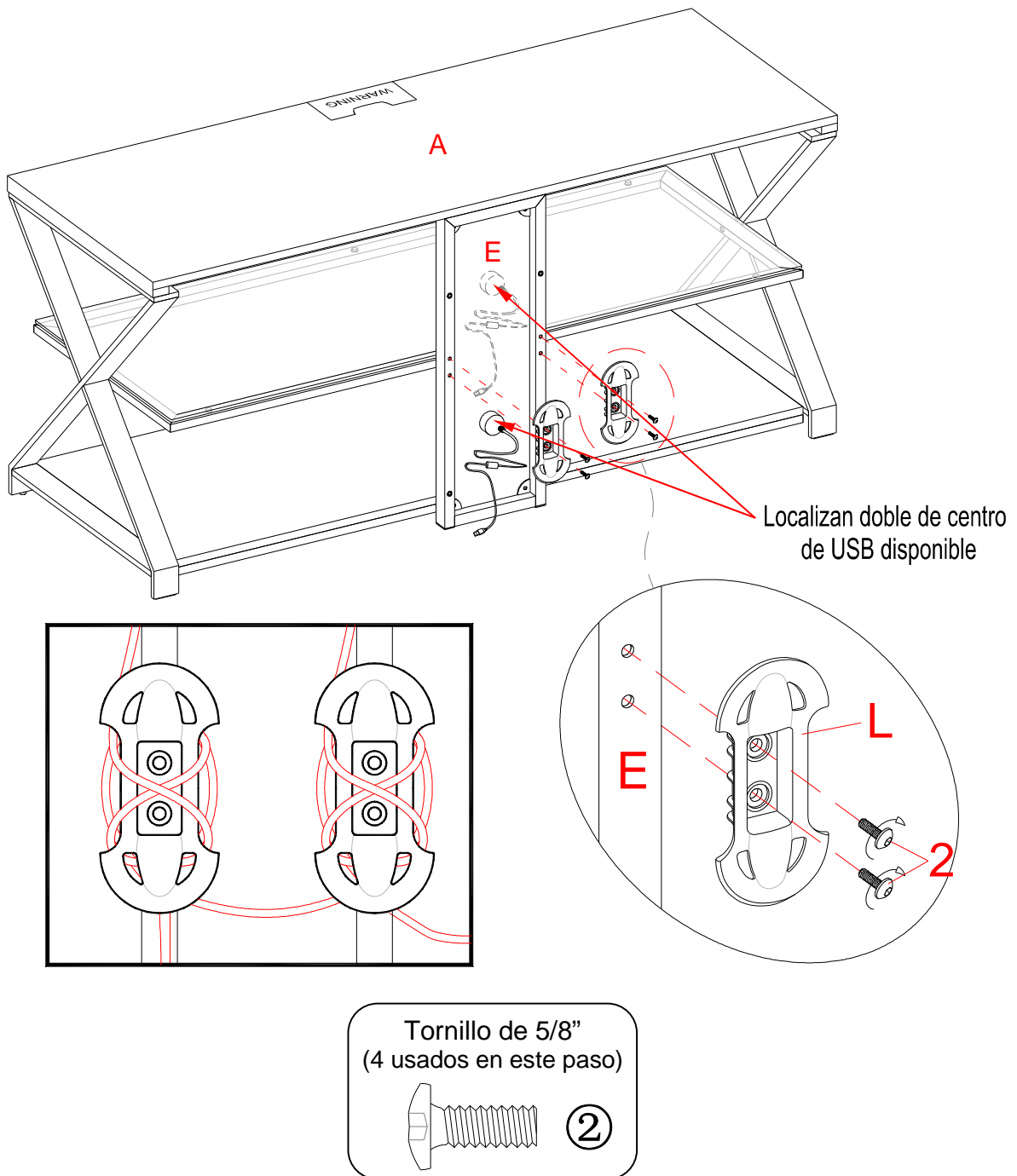

13. Coloque 2 guías para cable (L) a la parte trasera del respaldo (E) con los tornillos de 5/8" (2) y apriete con la llave Allen suministrada. NOTA: Puede utilizar la guía para ayudar a mantener los cables del centro de entretenimiento y los cables organizados.

14. El centro de USB es pre-fijado en el agujero redondo inferior del respaldo (E) al enviar. También, usted puede ponerlo entre las repisas, según sea necesario. Para cambiar la ubicación del centro USB, es necesario intercambiar con el ojal superior redondo en el respaldo (E).

Instrucciones de ensamble para consola tipo mesa

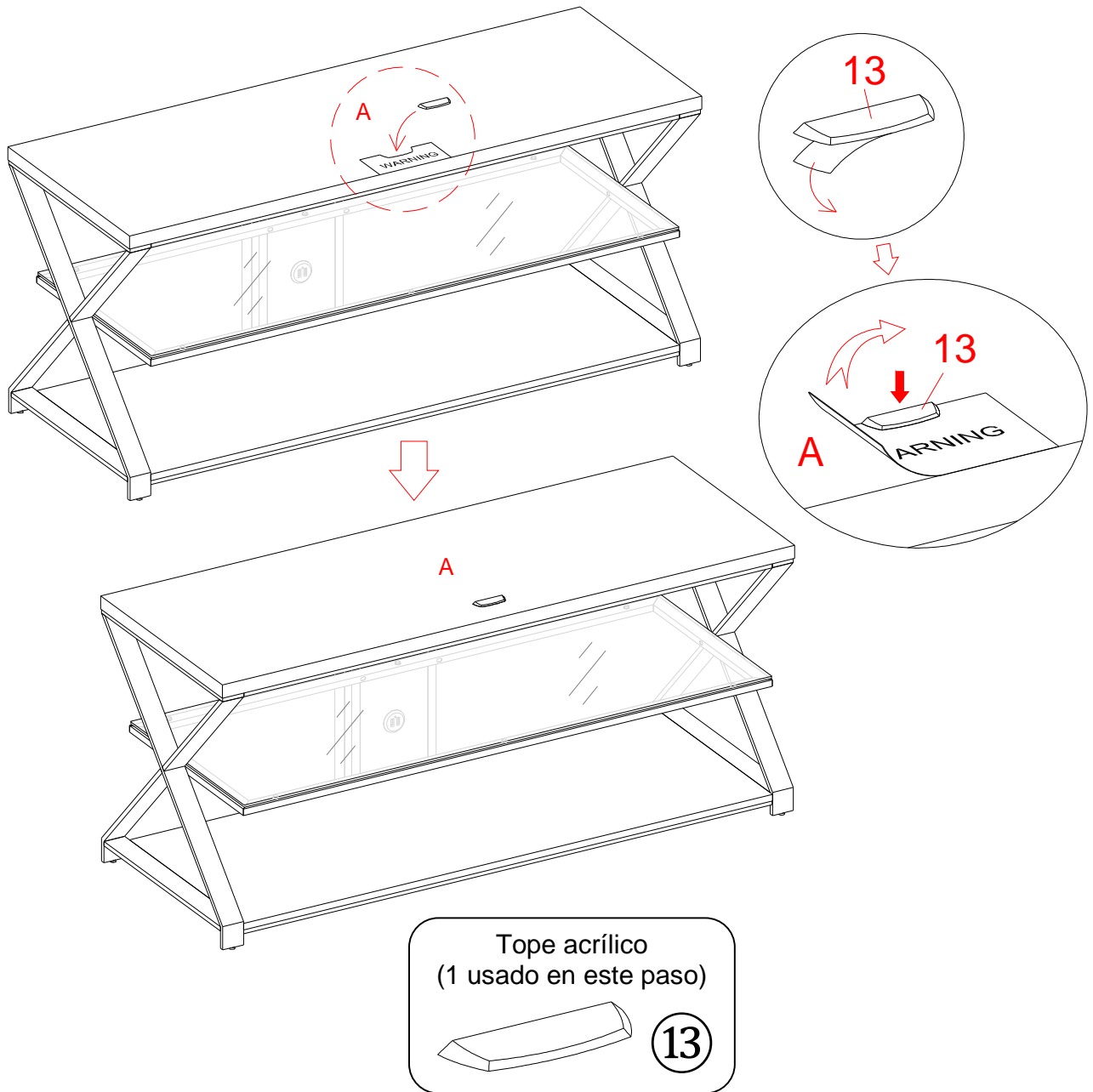

NOTA: Es necesario instalar el tope acrílico para evitar que la TV se caiga al poner su televisor de pantalla plana directamente en la consola.

15. Retire la cinta del tope acrílico (13) y colocarlo en el recorte de la plantilla del tope de acrílico en la parte frontal de la repisa (A). Asegúrese de que está correctamente alineado antes de aplicar presión.
16. Retire el tope de la plantilla de acrílico de la repisa (A) con cuidado.

Instrucciones de ensamble para consola tipo mesa

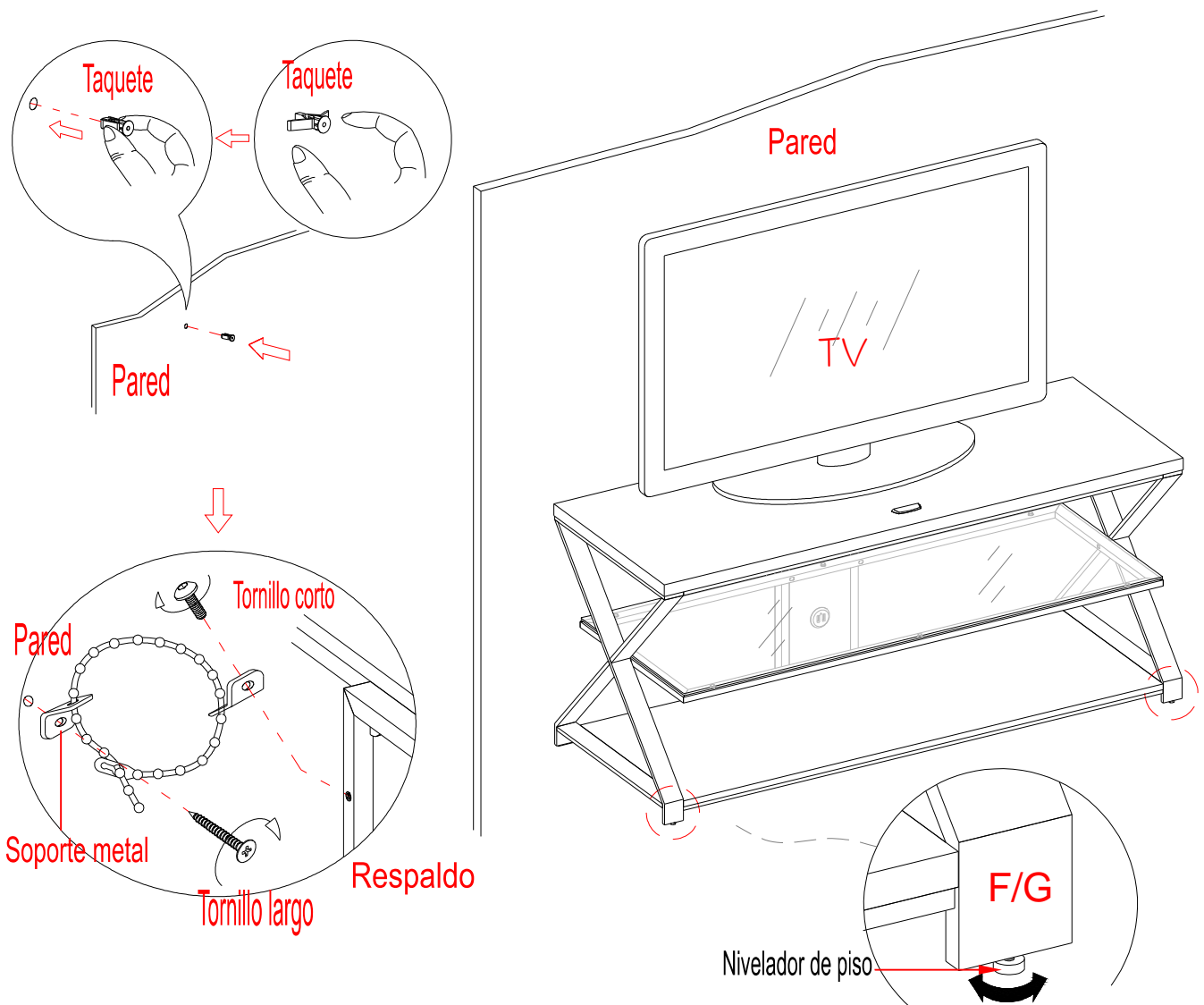

Herramienta requerida: Llave Allen (proveida), Destornillador estrella, Mazo, taladro, y broca de 3/8".

17. Coloque la consola montada en la posición deseada en la pared. Si es necesario, ajuste los niveladores de piso pre-conectados en la parte inferior de las patas (F y G) para nivelar la unidad. Ahora, siga las instrucciones impresas en la bolsa de plástico que contiene el herraje de restricción para fijar el vuelco restricción a la espalda y la pared.

NOTA: DEBE USAR ESTE SISTEMA DE SEGURIDAD DE VUELCO A LA UNIDAD Y LA PARED, PARA EVITAR ACCIDENTES Y/O LESIONES.

18. La consola de tipo mesa ya está lista para su uso. Asegúrese de colocar el televisor de pantalla plana en el centro de la consola.

NOTA: Para soporte en pared pase a la página 20.

Instructivo de Ensamble para: Flotador giratorio

Insertos con rosca apuntan hacia atrás para las guías de cable

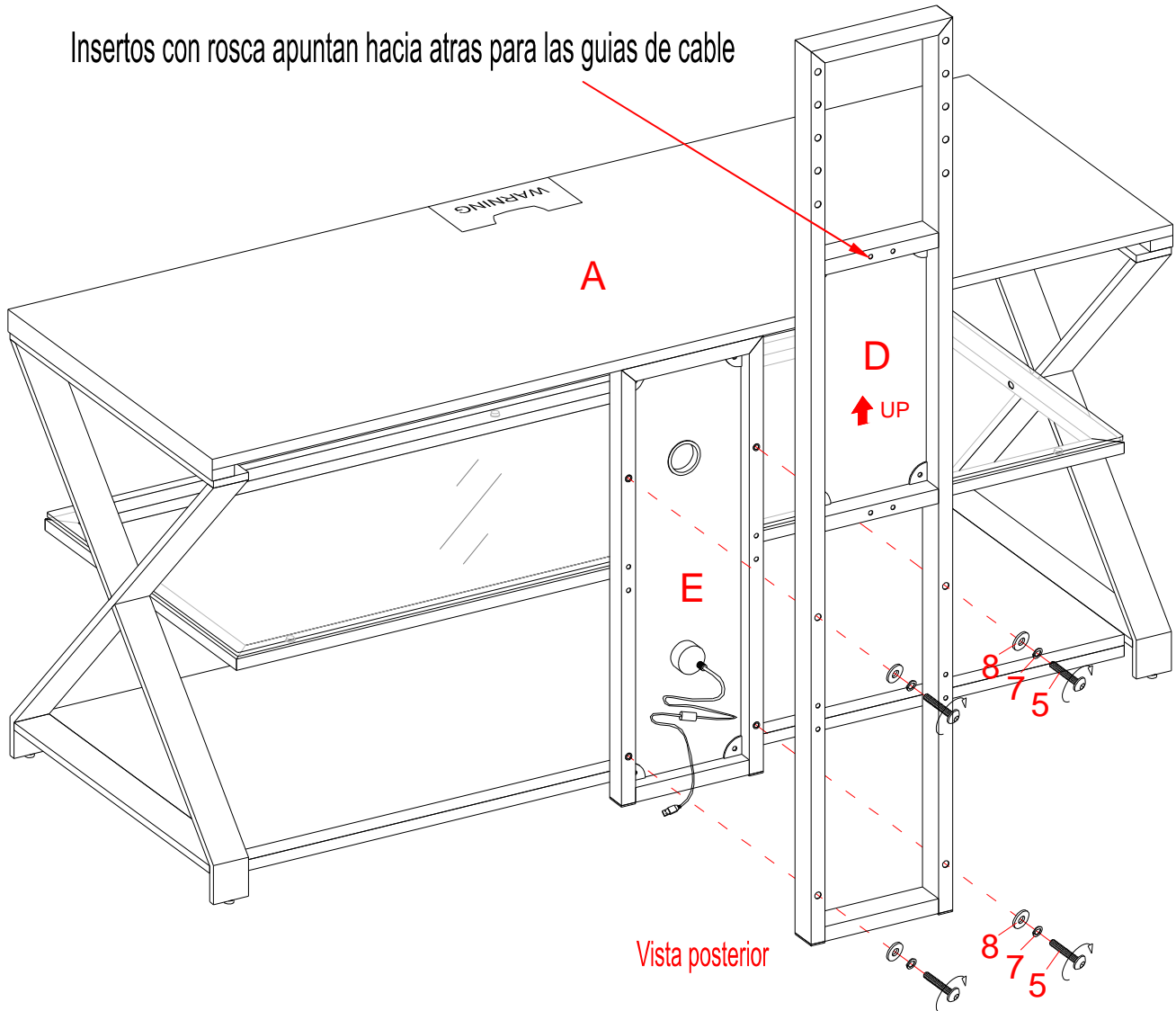

Tornillo de 2-1/4"
(4 usados en este paso)

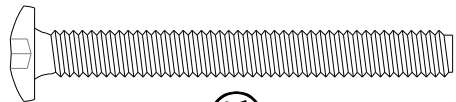

⑤

Arandela presión
(4 usados en este paso)



⑦

Arandela plana
(4 usados en este paso)

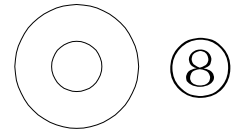

⑧

19. Alinear y colocar el poste (D) a la parte posterior del marco posterior (E) con cuatro Tornillos de 2-1/4" (5) y cuatro Arandelas (7 y 8). Asegúrese de que los insertos roscados de la guía para cable (L) apuntan hacia atrás. Apriete los tornillos con la llave Allen M4.

Instrucciones de ensamble para flotador giratorio

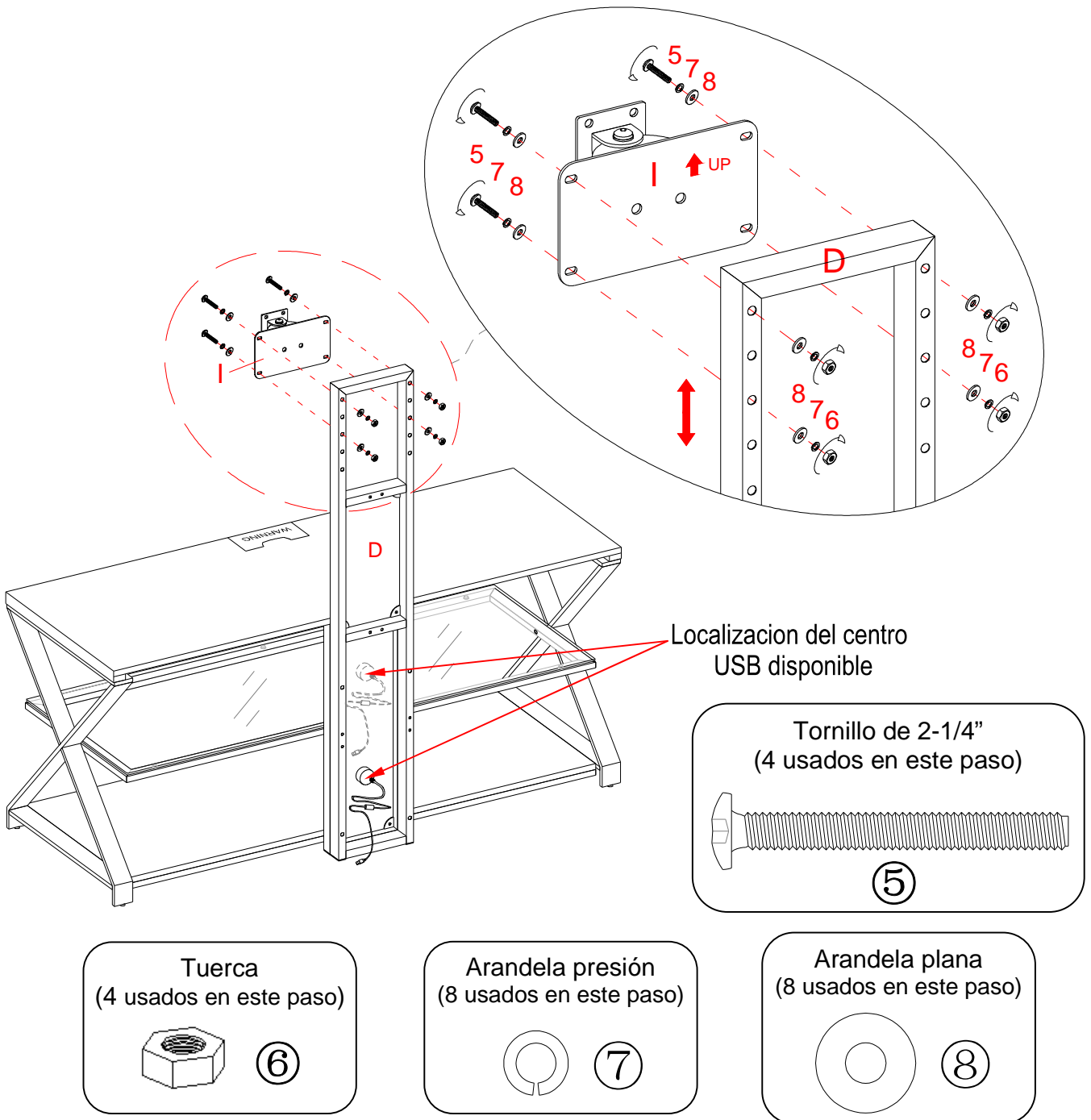

20. Fije el soporte de orientación (I) a la parte superior del poste (D) con el tornillo hacia arriba. Como se muestra más arriba. Apriete firmemente con la llave Allen y llave española proporcionada.

NOTA: El poste puede proporcionar dos opciones de altura de su televisor. Consulte el tamaño del televisor y ajuste el soporte giratorio a la altura deseada para una visualización óptima.

Instrucciones de ensamble para flotador giratorio

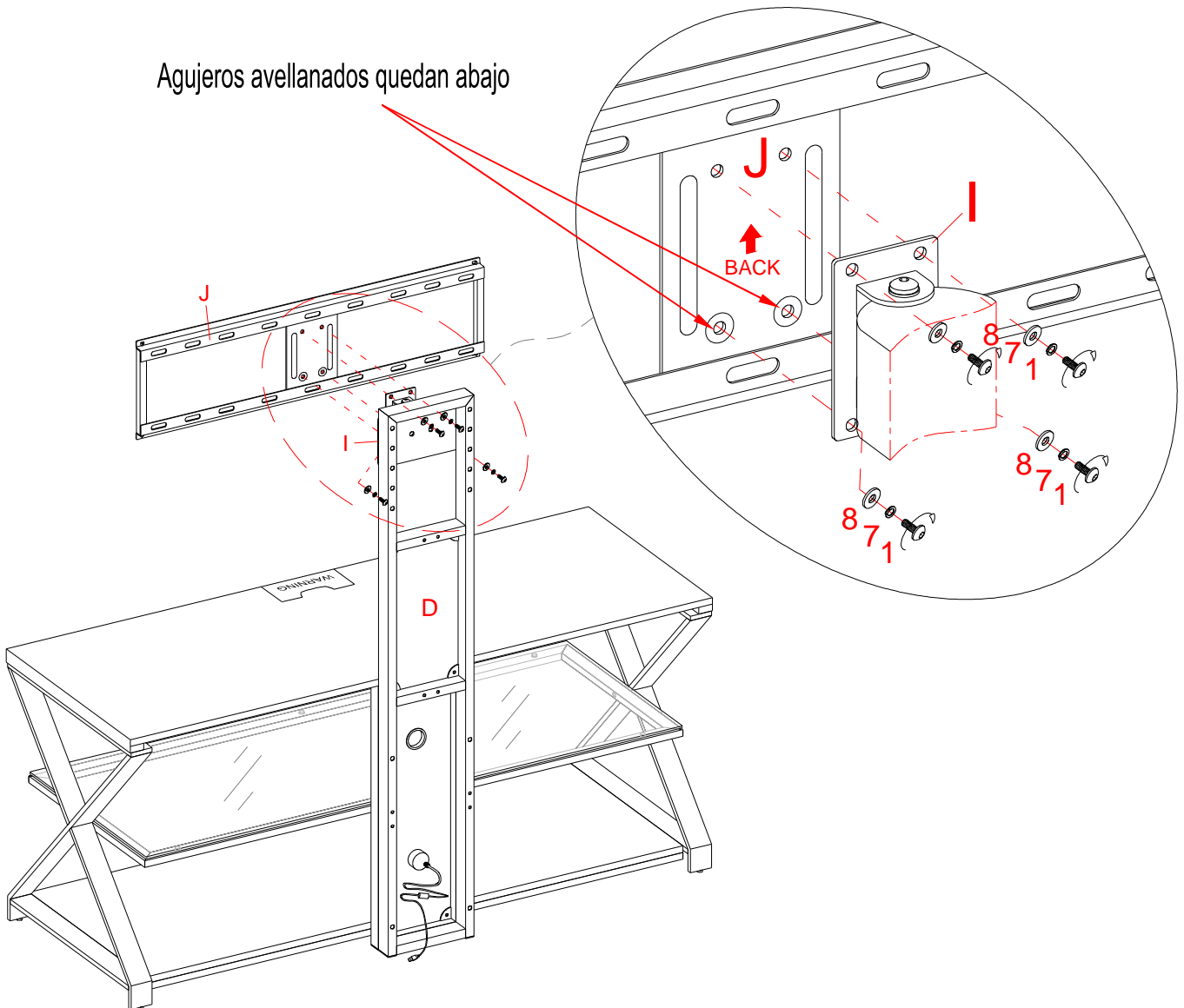

Tornillo de 1/2"
(4 usados en este paso)

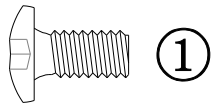

Arandela presión
(4 usados en este paso)



Arandela plana
(4 usados en este paso)

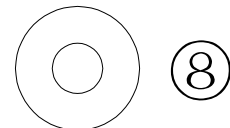

21. Mantenga y coloque la parte plana del marco de montaje (J) para el soporte giratorio (I) usando cuatro tornillos de 1/2" (1) y cuatro Arandelas (7 y 8). Como se muestra más arriba. Asegúrese de que los orificios de receso en el Marco de montaje están en el fondo.

Para montar el Marco en Televisiones con Respaldo Plano

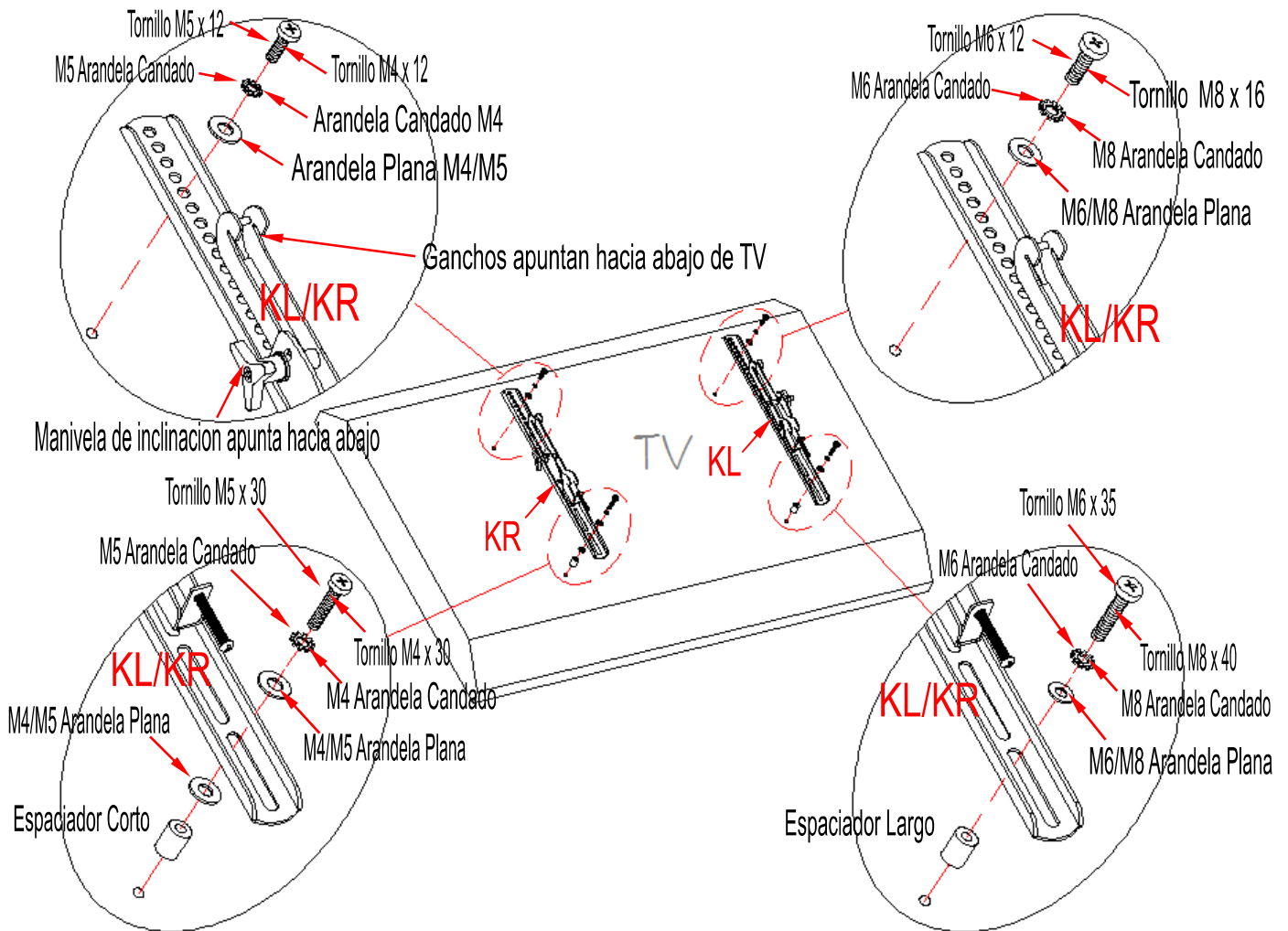

NOTA: Para Televisiones con respaldos curvos o desnivel proceda directamente a la página siguiente.

22. Determine el diámetro correcto de tornillos que utilizará en su televisión atornillando con sus manos para asegurar que entren bien, si encuentra resistencia deténgase inmediatamente. Si no encuentra el tornillo adecuado diríjase a su tienda de ferretería local para el mismo.
23. Cuando determine el diámetro correcto del tornillo a utilizar, siga el diagrama apropiado de abajo, asegure el tornillo corto y arandelas junto con el soporte de monitor (KL / KR), en las inserciones roscadas que están en la parte superior de la Televisión.

NOTA: Recarge la TV contra la pared u otra parte sólida cuando asegure los SOPORTES DE MONITOR. POR NINGUNA RAZÓN coloque la Televisión boca abajo en el piso, ésto puede producir un daño permanente.

NOTA: Si montará su TV a la pared, continúe al PAGINA 20 una vez que se complete su instalación de los soportes de monitor.

Para montar el Marco en Televisiones con respaldo curvo /desnivel

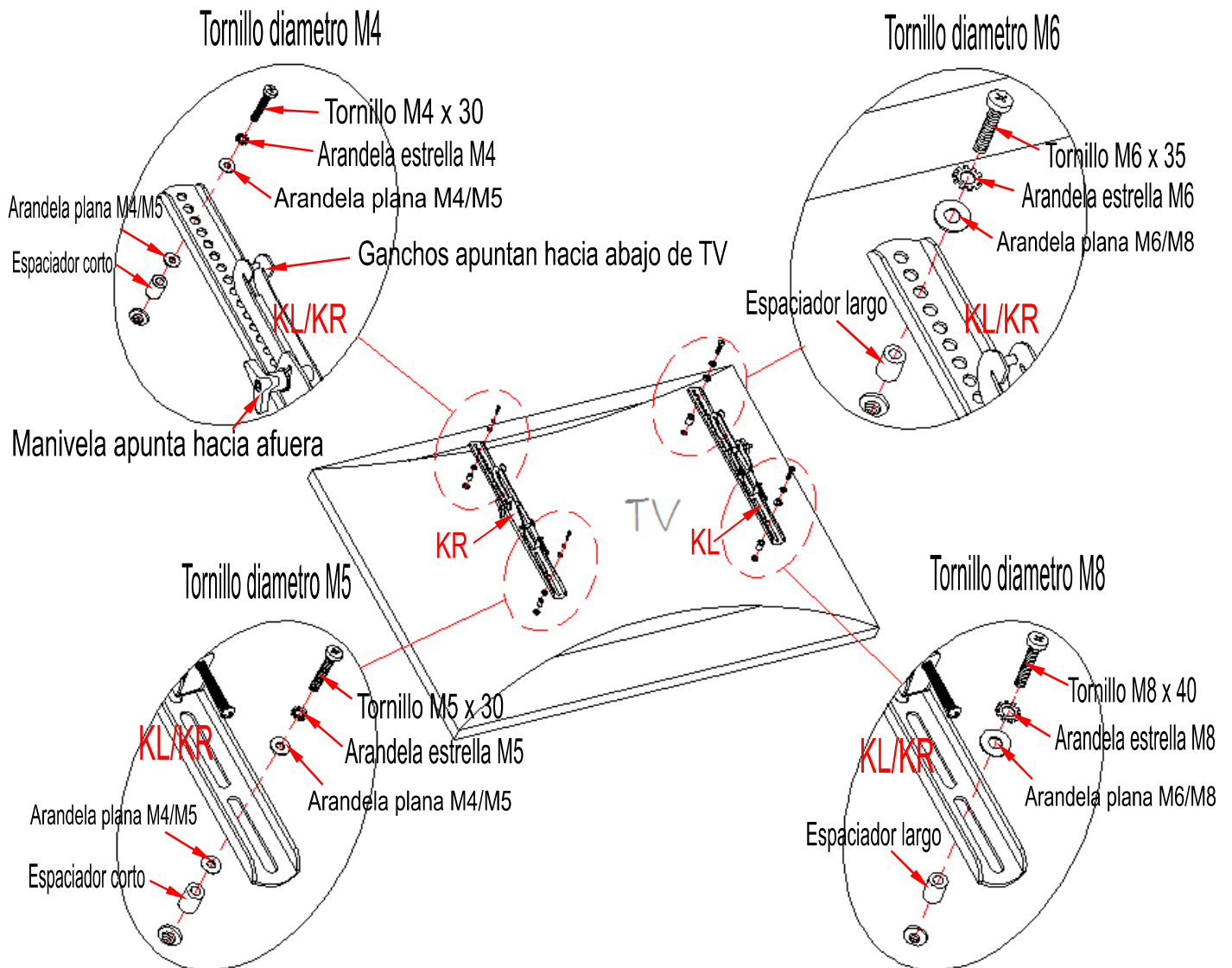

24. Determine el diámetro correcto de tornillos que utilizará en su televisión atornillando con sus manos para asegurar que entren bien, si encuentra resistencia detengase inmediatamente. Si no encuentra el tornillo adecuado diríjase a su tienda de ferretería local para el mismo.

25. Cuando determine el diámetro correcto del tornillo a utilizar, siga el diagrama apropiado de abajo, asegure el tornillo corto y arandelas junto con el soporte de monitor (KL/KR), en las inserciones roscadas que están en la parte superior de la Televisión.

NOTA: Recarge la TV contra la pared u otra parte sólida cuando asegure los SOPORTES DE MONITOR. POR NINGUNA RAZÓN coloque la Televisión boca abajo en el piso, ésto puede producir un daño permanente.

NOTA: Si montará su TV a la pared, continúe al PAGINA 20 una vez que se acomplete su instalación de los soportes de monitor.

Instrucciones de ensamble para flotador giratorio

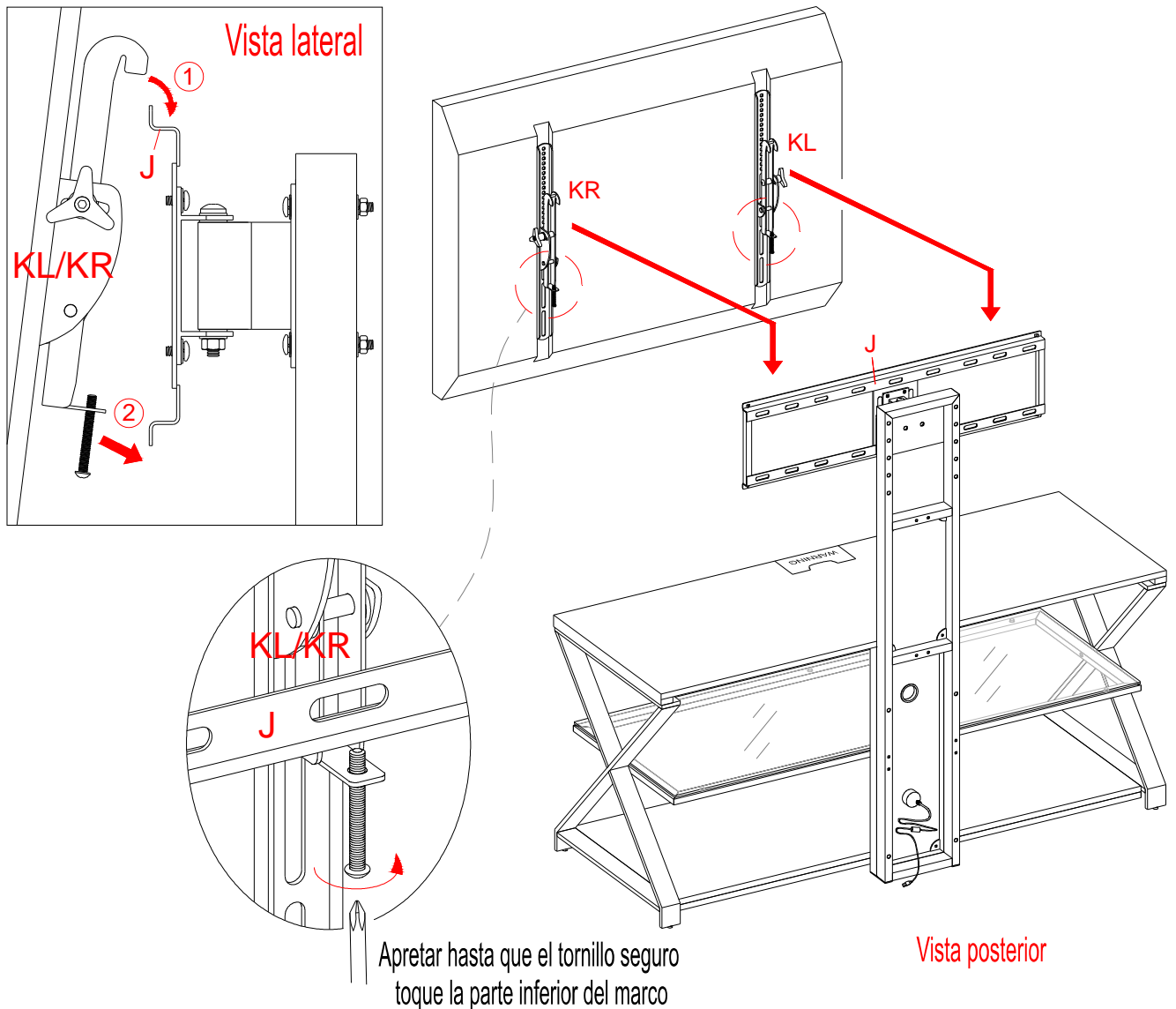

ASEGÚRESE QUE LOS TORNILLOS ESTEN FIRMES Y ESTAN EN UN ANGULO DE 90 GRADOS Y NIVELADOS PARA VERIFICAR EL MARCO DE MONTAJE ESTA AL NIVEL PREVIO A LA INSTALACIÓN DE LA TV.

26. Una vez que los soportes del monitor (KL/KR) están fijados a la parte posterior del televisor, pida ayuda para poner la TV en el marco de montaje (J). Poner los ganchos de los soportes sobre el marco y bajarlos sobre las barras del Marco de Montaje para asegurarse que los soportes se fijan bien en el marco. Centrar la TV enseguida.

NOTA: Afloje el perno de la cerradura ya conectadas en los soportes de monitor para asegurarse de un ajuste fácil en los ganchos de abajo.

27. Centre la televisión y apriete los dos pernos de seguridad con un destornillador estrella largo hasta que llegan abajo del marco de montaje (J) para fijarlo en su lugar.

Instrucciones de ensamble para flotador giratorio

28. Los soportes del monitor (KL / KR) pueden inclinarse hasta 11° hacia abajo y 5° hacia arriba, dependiendo de su posición de visualización óptima. Mantenga la llave Allen de 3/16" adjunta para que las perillas de ajuste de inclinación en el futuro estén bien apretadas.

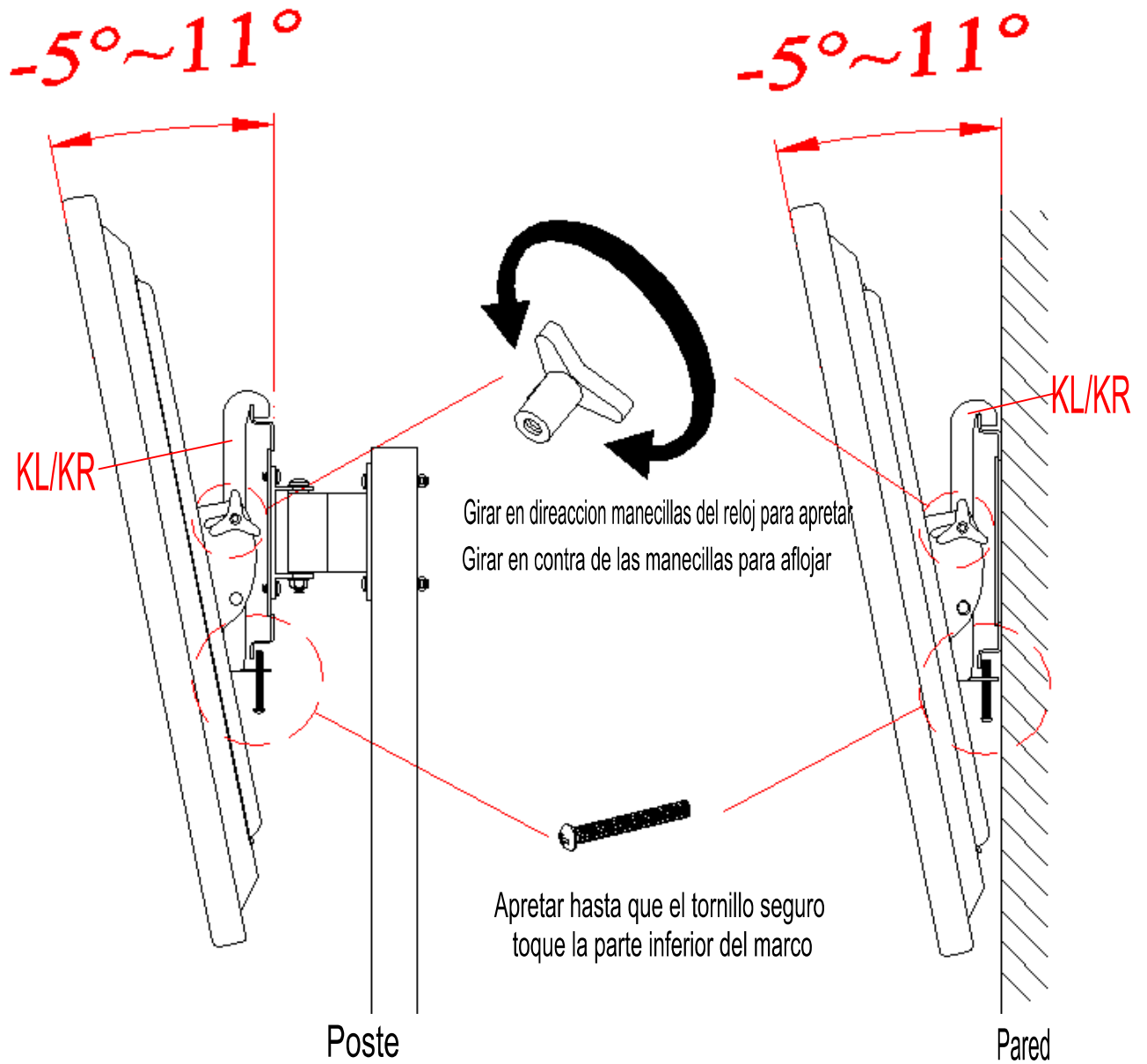

Instrucciones de ensamble para flotador giratorio

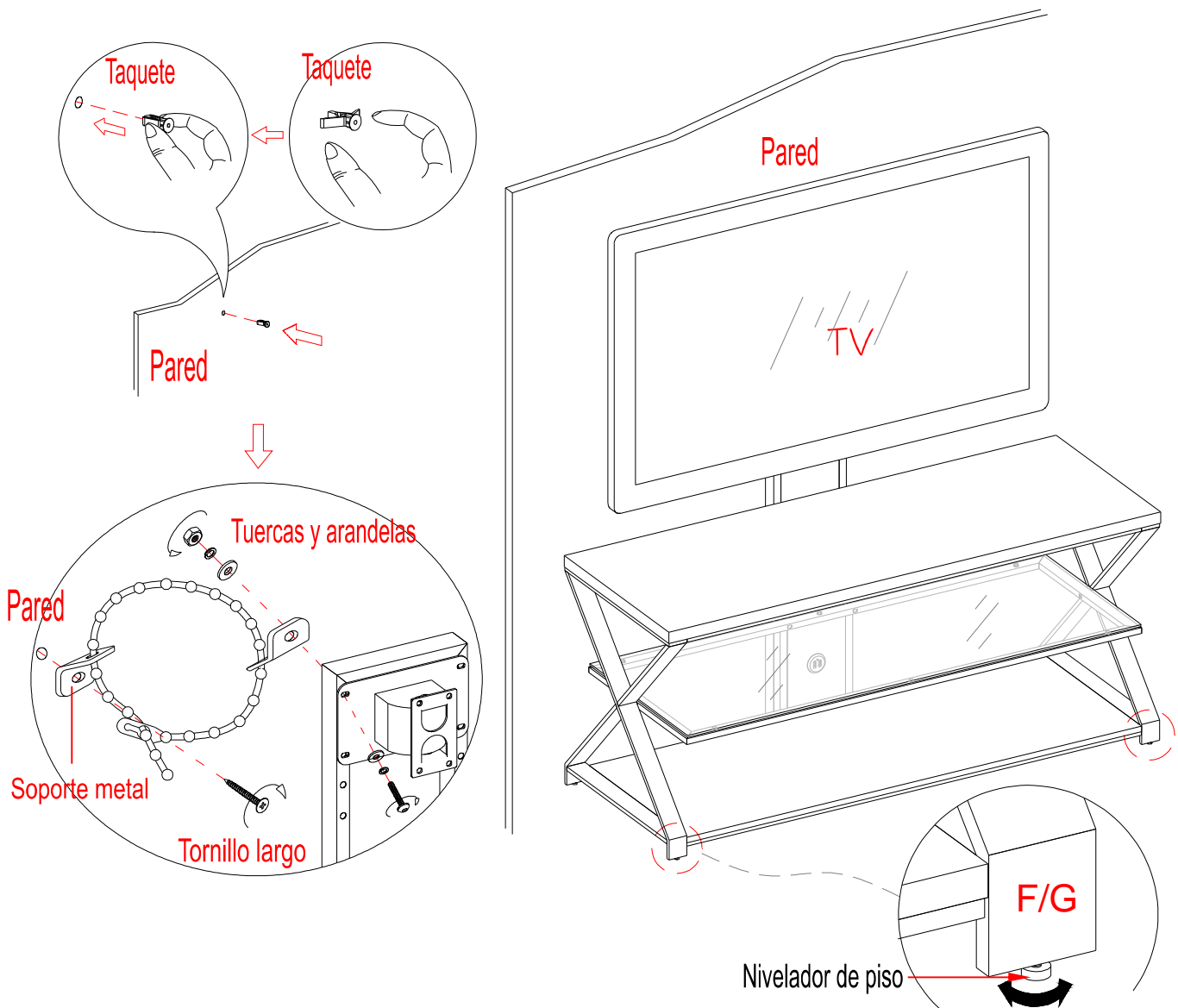

29. Repetir el paso 13 para adjuntar las guías para cable (L) a la parte posterior del respaldo (D).

30. Cuidadosamente mueva la consola y colócala en la posición deseada contra la pared. Si es necesario, ajuste los niveladores de piso pre-conectados en la parte inferior de las patas (F y G) para nivelar la unidad. Ahora, siga las instrucciones impresas en la bolsa de plástico con el juego de herraje de restricción para montar el sistema de seguridad al poste y la pared.

NOTA: Debe instalar el herraje de restricción de movimiento con la unidad en uso para evitar cualquier accidente o daño a la unidad.

31. Usted puede disfrutar de su centro de entretenimiento para el hogar ahora. Gírelo de izquierda o derecha para el control de visualización óptima.

ALTO

Los pasos siguientes son solo para en caso de querer montar su TV en la pared. Si ya monto su TV en el Marco Giratorio o planea poner su TV directamente sobre la consola, no tomar en cuenta los pasos siguientes.

Instrucciones de ensamble para Marco de Montaje Universal Instalando el Marco a una pared de Madera

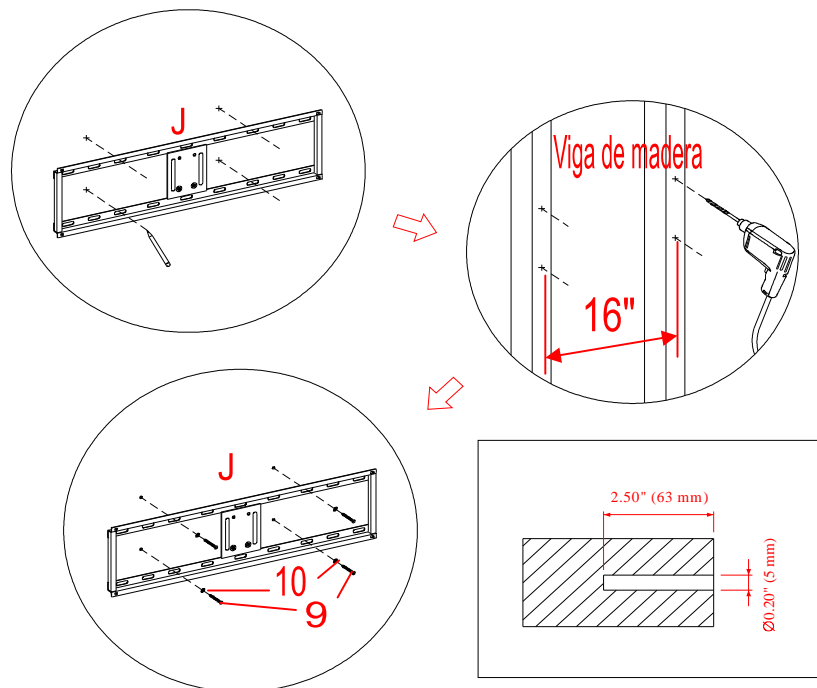

NOTA: Si esta montando esta TV a una pared con Ladrillo, Concreto o Bloque de Concreto, no continúe en esta sección. Este ensamblaje requiere un taladro eléctrico, nivelador y un localizador de montantes (no incluidos).

32. Usar un buscador de barrotes, para localizar los bordes de las vigas de madera. Buscar la línea central de cada barrote y trazar una línea vertical de referencia en la pared sobre cada uno de ellos. Coloque el marco de montaje (J) y el nivel contra la pared donde va a montar el televisor. utilizando el marco de montaje (J) como plantilla, marque cuatro puntos de los orificios (2 arriba, 2 en la parte inferior) con un lápiz en la línea vertical de referencia, que acaba de dibujar.
33. Con un taladro eléctrico (no incluido) taladre unos agujeros de 3/16" de diámetro de por lo menos 2 ½ pulgada de profundidad en los cuatro puntos de perforación. Mientras se mantiene la placa de soporte en su lugar, sin apretar el tornillo largo (9).
34. Asegurar el marco de montaje (J) a la pared con los tornillos largos (9) y arandelas (10) en los puntos de perforación. Apriete los tornillos con firmeza, pero tenga cuidado de no apretar en exceso.



ADVERTENCIA

No apriete los Tornillos demasiado. Apriete solo hasta donde la Arandela esté presionada completamente hacia el Marco y el Tornillo. Si hay alguna capa de hoja de yeso o otro material, este puede que no sea mayor a 5/8" de grueso.

Instrucciones de ensamble de Marco de Montaje para Ladrillo, Concreto o Bloque de Concreto

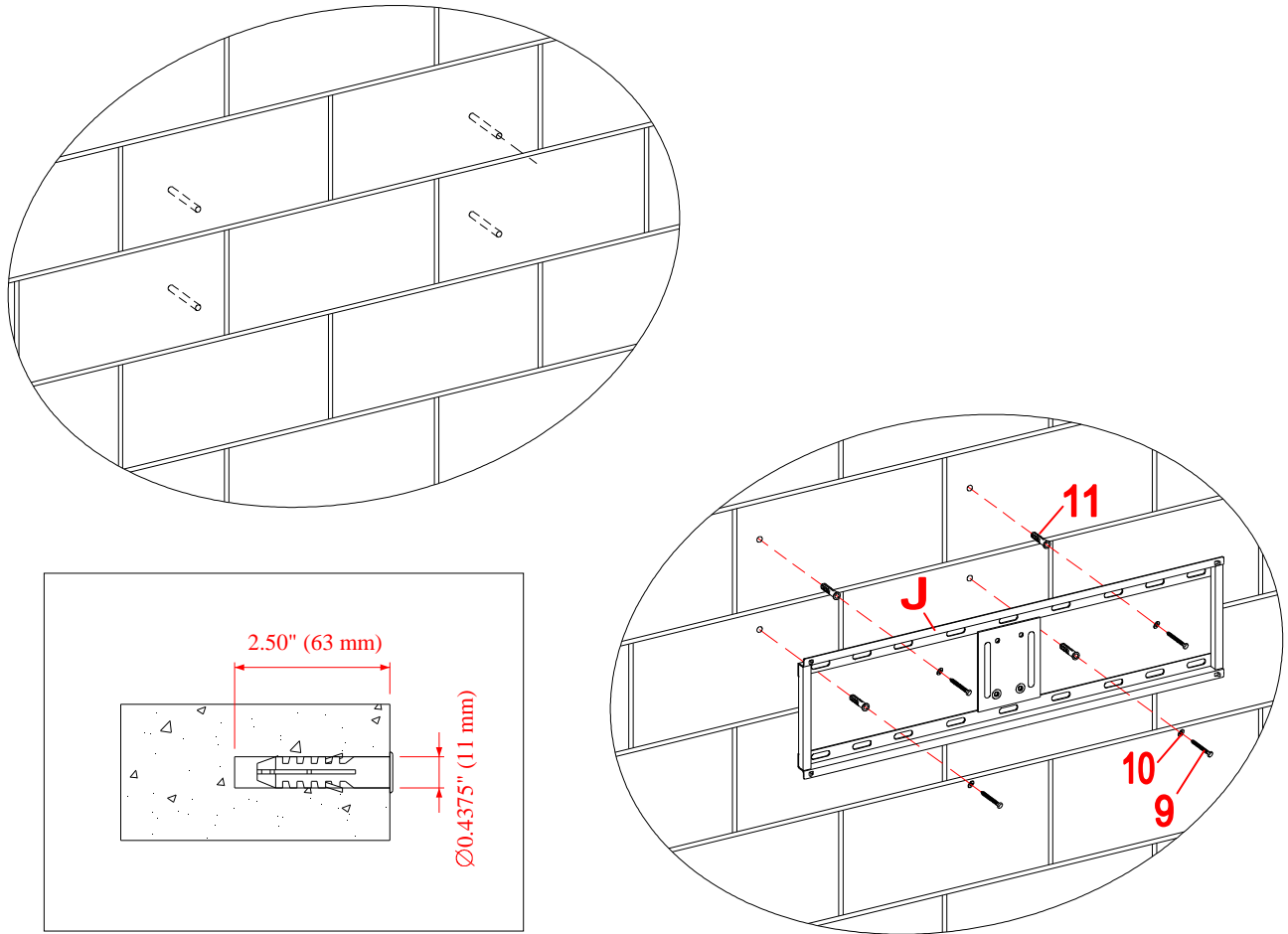

⚠ PELIGRO Máxima carga 135 lb (61, 2 kg)

⚠ ADVERTENCIA Taquetes para concreto deben ser utilizadas unicamente para concreto NUNCA en tabla roca.

NOTA: Si esta montando esta TV a una pared con barrotes de madera, no continúe en esta sección. Este ensamblaje requiere un taladro eléctrico y un nivel de gota (no incluidos).

35. Empiece por colocar el marco de montaje (J) contra la pared donde usted quiera montarlo. Usando el soporte ancho para televisor como base, marque con lápiz 4 puntos para taladrar.
36. Con un taladro eléctrico (el cual no está incluido) en su menor fuerza de ajuste, taladre agujeros de 7/16" (11 mm) de diámetro a por lo menos 6,35 cm de profundidad. Inserte los taquete para concreto (11) en los agujeros taladrados anteriormente hasta que estén al ras con la pared.
37. Coloque el marco de montaje (J) en la posición que desee contra la pared. Asegúrelo a la pared con los seis tornillos (9) y Arandelas (10) en los puntos de taladro. Ajuste los tornillos firmemente, pero tenga cuidado de no ajustar demasiado.

Instrucciones de ensamble

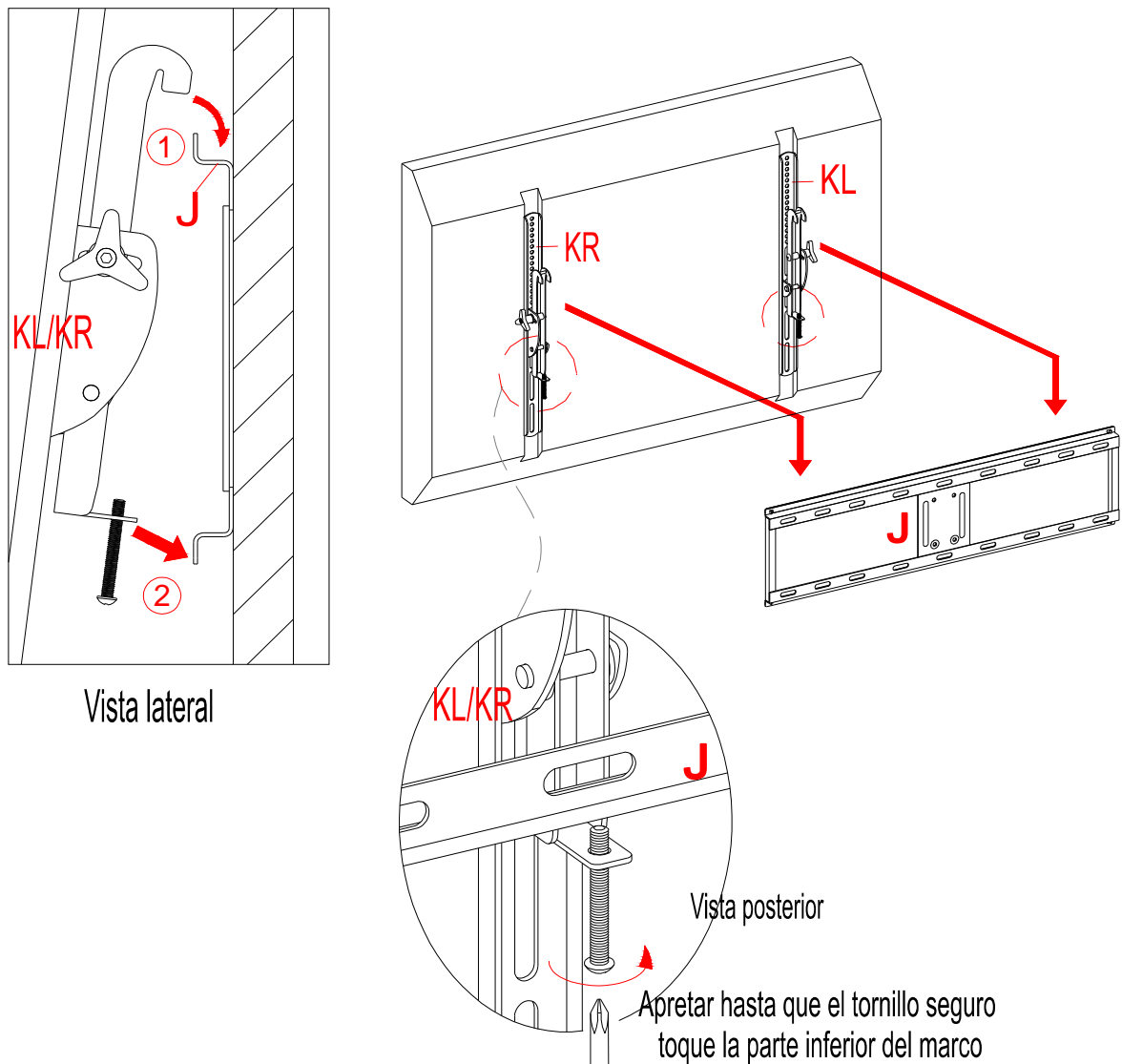

38. Fije los soportes de monitor (KL/KR) a la parte trasera del televisor siguiendo los pasos 22 y 23, o 24 y 25, dependiendo del tipo de TV que usted posea.
39. Una vez que los soportes de monitor se unen a la parte trasera del televisor, pida ayuda para levantar la televisión hasta adjuntar los soportes de monitor en el marco de montaje (J). Ajuste los ganchos en los soportes de monitor sobre el bastidor de montaje y luego bajarlos a las barras del bastidor de montaje. Seguir en el centro de la televisión.
40. Cuando el televisor está en su posición deseada, apriete los dos tornillos de bloqueo con un destornillador estrella largo hasta que lleguen a la parte inferior del marco de montaje (J) para asegurarse de que su TV es seguro y seguro en la pared.
41. Coloque la consola reunidos bajo el televisor. Por último, conecte los cables A/V y los cables de alimentación al televisor. Ya está listo para disfrutar de su montaje en pared de pantalla plana de TV.

Mantenimiento y Cuidados

- Use una toalla suave y limpia para evitar daños y rayaduras.
- Uso de cera para pulir muebles no es necesario. Si desea usar cera cheque en una area que no sea visible para checar su funcionamiento.
- Usar solvents de cualquier tipo puede dañar el terminado del mueble.
- Nunca use agua para limpiar la unidad, ya que le puede dañar el terminado.
- Siempre utilice protección para vasos cuando ponga sobre la unidad.
- Líquidos derramados deben limpiarse inmediatamente, con una toalla suave evitando tallar.
- Siempre utilizar protectores en caso de poner cosas calientes. El calor puede provocar una reacción química en el terminado y dañarlo.
- Manchas o marcas de crayones serán difíciles de remover.
- En caso que su unidad sea manchada durante el uso le recomendamos hablar a un profesional para que le ayude.
- Revisar los pernos y tornillos periódicamente y apretarlos en caso que sea necesario.

Más recomendaciones para el cuidado de su Mueble

Es lo mejor mantener la unidad en una area de clima controlado. Temperatura extrema y cambios de humedad pueden causar cambios como partes pandas, molduras que se contraigan o que la madera se raje. Es recomendable mantener la unidad lejos del sol directo ya que puede dañar el terminado.

Cuidados adecuados y limpieza pueden extender la vida útil de su unidad. Siga estas recomendaciones y mantendrá su mueble en buenas condiciones de uso por muchos años.

Un Plumón se incluyó para reparar cualquier pequeño daño que pueda ocurrir durante el ensamble o el envío.

Esperamos que disfrute este producto por muchos años.

¡Gracias por su compra!

GARANTIA DE CALIDAD

Nosotros estamos seguros que Usted se encontrará feliz con la compra de este producto.

Si este producto tiene algún defecto de ensamblado o material o si tiene alguna falla en uso normal, Nosotros lo repararemos o lo re-emplazaremos hasta por un año a partir de la fecha de compra. Todo producto de Whalen Furniture es diseñado para alcanzar sus expectativas más altas. Nosotros le garantizamos que inmediatamente podrá ver el valor de nuestra mercancía de la más alta calidad.

Esta garantía le proporciona derechos legales específicos y tal vez tenga otros derechos que varían de Estado a Estado.

Servicio al Cliente: 866-942-5362
8:30 a.m. - 4:30 p.m., PST, Lunes a Viernes
www.whalenstyle.com

