

Ellis Shutter TV Storage Console

Stock # BH48-084-099-41

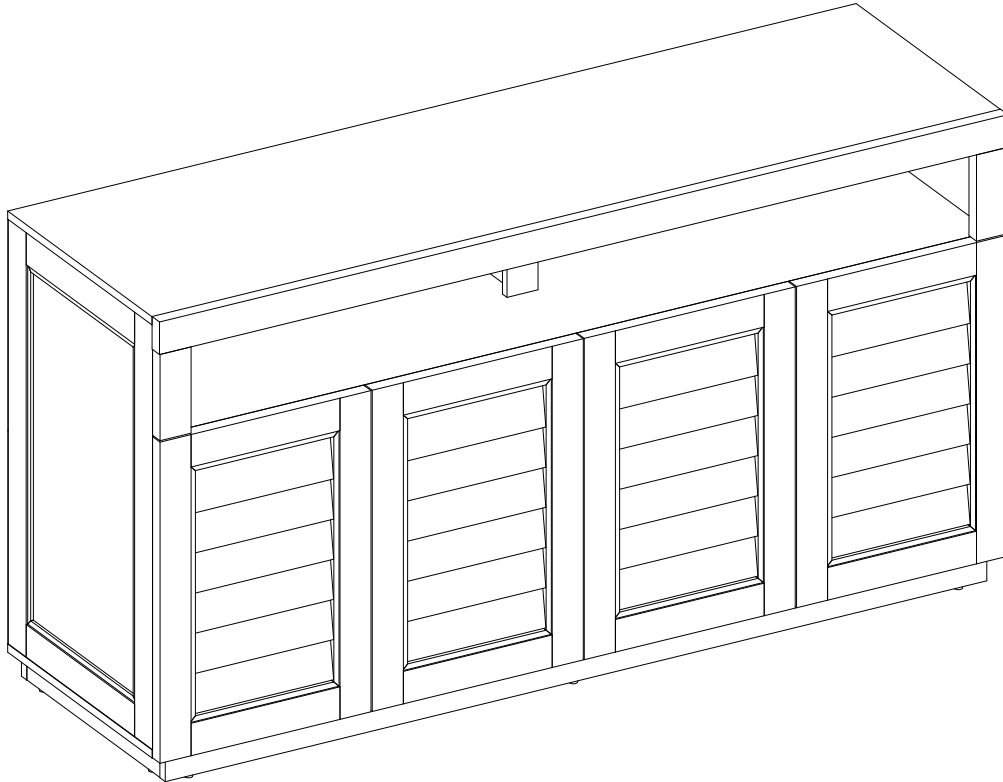

ADULT ASSEMBLY REQUIRED

If you have any questions regarding assembly or if parts are missing, DO NOT return this item to the store where it was purchased. Please call our customer service number and have your instructions and parts list ready to provide the model name, part name or factory number:

866-942-5362

Pacific Standard Time: 8:30 a.m. - 4:30 p.m., Monday - Friday

Or visit our web site 24 hours a day, 7 days a week for product assistance at

www.whalenstyle.com

Or e-mail your request to **parts@whalenfurniture.com**

**THIS INSTRUCTION BOOKLET CONTAINS IMPORTANT SAFETY INFORMATION.
PLEASE READ AND KEEP FOR FUTURE REFERENCE.**

Date 2018-09-26 Rev. 0001-A

MAXIMUM RECOMMENDED WEIGHT LOADS

MANUFACTURER: Whalen Furniture Manufacturing

CATALOG: Ellis Shutter TV Storage Console

MODEL # BH48-084-099-41

MADE IN CHINA

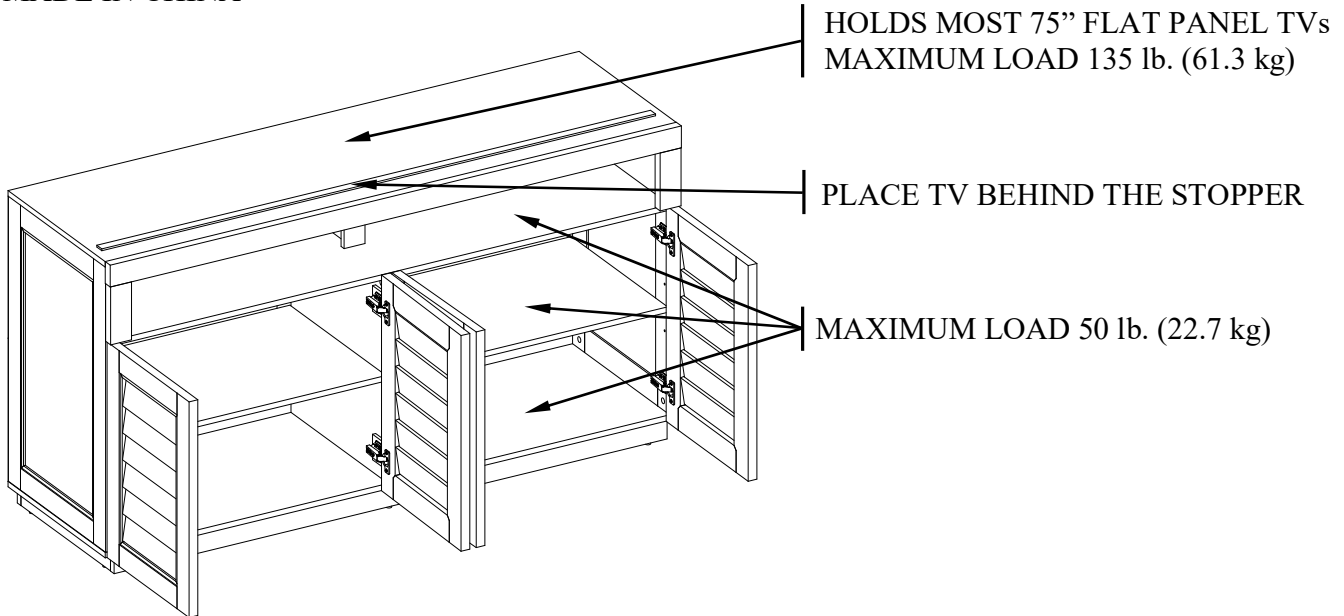

WARNING

THIS UNIT IS NOT INTENDED FOR USE WITH CRT TVS. USE ONLY WITH FLAT PANEL TVS AND AUDIO/VIDEO EQUIPMENT MEETING RECOMMENDED SIZE AND WEIGHT LIMITS. NEVER USE WITH LARGER/HEAVIER THAN RECOMMENDED FLAT PANEL TVS OR EQUIPMENT. TO AVOID INSTABILITY, PLACE FLAT PANEL TV IN THE CENTER OF THE UNIT; THE BASE OF THE TELEVISION MUST BE ABLE TO REST ON THE SUPPORTING SURFACE OF THE UNIT WITHOUT OVER-HANGING THE EDGES. IMPROPERLY POSITIONED FLAT PANEL TVs, OR FLAT PANEL TVs INCLUDING OTHER EQUIPMENT THAT EXCEED RECOMMENDED SIZE AND WEIGHT LIMITS COULD FALL OFF OR BREAK THE UNIT, CAUSING POSSIBLE SERIOUS INJURY.

How to adjust the European adjustable hinges on doors

Shipping may cause doors to go out of alignment. If you find that the doors need to be adjusted slightly, turn the appropriate screw, as illustrated.

1. TO ADJUST DOOR FORWARD OR BACKWARD.
2. TO ADJUST DOOR TO RIGHT OR TO LEFT.
3. TO ADJUST DOOR UP OR DOWN.

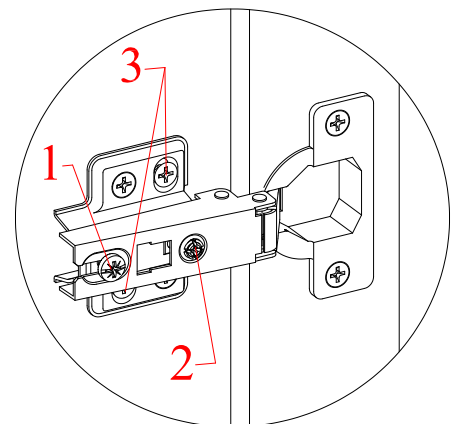

IMPORTANT

Before you begin: Open, identify and count all parts prior to assembly. Lay out parts on a flat and non-abrasive surface. You will need the parts identified on page 4 and 5 of this instruction manual.

NOTE: IT IS VERY IMPORTANT TO USE GLUE WITH DOWELS. EXCESS GLUE CAN BE WIPED OFF WITH DAMP CLOTH.

Insert the Dowel at least half way by tapping lightly with a rubber mallet, IF NECESSARY.

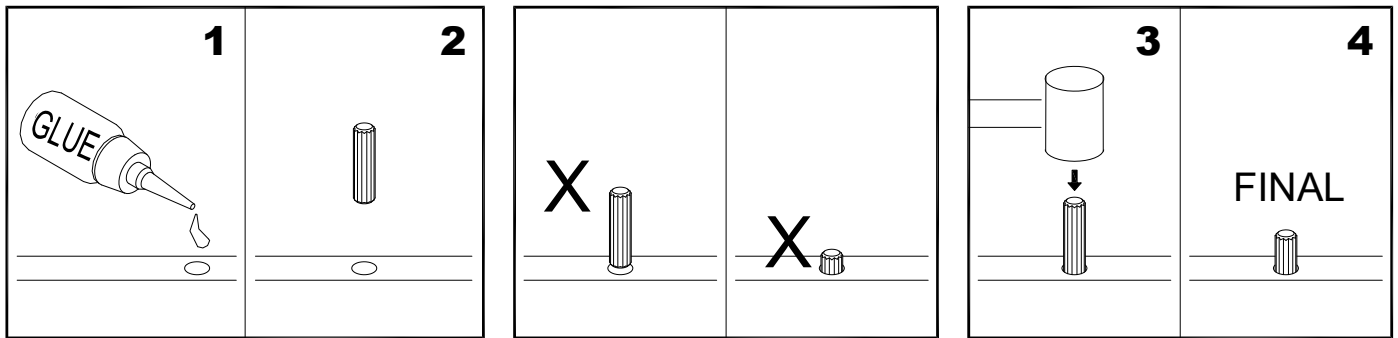

CAM LOCK SYSTEM OPERATION

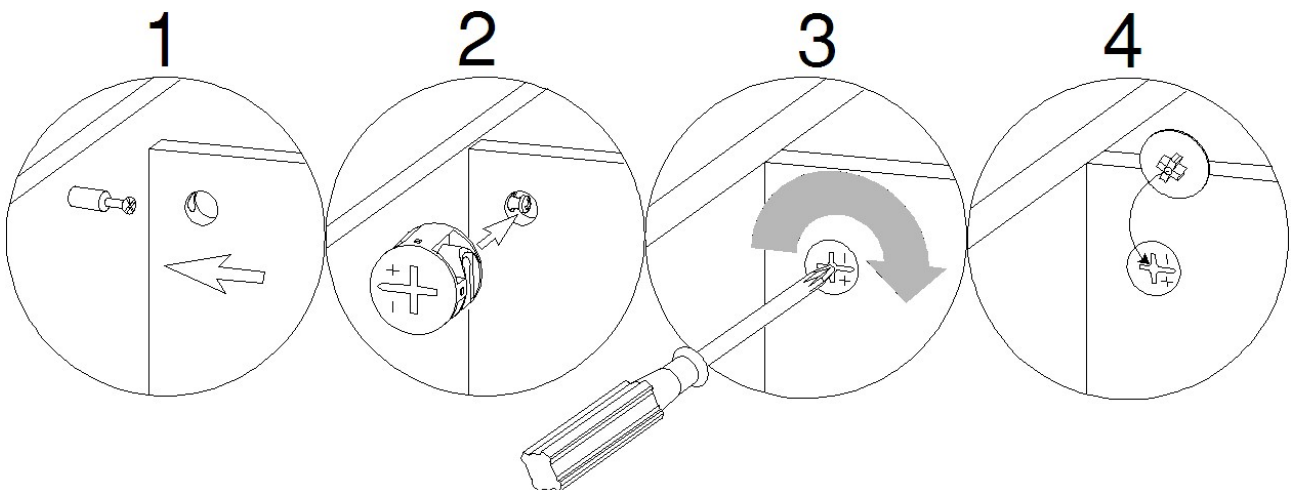

HOW THE KNOCK DOWN (KD) ASSEMBLY SYSTEM WORKS

1. Screw the Cam Bolt into the threaded inserts on the panel. Connect both panels together; making sure Cam Bolt goes into the pre-drilled hole on the end of panel for Cam Lock.
2. Insert the Cam Lock into the pre-drilled large hole on the panel. Make sure the arrow on the face of Cam Lock faces out and points towards Cam Bolt.
3. Take a Phillips screwdriver and rotate the Cam Lock clockwise to lock the Cam Bolt in place.
4. Plug the Cam Lock Cover into the cross slot of the Cam Lock to conceal the Cam.

You are now ready to assemble the unit.

Parts and Hardware List

Please read completely through the instructions and verify that all listed parts and hardware are present before beginning assembly.

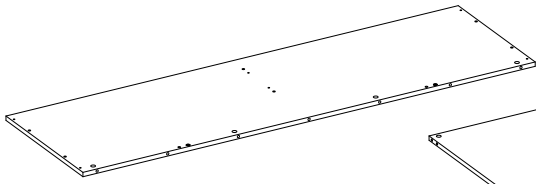

A- Top Panel (Qty. 1)

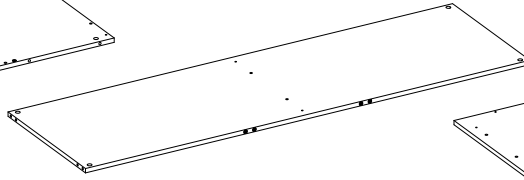

B- Fixed Shelf (Qty. 1)

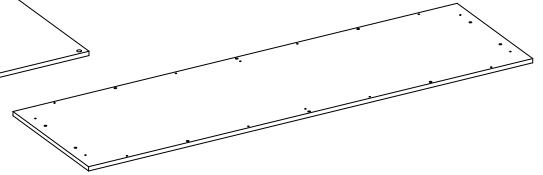

C- Bottom Panel (Qty. 1)

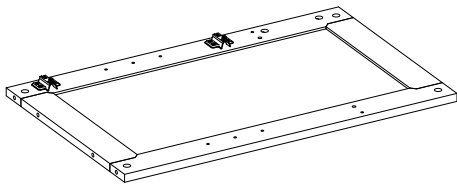

D- Left Side Panel (Qty. 1)

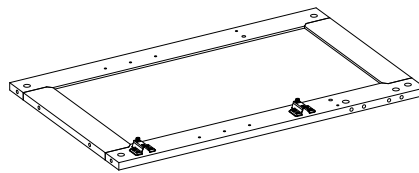

E- Right Side Panel (Qty. 1)

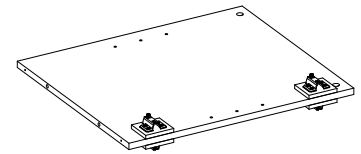

F- Lower Partition Panel (Qty. 1)

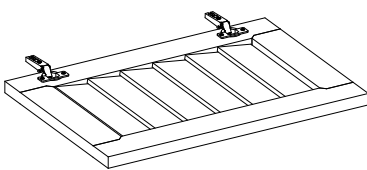

G- Left Door (Qty. 2)

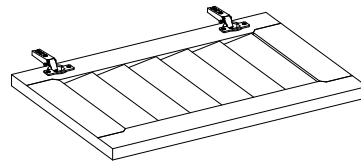

H- Right Door (Qty. 2)

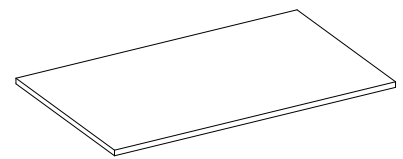

I- Adjustable Shelf (Qty. 2)

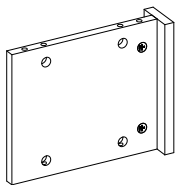

J- Upper Partition Panel (Qty. 1)

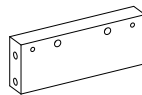

K- Front Molding (Qty. 2)

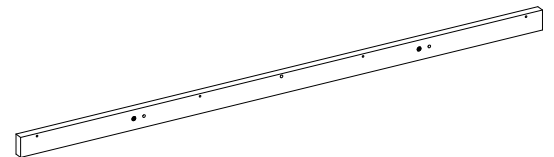

L- Top Front Stretcher (Qty. 1)

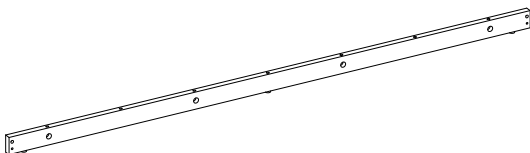

M- Bottom Front Stretcher (Qty. 1)
(with floor leveler)

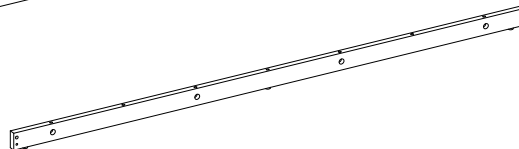

N- Bottom Back Stretcher (Qty. 1)
(with floor protector)

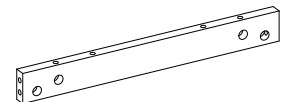

O- Bottom Side Stretcher
(Qty. 2)

Parts and Hardware List

Please read completely through the instructions and verify that all listed parts and hardware are present before beginning assembly.

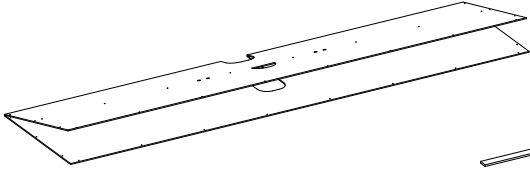

P- Back Panel (Qty. 1)

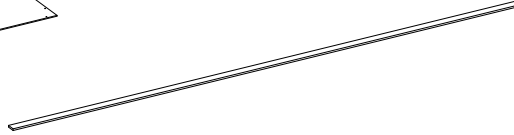

Q- Stop Rail (Qty. 1)

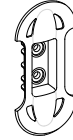

R- Cable Wheel (Qty. 2)



(1) Cam Lock
(Qty. 42+2 extra)

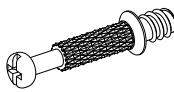

(2) Cam Bolt
(Qty. 42+2 extra)

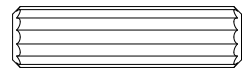

(3) M8 x 30 mm Wood Dowel
(Qty. 43+2 extra)

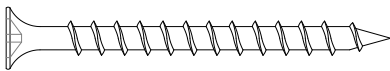

(4) M4 x 50 mm Screw
(Qty. 2+1 extra)

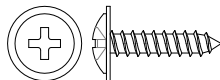

(5) M3.5 x 15 mm Washer Head Screw
(Qty. 36+1 extra)

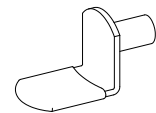

(6) Shelf Support
(Qty. 8+1 extra)



(7) Cam Lock Cover
(Qty. 24+1 extra)

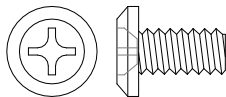

(8) 1/4" x 12 mm Bolt
(Qty. 4+1 extra)

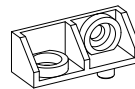

(9) Corner Connector
(Qty. 2)

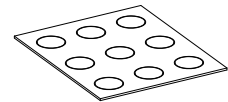

(10) Rubber Bumper
(Qty. 8+1 extra)

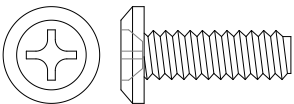

(11) 1/4" x 19 mm Bolt
(Qty. 4+1 extra)

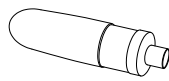

Glue
(Qty. 1)

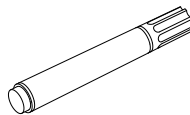

Touch-up Pen
(Qty. 1)

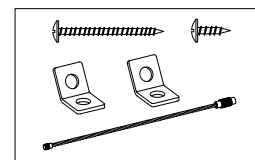

Tipping Restraint Hardware Kit (Qty. 2)
(Included in plastic bag)

Tools required: Phillips screwdriver and rubber mallet (not provided).

Assembly Instructions

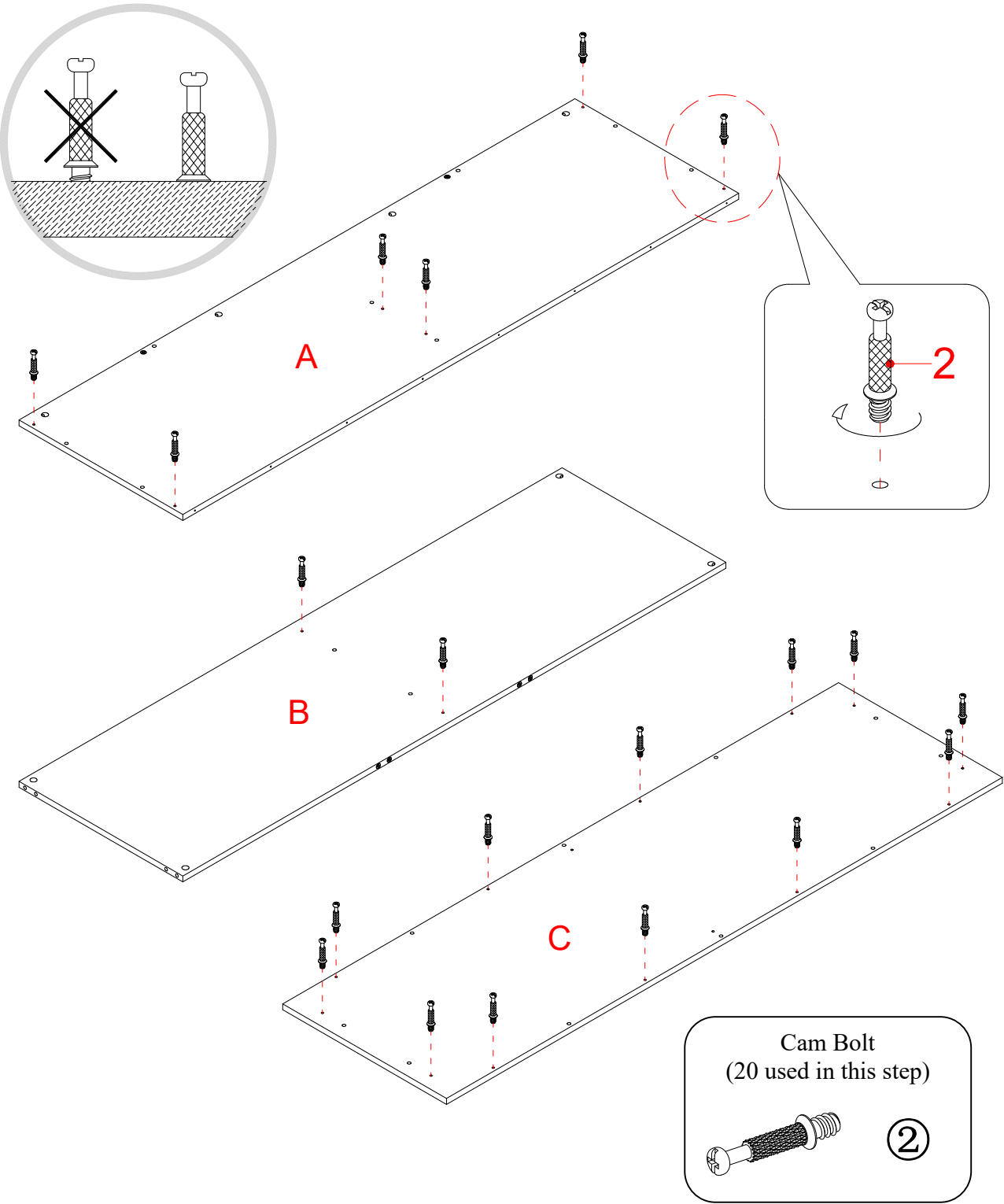

1. Unpack the unit and confirm that you have all the hardware and required parts. Assemble the unit on a carpeted floor or the empty carton to avoid any scratch.
2. Securely screw the Cam Bolts (2) into the designated small holes on the Top Panel (A) and Bottom Panel (C) and Fixed Shelf (B) using a Phillips screwdriver.

Assembly Instructions

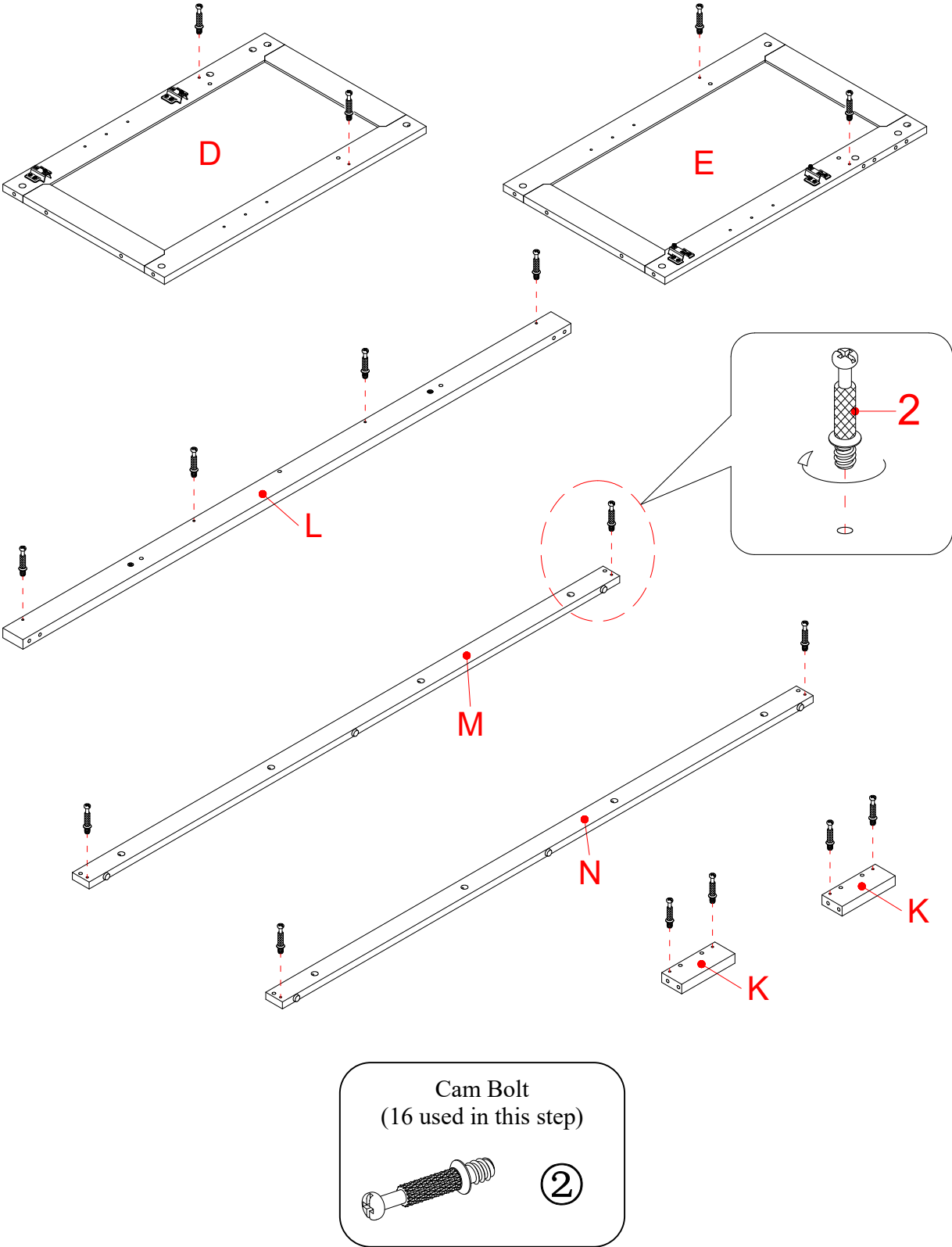

3. Securely screw the Cam Bolts (2) into the designated small holes on the Side Panels (D and E), the Stretchers (L, M and N) and the Front Moldings (K).

Assembly Instructions

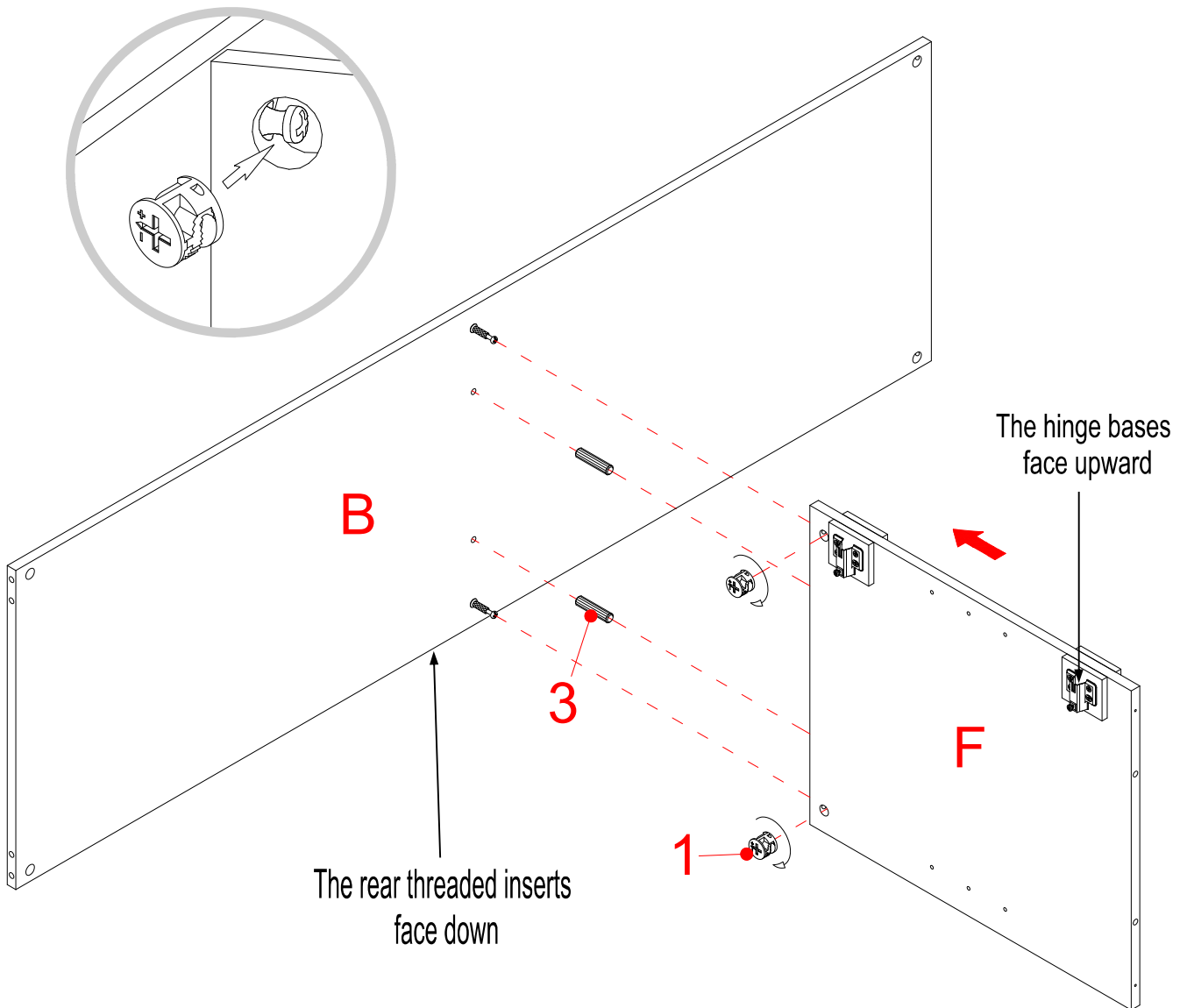

Cam Lock
(2 used in this step)



①

M8 x 30 mm Wood Dowel
(2 used in this step)

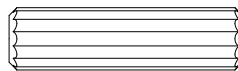

③

4. Glue two Wood Dowels (3) into the inner holes of the Lower Partition Panel (F) and attach it to the Fixed Shelf (B) by engaging two Cam Locks (1) (Refer to page 3 on Cam Lock system operation supplement).

Assembly Instructions

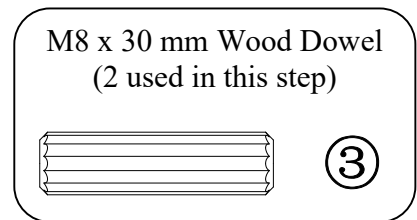
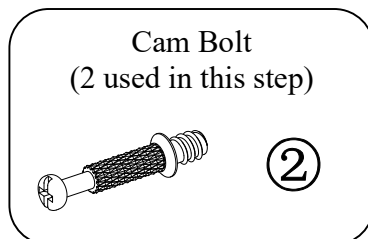
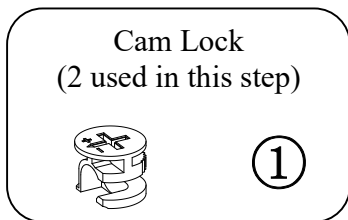
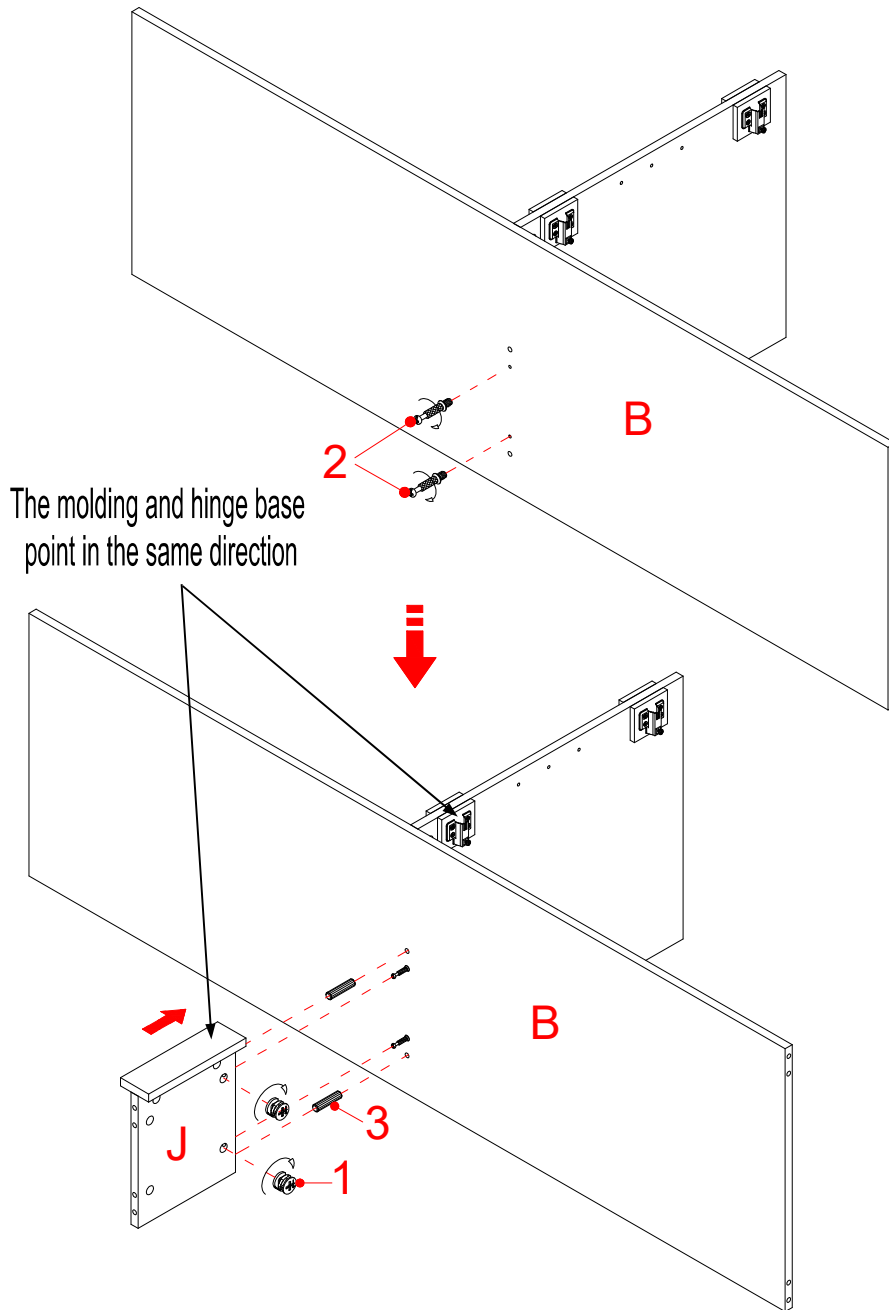

5. Securely screw the Cam Bolts (2) into the designated small holes on the Fixed Shelf (B).
6. Attach the Upper Partition Panel (J) to the Fixed Shelf (B) with two Cam Locks (1) and two Wood Dowels (3).

Assembly Instructions

The hinge bases
line up with each other

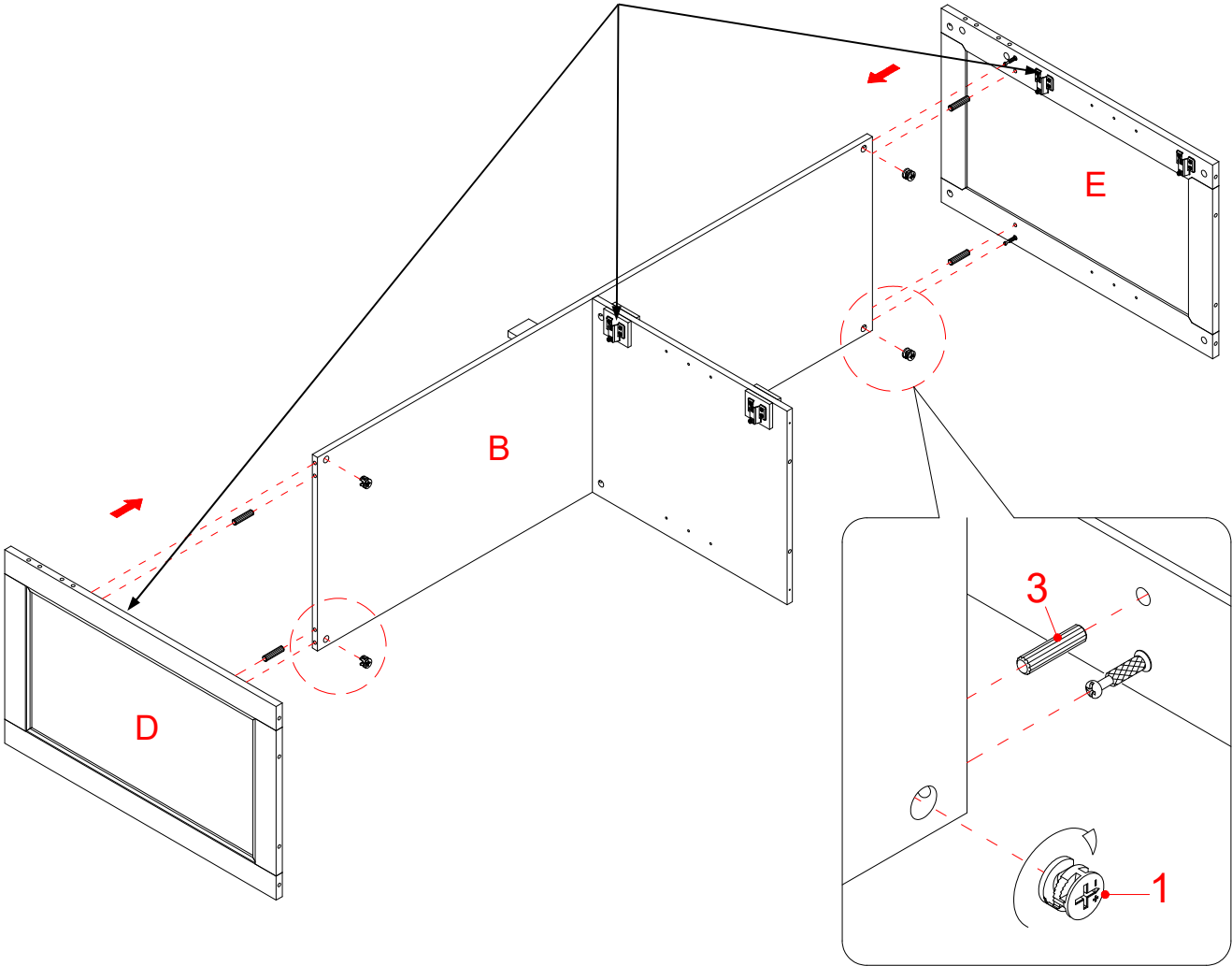

Cam Lock
(4 used in this step)



①

M8 x 30 mm Wood Dowel
(4 used in this step)

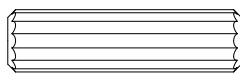

③

7. Attach Side Panels (D and E) to the Fixed Shelf (B) with four Wood Dowels (3) and four Cam Locks (1).

Assembly Instructions

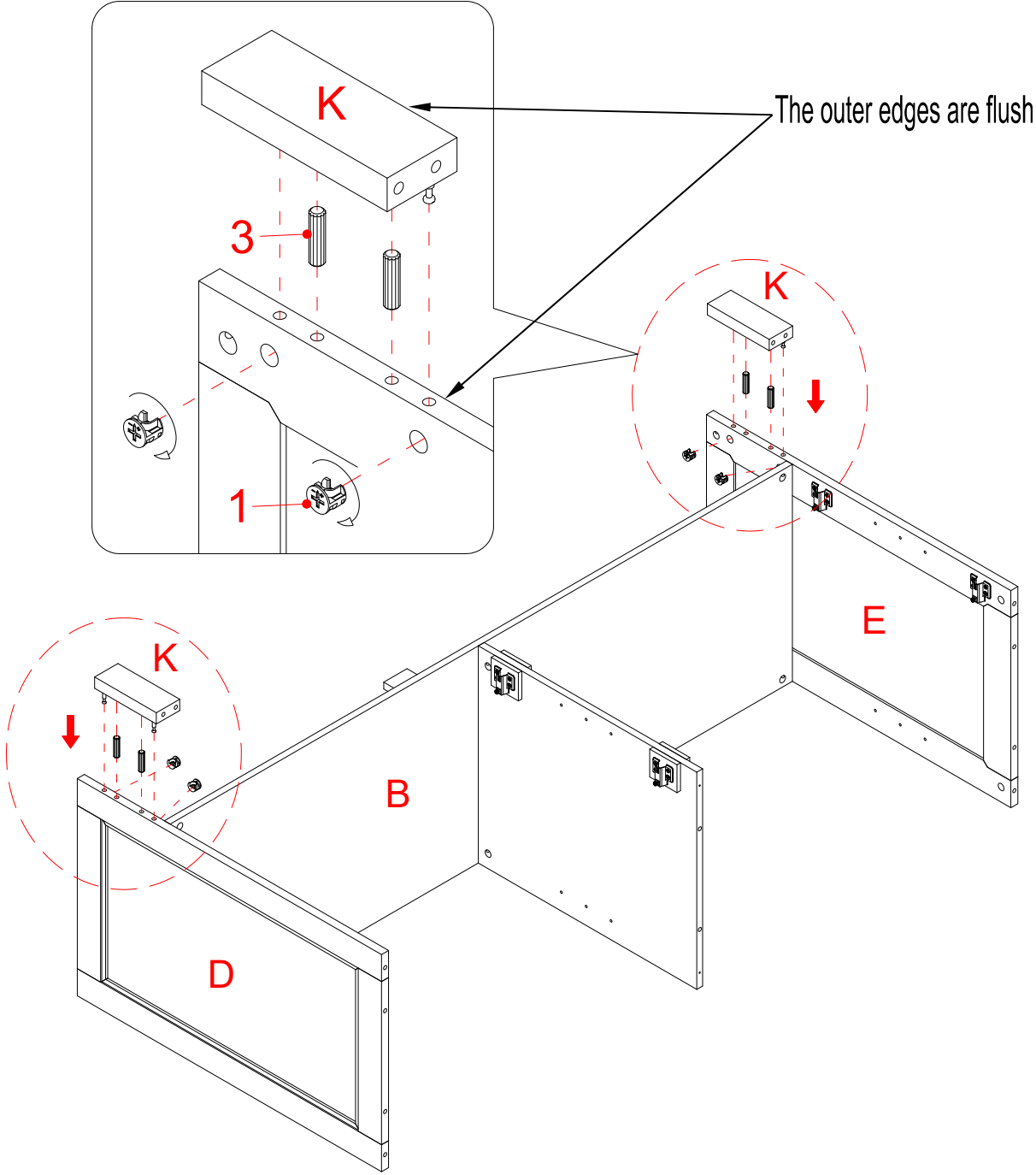

Cam Lock
(4 used in this step)



①

M8 x 30 mm Wood Dowel
(4 used in this step)

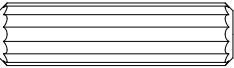

③

8. Attach one Front Molding (K) to each Side Panel (D and E) with two Wood Dowels (3) and two Cam Locks (1).

Assembly Instructions

The pin faces outward

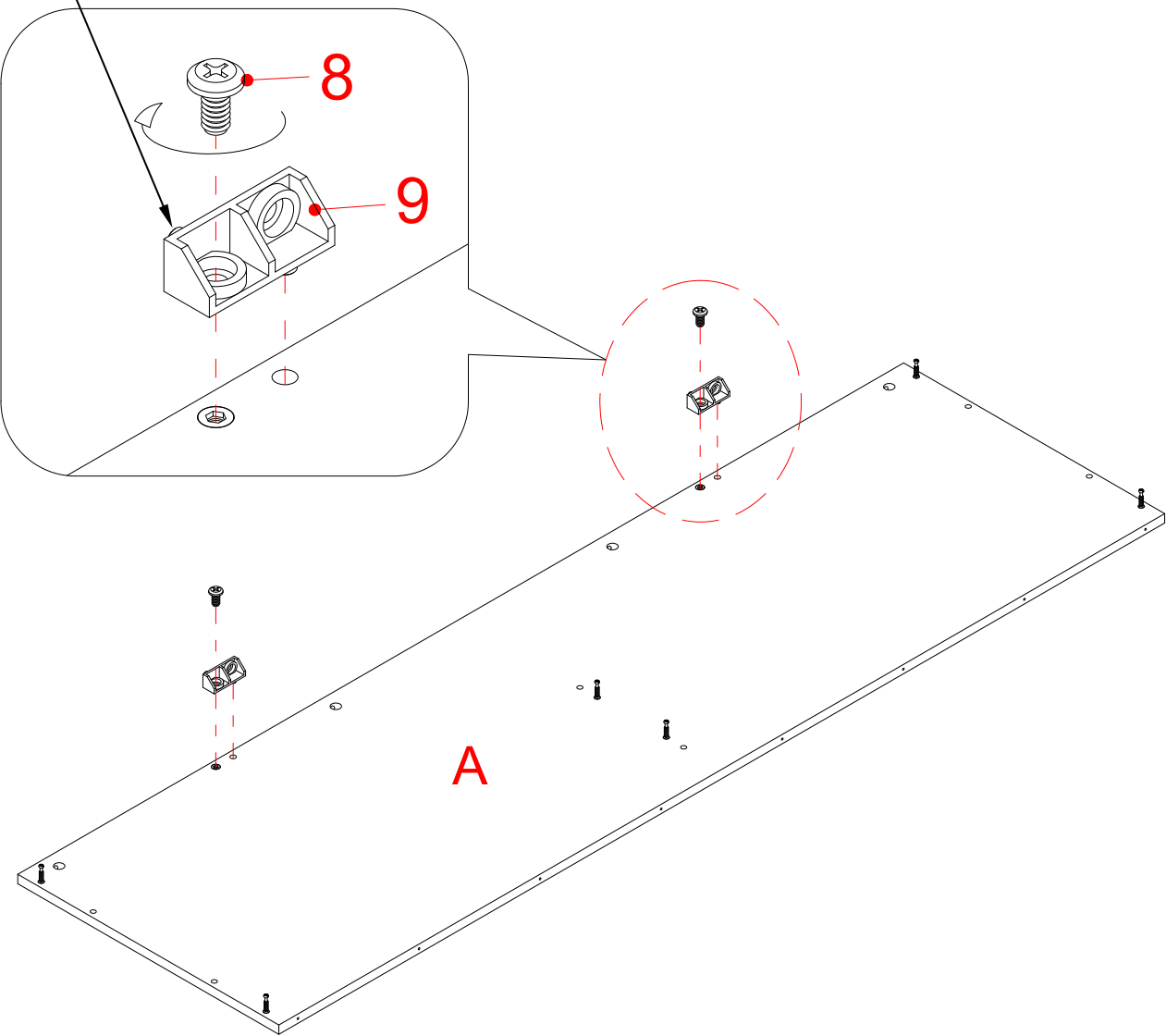

1/4" x 12 mm Bolt
(2 used in this step)

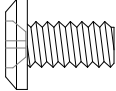

8

Corner Connector
(2 used in this step)

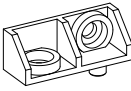

9

9. Fasten two Corner Connectors (9) to the Top Panel (A) with two 12 mm Bolts (8).

Assembly Instructions

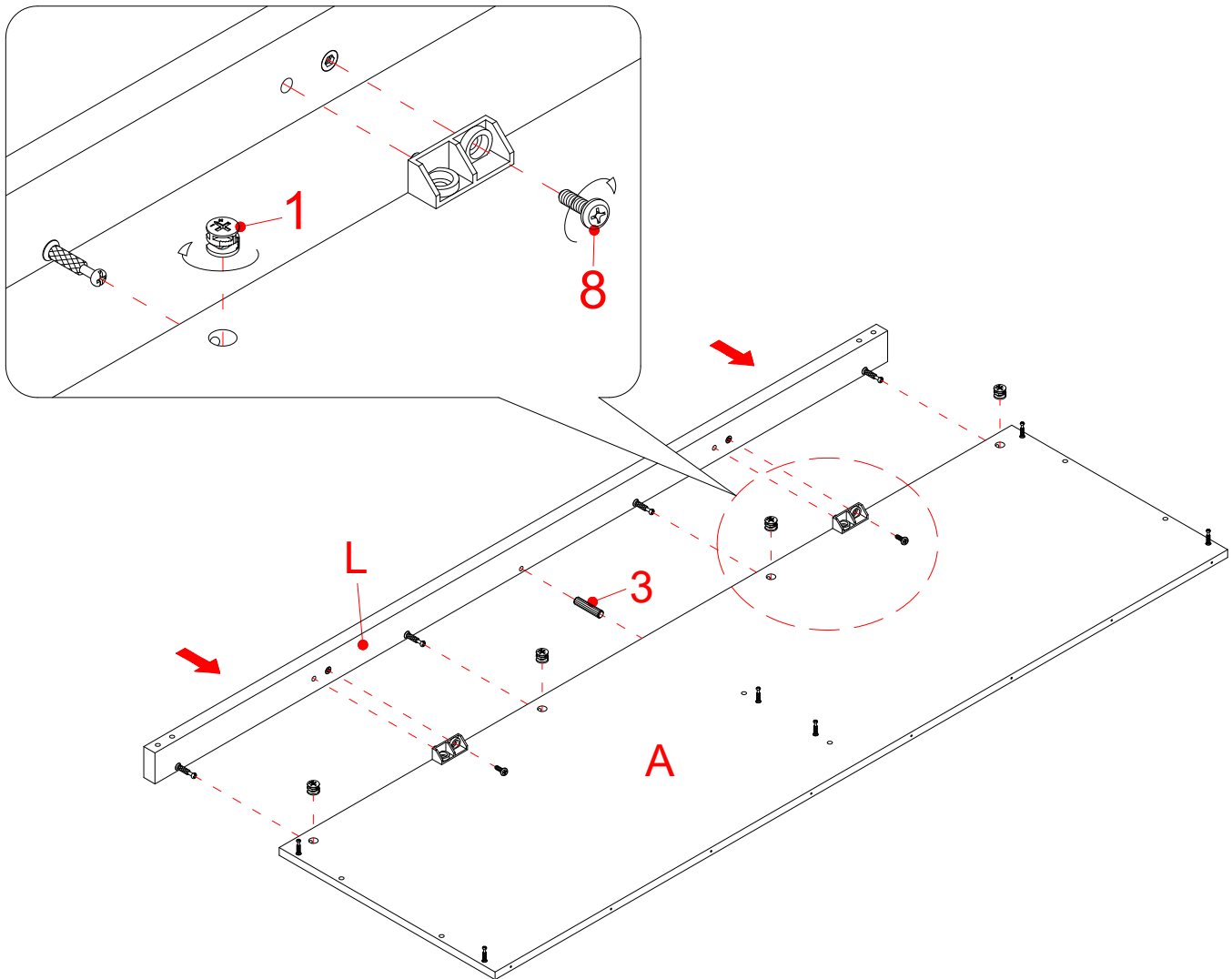

Cam Lock
(4 used in this step)



①

M8 x 30 mm Wood Dowel
(1 used in this step)

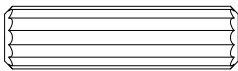

③

1/4" x 12 mm Bolt
(2 used in this step)

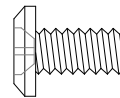

⑧

10. Attach the Top Front Stretcher (L) to the Top Panel (A) with one 30 mm Wood Dowel (3) and four Cam Locks (1).

11. Insert two 12 mm Bolts (8) through the Corner Connectors (9) and screw into the Top Front Stretcher (L).

Assembly Instructions

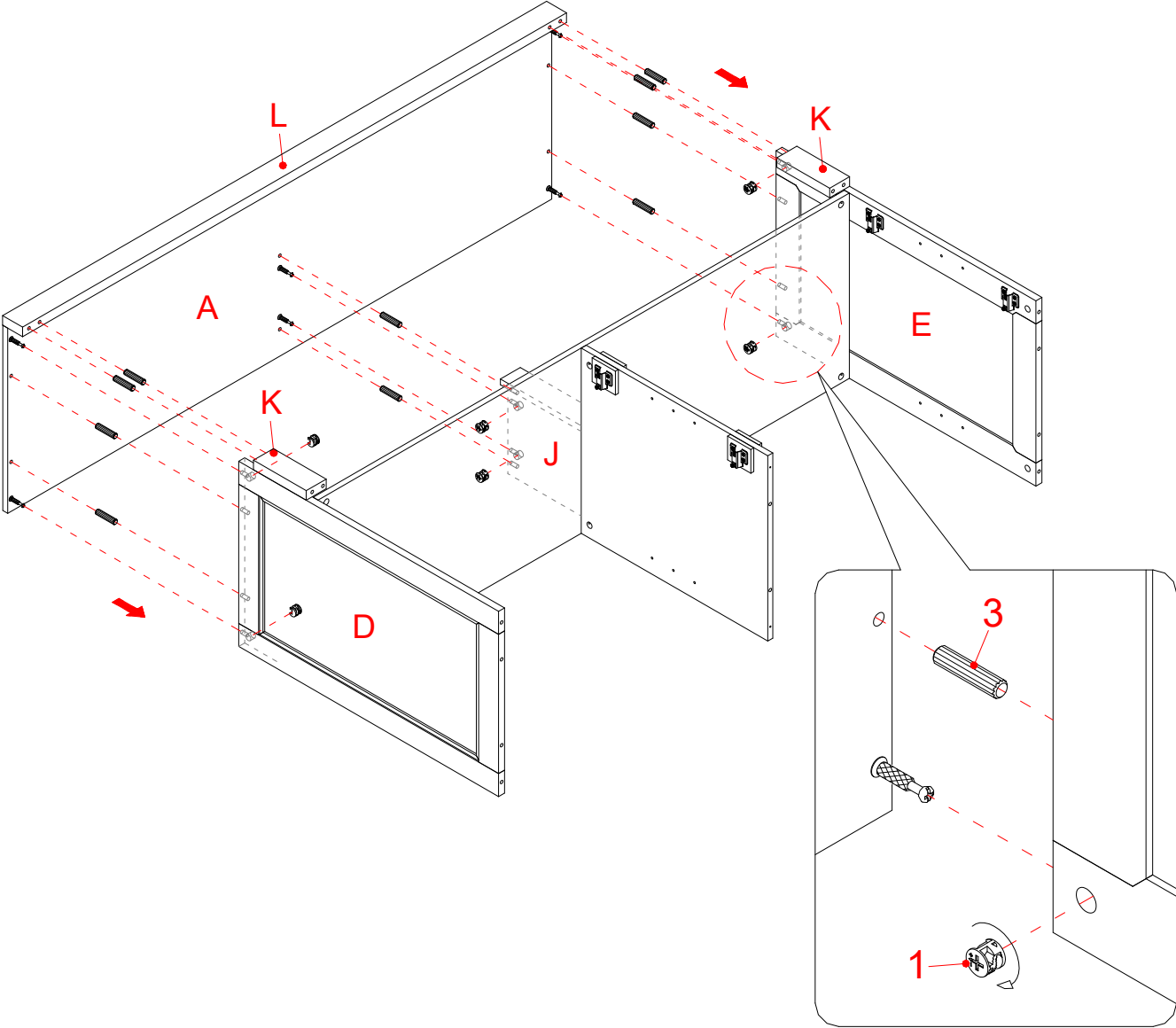

Cam Lock
(6 used in this step)



①

M8 x 30 mm Wood Dowel
(10 used in this step)

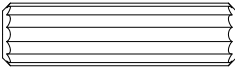

③

- 12. Glue ten Wood Dowels (3) into the inner holes on the vertical panels (D, E, J and K).
- 13. Position the Top Panel (A) onto the inserted Wood Dowels (3) and fasten it in place with six Cam Locks (1).

Assembly Instructions

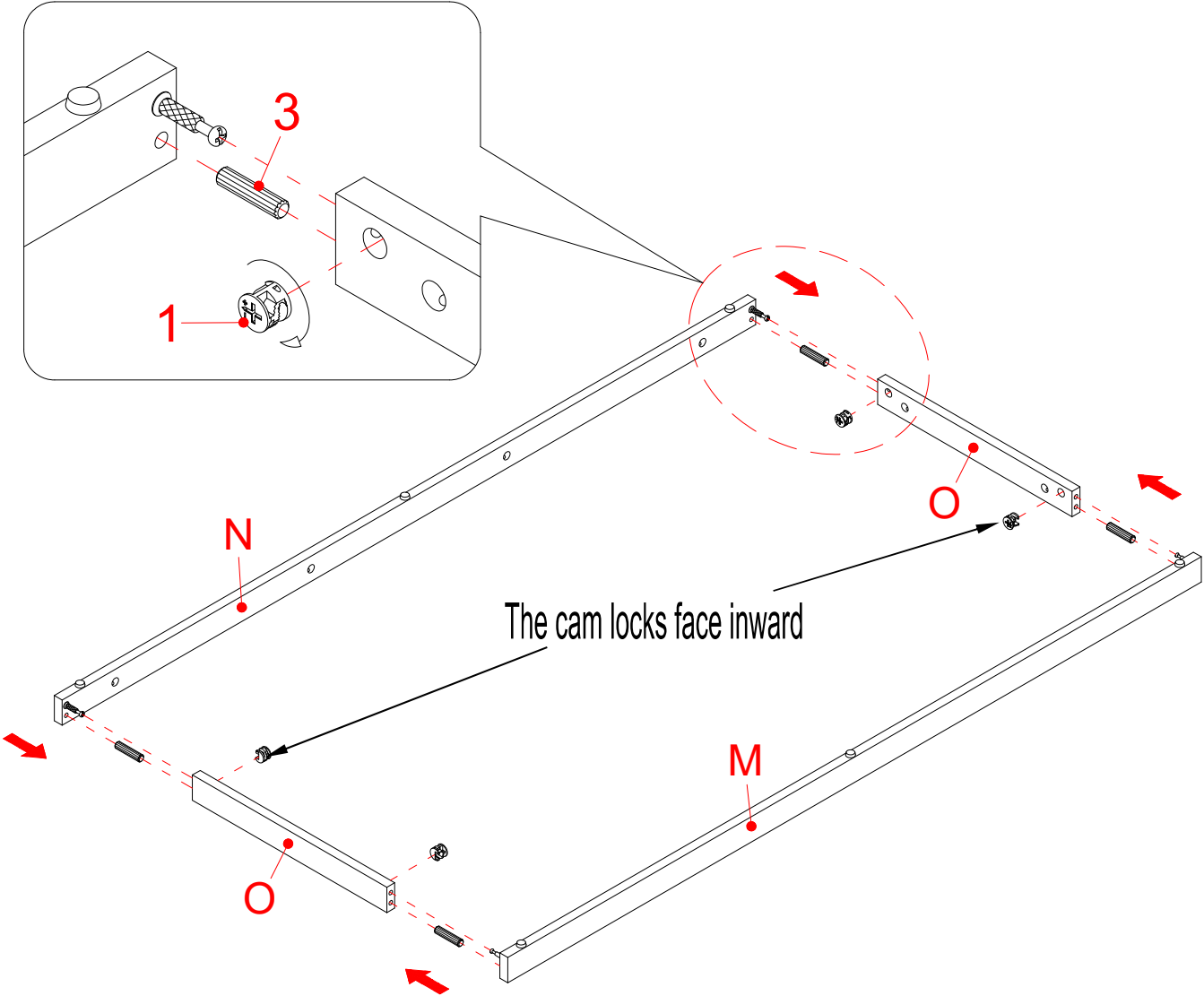

Cam Lock
(4 used in this step)

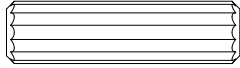

1

M8 x 30 mm Wood Dowel
(4 used in this step)

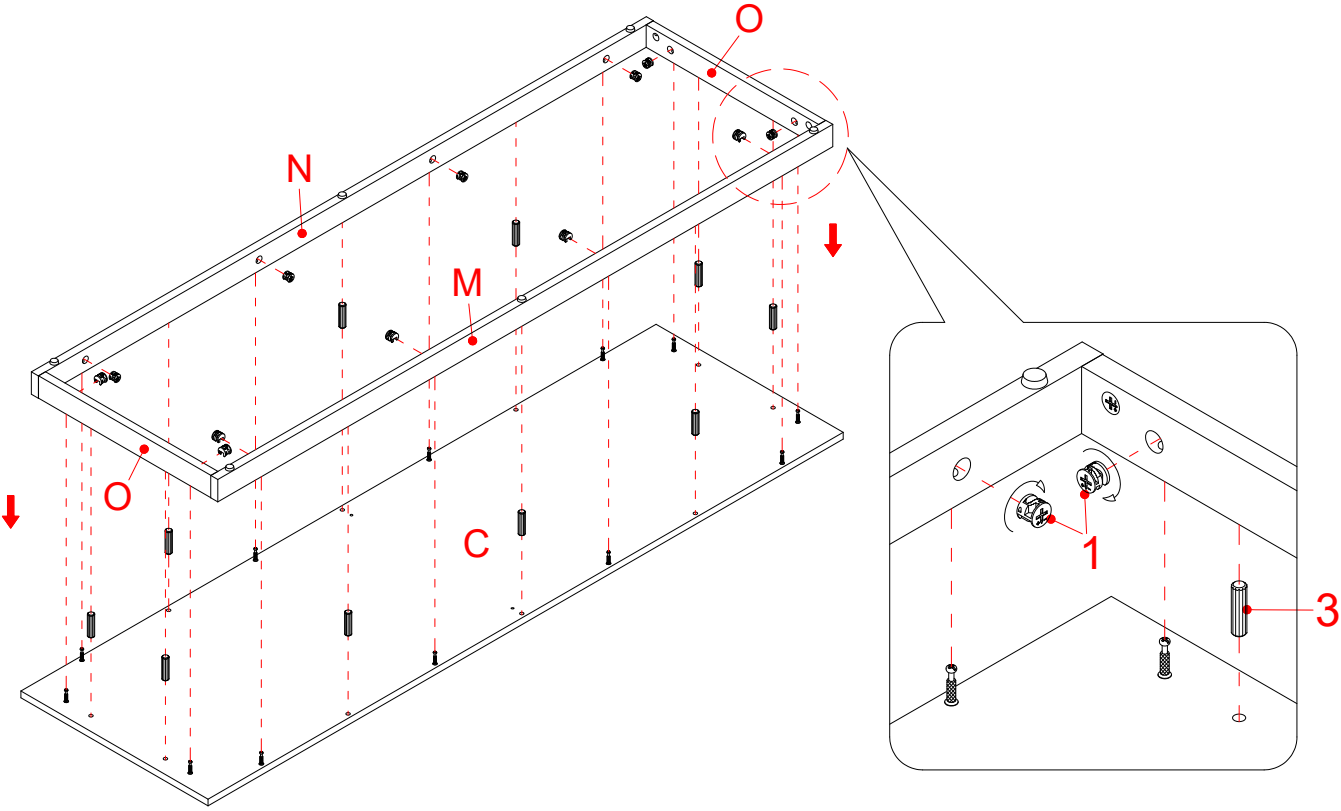

3

14. Combine the Bottom Front Stretcher (M), Back Stretcher (N) and Side Stretchers (O) together with four Wood Dowels (3) and four Cam Locks (1).

Assembly Instructions



Cam Lock
(12 used in this step)



①

M8 x 30 mm Wood Dowel
(10 used in this step)

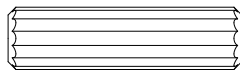

③

15. Attach the assembled base to the Bottom Panel (C) with the 30 mm Wood Dowels (3) and the Cam Locks (1).

Assembly Instructions

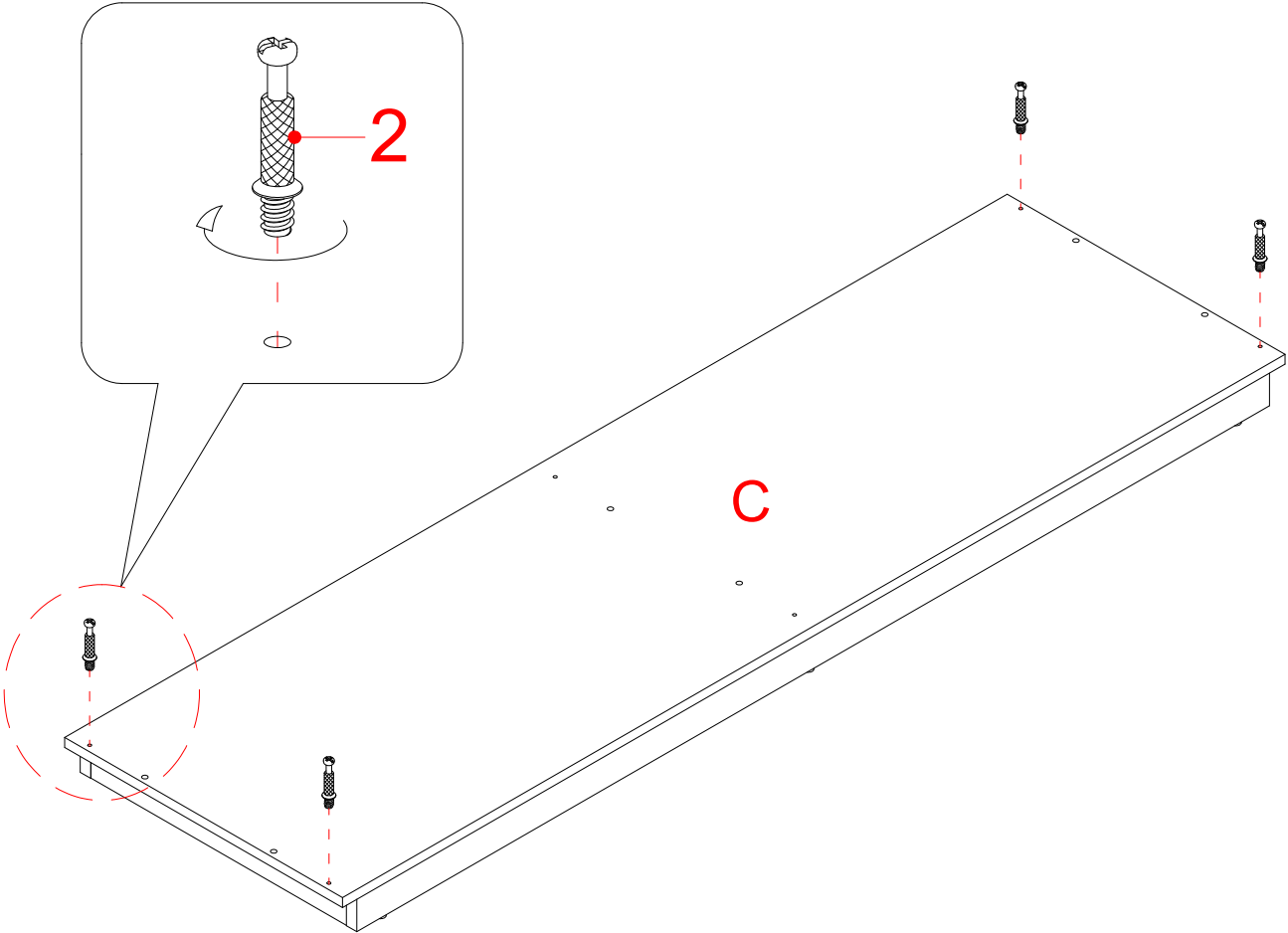

Cam Bolt
(4 used in this step)

②

16. Securely screw the Cam Bolts (2) into the designated small holes on the top of Bottom Panel (C).

Assembly Instructions

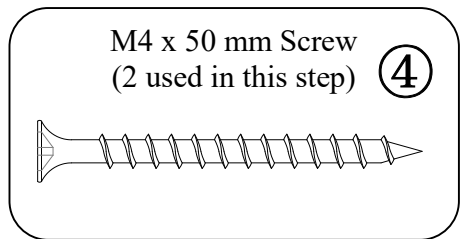
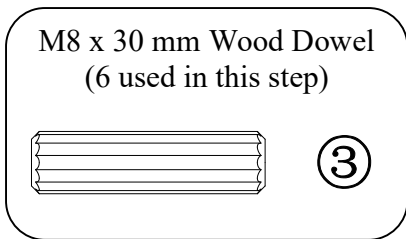
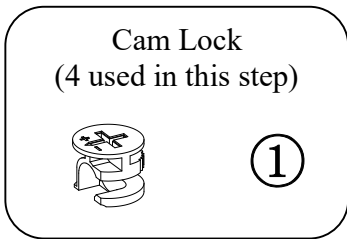
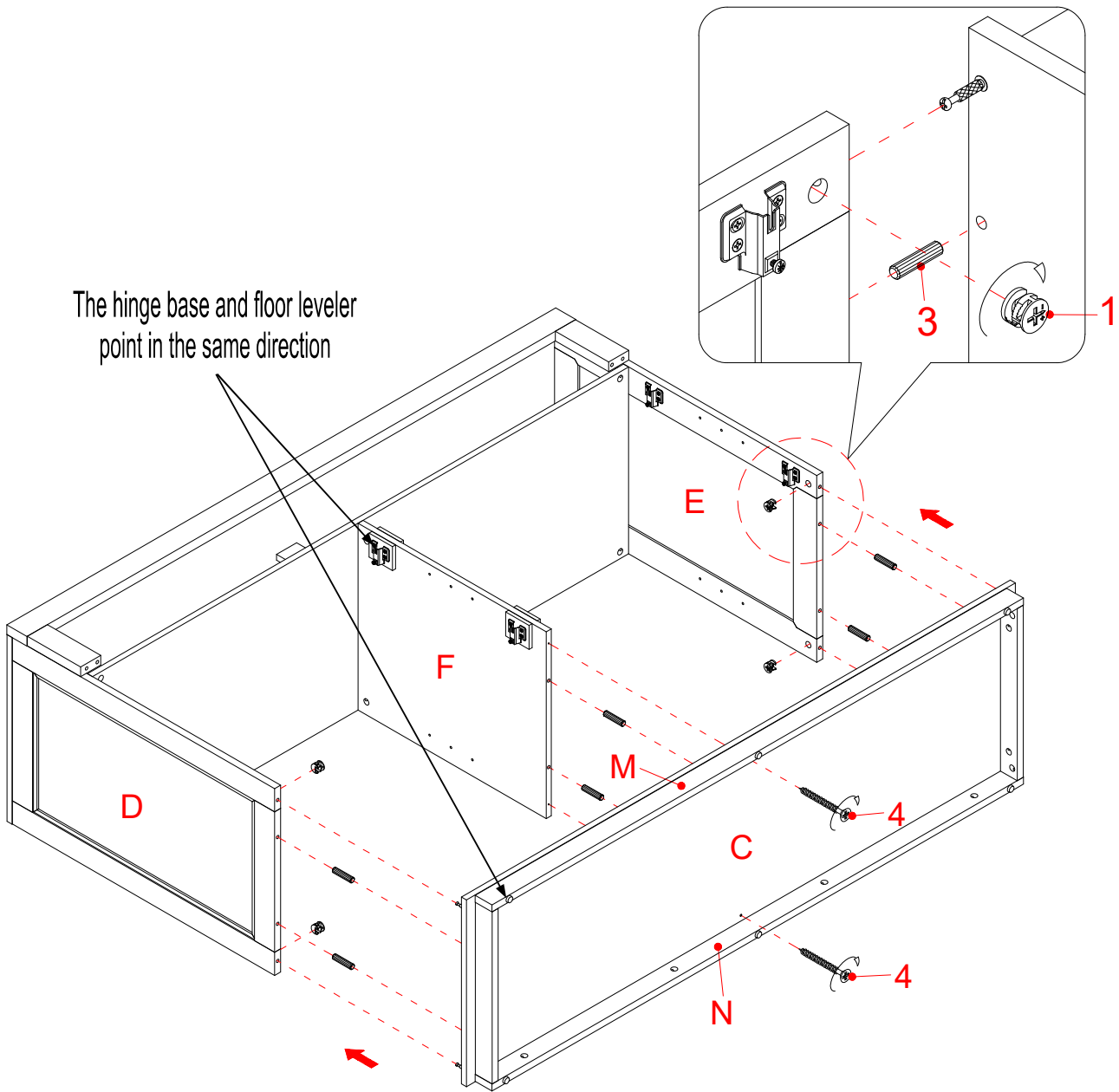

17. Glue six Wood Dowels (3) into the inner holes on the vertical panels (D, E and F).

18. Position the Bottom Panel (C) onto the inserted Wood Dowels (3) and fasten it in place with four Cam Locks (1) and two 50 mm Screws (4).

Assembly Instructions

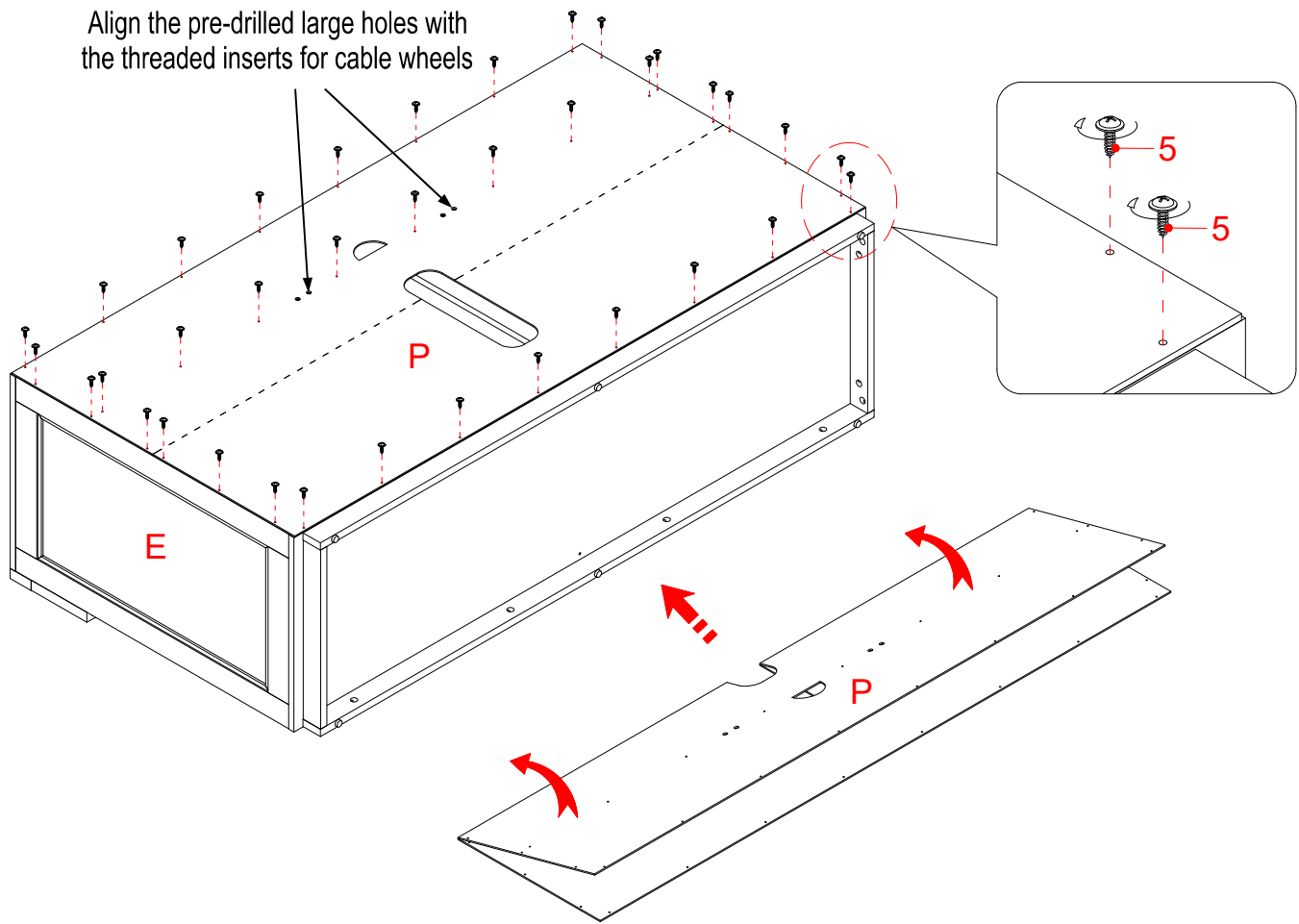

M3.5 x 15 mm Washer Head Screw
(36 used in this step)

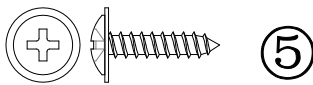

19. Now, go back and securely tighten all the Cam Locks and the Screws. Make sure that all the parts are tight and there are no gaps between the parts. This will help keep the unit square.
20. Flip the previous assembly around at its front edges.
21. Unfold and pick up the Back Panel (P) and align the pre-drilled large holes with the threaded inserts on the Fixed Shelf (B). Attach the Back Panel (P) in place using the provided Washer Head Screws (5).

NOTE: We recommend attaching the back panel with the screws at the corners first.

Assembly Instructions

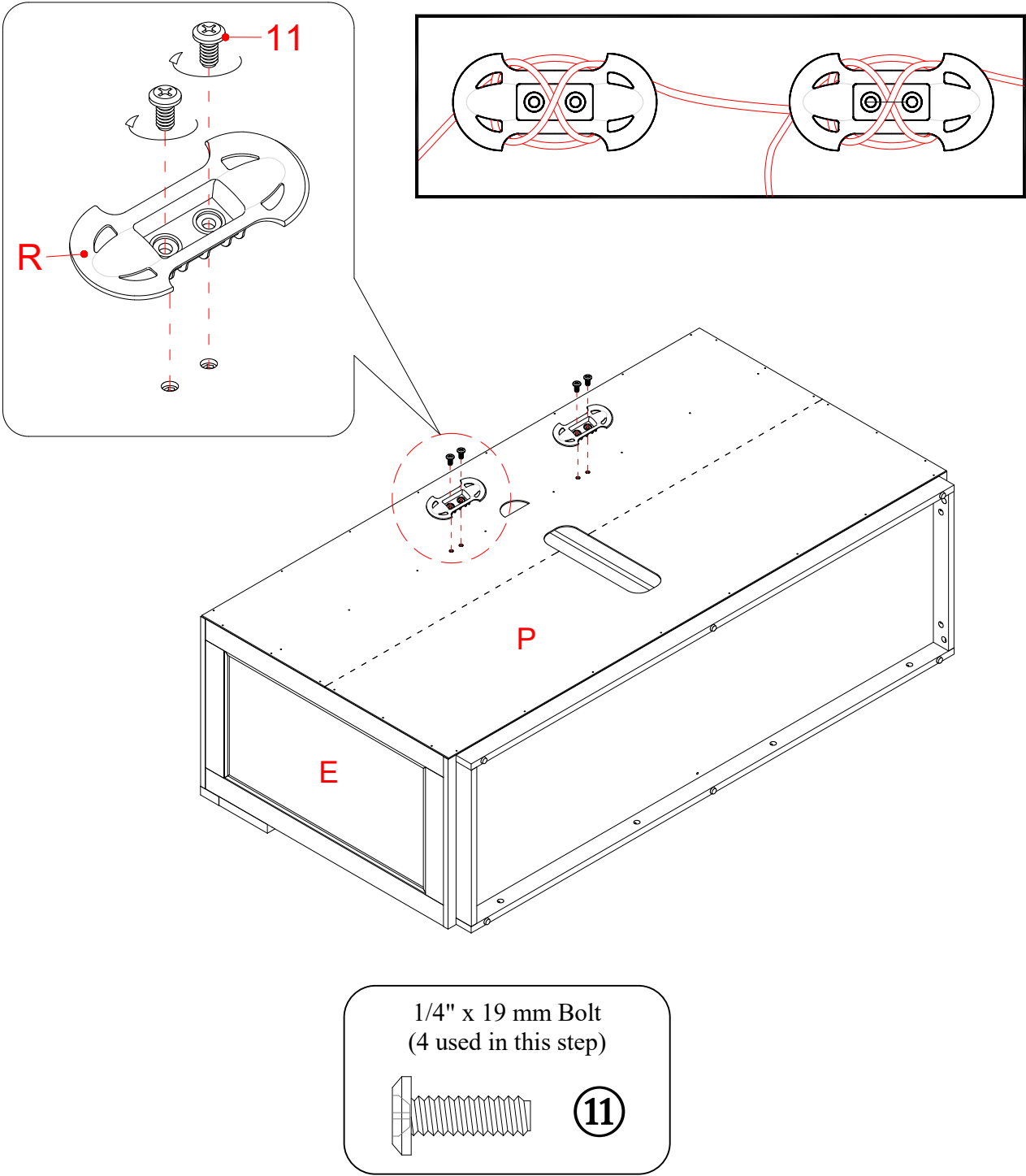

22. Attach two Cable Wheels (R) to the backside of the unit with four 19 mm Bolts (11).

NOTE: You can use the Cable Wheels to help keep your entertainment center’s cables and cords organized.

Assembly Instructions

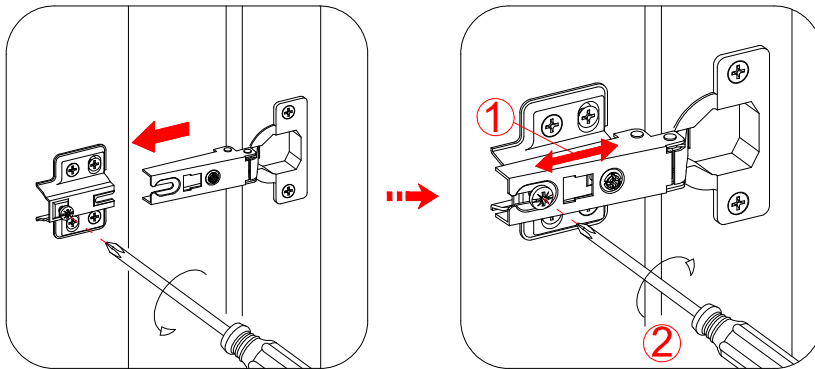
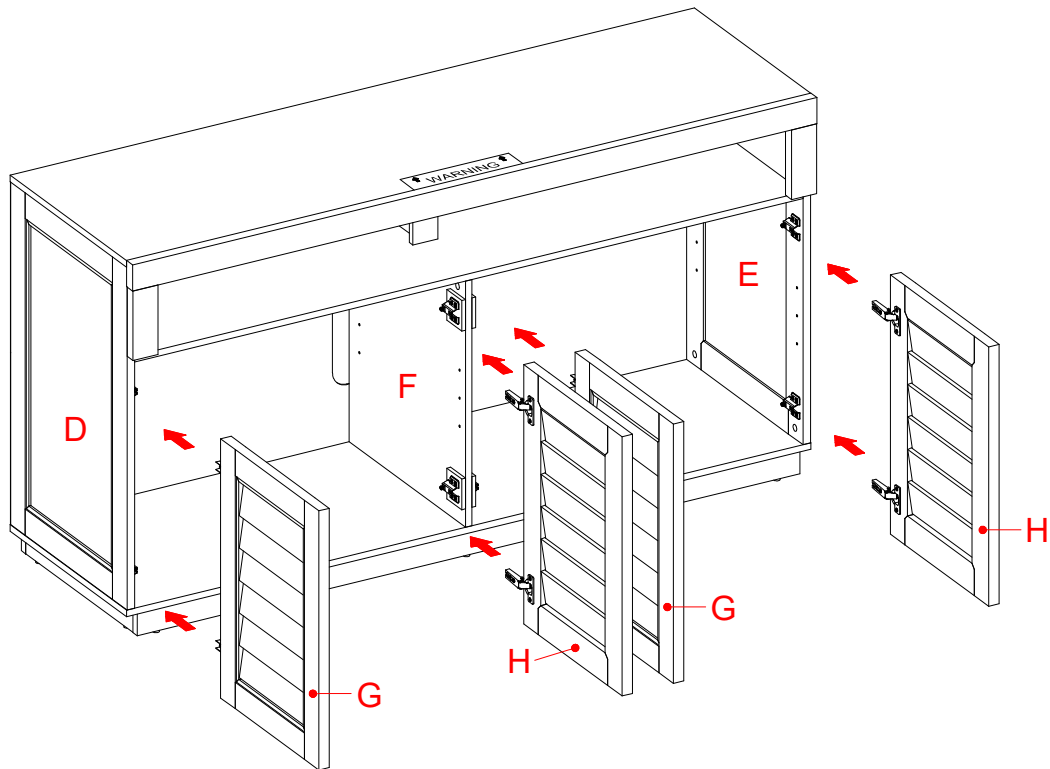

23. Stand the unit upright.
24. Pick up the Right Doors (H) and attach the extended Hinge Arms to the Hinge Bases installed on Right Side Panel (E) and Lower Partition Panel (F). Loosen the bolt on the back of Hinge Base for a comfortable fit. Align and insert the “U” slot on Hinge Arm under the bolt head on the back of Hinge Base. Make sure that both door hinges engage and function properly. Tighten the bolt on the Hinge Base to lock the hinges in place.
25. Repeat the same procedure to attach the Left Doors (G) to the Left Side Panel (D) and Lower Partition Panel (F).
26. Open and close the doors to make sure they are aligned and shut correctly. If necessary, adjust the screws for a good fit. Refer to the hinge sticker on door for adjustment.

Assembly Instructions

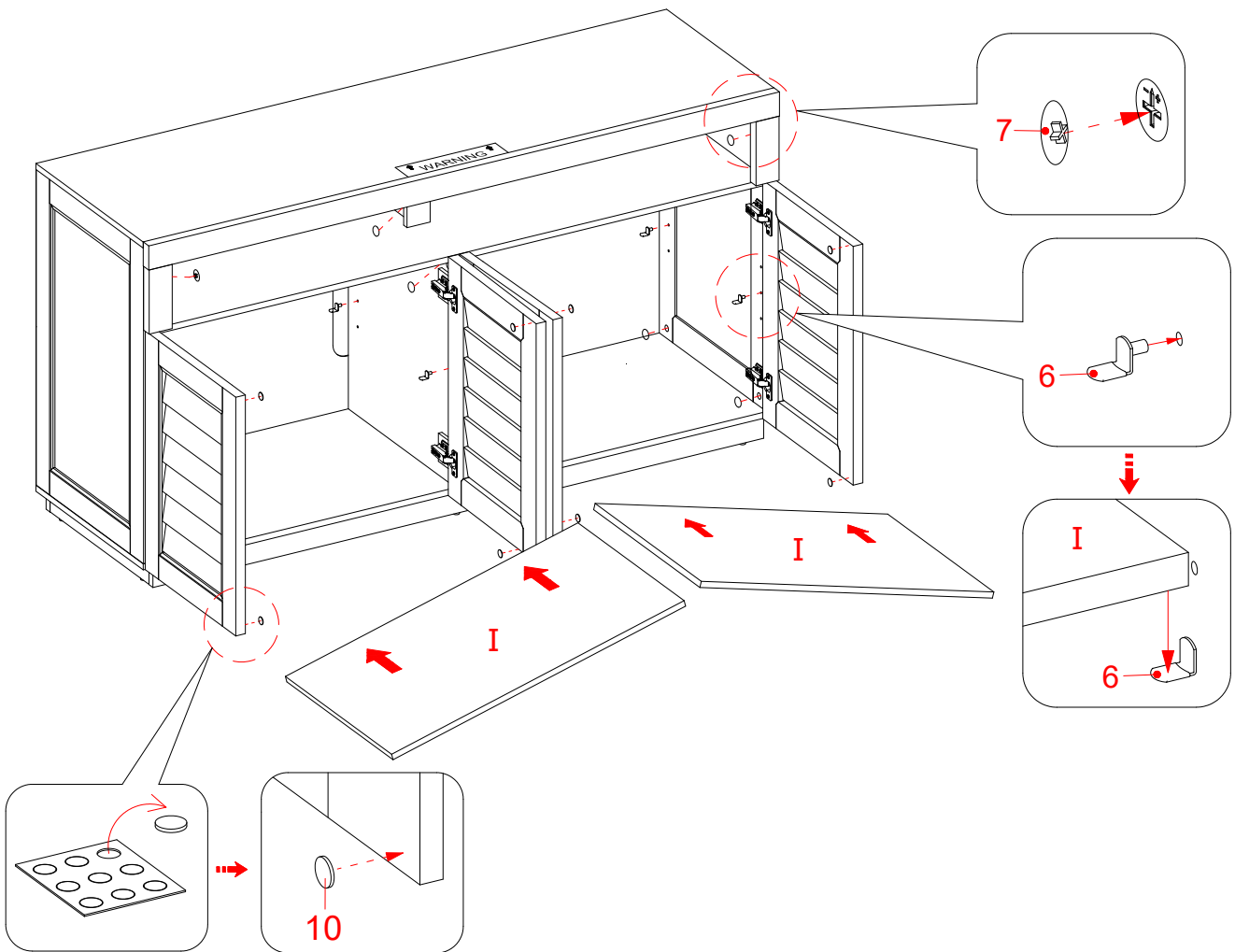

Shelf Support
(8 used in this step)

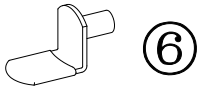

Cam Lock Cover
(24 used in this step)

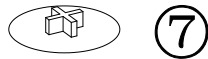

Rubber Bumper
(8 used in this step)

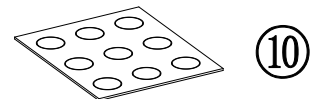

27. With the doors open, insert the Shelf Supports (6) into the desired holes in the sides of the compartments. Make sure you place the four Shelf Supports in the same level, so the shelf is not tilted. Tilt and rest the Adjustable Shelves (I) onto the Shelf Supports (6).

28. Peel off the Rubber Bumpers (10) from the bumper card and stick them at the outer corners of the Doors (G and H) where they come in contact with the Fixed Shelf (B) and the Bottom Panel (C).

29. Plug the Cam Lock Covers (7) onto the visible Cam Locks to conceal the Cams.

Assembly Instructions

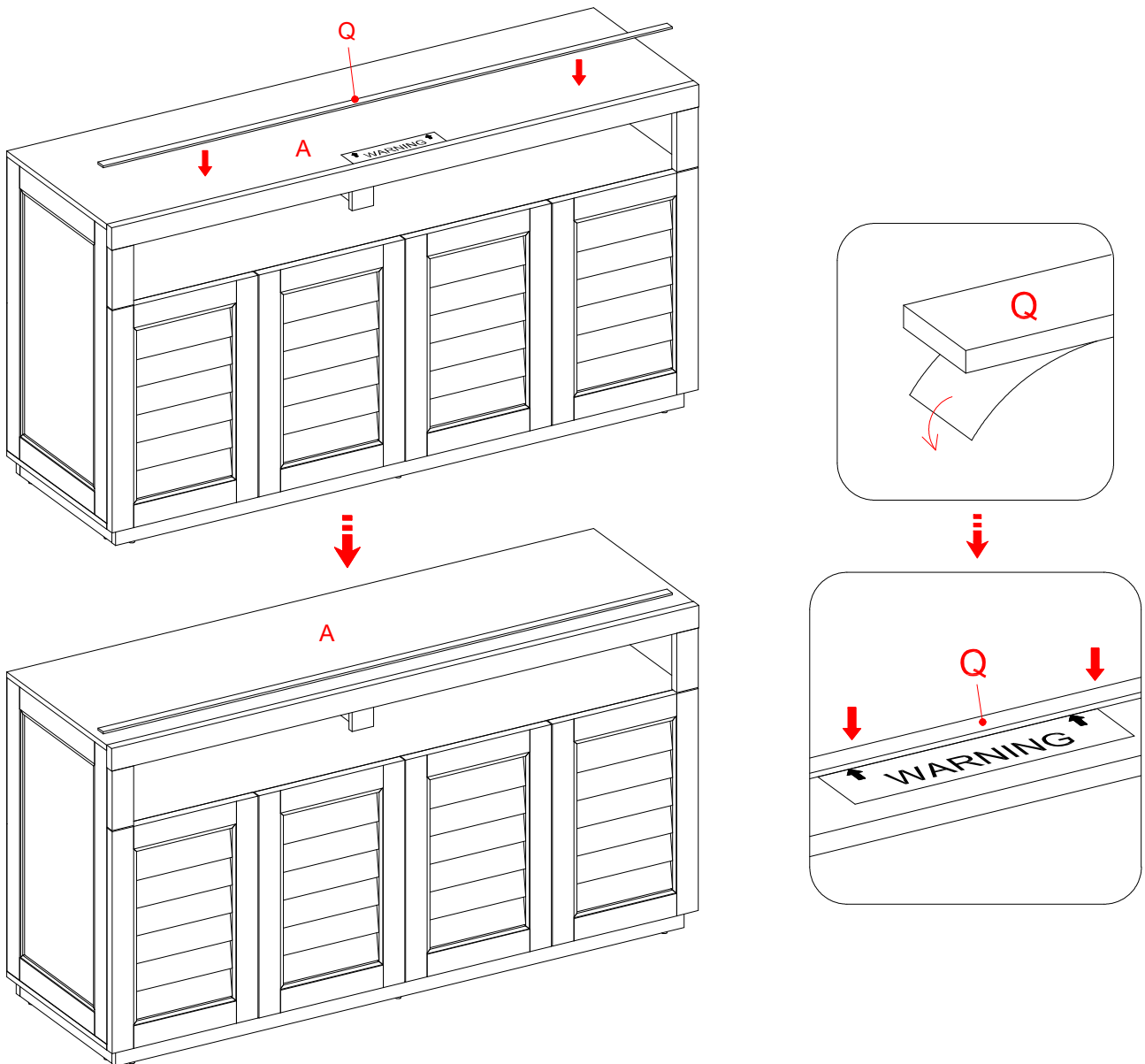

NOTE: You must install the Strip Stopper to prevent the TV from tipping when placing your flat panel television directly on the console.

30. Remove the paper backing from the Stop Rail (Q), then properly align the Stop Rail with the top edge of the stopper template on the Top Panel (A). Press down on the Stop Rail to help adhesion.
31. Carefully remove the stopper template from the Top Panel (A).

Assembly Instructions

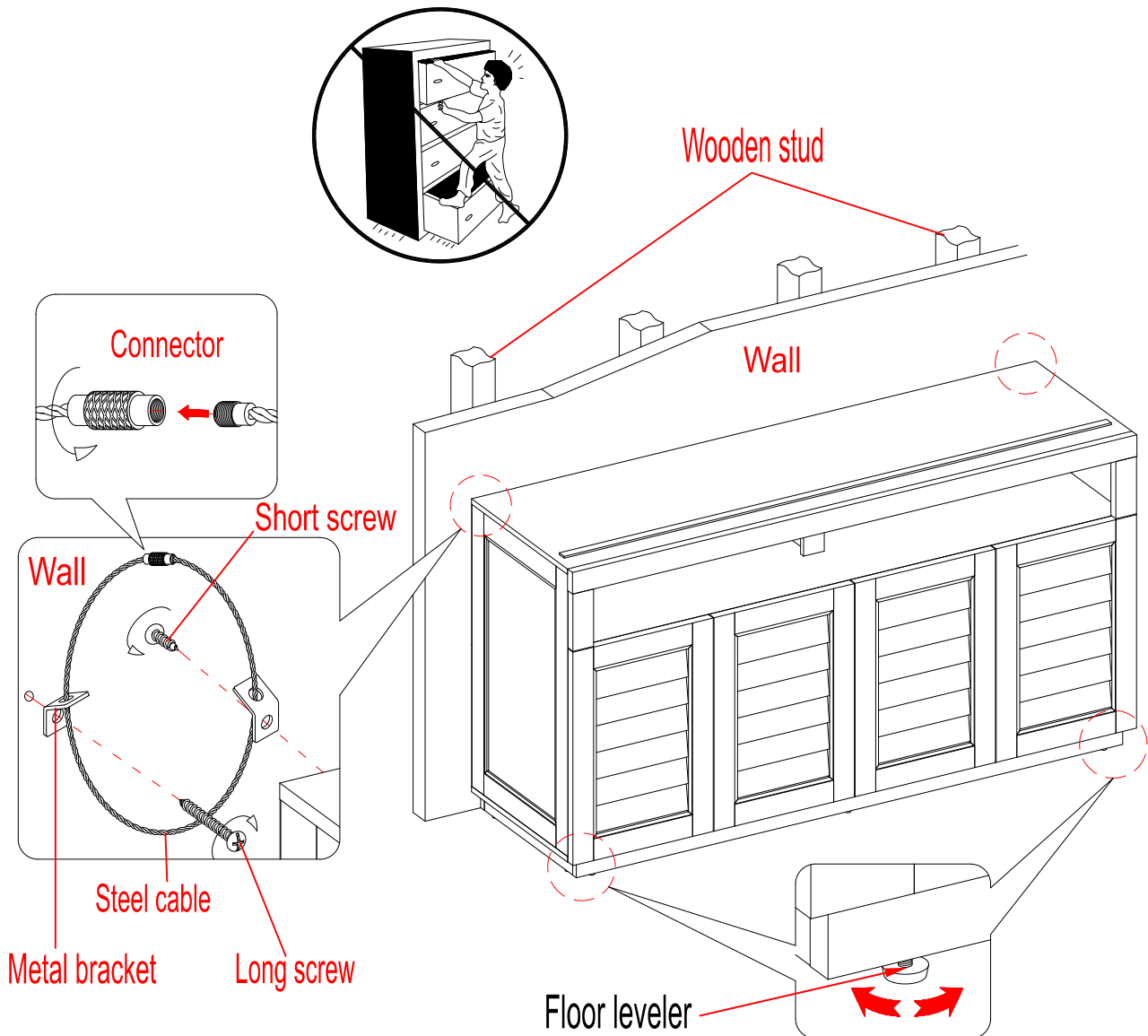

Tools required (not provided): Phillips screwdriver, stud finder, power drill and 3 mm/0.1 in drill bit.

32. Ask for assistance to position the unit at the desired location against a wall. If necessary, adjust the pre-attached floor levelers at the bottom of the Bottom Front Stretcher (M) to level the unit.
33. Follow the instructions printed on the plastic bag containing the Tipping Restraint Hardware to attach the tip-over restraints to the unit and the wall.

NOTE: The tipping restraint hardware included is for wooden stud wall construction. It must be attached to a wall stud. Depending upon your wall construction, different anchor hardware may be required. Please contact your local hardware store for assistance. Young children can be seriously injured by tipping furniture. You must install the Tipping Restraint Hardware with the unit to prevent the unit from tipping, causing any accidents or damage. The tipping restraints are intended only as a deterrent, they are not a substitute for proper adult supervision. The tipping restraints are not earthquake restraints. If you wish to add the extra security of earthquake restraints, they must be purchased and installed separately.

34. The unit is now ready for use.

Care and Maintenance

- Use a soft, clean cloth that will not scratch the surface when dusting.
- Use of furniture polish is not necessary. Should you choose to use polish, test first in an inconspicuous area.
- Using solvents of any kind on your furniture may damage the finish.
- Never use water to clean your furniture as it may cause damage to the finish.
- Always use coasters under beverage glasses and flowerpots.
- Liquid spills should be removed immediately. Using a soft, clean cloth, blot the spill gently. Avoid rubbing.
- Always use protective pads under hot dishes and plates. Heat can cause chemical changes that may create spotting within the furniture finish.
- In the event that your furniture is stained or otherwise damaged during use, we recommend that you call a professional to repair your furniture.
- Check bolts/screws periodically and tighten them if necessary.

Further Advice about Furniture Care

It is best to keep your furniture in a climate-controlled environment. Extreme temperature and humidity changes can cause fading, warping, shrinking and splitting of wood. It is advised to keep furniture away from direct sunlight as sun may damage the finish.

Proper care and cleaning at home will extend the life of your purchase. Follow these important and helpful tips that will enhance your furniture as it ages.

A touch-up pen has been provided to minimize the small nicks or scratches that may occur during assembly or shipping.

We hope you enjoy your purchase for many years.
Thank you for your purchase!

QUALITY GUARANTEE

We are confident that you will be delighted with your Whalen Furniture purchase.

Should this product be defective in workmanship or materials or fail under normal use, we will repair or replace it for up to one (1) year from date of purchase. Every Whalen Furniture product is designed to meet your highest expectations. We guarantee that you will immediately see the value of our fine furniture.

This warranty gives you specific legal rights and you may also have other rights which vary from State to State.

Customer Service: 866-942-5362
8:30 a.m. - 4:30 p.m., PST, Monday to Friday
www.whalenstyle.com

Mueble Ellis con persianas para guardar la televisión

Serie # BH48-084-099-41

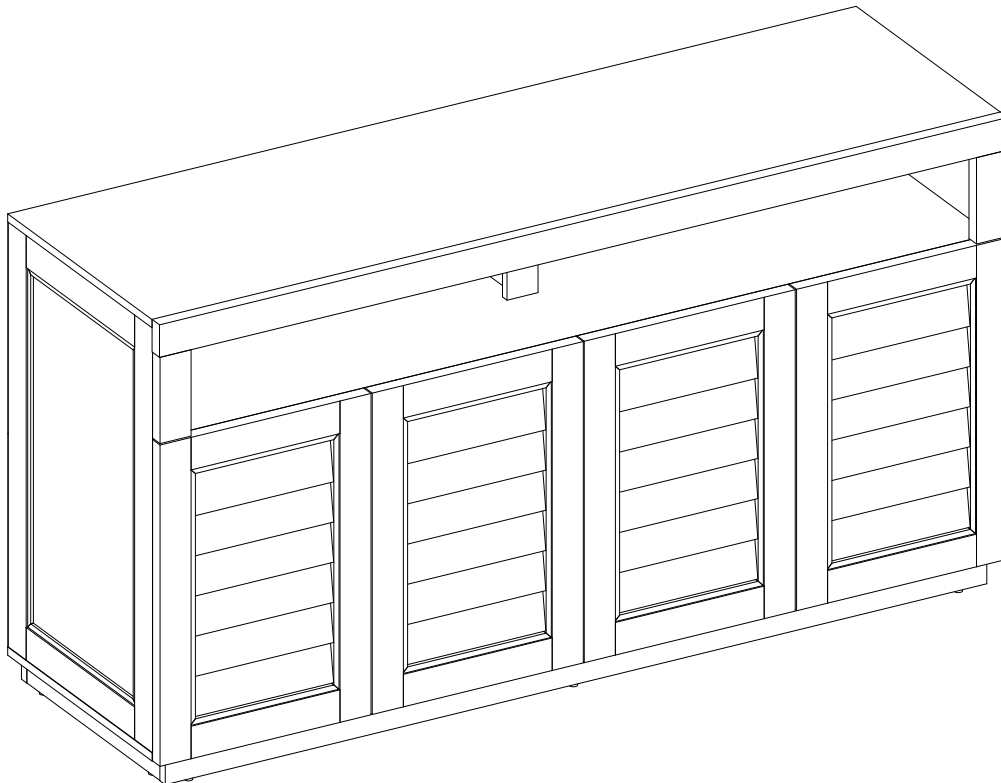

ENSAMBLE REQUERIDO POR ADULTOS

Si tiene alguna pregunta relacionada con el montaje o si faltan piezas, NO devuelva este producto al establecimiento donde lo adquirió. Por favor llame a nuestro número de servicio al cliente y tienen sus instrucciones y lista de piezas listo para proporcionar el nombre del modelo, el nombre o el número de parte de la fábrica:

866-942-5362

Hora estándar del Pacífico: 8:30 am - 4:30 pm, de Lunes - Viernes

O visite nuestro sitio web las 24 horas del día, 7 días a la semana para recibir asistencia del producto

en www.whalenstyle.com

O por correo electrónico su petición a parts@whalenfurniture.com

**ESTE INSTRUCTIVO CONTIENE INFORMACIÓN IMPORTANTE DE SEGURIDAD.
POR FAVOR LEA Y MANTENGA PARA USO FUTURO.**

Fecha: 2018-09-26 Rev. 0001-A

MÁXIMO PESO RECOMENDADO

FABRICANTE: Whalen Furniture Manufacturing

CATALOGO: Mueble Ellis con persianas para guardar la Televisión

MODELO # BH48-084-099-41

HECHO EN CHINA

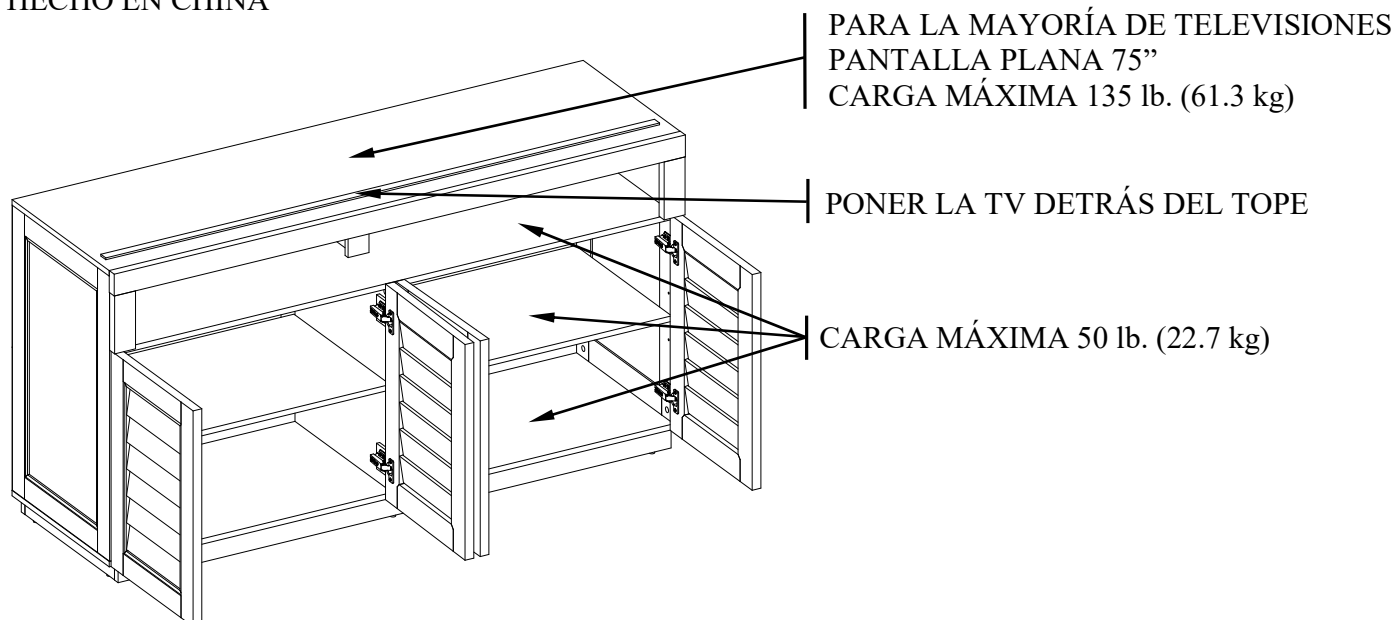

ESTA UNIDAD NO DEBE UTILIZARSE CON TELEVISIONES CRT O DE TUBO. UTILIZARSE ÚNICAMENTE CON TELEVISIONES DE PANTALLA PLANA Y EQUIPO DE AUDIO/VIDEO QUE TENGA LA MEDIDA/PESO RECOMENDADO. NUNCA UTILIZAR CON TELEVISIONES MÁS GRANDES/PESADAS DE LAS RECOMENDADAS. PARA EVITAR INESTABILIDAD COLÓQUELA EN EL CENTRO DE LA UNIDAD; LA BASE DE LA TELEVISIÓN DEBE DE REPOSAR SOBRE LA SUPERFICIE DE SOPORTE DE LA UNIDAD SIN REBASAR LAS ORILLAS. LAS TELEVISIONES DE PANTALLA PLANA COLOCADAS INAPROPIADAMENTE, O LAS TELEVISIONES DE PANTALLA PLANA INCLUYENDO EQUIPO QUE SOBREPASA LAS MEDIDAS Y PESOS RECOMENDADOS PUEDEN CAERSE Y/O ROMPER LA UNIDAD, CAUSANDO POSIBLES DAÑOS O LESIONES.

Como ajustar las bisagras Europeas ajustables en las puertas

El envío puede causar que las puertas se desalíneen. Si encuentra que las puertas necesitan una ajustada, gire el tornillo apropiado, como esta ilustrado.

1. PARA AJUSTAR LA PUERTA HACIA ADELANTE O HACIA ATRAS.
2. PARA AJUSTAR LA PUERTA HACIA LA DERECHA O HACIA LA IZQUIERDA.
3. PARA AJUSTAR LA PUERTA HACIA ARRIBA O HACIA ABAJO.

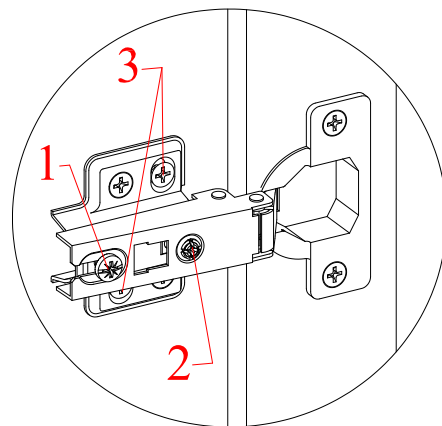

IMPORTANTE

Antes de comenzar: Abra, identifique y cuente todas las partes antes del ensamble. Coloque las piezas sobre una superficie plana y no abrasiva. Tendrá que las partes identificadas en la página 4 y 5 de este manual de instrucciones.

NOTA: ES MUY IMPORTANTE PARA EL USO DE GOMA CON LOS PERNOS DE MADERA. EL EXCESO DE PEGAMENTO SE PUEDE LIMPIAR CON UN PAÑO HÚMEDO.

Inserte el perno por lo menos a la mitad del camino golpeando ligeramente con un mazo de goma, SI ES NECESARIO.

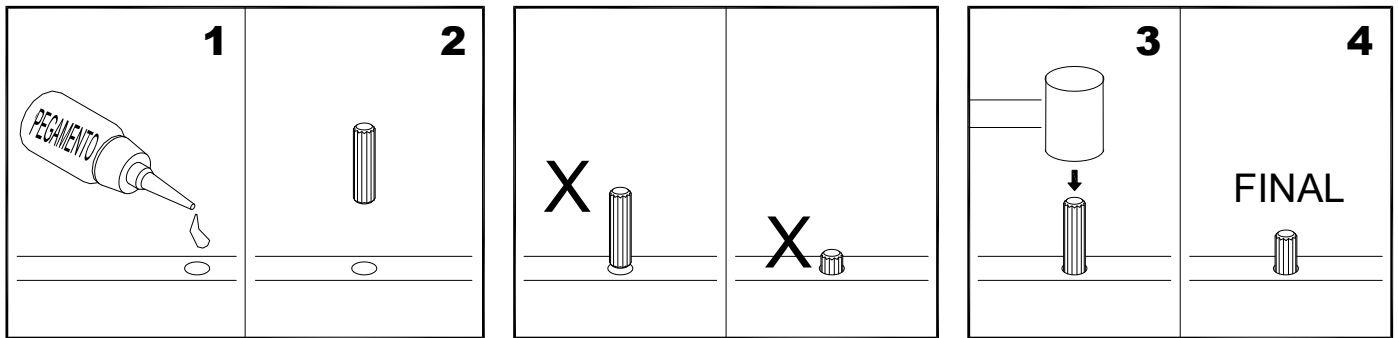

SISTEMA DE OPERACIÓN DE TUERCA DE FIJACIÓN

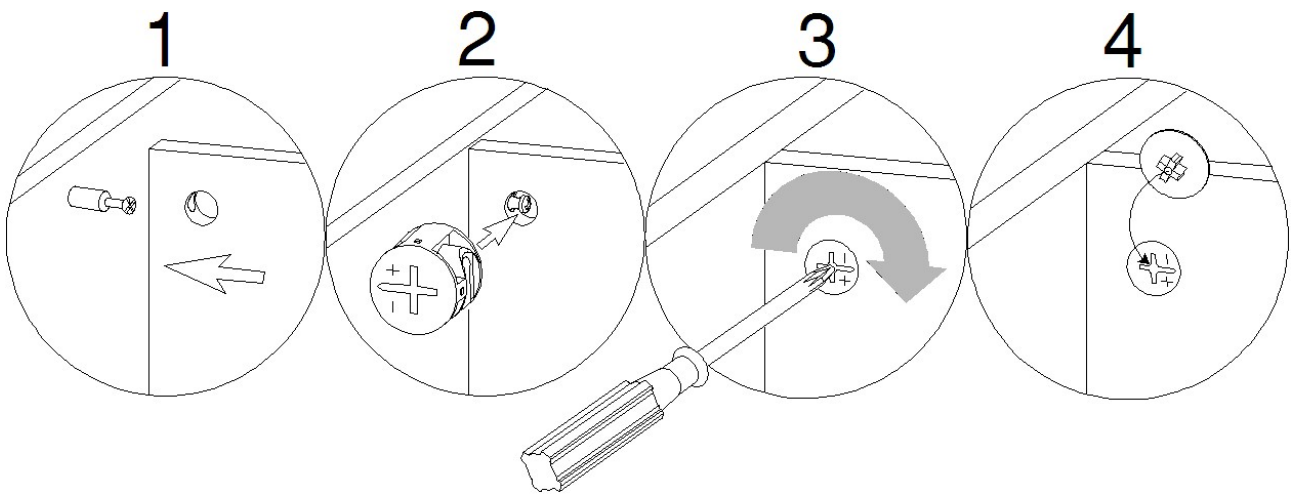

CÓMO FUNCIONA LA INSTALACIÓN DE MONTAJE (KD)

1. Fijar los tornillos de fijación en los orificios pequeños. Conectar ambos paneles, cerciorandose que los tornillos de fijación entren bien y que estos queden en los orificios al final del panel con tuercas de fijación.
2. Inserte las tuercas de fijación en los orificios grandes del panel. Hacer que la flecha en la tuerca este apuntando hacia la entrada del tornillo de fijación.
3. Una vez que el tornillo este conectado dentro, tome un destornillador de cruz y apriete la tuerca en dirección de las manecillas del reloj.
4. Coloque la tapa de la tuerca de fijación sobre la misma en la ranura de cruz, ver detalle.

Está listo para el ensamble KD de esta unidad.

Lista de partes y material de ferretería

Le rogamos que lea completamente las instrucciones y verifique que todas las piezas y herramientas indicadas se encuentran presentes antes del comienzo del montaje.

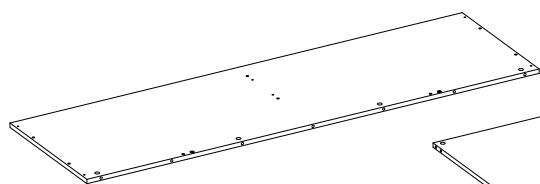

A- Panel superior (Cant. 1)

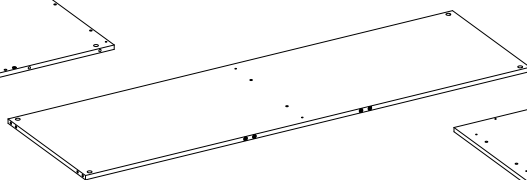

B- Estantería fija (Cant. 1)

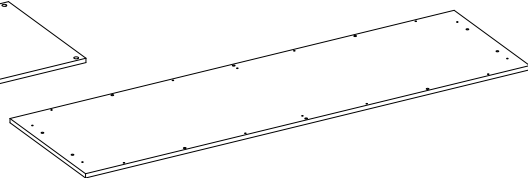

C- Panel inferior (Cant. 1)

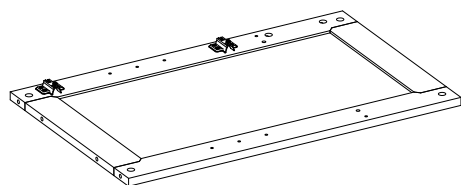

D- Panel izquierdo
(Cant. 1)

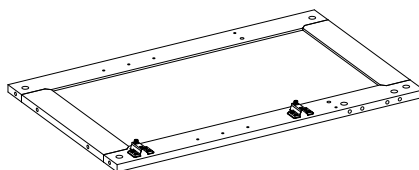

E- Panel derecho
(Cant. 1)

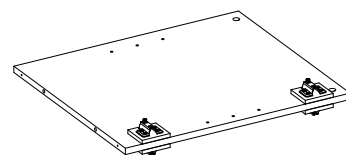

F- Panel de la partición inferior
(Cant. 1)

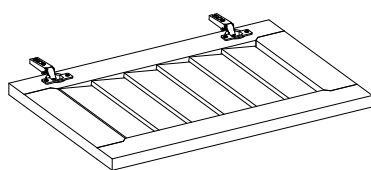

G- Puerta izquierda (Cant. 2)

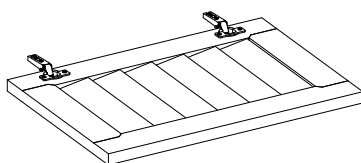

H- Puerta derecha (Cant. 2)

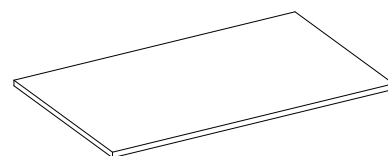

I- Estantería ajustable (Cant. 2)

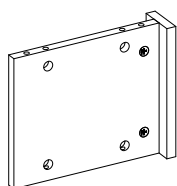

J- Panel de partición superior
(Cant. 1)

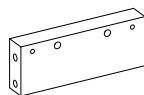

K- Moldura frontal
(Cant. 2)

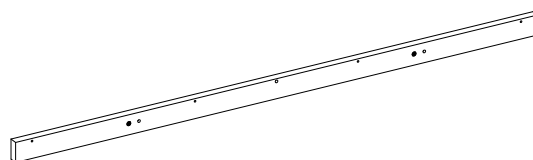

L- Bastidor superior frontal
(Cant. 1)

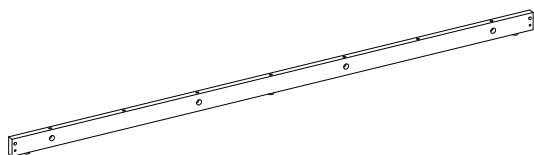

M- Bastidor inferior frontal (Cant. 1)
(con nivelador de piso)

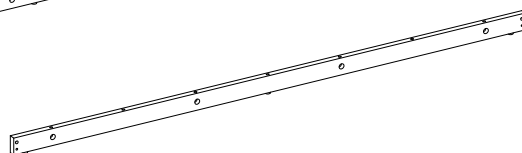

N- Bastidor inferior posterior (Cant. 1)
(con protector de piso)

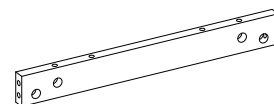

O- Bastidor lateral inferior
(Cant. 2)

Lista de partes y material de ferretería

Le rogamos que lea completamente las instrucciones y verifique que todas las piezas y herramientas indicadas se encuentran presentes antes del comienzo del montaje.

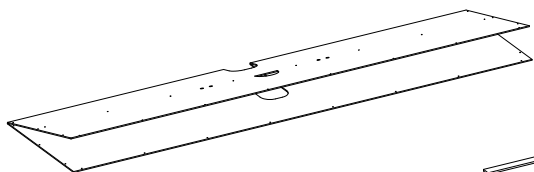

P- Panel posterior (Cant. 1)

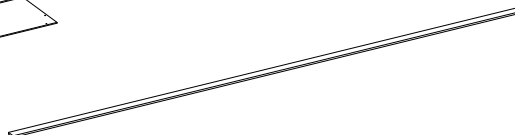

Q- Barra de tope (Cant. 1)



R- Guía de cable (Cant. 2)



(1) Tuerca de fijación
(Cant. 42+2 extra)

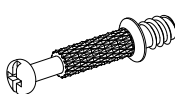

(2) Perno de fijación
(Cant. 42+2 extra)

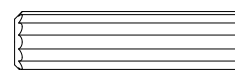

(3) Clavija de madera M8 x 30 mm
(Cant. 43+2 extra)

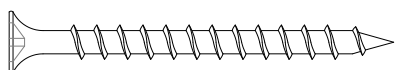

(4) Tornillo M4 x 50 mm
(Cant. 2+1 extra)

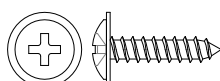

(5) Tornillo de arandela M3.5 x 15 mm
(Cant. 36+1 extra)

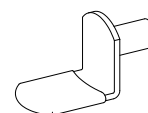

(6) Soporte de la estantería
(Cant. 8+1 extra)

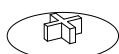

(7) Cubierta de la tuerca de fijación
(Cant. 24+1 extra)

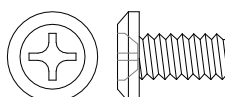

(8) Perno de 1/4" x 12 mm
(Cant. 4+1 extra)



(9) Conector de esquinas
(Cant. 2)

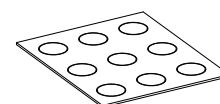

(10) Topes de goma
(Cant. 8+1 extra)

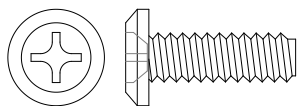

(11) Perno de 1/4" x 19 mm
(Cant. 4+1 extra)

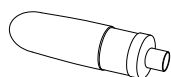

Pegamento
(Cant. 1)

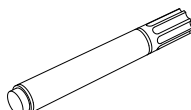

Plumón de retoque
(Cant. 1)

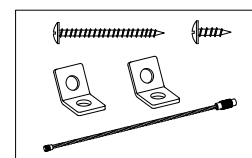

Kit de herramientas anti-vuelco (Cant. 2)
(Incluidos en una bolsa de plástico)

Herramientas necesarias: Desarmador estrella y mazo de goma (no incluidos).

Instrucciones de ensamblaje

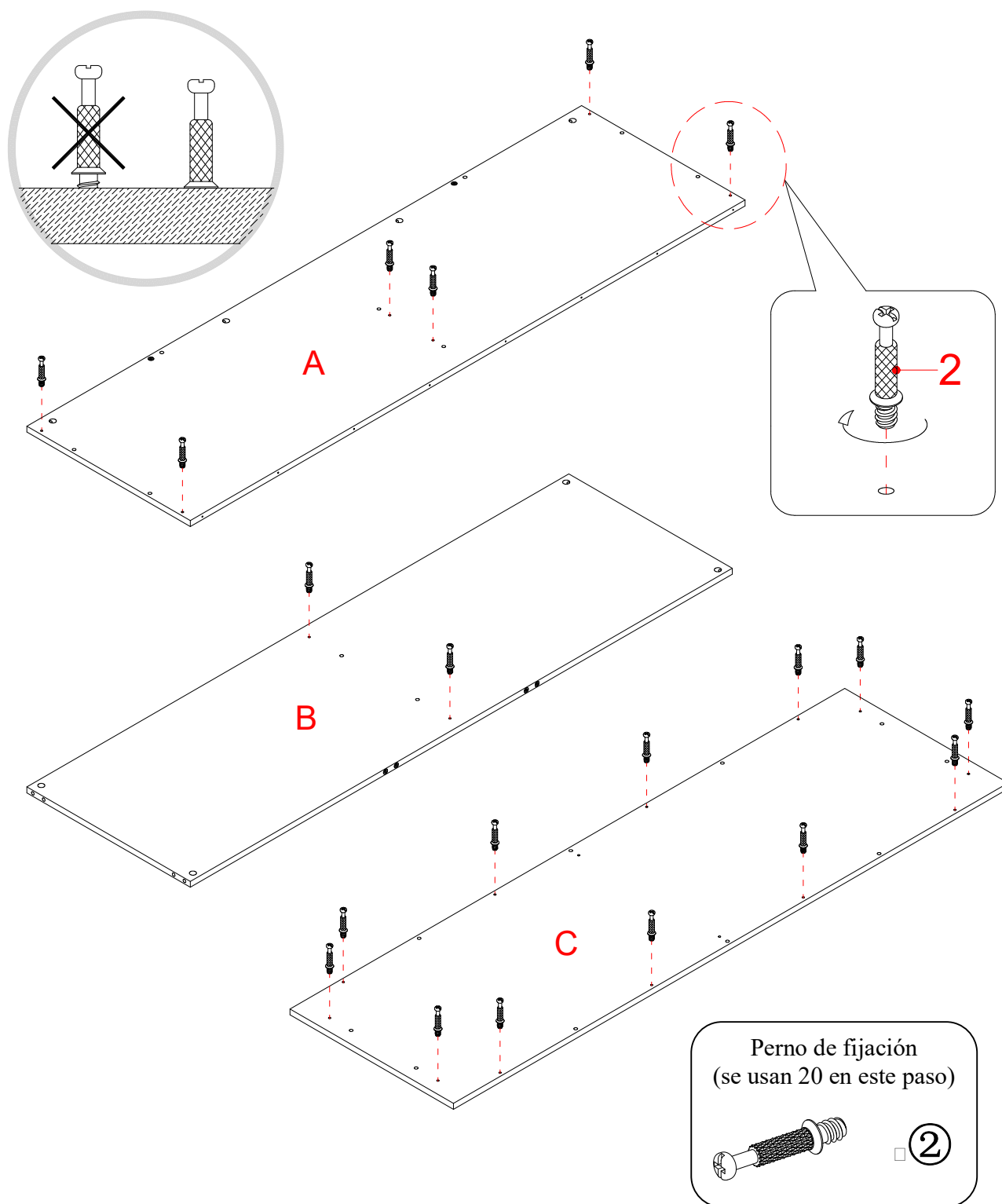

1. Desempacar la unidad y confirmar que se tiene todo el material de ferretería y partes requeridas. Ensamblar la unidad en un piso alfombrado o en el cartón vacío para evitar rasguños.
2. Atornille firmemente los pernos de fijación (2) en los pequeños orificios indicados en el panel superior (A) el panel inferior (C) y la estantería fija (B) usando un destornillado Phillips.

Instrucciones de ensamblaje

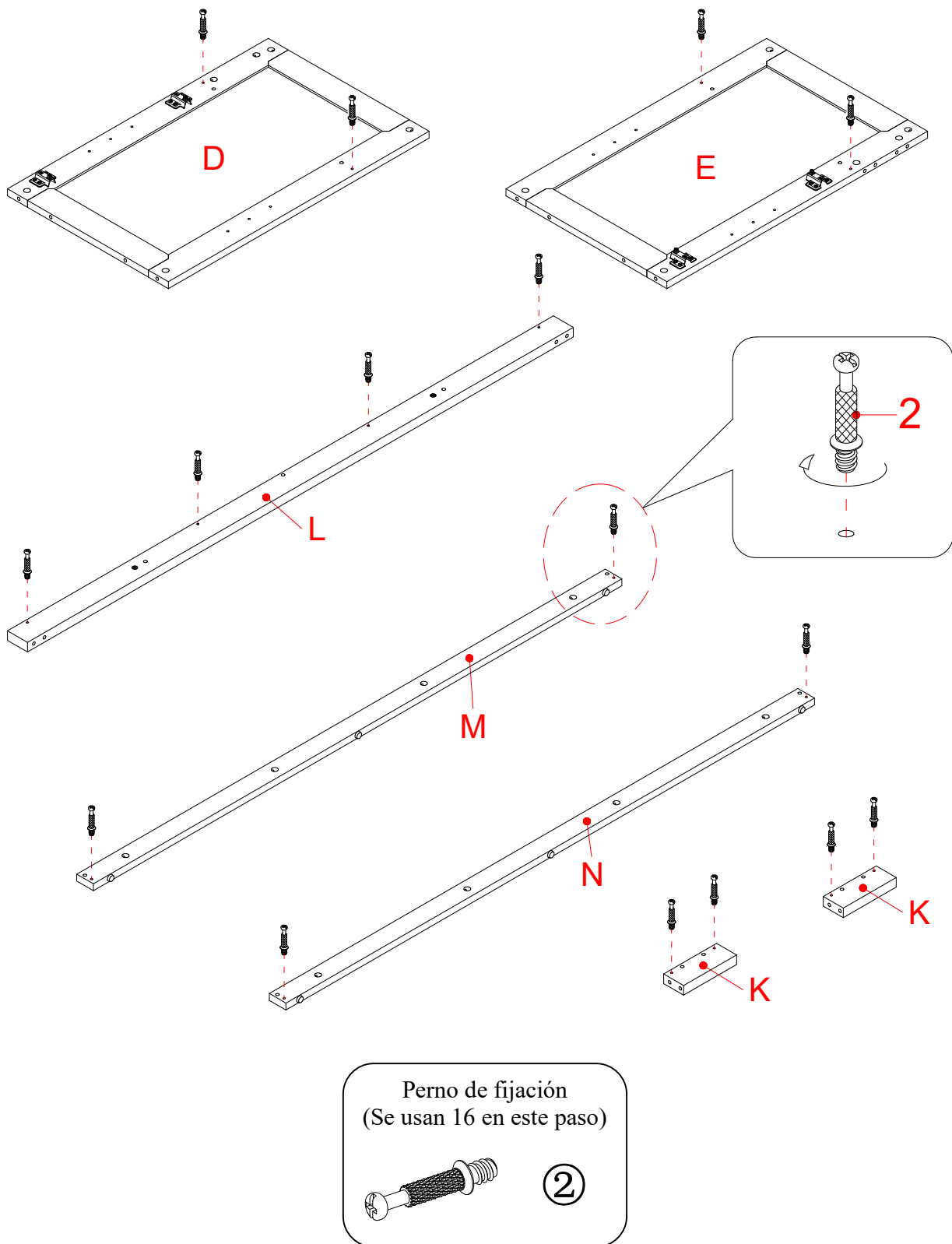

3. Atornille firmemente los pernos de fijación (2) en los pequeños orificios indicados en los paneles laterales (D y E), los bastidores (L, M y N) y las molduras frontales (K).

Instrucciones de ensamblaje

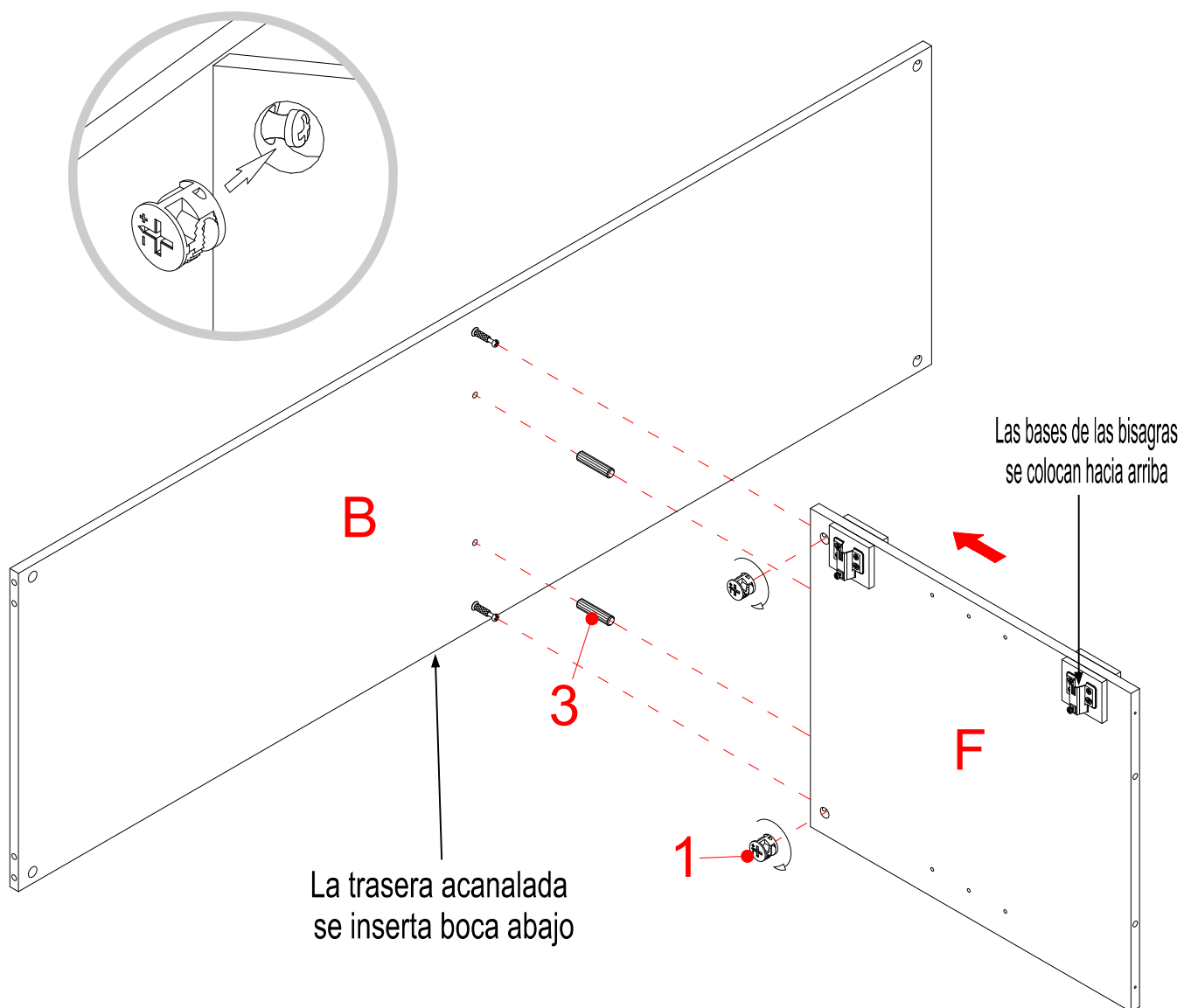

Tuerca de fijación
(Se usan 2 en este paso)



①

Clavija de madera M8 x 30 mm
(Se usan 2 en este paso)

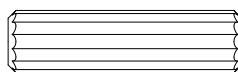

③

4. Pegue dos clavijas de madera (3) en los orificios interiores del panel de partición inferior (F) y ensámblelo en la estantería fija (B) encajando dos tuercas de fijación (1) (Consulte la página 3 del suplemento de manejo del sistema de tuercas de fijación).

Instrucciones de ensamblaje

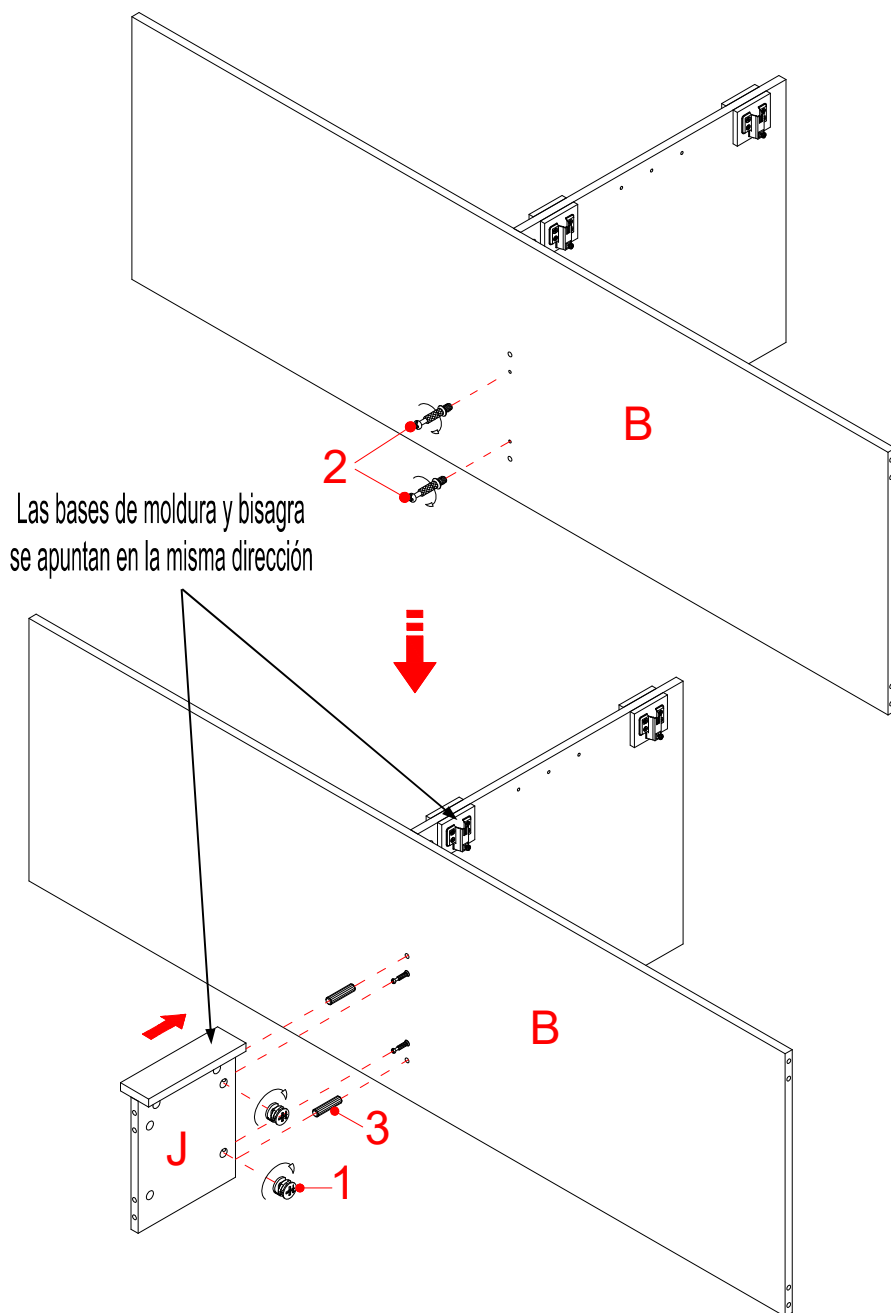

Tuerca de fijación
(Se usan 2 en este paso)



①

Perno de fijación
(Se usan 2 en este paso)

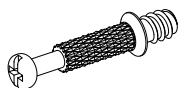

②

Clavija de madera M8 x 30 mm
(Se usan 2 en este paso)

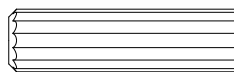

③

5. Atornille firmemente los pernos de fijación (2) en los pequeños orificios indicados en la estantería fija (B).
6. Fije el panel de partición superior (J) a la estantería fija (B) con dos pernos de fijación (1) y dos clavijas de madera (3).

Instrucciones de ensamblaje

Las bases de las bisagras
se alinean entre ellas

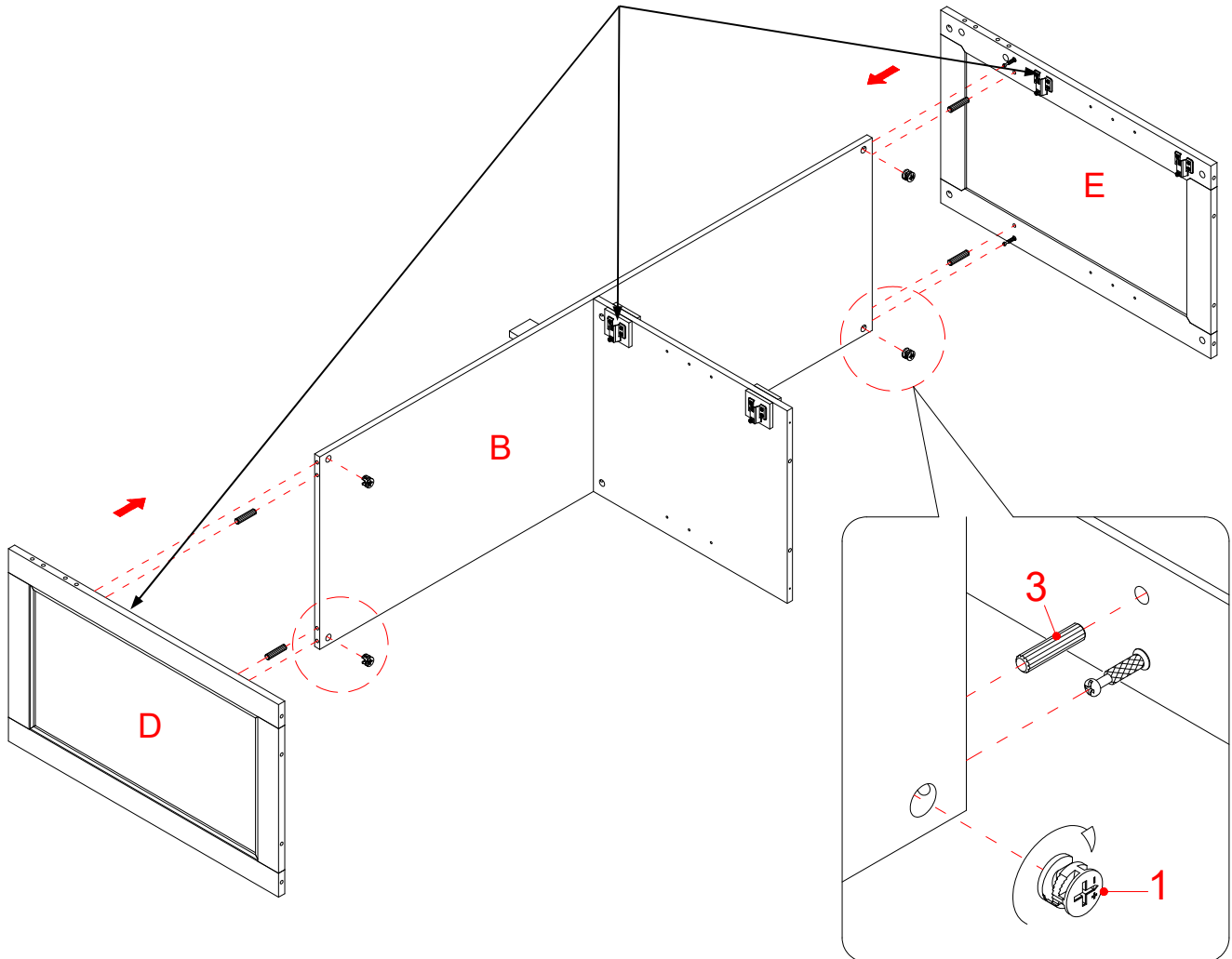

Tuerca de fijación
(Se usan 4 en este paso)



①

Clavija de madera M8 x 30 mm
(Se usan 4 en este paso)

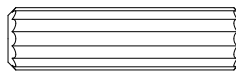

③

7. Fije los paneles laterales (D y E) a la estantería fija (B) con cuatro clavijas de madera (3) y cuatro tuercas de fijación (1).

Instrucciones de ensamblaje

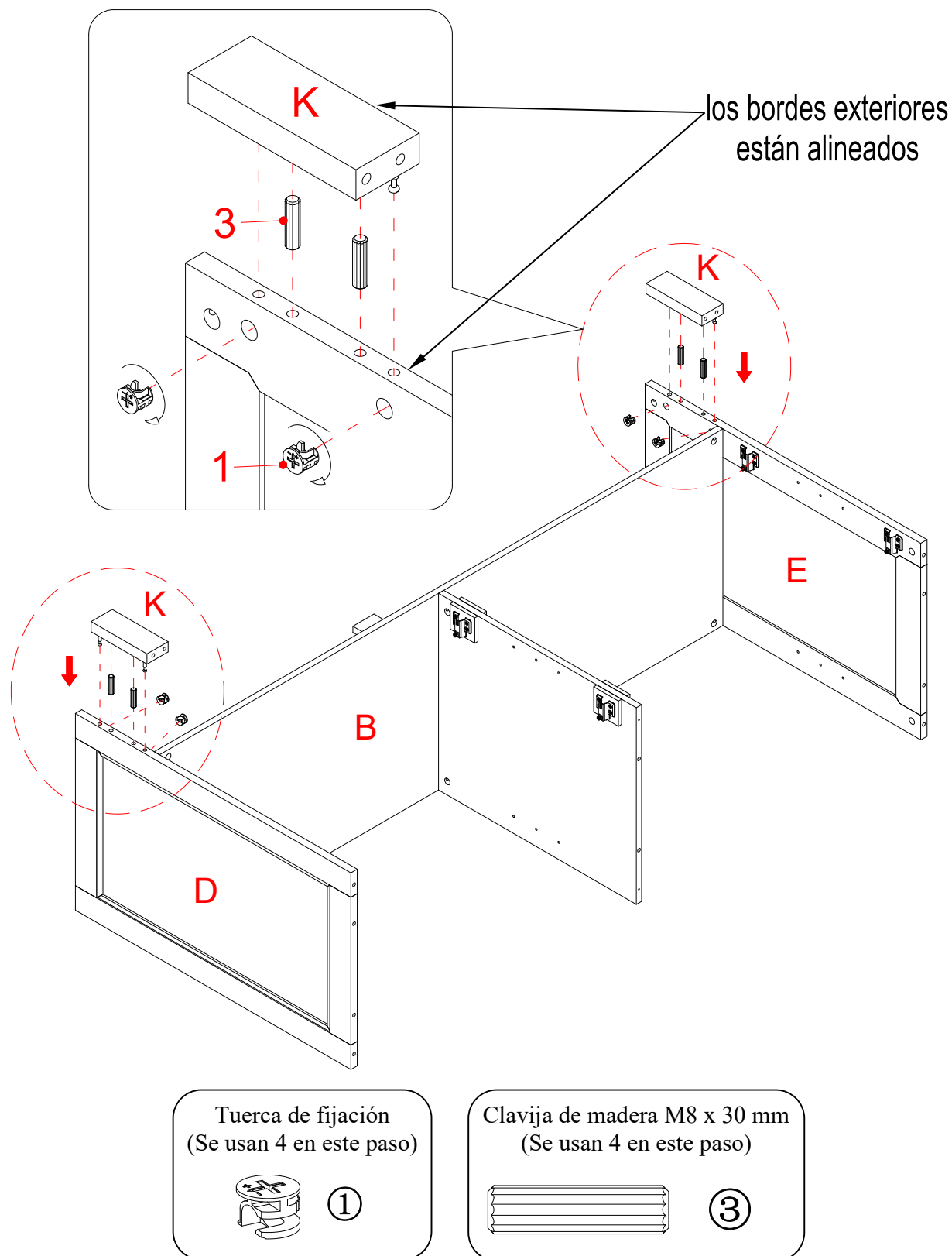

8. Fije una moldura frontal (K) a cada panel lateral (D y E) con dos clavijas de madera (3) y dos tuercas de fijación (1).

Instrucciones de ensamblaje

El prendedor mira hacia fuera

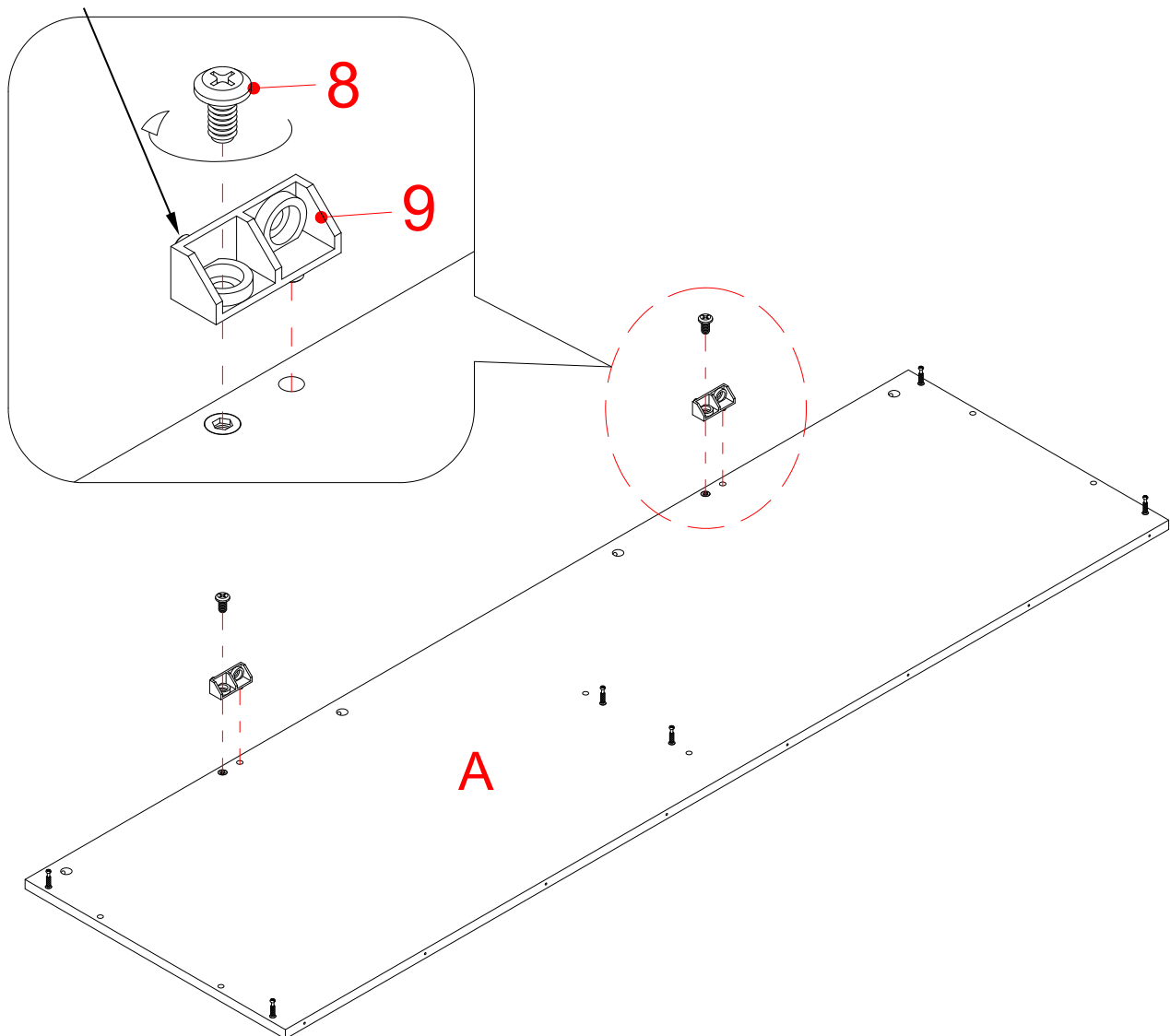

Perno 1/4" x 12 mm
(Se usan 2 en este paso)

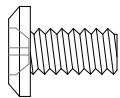

8

Conector de esquinas
(Se usan 2 en este paso)

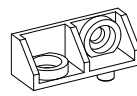

9

9. Asegure dos conectores de esquina (9) al panel superior (A) con dos pernos de 12 mm (8).

Instrucciones de ensamblaje

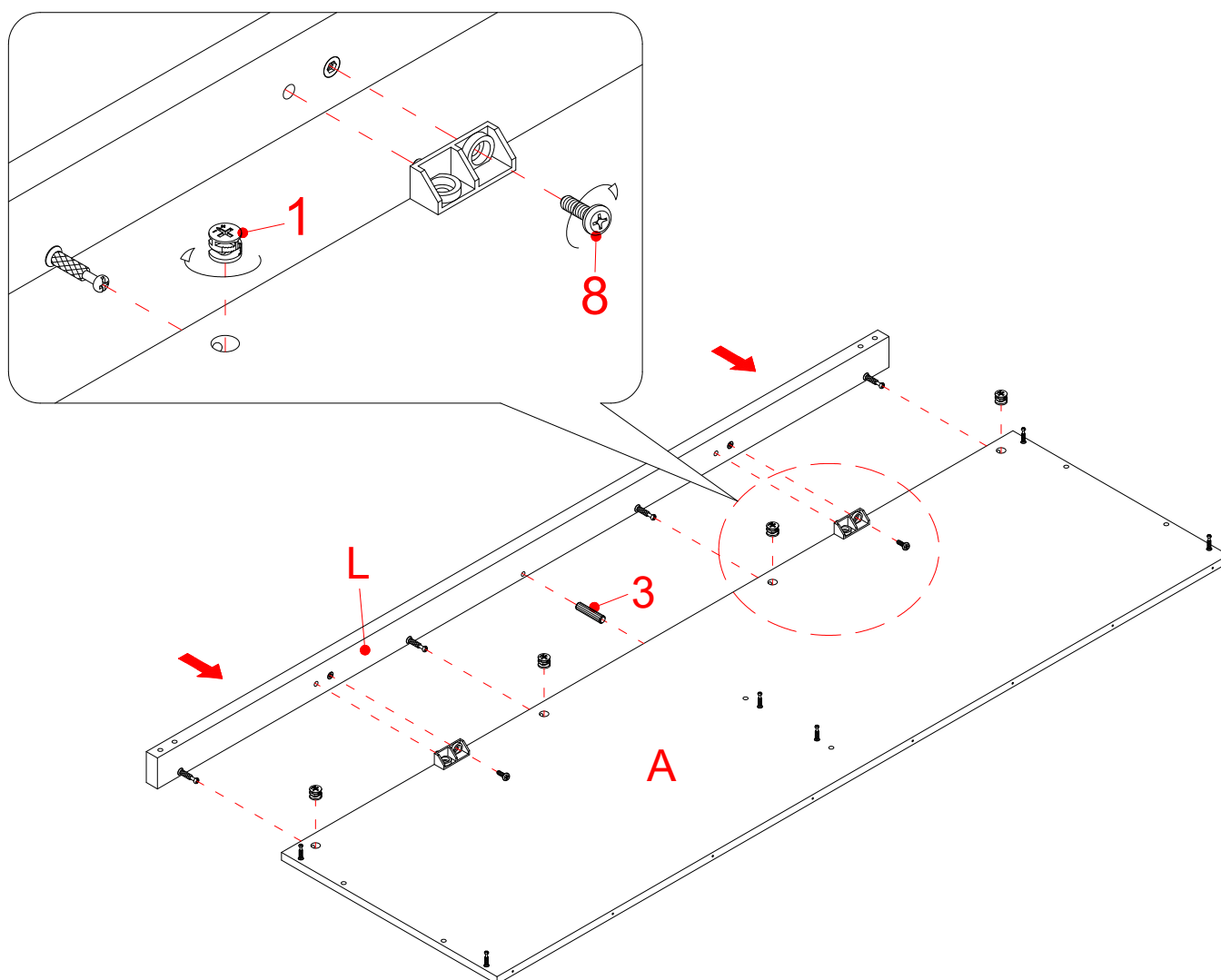

Tuerca de fijación
(Se usan 4 en este paso)



①

Clavija de madera M8 x 30 mm
(Se usan 1 en este paso)

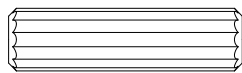

③

Perno 1/4" x 12 mm
(Se usan 2 en este paso)

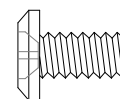

⑧

10. Fije el bastidor superior frontal (L) al panel superior (A) con una clavija de madera de 30 mm (3) y cuatro tuercas de fijación (1).
11. Inserte dos pernos de 12 mm (8) a través de los conectores de esquina (9) y atorníllelos en el bastidor superior frontal (L).

Instrucciones de ensamblaje

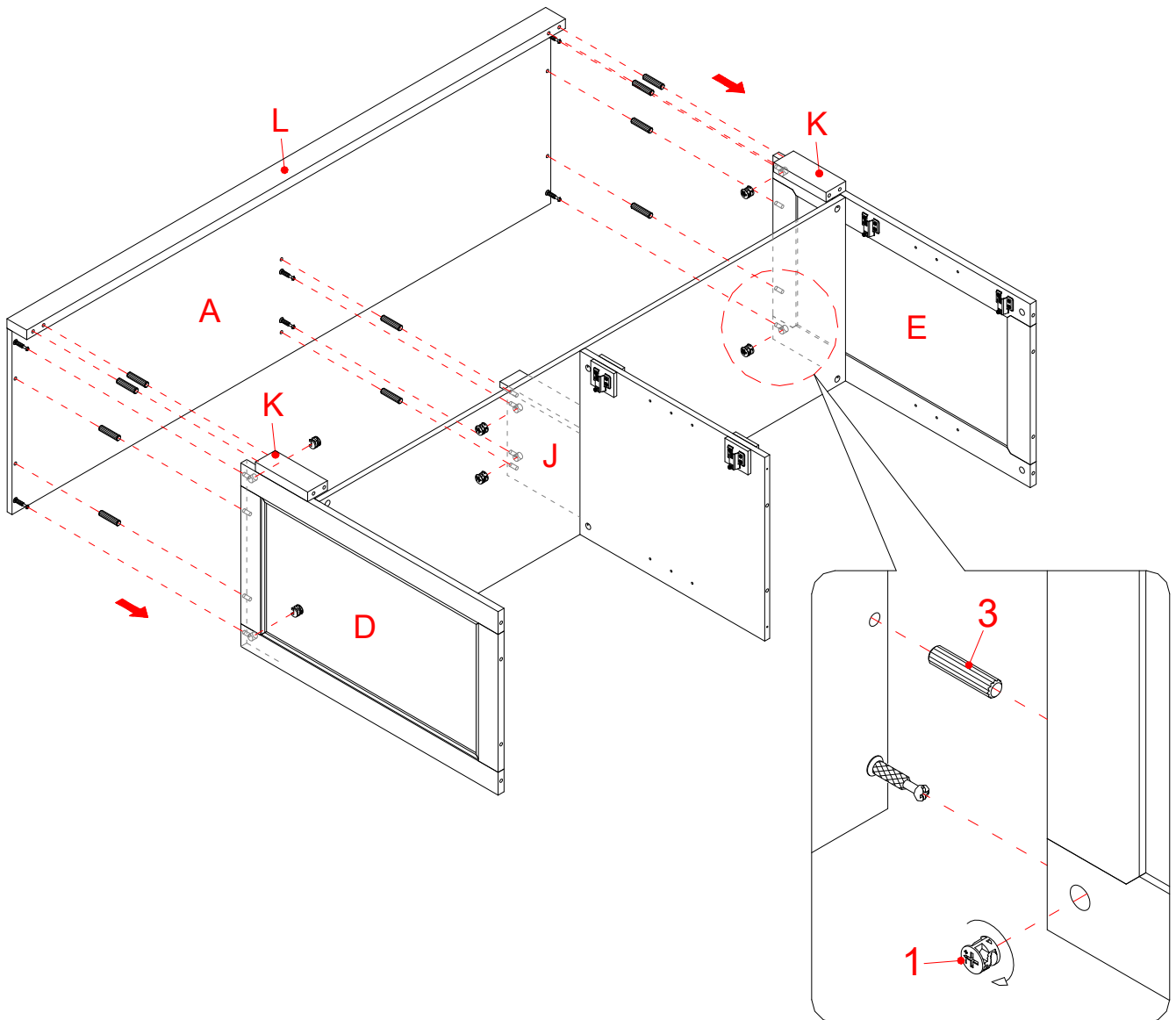

Tuerca de fijación
(Se usan 6 en este paso)



①

Clavija de madera M8 x 30 mm
(Se usan 10 en este paso)

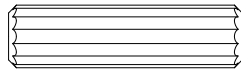

③

12. Pegue diez clavijas de madera (3) en los orificios interiores de los paneles verticales (D, E, J y K).
13. Coloque el panel superior (A) en las clavijas de madera insertadas (3) y asegúrelo en su posición con seis tuercas de fijación (1).

Instrucciones de ensamblaje

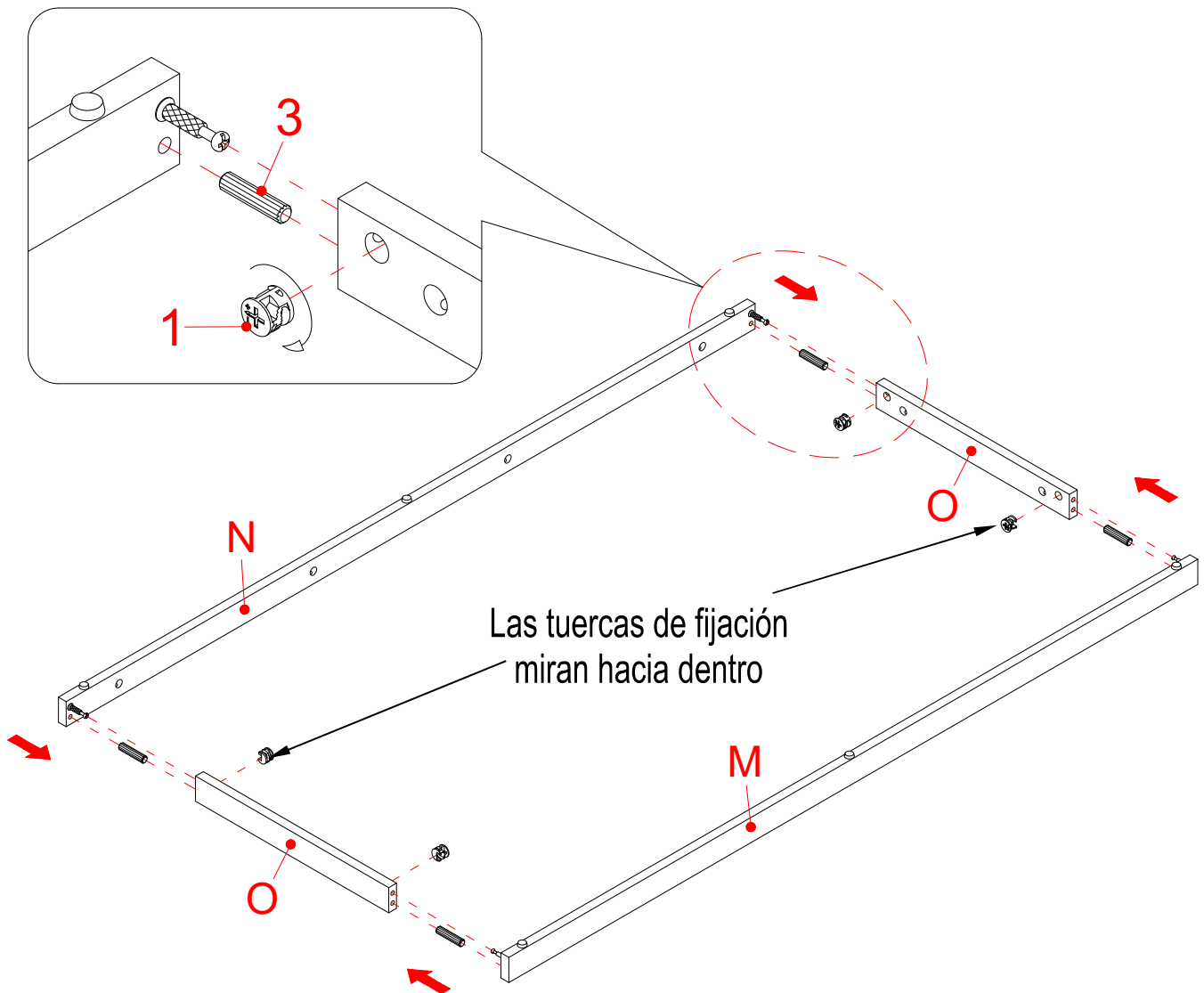

Tuerca de fijación
(Se usan 4 en este paso)



①

Clavija de madera M8 x 30 mm
(Se usan 4 en este paso)

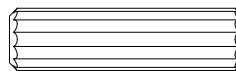

③

14. Una entre si el bastidor inferior frontal (M), el bastidor posterior (N) y los bastidores laterales (O) con cuatro clavijas de madera (3) y cuatro tuercas de fijación (1).

Instrucciones de ensamblaje

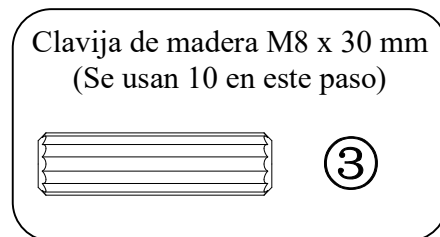
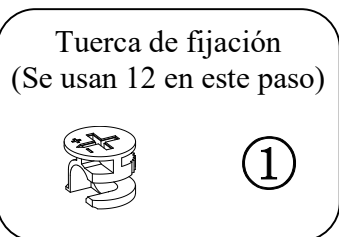
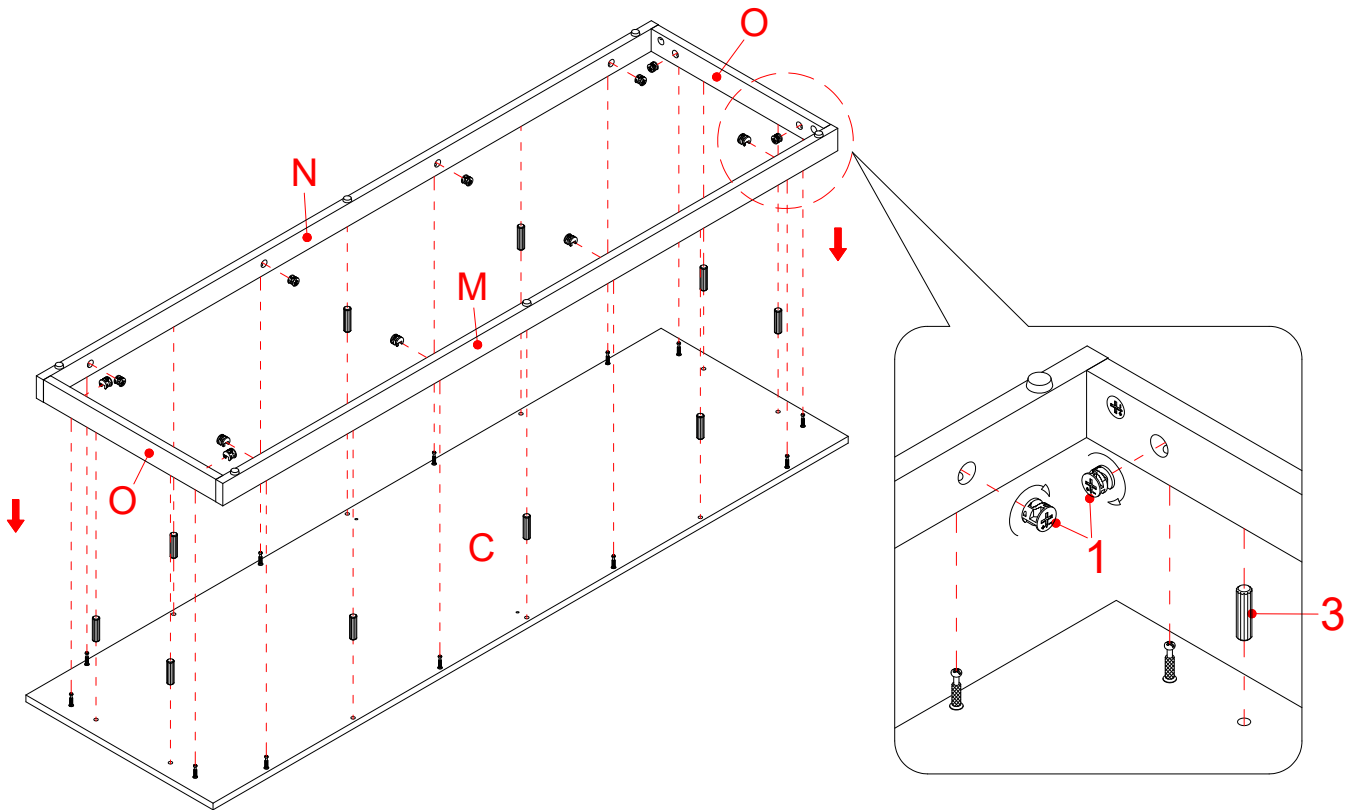

15. Fije la base así montada al panel inferior (C) con las clavijas de madera de 30 mm (3) y las tuercas de fijación (1).

Instrucciones de ensamblaje

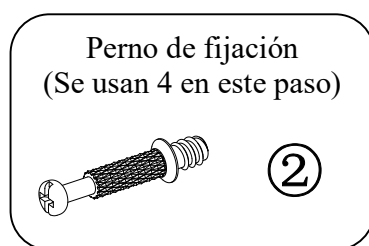
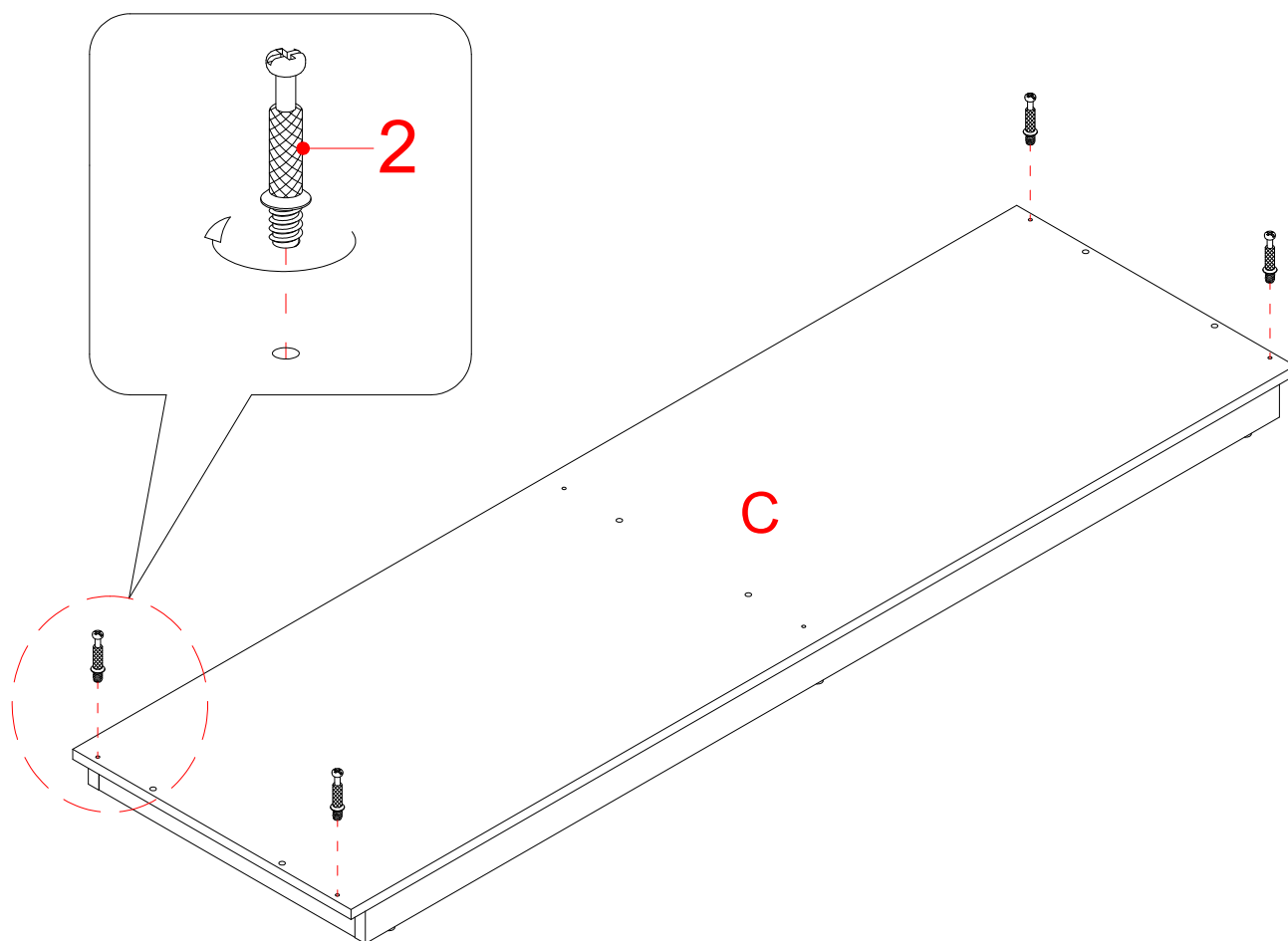

16. Atornille firmemente los pernos de fijación (2) en los pequeños orificios indicados sobre el panel inferior(C).

Instrucciones de ensamblaje

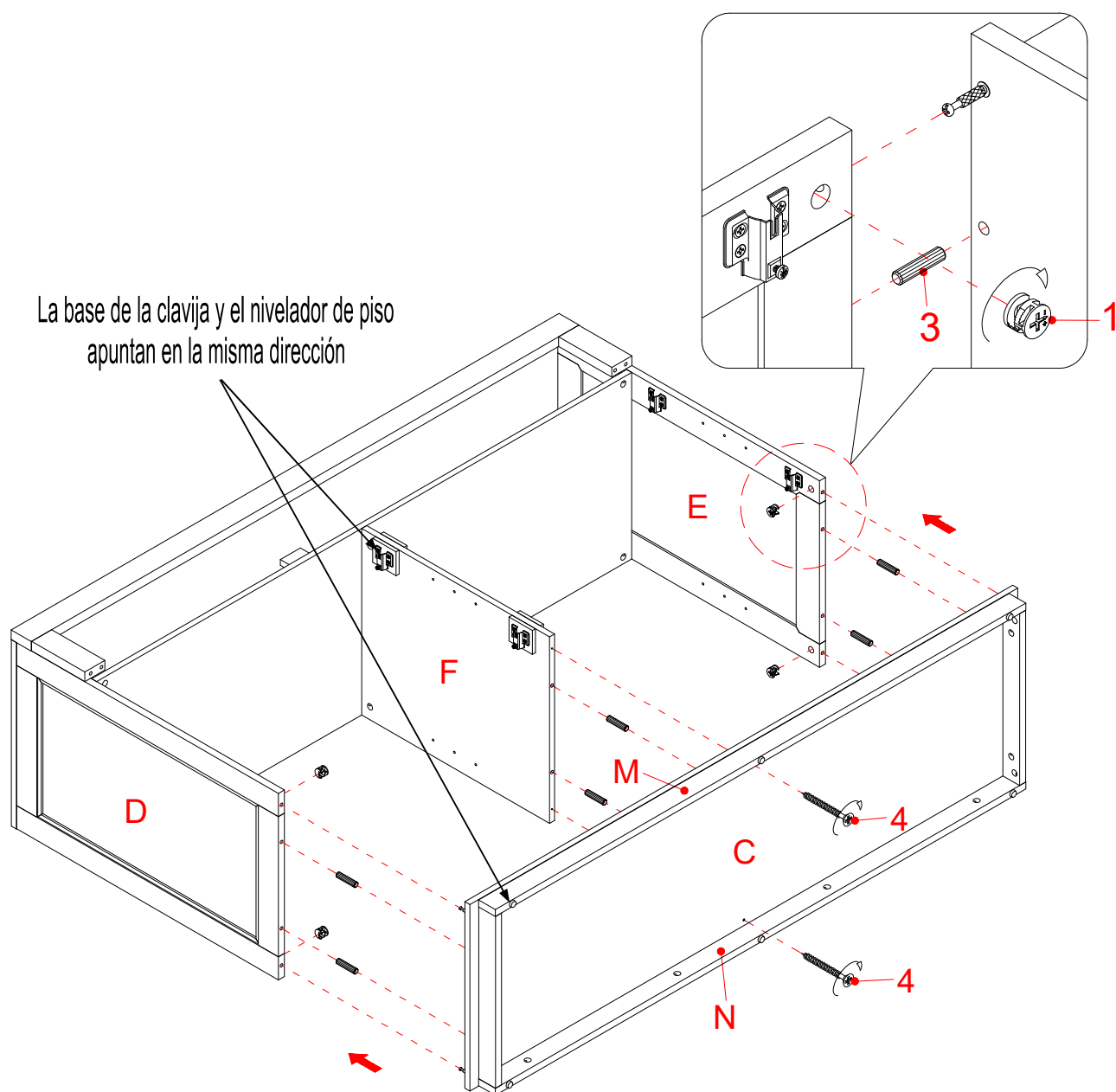

Tuerca de fijación
(Se usan 4 en este paso)



①

Clavija de madera M8 x 30 mm
(Se usan 6 en este paso)

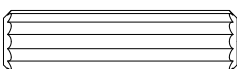

③

Tornillo M4 x 50 mm
(Se usan 2 en este paso)

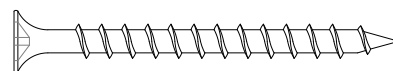

④

17. Pegue seis clavijas de madera (3) en los orificios interiores de los paneles verticales (D, E y F).

18. Coloque el panel inferior (C) en las clavijas de madera insertadas (3) y asegúrelo en su posición con cuatro tuercas de fijación (1) y dos tornillos de 50 mm (4).

Instrucciones de ensamblaje

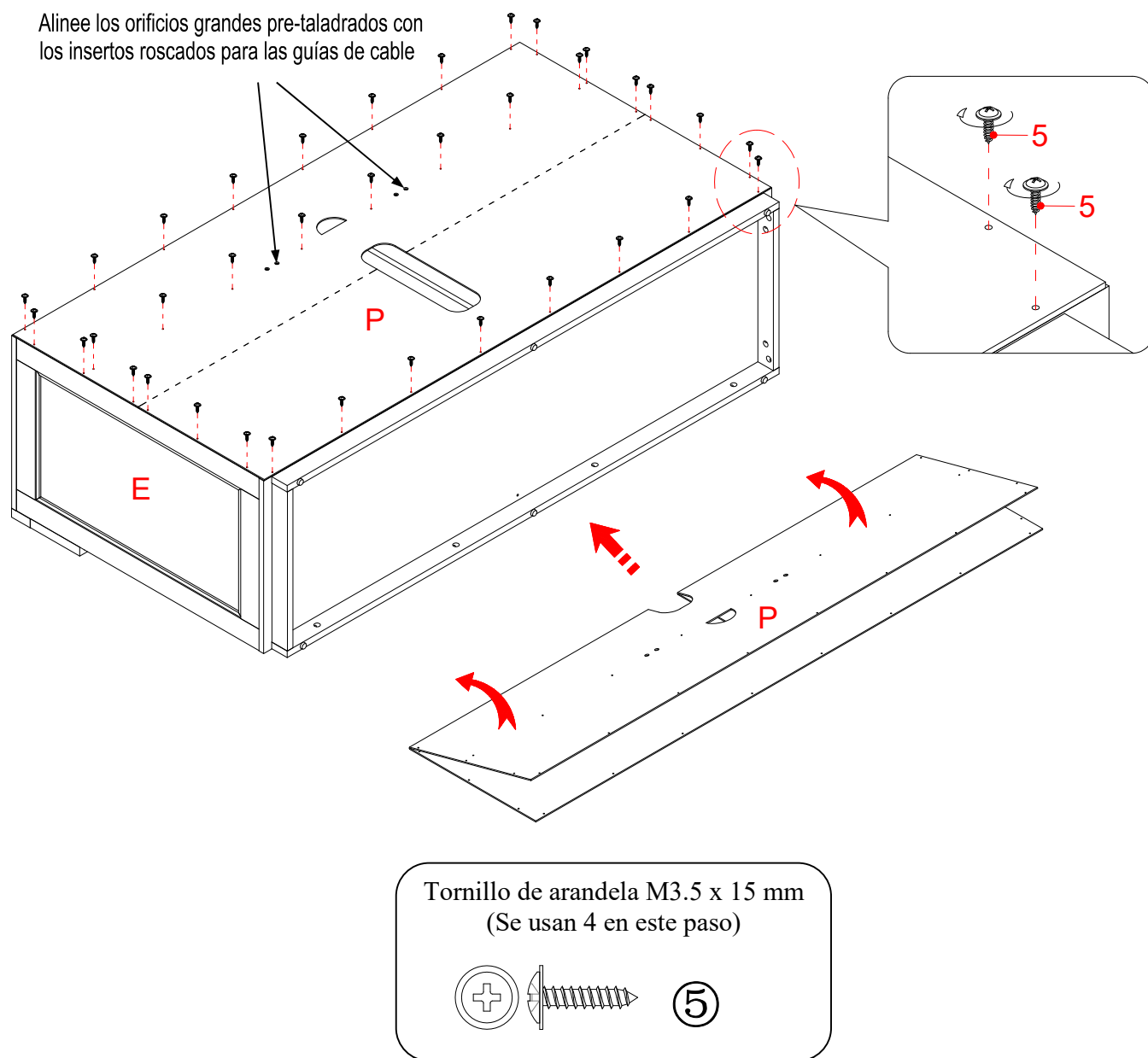

- Ahora, vuelva atrás y asegure firmemente todas las tuercas de fijación y tornillos. Asegúrese de que todas las partes están firmes y de que no quedan huecos entre las partes. Esto ayudara a mantener la unidad en su sitio.
- Dele la vuelta al montaje sobre sus bordes superiores.
- Despliegue y levante el panel posterior (P) y alinee los orificios pre-taladrados con los insertos roscados en la estantería fija (B). Fije el panel posterior (P) en su sitio usando los tornillos de arandela incluidos (5).

NOTA: Le recomendamos unir el panel posterior atornillando primero las esquinas.

Instrucciones de ensamblaje

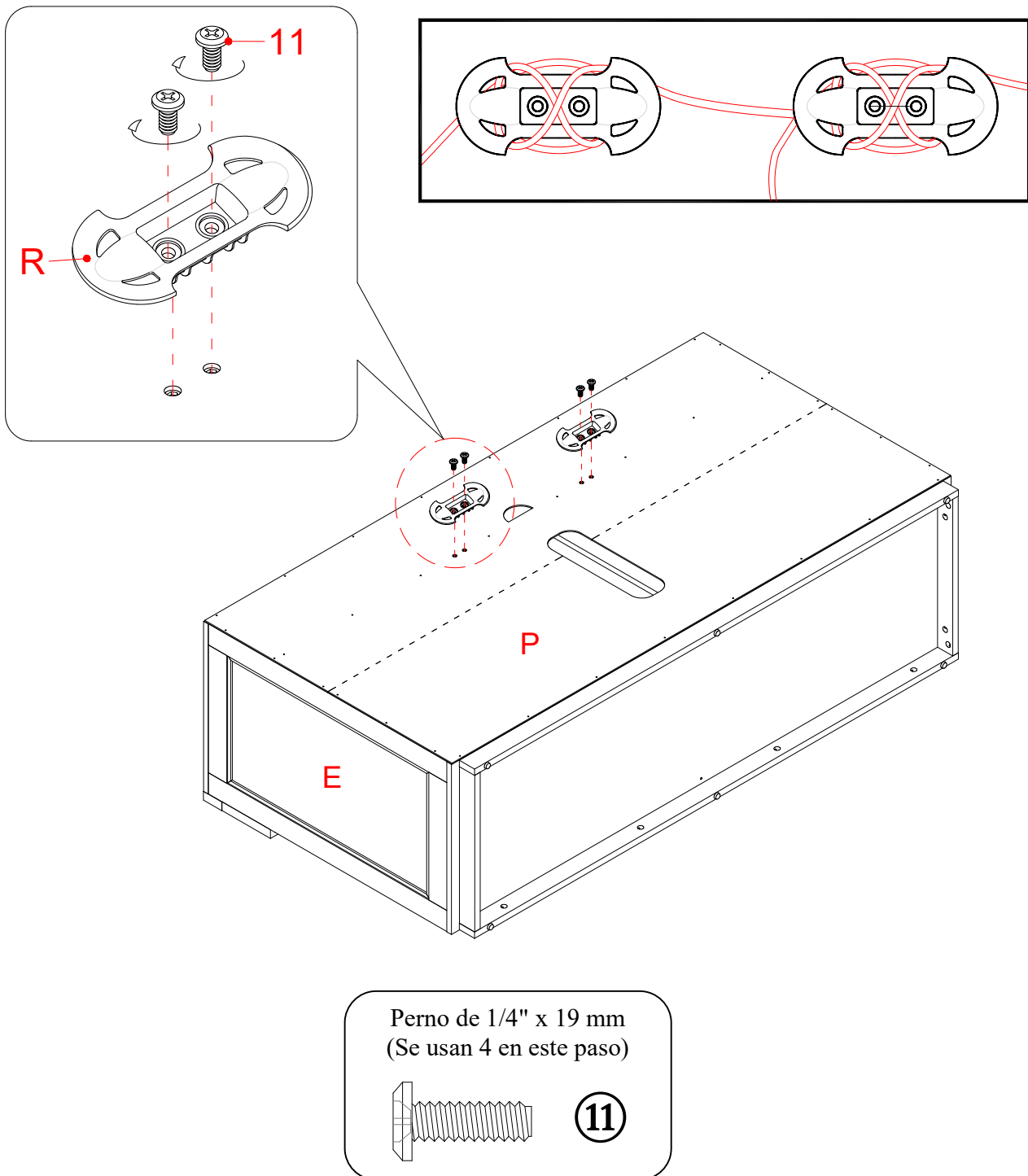

22. Fije dos guías de cable (R) a la parte posterior de la unidades con cuatro pernos de 19 mm (11).

NOTA: Puede usar las guías de cable para mantener ordenados los cables e hilos de su equipo de entretenimiento.

Instrucciones de ensamblaje

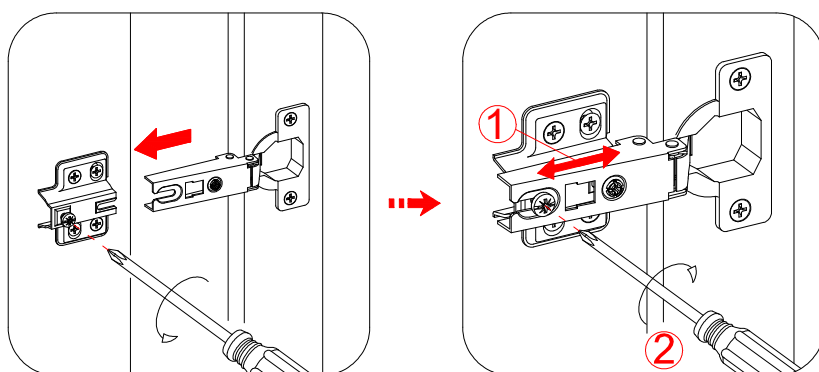
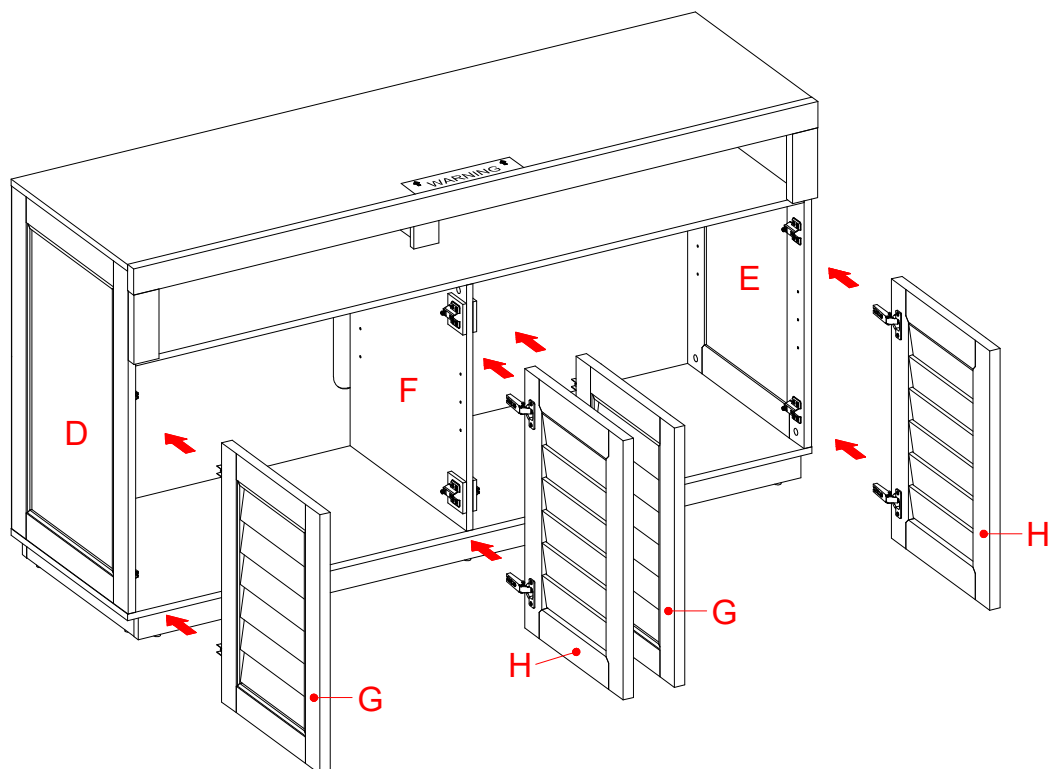

23. Coloque la unidad en vertical.

24. Levante las puertas (H) y fije los brazos de bisagra extendidos en las bases de las bisagras instaladas en el panel lateral derecho(E) y el panel de partición inferior (F) Afloje el perno en el posterior de la base de la bisagra para un ajuste adecuado. Alinee e inserte la ranura en U del brazo de la bisagra bajo la cabeza del perno en el posterior de la base de la bisagra. Asegure el perno de la base de la bisagra para mantener las bisagras en su sitio.

25. Repita esta operación para fijar las puertas del lado izquierdo (G) al panel izquierdo (D) y el panel de partición inferior (F).

26. Abra y cierre las puertas para asegurarse de que estas están alineadas y se cierran correctamente. Si fuera necesario, ajuste los tornillos para que encajen adecuadamente. Consulte la pegatina de bisagra en la puerta para su ajuste.

Instrucciones de ensamblaje

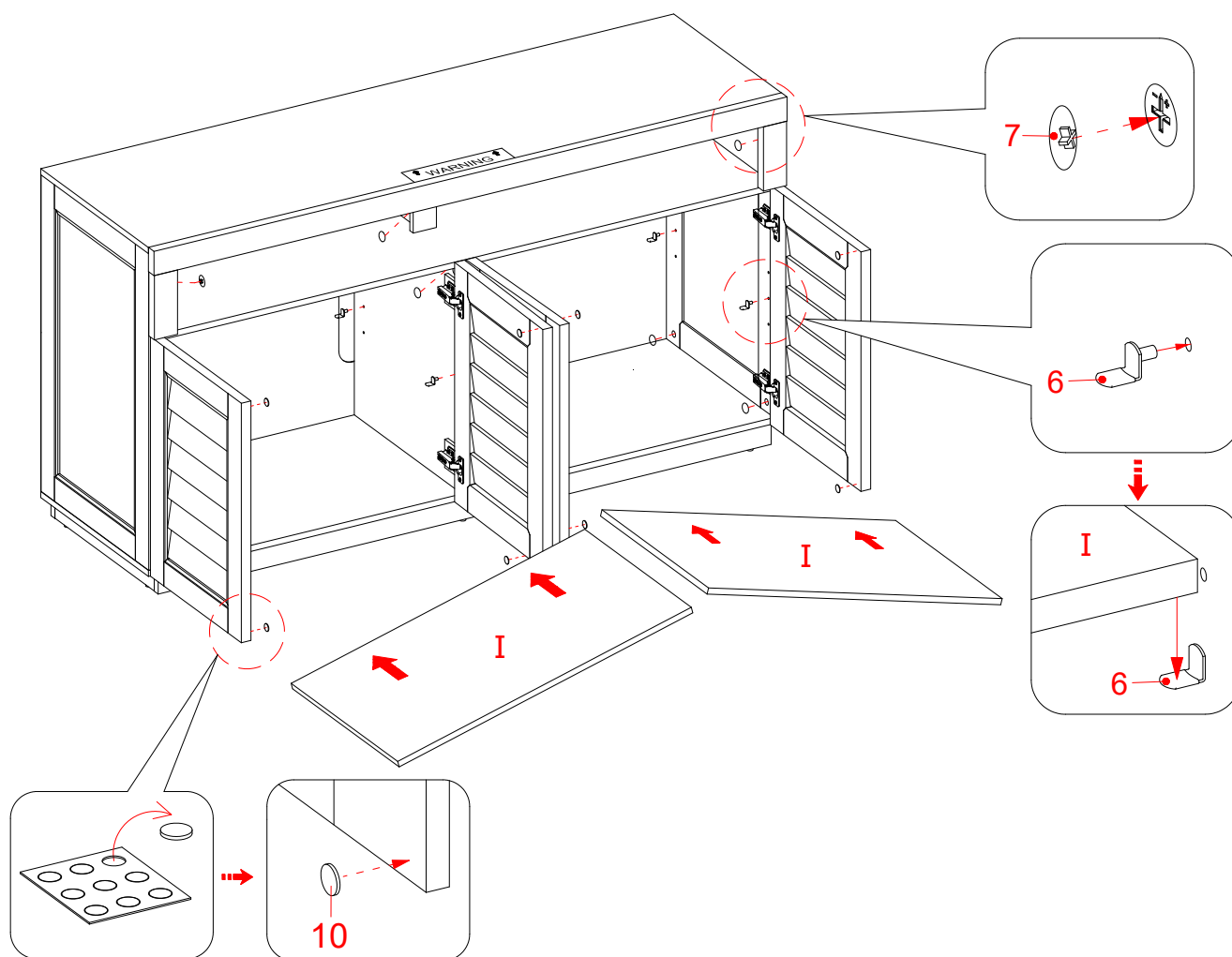

Soporte de la estantería
(Se usan 4 en este paso)

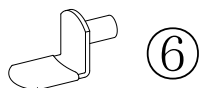

Tapa de la tuerca de fijación
(Se usan 4 en este paso)



Topes de goma
(Se usan 4 en este paso)

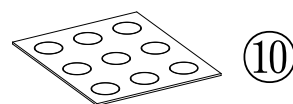

27. Con las puertas abiertas, coloque los soportes de la estantería (6) en los orificios de los compartimentos de su elección. Asegúrese de que coloca los cuatro soportes al mismo nivel para que la estantería no quede inclinada. Gire y coloque las estanterías ajustables (I) sobre los soportes de la estantería (6).
28. Retire los toques de goma (10) de su correspondiente cartón y péguelos sobre las esquinas exteriores de las puertas (G y H) donde están en contacto con la estantería fija (B) y el panel inferior (C).
29. Inserte las tapas de las tuercas de fijación (7) en las tuercas de fijación visibles para ocultarlos.

Instrucciones de ensamblaje

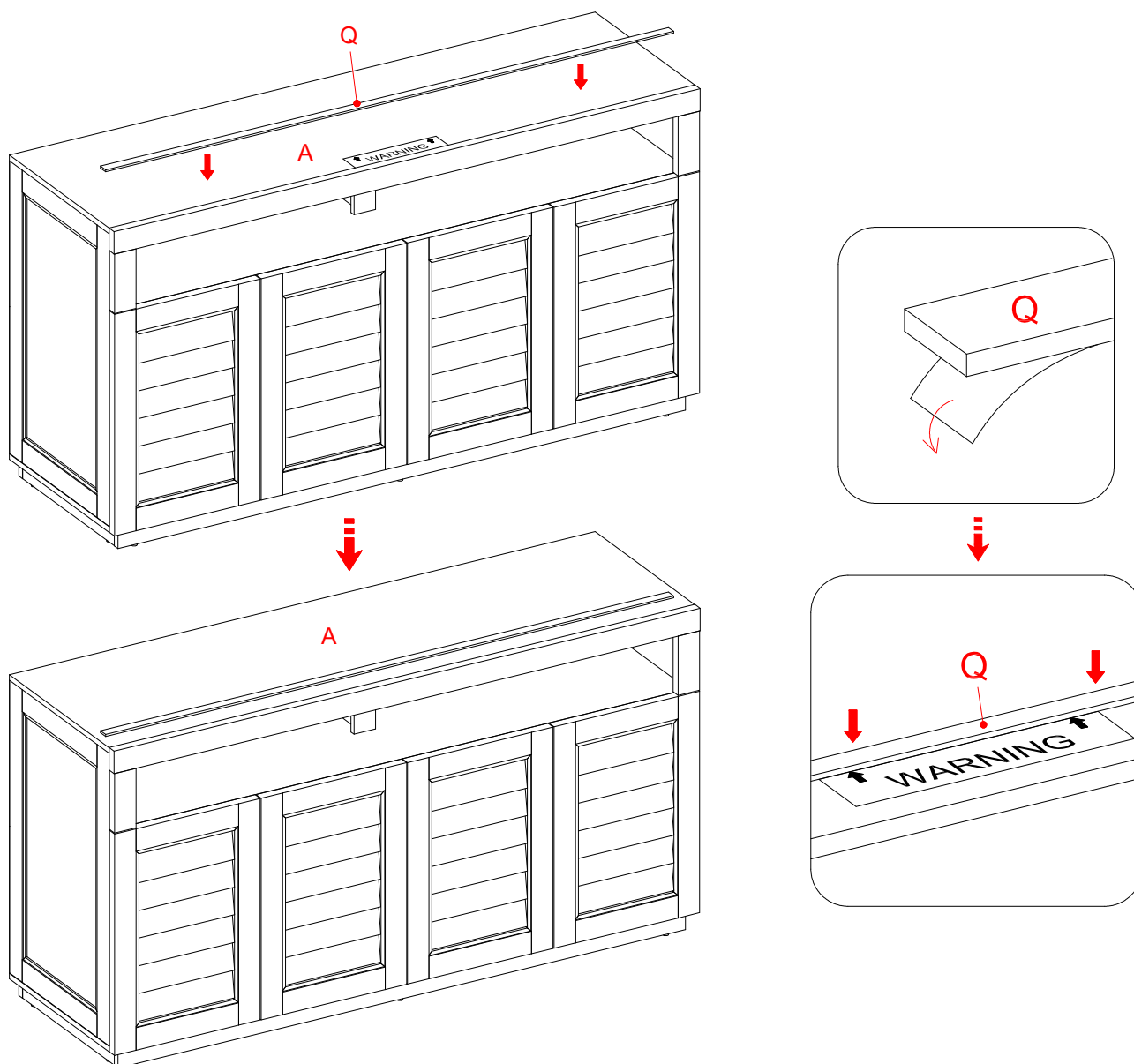

NOTA: Debe instalar el tope de tira para prevenir el volcado de la televisión cuando instale su televisión de pantalla plana directamente sobre la consola.

30. Retire la cubierta de papel de la barra de tope(Q), a continuación, alinee adecuadamente la barra de tope con el borde superior de la plantilla del tope en el panel superior (A). Presione sobre la barra de tope para ayudar a su pegado.
31. Retire cuidadosamente la plantilla del tope del panel superior (A).

Instrucciones de ensamblaje

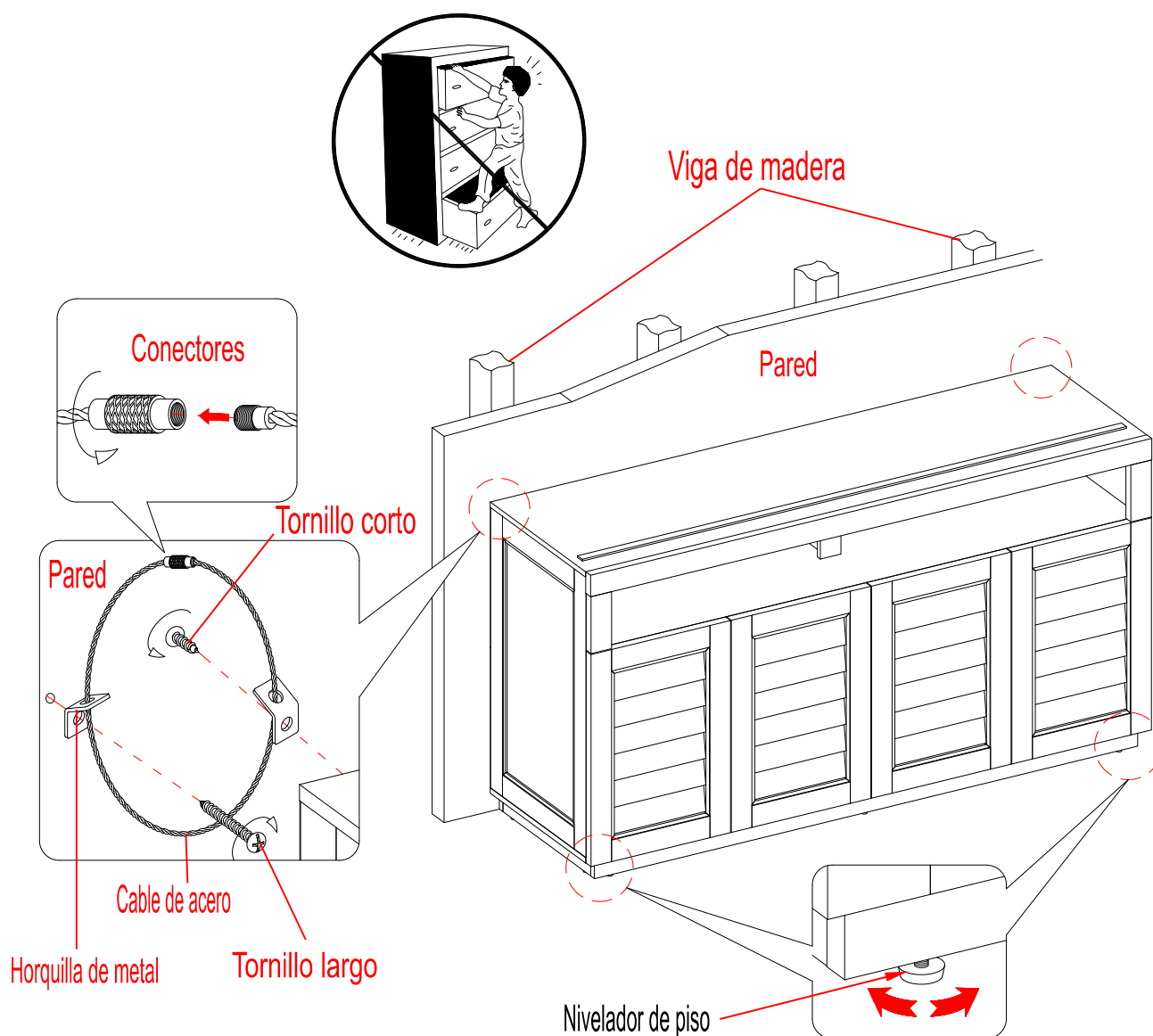

Herramientas necesarias (no incluidas): Desarmador estrella, detector de vigas, taladro eléctrico y taladro de 3mm (0.1").

32. Pida ayuda para colocar la unidad contra la pared en la posición deseada. Si fuera necesario, ajuste los niveladores de piso prefijados en la parte inferior del bastidor inferior frontal (M).
33. Siga las instrucciones impresas en la bolsa de plástico que contiene el kit anti-volcado para colocar los protectores anti-volcado en la unidad y la pared.

NOTA: La ferretería de restricción de movimiento se incluye para la construcción de pared con vigas de madera. Se debe sujetar a un barrote de pared. Dependiendo de la construcción de su pared, es posible que se requiera ferretería diferente. Póngase en contacto con su ferretería local para obtener ayuda. Niños pequeños pueden resultar lastimados por muebles inclinados. Debe instalar el juego de restricción de movimiento con la unidad en función, para prevenir la inclinación de la unidad, causando cualquier accidente o daño. El tope de movimiento es solo una protección, no hay sustituto para la supervisión adulta. El tope de movimiento no es contra terremotos. Si deseara añadir la seguridad adicional contra terremotos, deben ser comprados e instalados por separado.

34. La unidad está lista para su uso.

Mantenimiento y Cuidados

- Use una toalla suave y limpia para evitar daños y rayones.
- El uso de cera para pulir muebles no es necesario. Si desea usar cera pruebe en un área que no sea visible para revisar su funcionamiento.
- Usar solventes de cualquier tipo puede dañar el acabado del mueble.
- Nunca use agua para limpiar la unidad, ya que puede dañar el acabado.
- Siempre utilice protección para vasos cuando los coloque sobre la unidad.
- Los derrames de líquidos se deben de limpiar inmediatamente, con una toalla suave evitando tallar.
- Siempre utilizar protectores en caso de poner cosas calientes. El calor puede provocar una reacción química en el acabado y dañarlo.
- En caso que su unidad sea manchada durante el uso le recomendamos hablar a un profesional para que le ayude.
- Revisar los pernos y tornillos periódicamente y apriételos si es necesario.

Más recomendaciones para el cuidado de su Mueble

Lo mejor es mantener la unidad en un área de clima controlado. Temperatura extrema y cambios de humedad pueden causar cambios como partes pandeadas, molduras que se contraigan o que la madera se parta. Es recomendable mantener la unidad lejos del sol directo ya que puede dañar el terminado.

Cuidados adecuados y limpieza pueden extender la vida útil de su unidad. Siga estas recomendaciones y mantendrá su mueble en buenas condiciones de uso por muchos años.

Un plumón de retoque se ha proporcionado para minimizar las marcas pequeños o rayones que puedan ocurrir durante el montaje o el envío.

Esperamos que disfrute su mueble por muchos años.
¡Gracias por su compra!

GARANTÍA DE CALIDAD

Nosotros estamos seguros que usted se encontrará feliz con la compra de este producto de Whalen Furniture.

Si este producto tiene algún defecto de ensamble o material, o si tiene alguna falla en uso normal, nosotros lo repararemos o lo remplazaremos hasta por un año a partir de la fecha de compra. Todo producto de Whalen Furniture es diseñado para alcanzar sus expectativas más altas. Nosotros le garantizamos que inmediatamente podrá ver el valor de nuestra mercancía de la más alta calidad.

Esta garantía le proporciona derechos legales específicos y tal vez tenga otros derechos que varían de estado a estado.

Servicio al cliente: 866-942-5362
Hora Estandar del Pacífico: 8:30 a.m. - 4:30 p.m., de Lunes a Viernes
www.whalenstyle.com

