

**IMPORTANT / IMPORTANTE**



**BILT.**<sup>®</sup>

Scan for easy 3D instructions

Escanea para instrucciones fáciles en 3D

Download on the App Store | GET IT ON Google Play

**Better Homes  
& Gardens.**<sup>®</sup>

LOT NUMBER: \_\_\_\_\_  
DATE PURCHASED: \_\_\_\_/\_\_\_\_/\_\_\_\_

## Wheaton Media Console

Stock # BHF1025004003

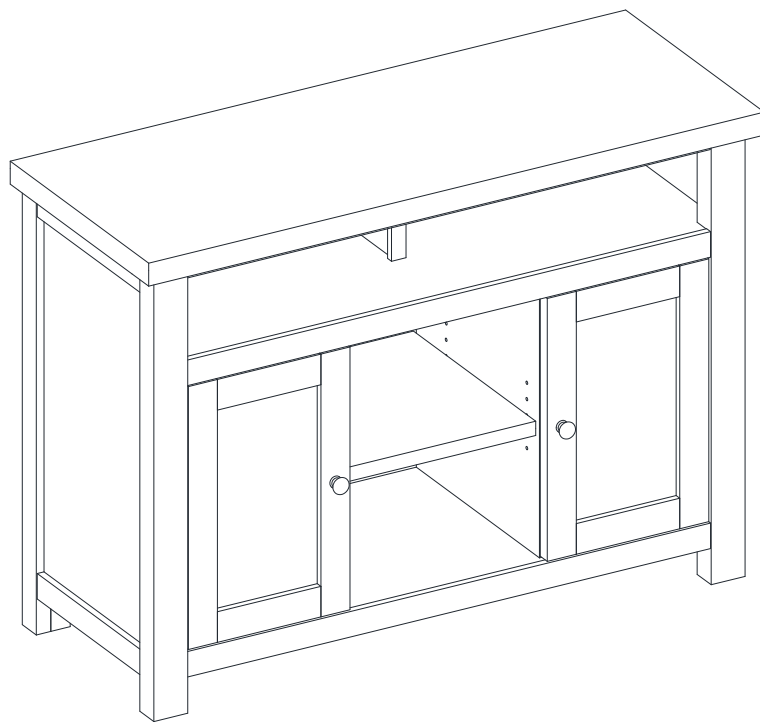

### **ADULT ASSEMBLY REQUIRED**

If you have any questions regarding assembly or if parts are missing, DO NOT return this item to the store where it was purchased. Please call our customer service number and have your instructions and parts list ready to provide the model name, part name or factory number:

**866-942-5362**

Pacific Standard Time: 8:30 a.m. - 4:30 p.m., Monday - Friday  
Or visit our web site 24 hours a day, 7 days a week for product assistance at

**[www.whalenstyle.com](http://www.whalenstyle.com)**

Or e-mail your request to **[parts@whalenfurniture.com](mailto:parts@whalenfurniture.com)**

**THIS INSTRUCTION BOOKLET CONTAINS IMPORTANT SAFETY INFORMATION.  
PLEASE READ AND KEEP FOR FUTURE REFERENCE.**

Date 2021-06-25

Rev. 0001-A

## GENERAL INFORMATION, TIPS AND TRICKS

1. Please read the Assembly Instructions prior to assembling this product.
2. Remove all hardware from the box and sort by size.
3. Check to see that all hardware and parts are present BEFORE assembling.
4. Ask a friend to assist you with the assembly of this furniture.
5. To avoid damage, assemble the product on a sturdy, level and protective surface.
6. Please wait until all steps are completed before fully tightening bolts.
7. Make sure all screws and bolts are tightly fastened before the unit is used.

This product is sold with two sets of Tipping Restraint Hardware Kit. You must install the Tipping Restraint Hardware between the wall and the console to prevent any accidents or damages. When properly installed, this restraint can provide protection against the unexpected tipping of the unit due to small tremors, bumps or climbing. The restraint is only a deterrent and is not a substitute for proper adult supervision. Use of tip-over restraints may only reduce, but not eliminate, the risk of tip-over.

### How to adjust the European adjustable hinges on doors

Shipping may cause doors to go out of alignment. If you find that the doors need to be adjusted slightly, turn the appropriate screw as illustrated.

1. TO ADJUST DOOR FORWARD OR BACKWARD.
2. TO ADJUST DOOR TO RIGHT OR TO LEFT.
3. TO ADJUST DOOR UP OR DOWN.

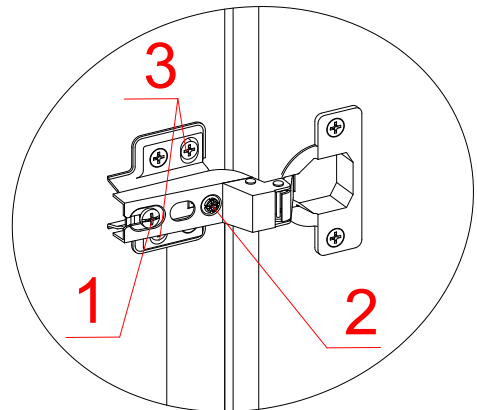

### SPECIAL NOTE

Please read the instruction sheets completely before assembly. Examine all packaging material before discarding carton. Remove any remaining staples from the carton before discarding. Remove all parts from carton and separate into groups as indicated on part list. Please ensure all parts are included prior to assembly. Use of power tools to complete assembly is not recommended.

## IMPORTANT

**Before you begin:** Open, identify and count all parts prior to assembly. Lay out parts on a flat and non-abrasive surface. You will need the parts identified on page 4 and 5 of this instruction manuals.

**NOTE:** IT IS VERY IMPORTANT TO USE GLUE WITH THE DOWELS. EXCESS GLUE CAN BE WIPED OFF WITH A DAMP CLOTH.

Insert Dowel at least half-way by tapping lightly with a rubber mallet (not included), IF NECESSARY.

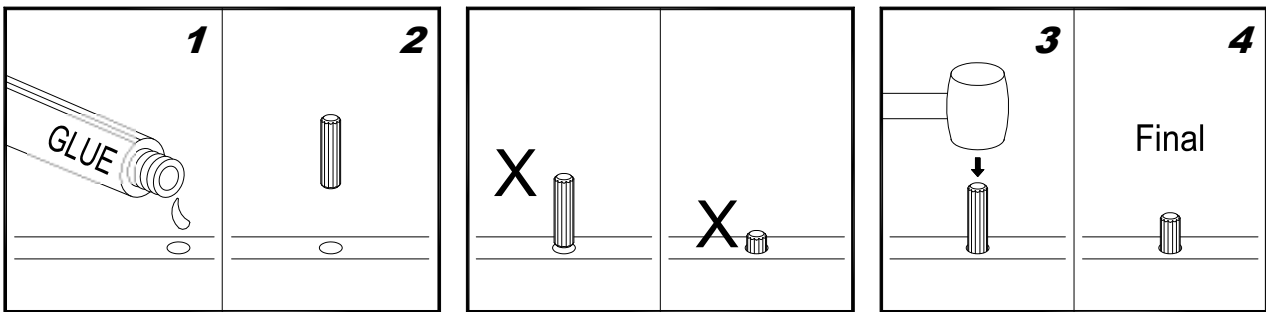

## CAM LOCK SYSTEM OPERATION

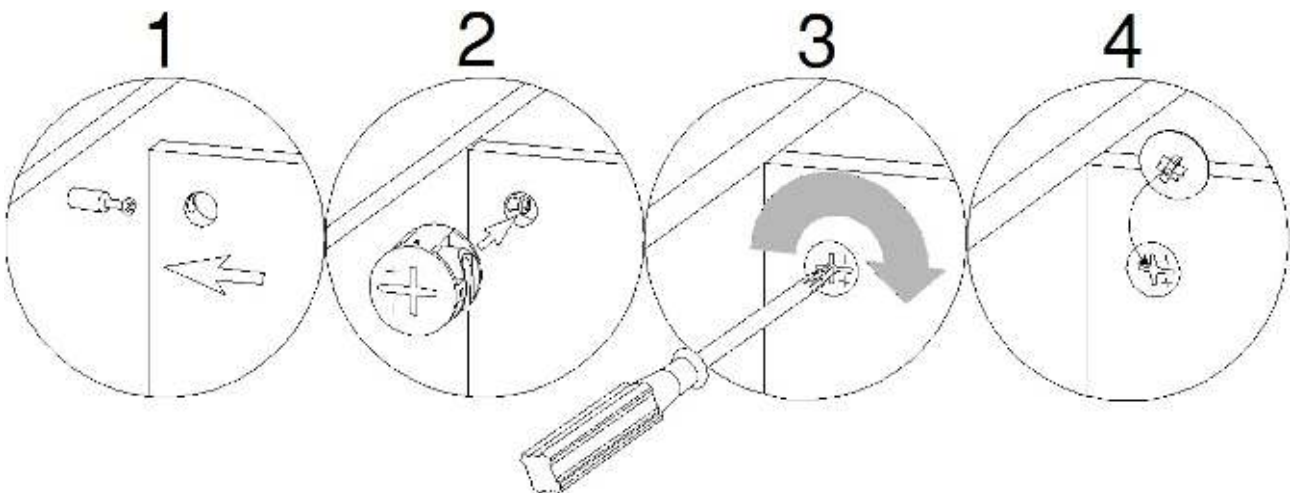

### HOW THE KNOCK DOWN (KD) ASSEMBLY SYSTEM WORKS

1. Screw the Cam Bolt into the pre-drilled small holes on the panel. Connect both panels together; making sure the Cam Bolt goes into the pre-drilled hole at the end of the panel with the Cam Lock.
2. Insert the Cam Lock into the pre-drilled large hole in the panel. Make sure the arrow on the Cam Lock is pointed towards the Cam Bolt.
3. Once the Cam Bolt is connected inside the Cam Lock, take a Phillips screwdriver (not included) and tighten the Cam Lock clockwise.
4. Plug the Cam Lock Cover into the cross slot of the Cam Locks to conceal the cam.

**You are now ready to assemble the KD unit.**

## Parts and Hardware List

Please read completely through the instructions and verify that all listed parts and hardware are present before beginning assembly.

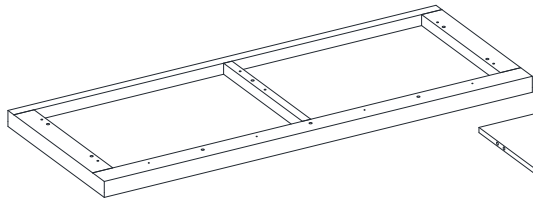

A- Top Panel (Qty. 1)

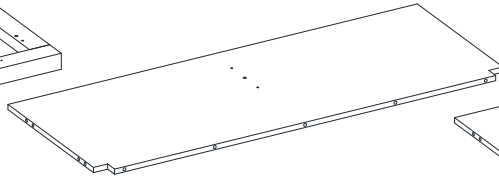

B- Media Shelf (Qty. 1)

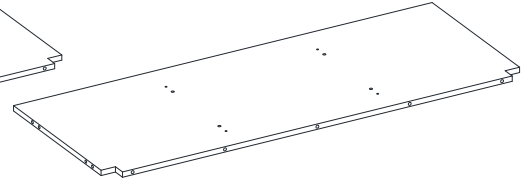

C- Bottom Panel (Qty. 1)

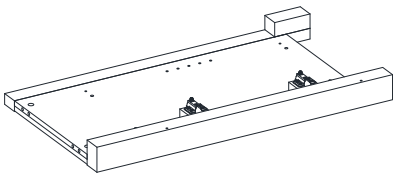

D- Left Side Frame (Qty. 1)

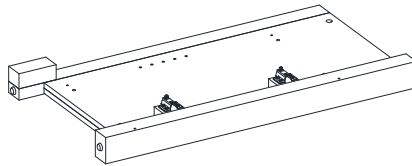

E- Right Side Frame (Qty. 1)

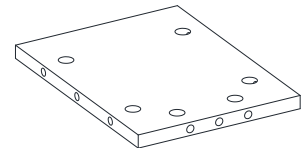

F- Upper Partition Panel (Qty. 1)

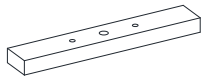

G- Upper Partition Molding (Qty. 1)

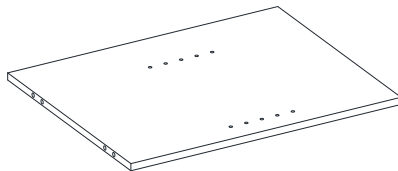

H- Lower Left Partition Panel (Qty. 1)

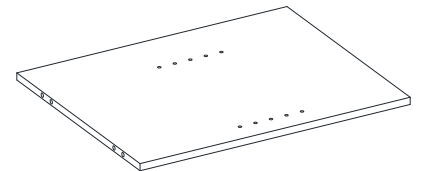

I- Lower Right Partition Panel (Qty. 1)

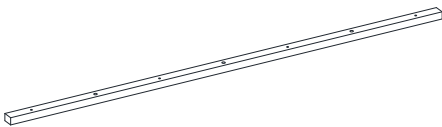

J- Top Reinforced Rail (Qty. 1)

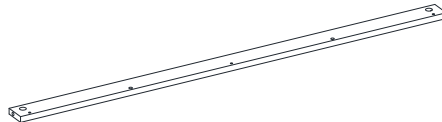

K- Stretcher (Qty. 2)

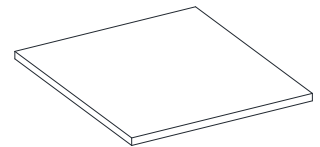

L- Small Adjustable Shelf (Qty. 2)

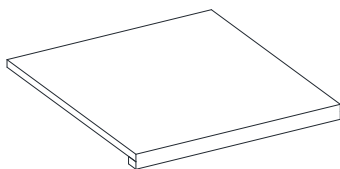

M- Large Adjustable Shelf (Qty. 1)

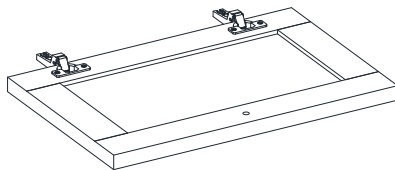

N- Door (Qty. 2)

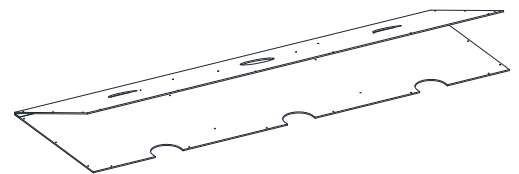

O- Back Panel (Qty. 1)

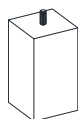

P- Support Leg with Floor Leveler (Qty. 1)

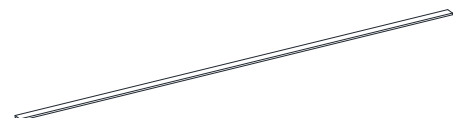

Q- Stop Rail (Qty. 1)

## Parts and Hardware List

Please read completely through the instructions and verify that all listed parts and hardware are present before beginning assembly.

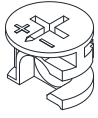

(1) Cam Lock  
(Qty. 32+1 extra)

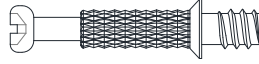

(2) Cam Bolt  
(Qty. 32+1 extra)

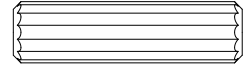

(3) M8 x 30 mm Wood Dowel  
(Qty. 30+1 extra)

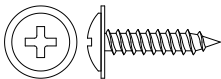

(4) M3.5 x 15 mm Washer Head Screw  
(Qty. 34+1 extra)



(5) M4 x 38 mm Screw  
(Qty. 4+1 extra)



(6) M4 x 50 mm Screw  
(Qty. 4+1 extra)



(7) Knob  
(Qty. 2)

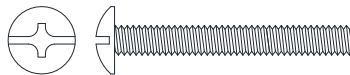

(8) 5/32" x 32 mm Knob Bolt  
(Qty. 2)

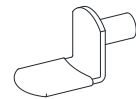

(9) Shelf Support  
(Qty. 12+1 extra)



(10) Cam Lock Cover  
(Qty. 26+1 extra)

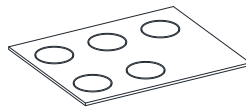

(11) Rubber Bumper  
(Qty. 4+1 extra)

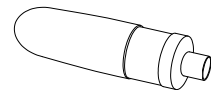

Glue  
(Qty. 1)

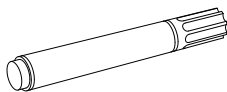

Touch-up Pen (Qty. 1)

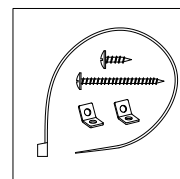

Tipping Restraint Hardware Kit (Qty. 2)  
(Included in plastic bag)

Tools required: Phillips screwdriver and rubber mallet (not provided).

## Assembly Instructions

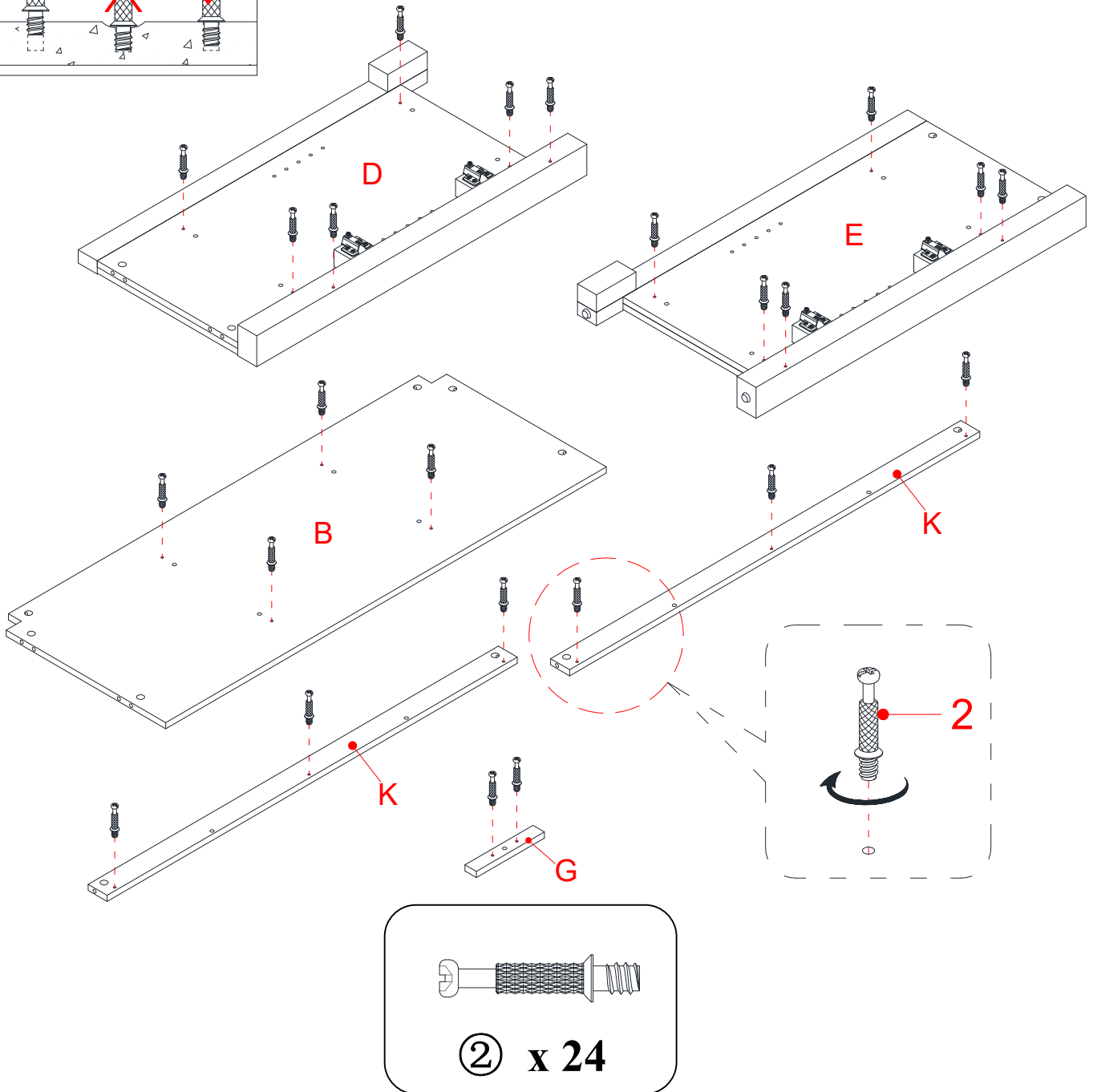
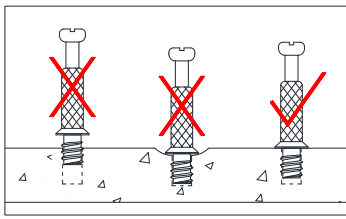

**NOTE:** Please do not fully tighten all bolts/screws until you finish assembling all parts. Once assembled, go back and fully tighten all bolts. This will make it easier during assembly of unit.

1. Unpack the unit and confirm that you have all the hardware and required parts. Assemble the unit on a carpeted floor or the empty carton to avoid any scratch.
2. Securely screw the Cam Bolts (2) into the designated small holes on the Media Shelf (B), the Side Frames (D and E), the Upper Partition Molding (G) and the Stretchers (K) using a Phillips screwdriver. **DO NOT** over-tighten the cam bolts.

# Assembly Instructions

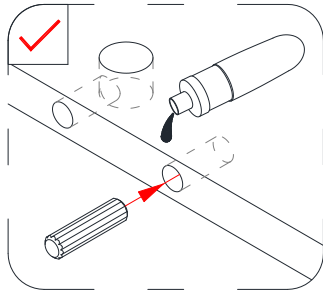
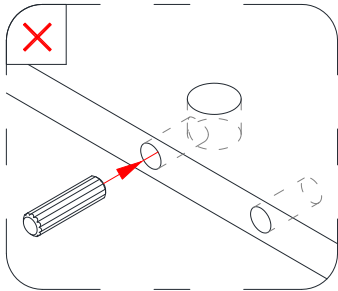
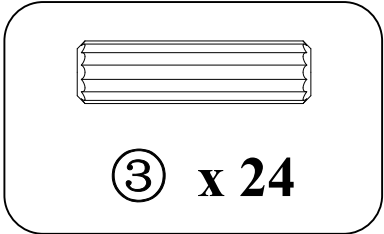
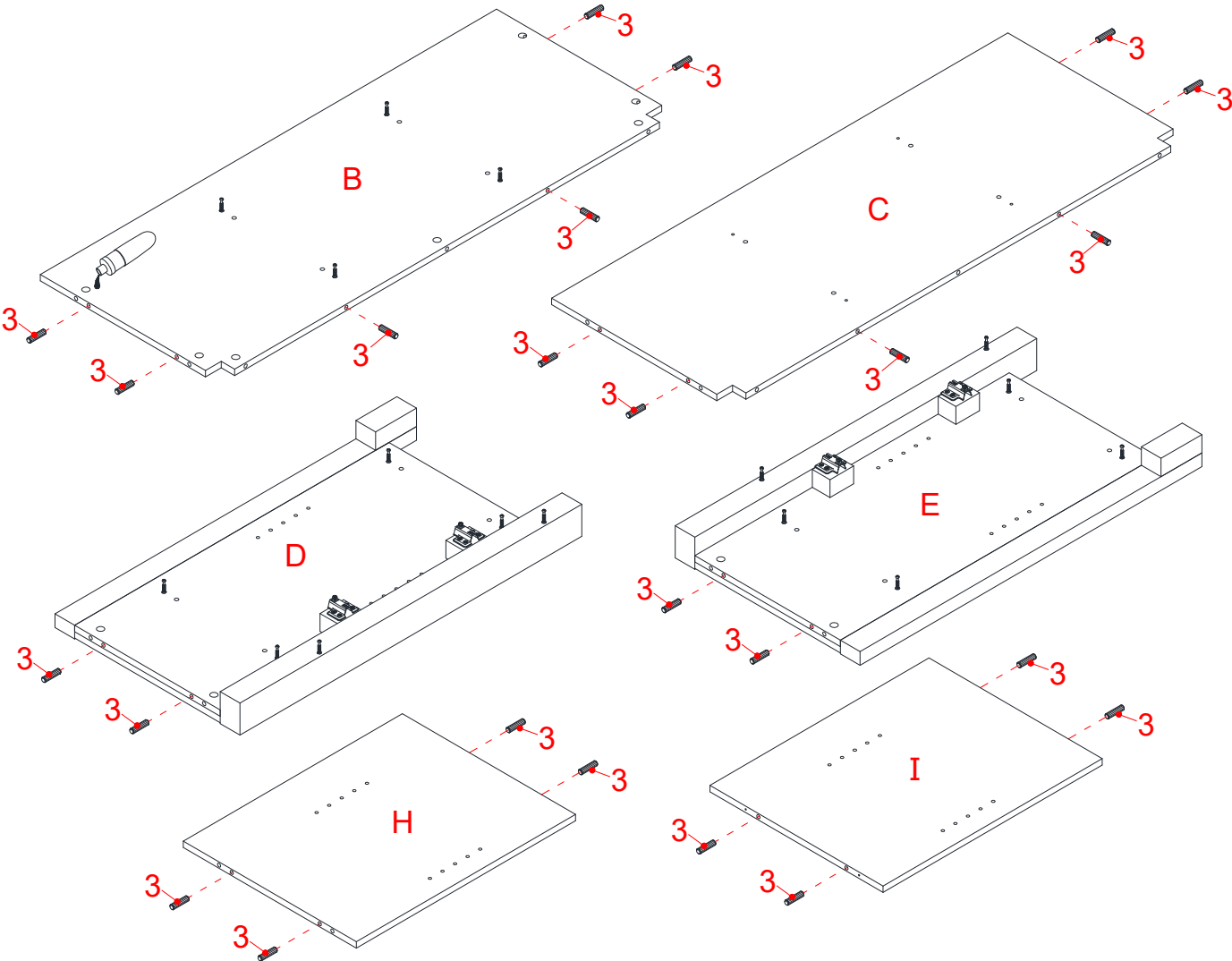

3. Glue the Wood Dowels (3) into the inner side holes of the Media Shelf (B), the Bottom Panel (C), both Side Frames (D and E) and the Lower Partition Panels (H and I). Tap in with a rubber mallet, if necessary.

**NOTE:** It is very important to use a small amount of glue on both ends of all dowels.

# Assembly Instructions

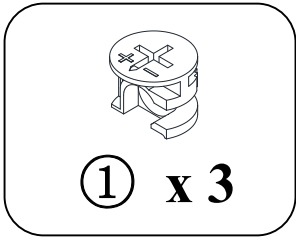
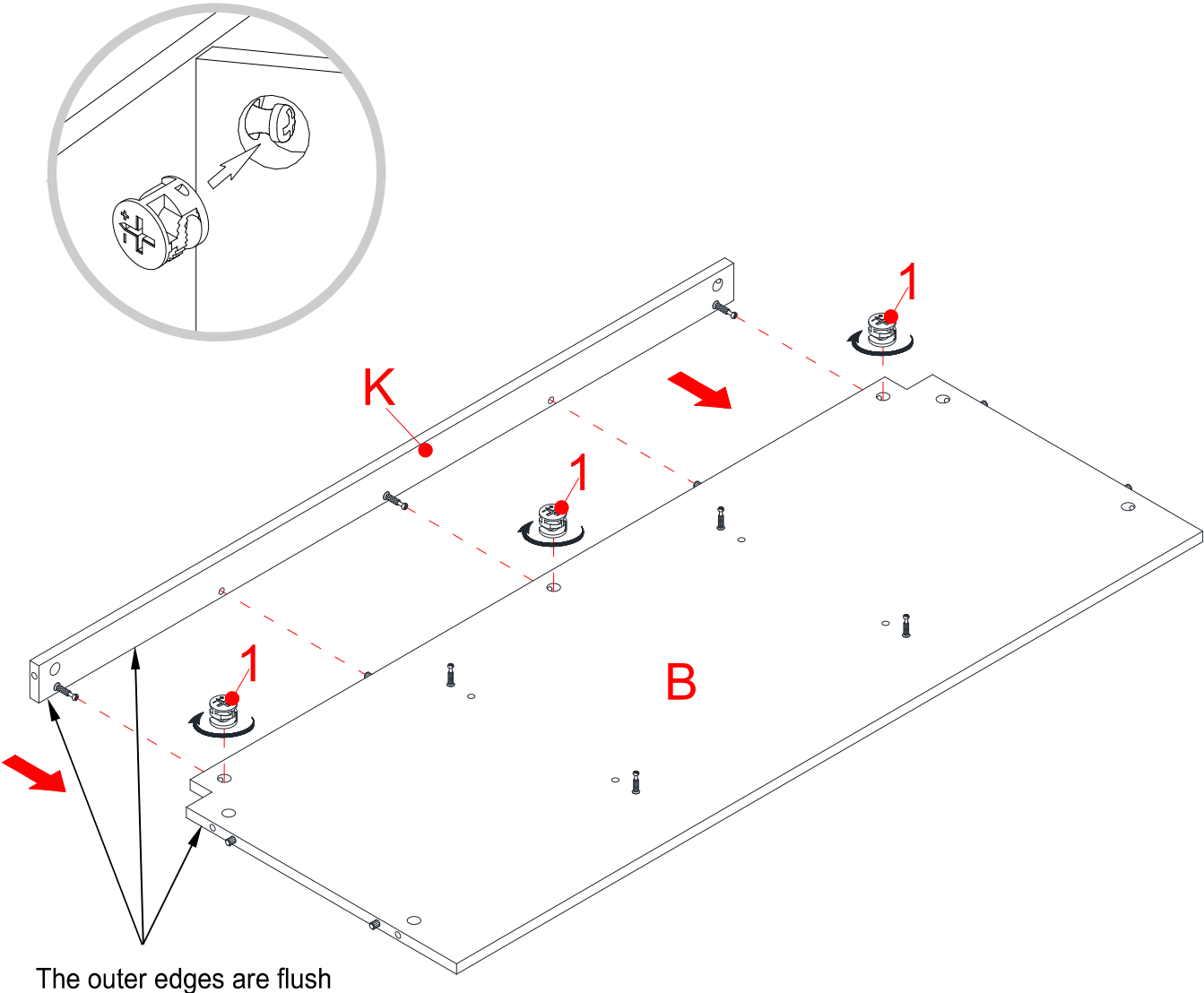

- 4. Align and attach one Stretcher (K) to the Media Shelf (B) by engaging 3 Cam Locks (1) (Refer to page 3 on Cam Lock system operation supplement).



# Assembly Instructions

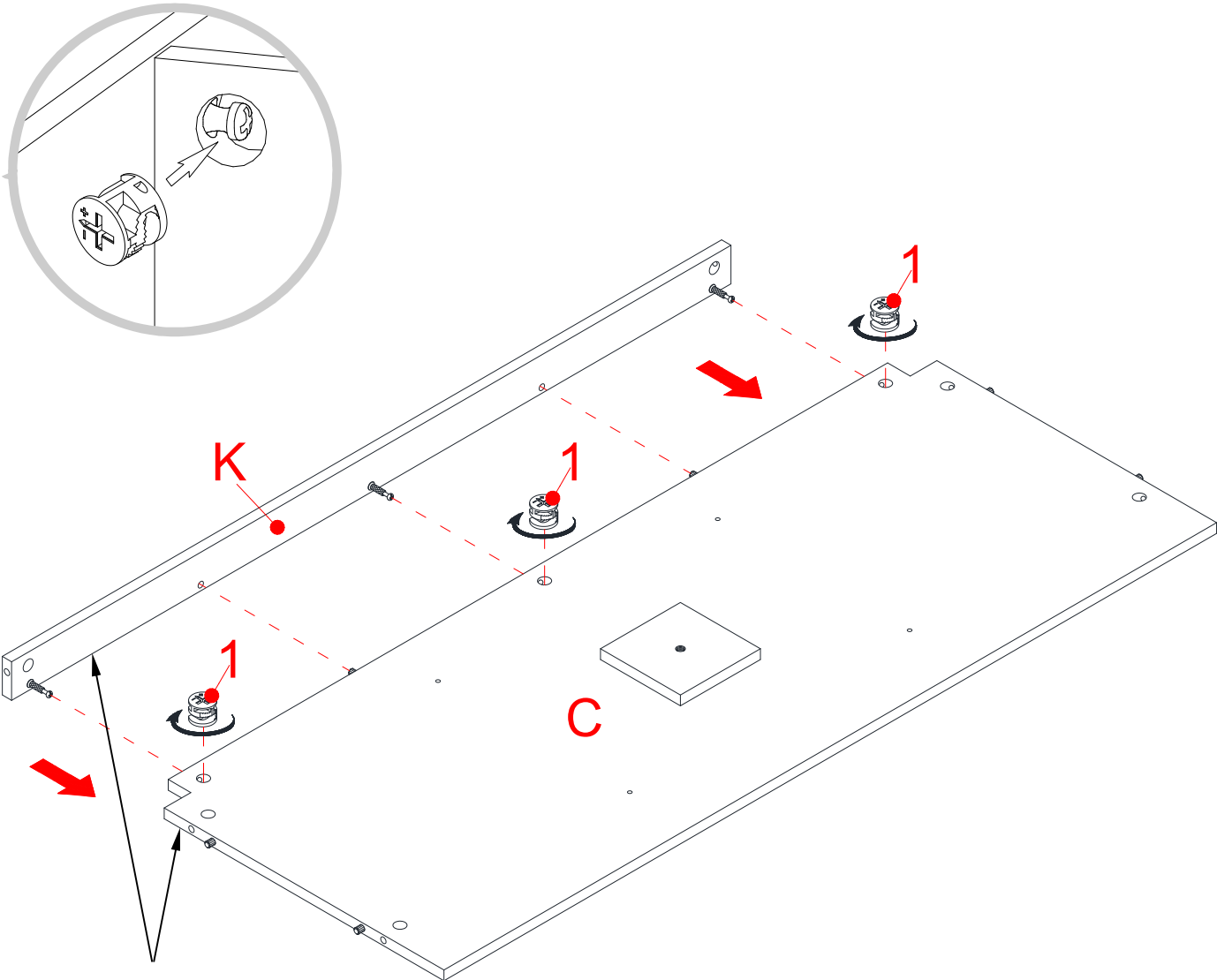

The outer edges are flush

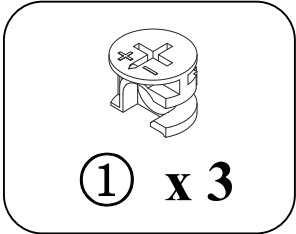

5. Align and attach the other Stretcher (K) to the Bottom Panel (C) by engaging 3 Cam Locks (1).

## Assembly Instructions

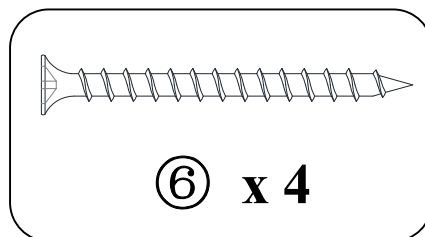
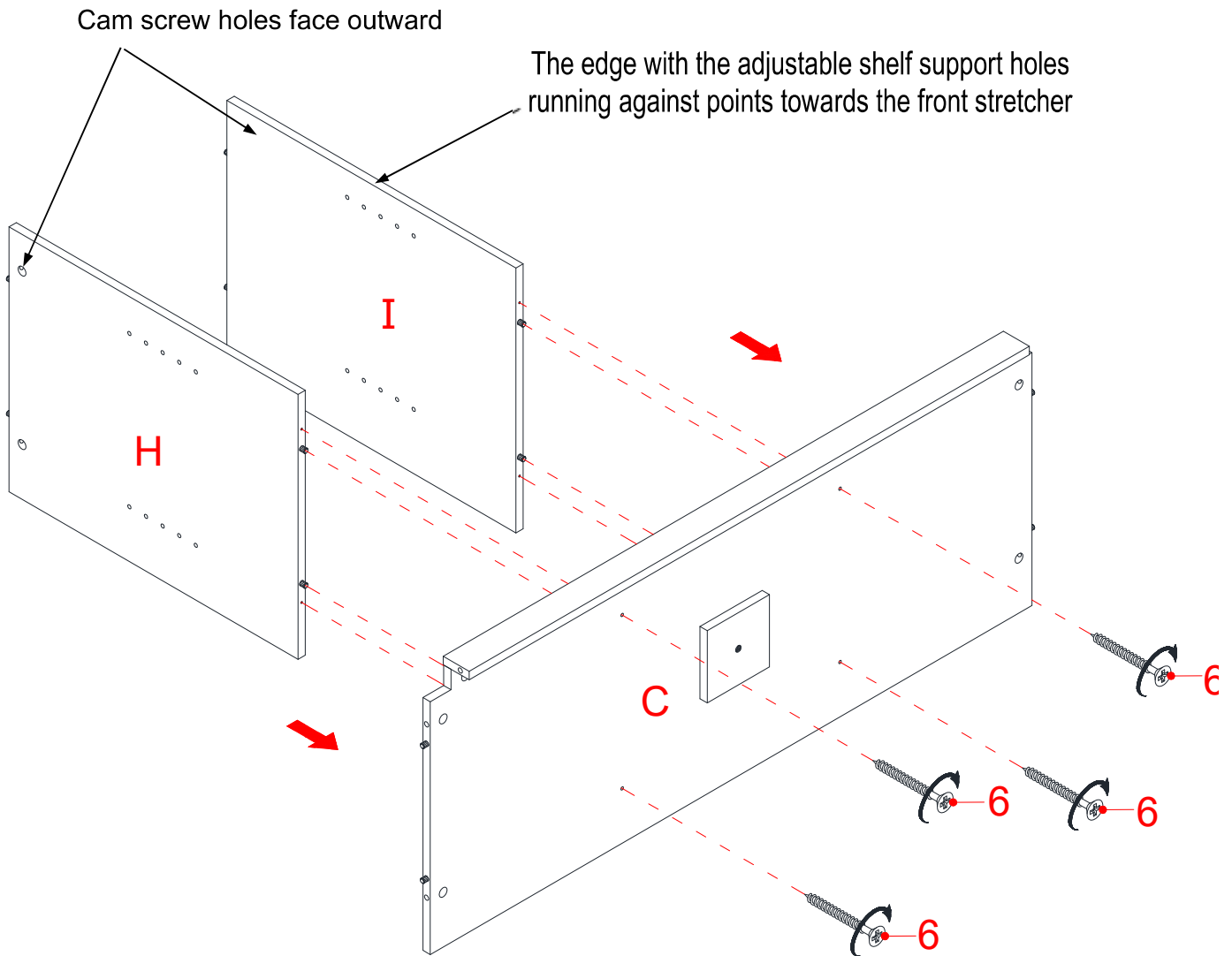

6. Align the inserted Wood Dowels on the bottom side of both Partition Panels (H and I) with the drilled holes on the Bottom Panel (C), as shown, then press them together.
7. Insert four 50 mm Screws (6) through the predrilled holes on the Bottom Panel (C) and securely screw into the Partition Panels (H and I).

# Assembly Instructions

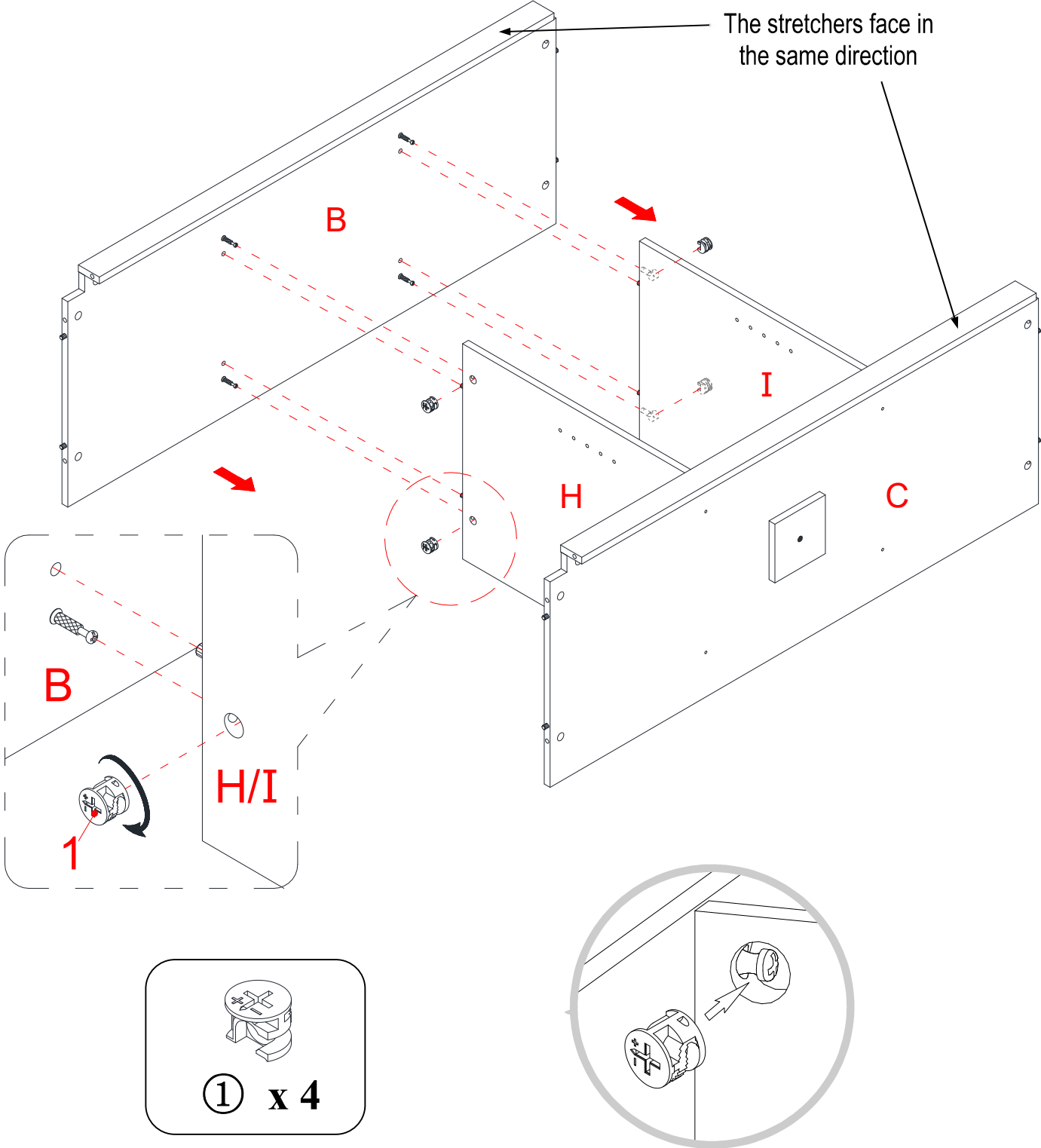

8. Attach the Media Shelf (B) to the Partition Panels (H and I) by engaging 4 Cam Locks (1).

# Assembly Instructions

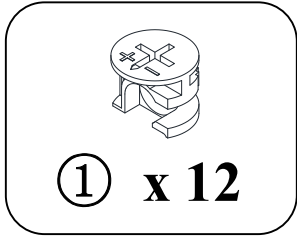
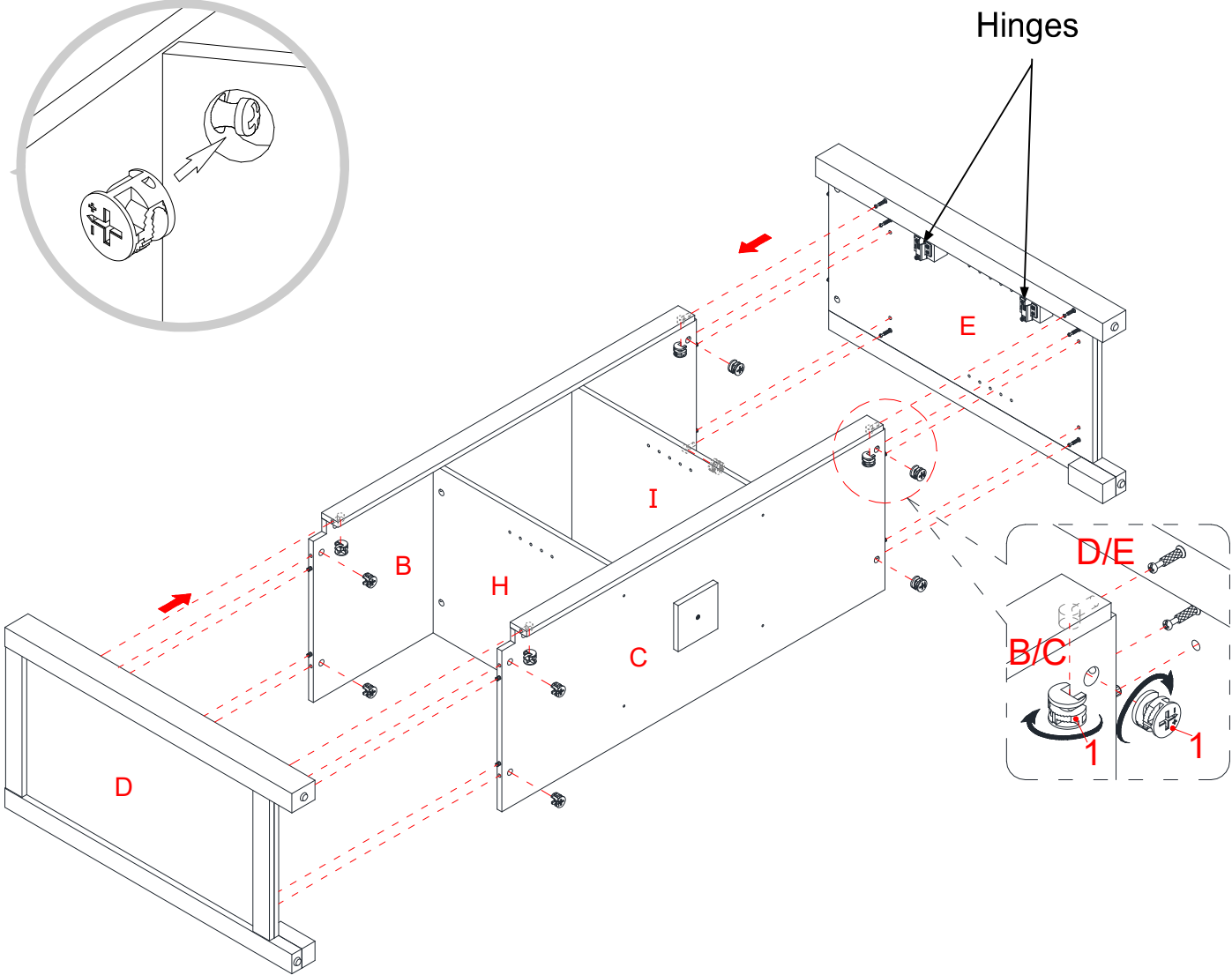

- 9. Align the large holes on Left Side Frame (D) with the inserted wood dowels on the previous assembly. Firmly press them together and fasten it in place by engaging 6 Cam Locks (1).
- 10. Repeat the same process to attach Right Side Frame (E) at the other end.

## Assembly Instructions

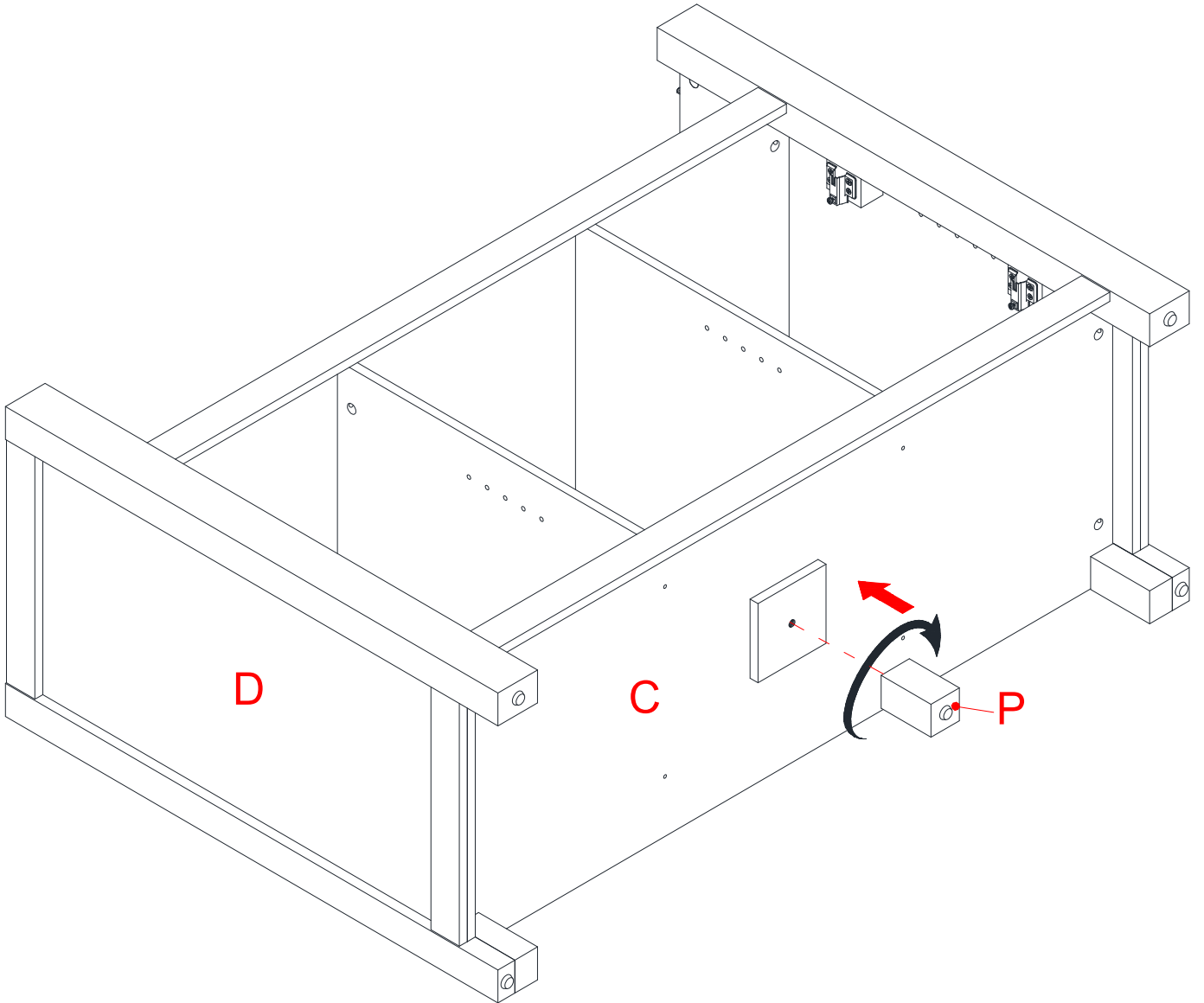

11. Securely screw the Support Leg (P) to the bottom support under the Bottom Panel (C) and set the floor leveler to the correct height.

## Assembly Instructions

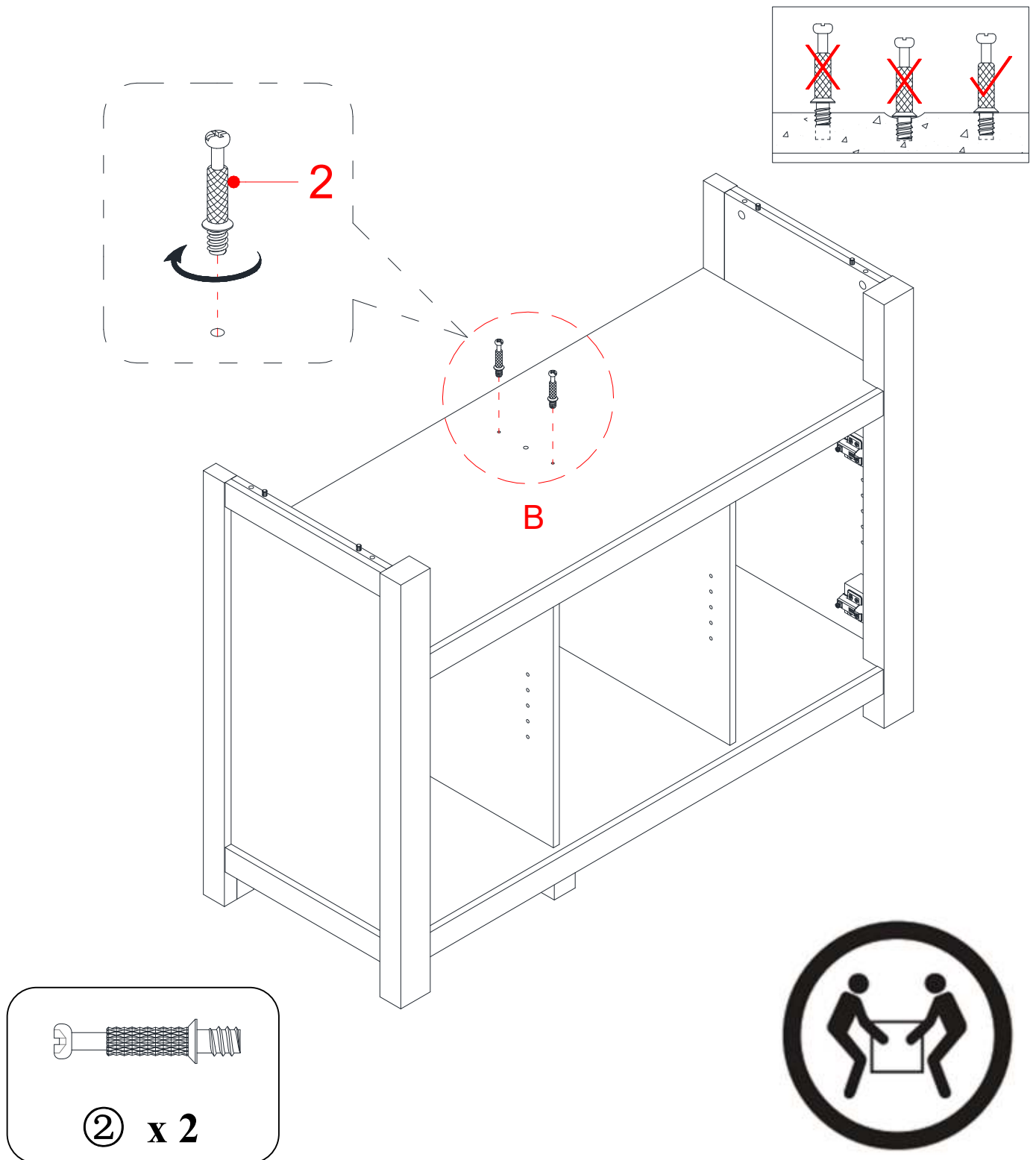

12. Ask for assistance to lift the assembled unit upright.

13. Securely screw Cam Bolts (2) into the designated small holes on the Media Shelf (B) using a Phillips screwdriver.

# Assembly Instructions

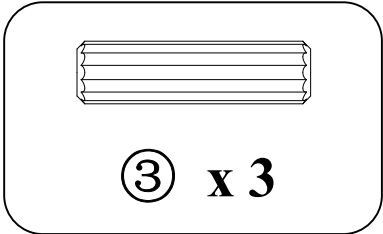
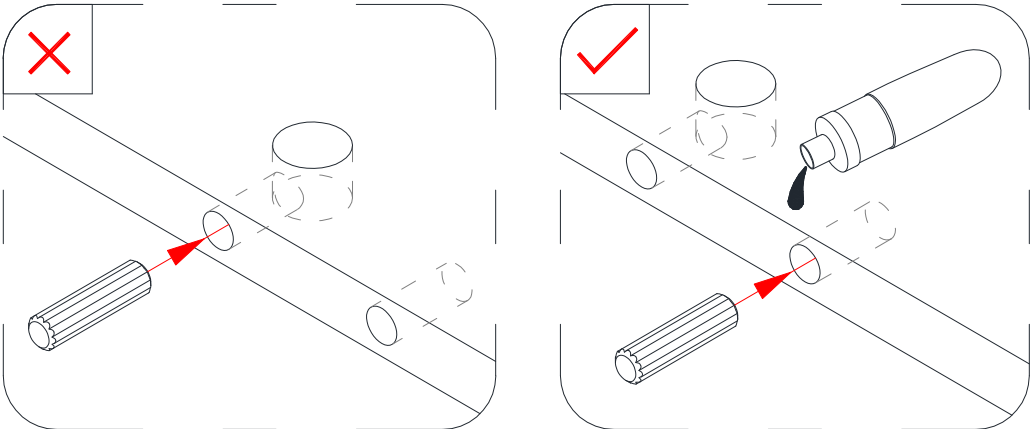
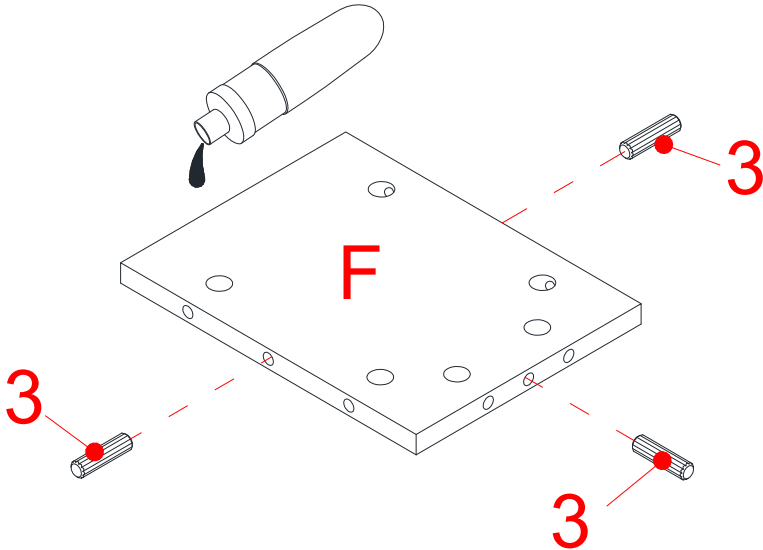

14. Glue three Wood Dowels (3) into side holes of the Upper Partition Panel (F).

## Assembly Instructions

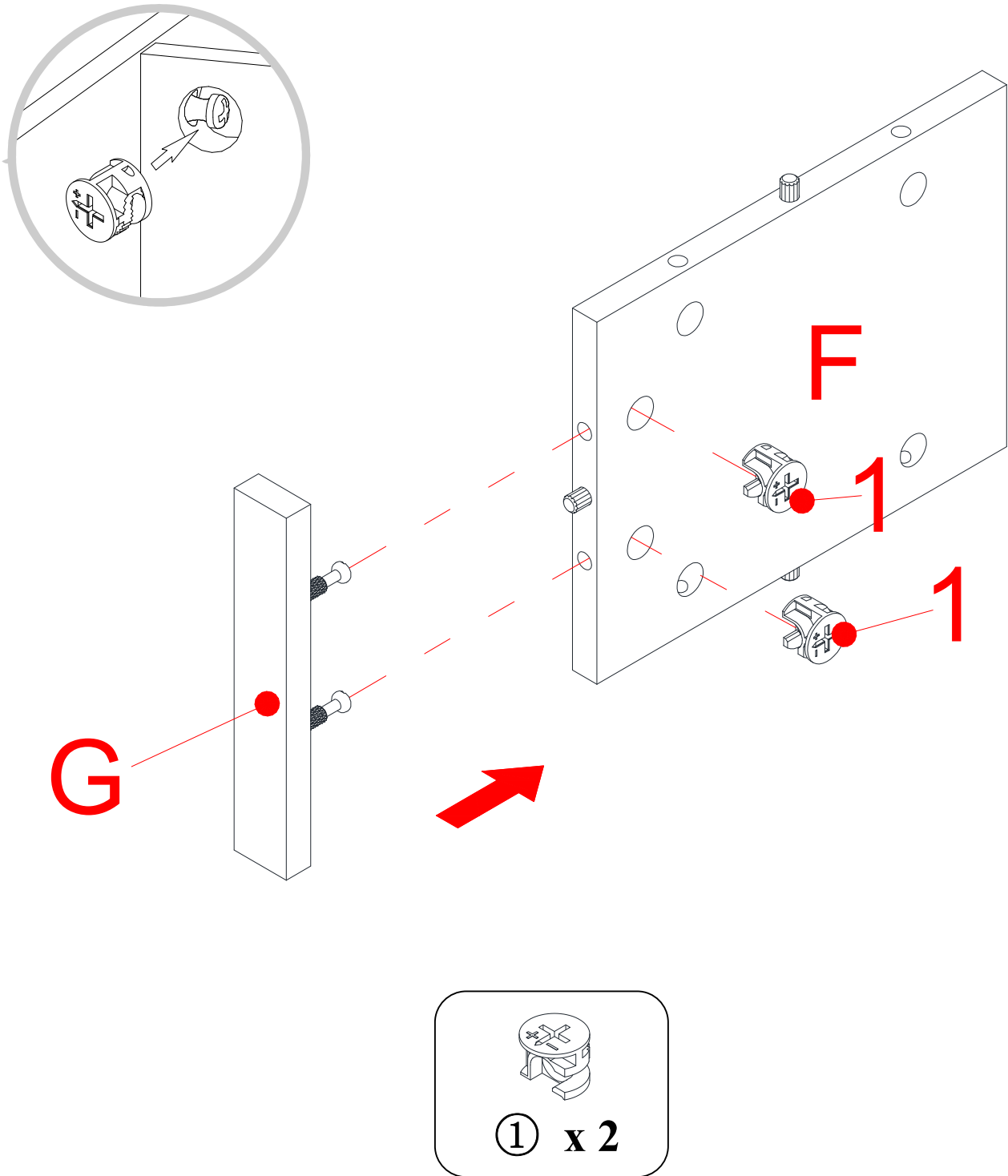

15. Align and attach the Upper Partition Molding (G) to the Upper Partition Panel (F) by engaging 2 Cam Locks (1).



## Assembly Instructions

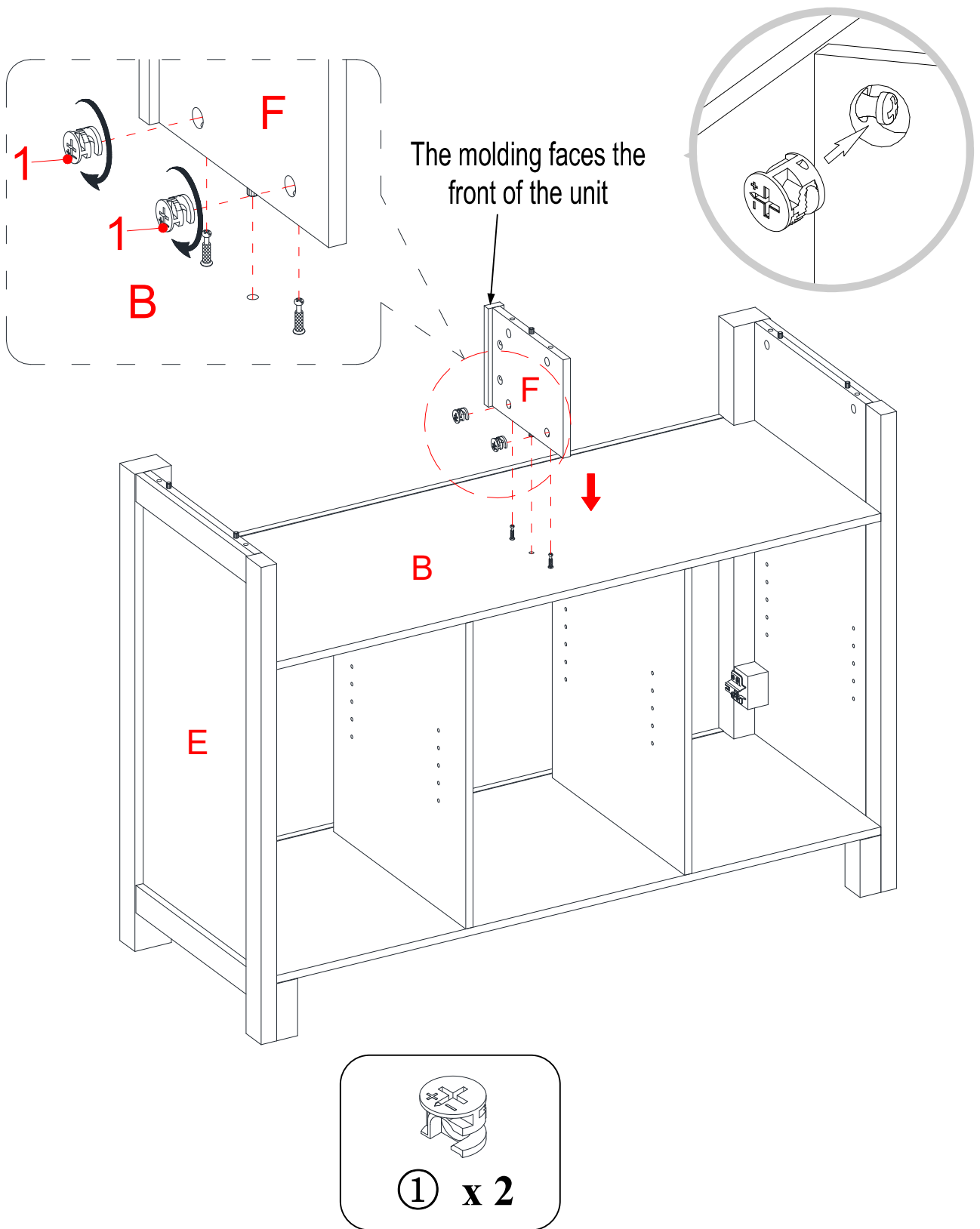

16. Align and attach the assembled Upper Partition Panel (F) to the Media Shelf (B) by engaging 2 Cam Locks (1).

## Assembly Instructions

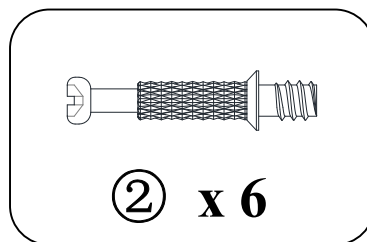
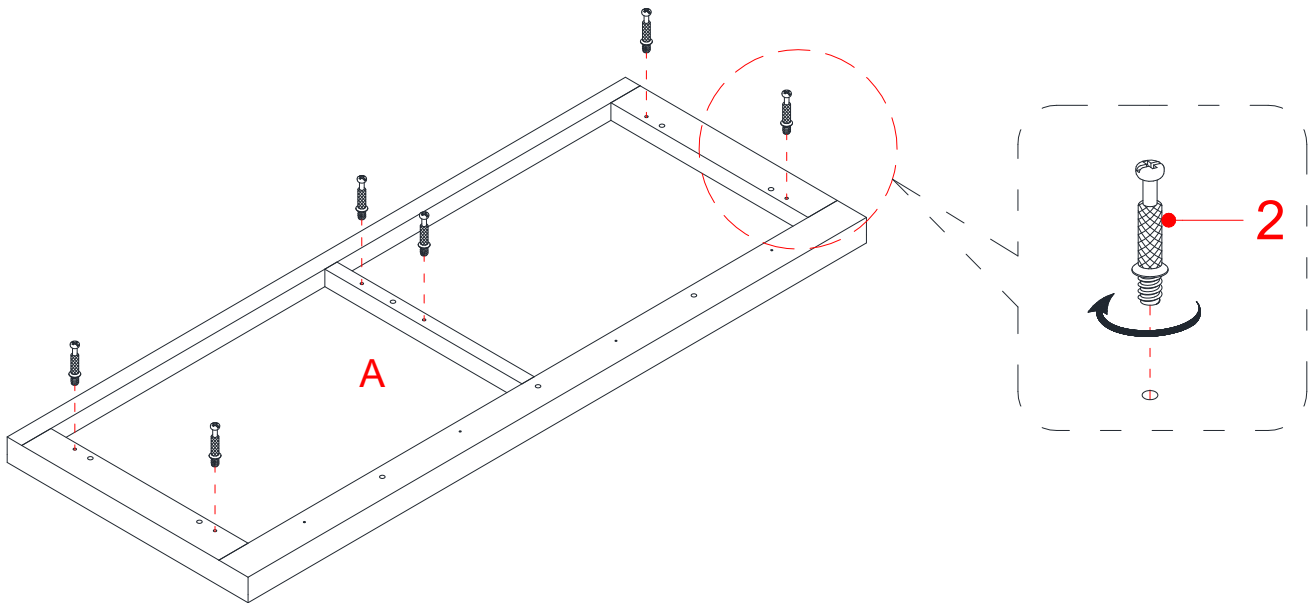
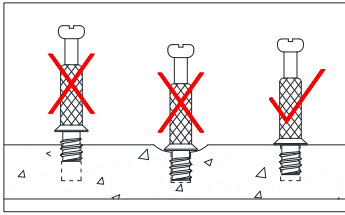

17. Securely screw the Cam Bolts (2) into the designated small holes on the Top Panel (A) using a Phillips screwdriver.

## Assembly Instructions

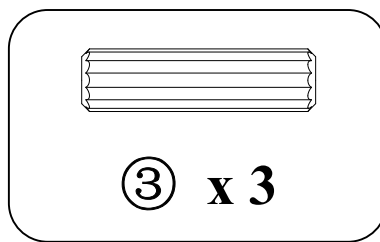
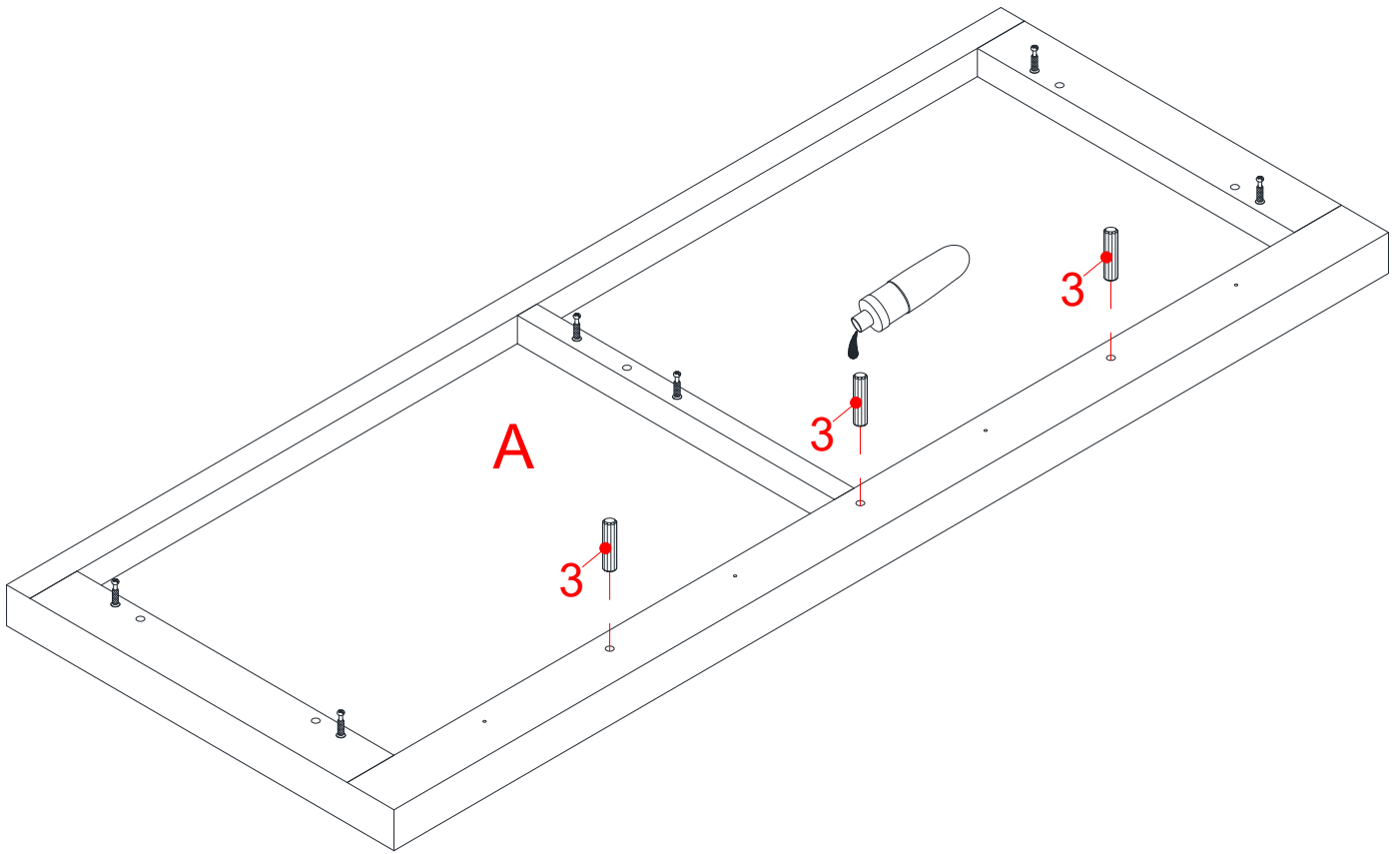

18. Glue three Wood Dowels (3) into the drilled holes on the front rail of the Top Panel (A).

# Assembly Instructions

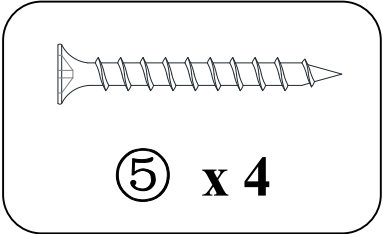
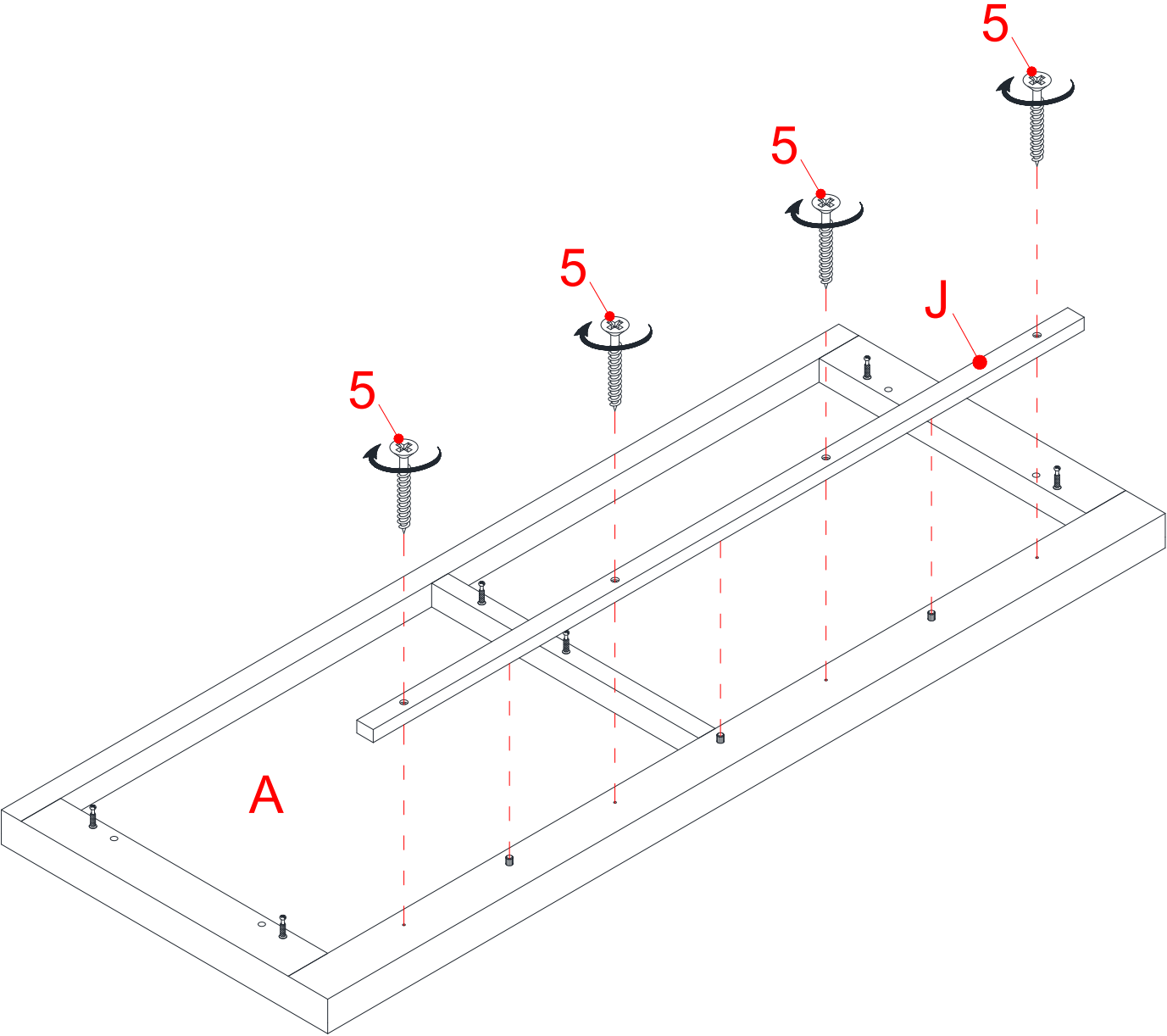

19. Align the Top Reinforced Rail (J) with the inserted wood dowels on the Top Panel (A) and fasten it into place.

## Assembly Instructions

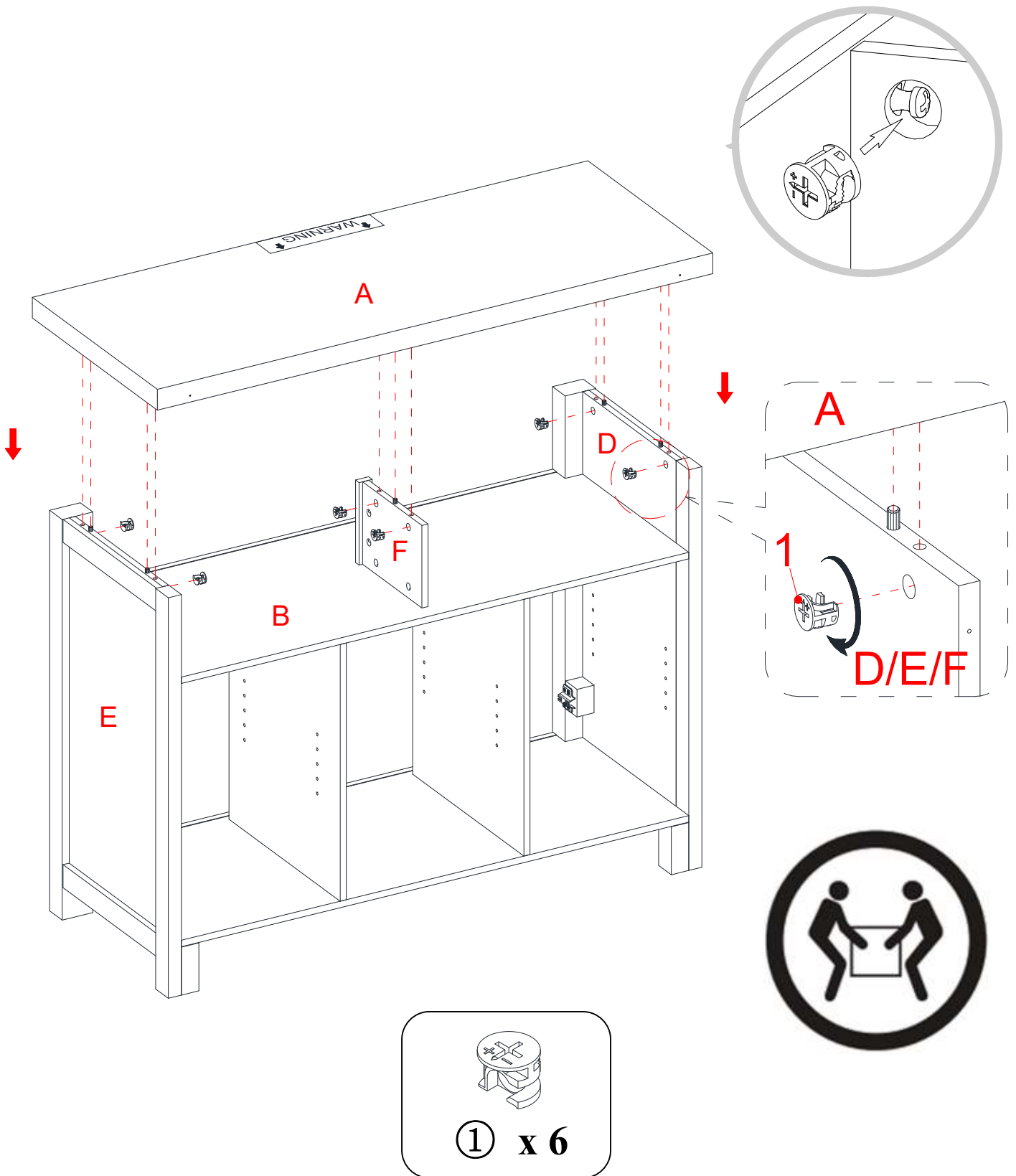

20. Ask for the help of another adult, position the Top Panel (A) onto place and attach by using 6 Cam Locks (1).

## Assembly Instructions

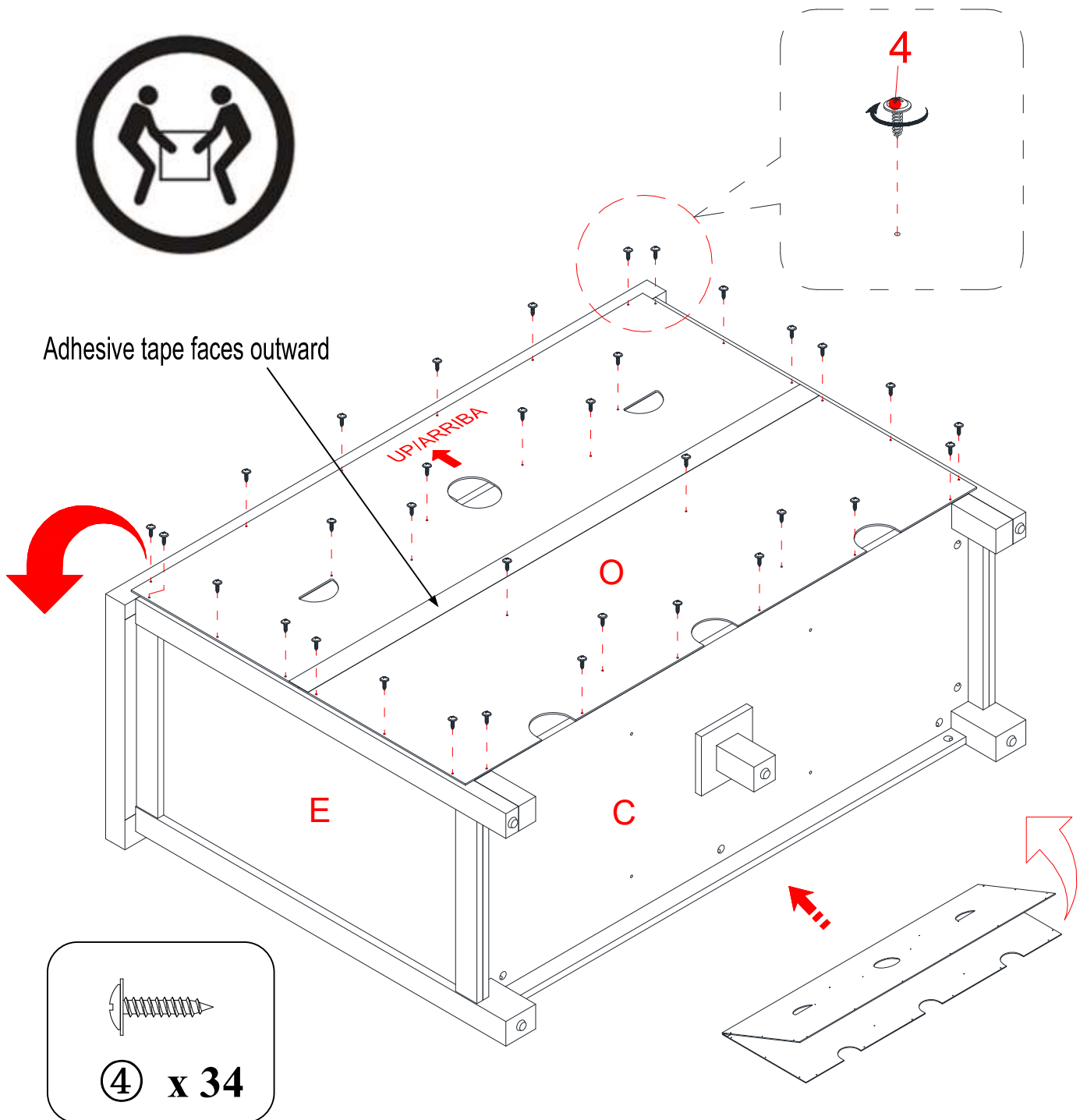

21. Now, go back and tighten all Cam Locks and Screws. Make sure that all the parts are tight and there are no gaps between the parts. This will help keep the unit square.

22. Flip the assembled unit around at its front edges. Unfold the Back Panel (O) and position it onto the back edges of the assembly. Make sure that the overlaps on the panels are even all the way around. Secure the Back Panel (O) in place with the 15 mm Washer Head Screws (4).

**NOTE:** We recommend attaching back panel with the screws at the corners first.

# Assembly Instructions

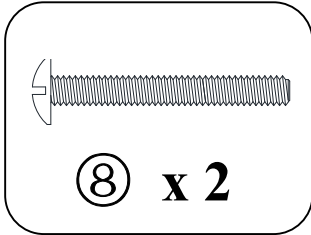
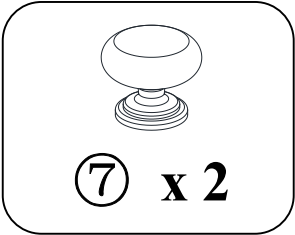
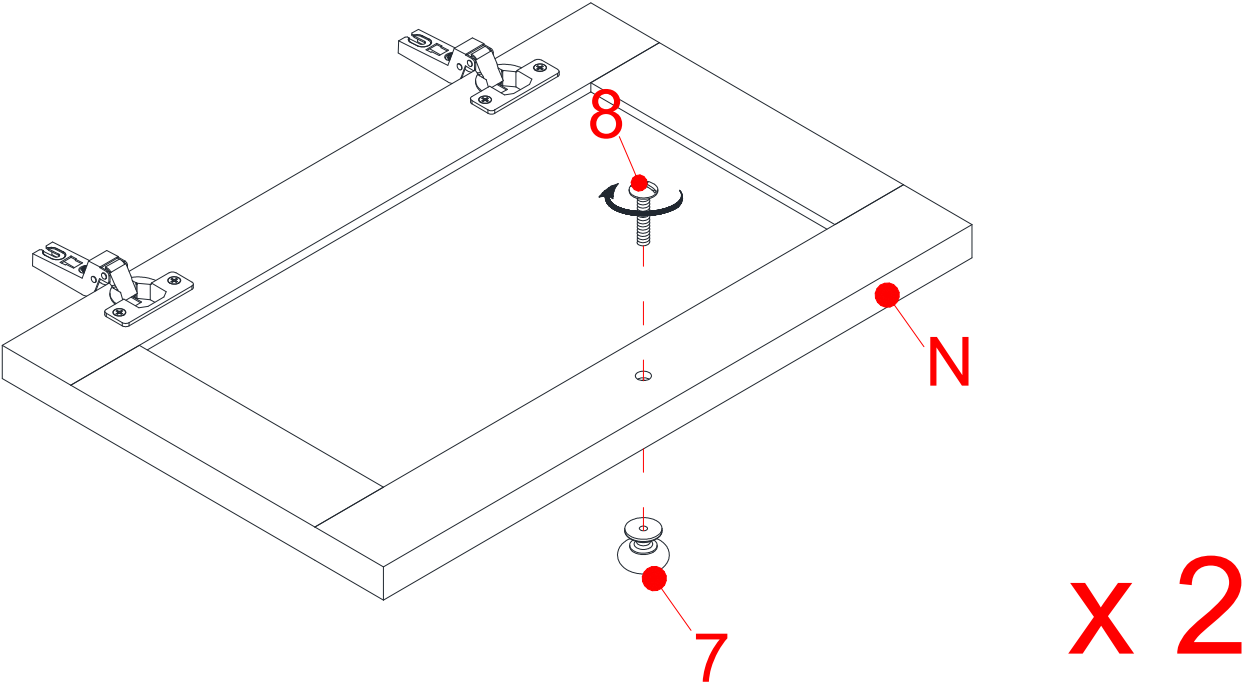

23. Attach one Knob (7) to the front side of each Door (N) with the provided Knob Bolt (8).

## Assembly Instructions

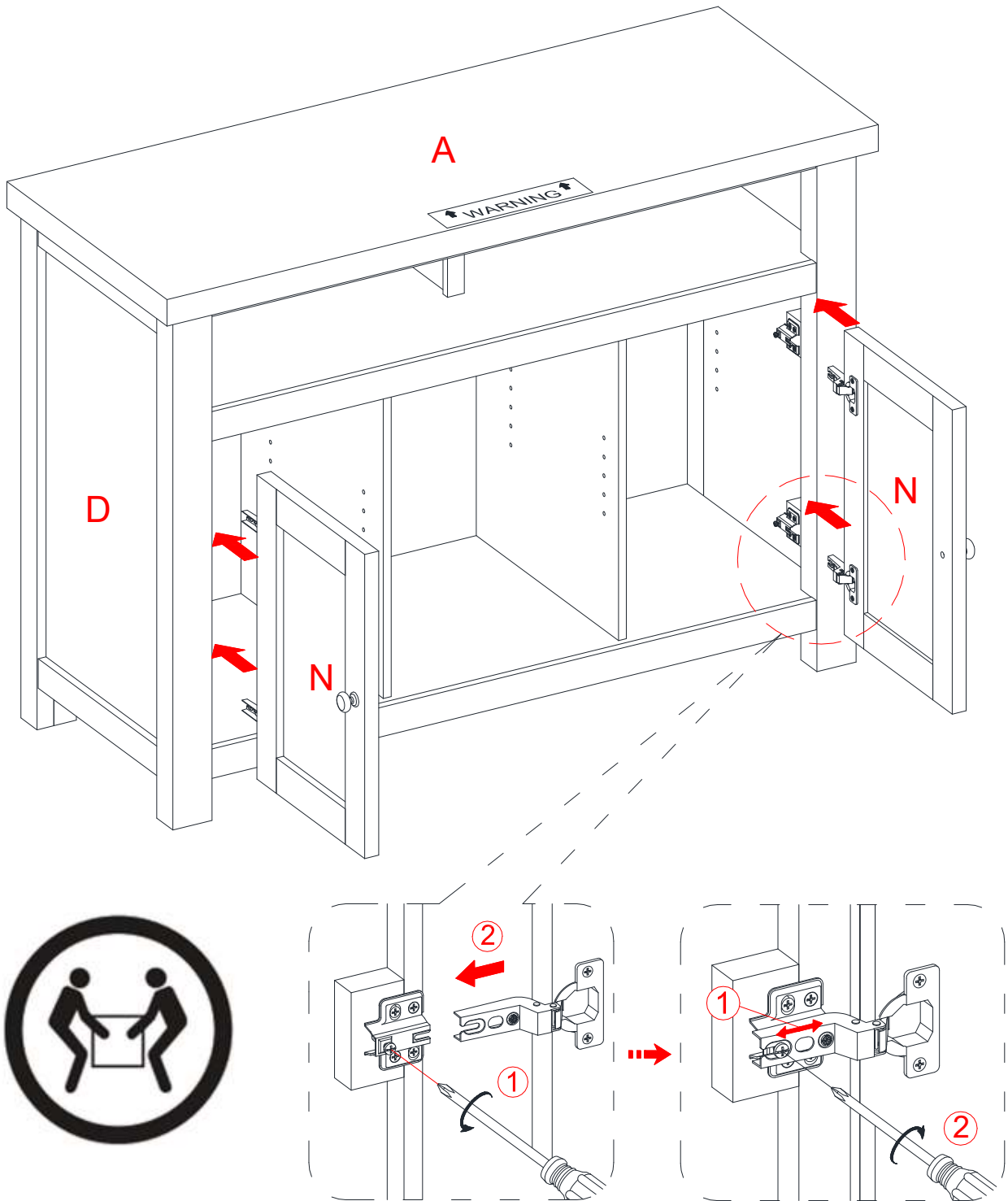

24. Stand the unit upright. Pick up one Door (N) and attach the extended hinge arms to the hinge bases installed on the Left Side Frame (D). Loosen the bolt on the back of hinge base for an easy fit. Align and insert the “U” slot on hinge arm under the bolt head on the back of hinge base. Make sure that both door hinges engage and function properly. Tighten the bolt on the hinge base to lock the hinges in place.
25. Repeat the same procedure to install the other Door (N) to the Right Side Frame (E).
26. Open and close the doors to make sure they are aligned and shut correctly. If necessary, adjust the screws for a good fit. Refer to the hinge sticker on door frame for adjustment.



# Assembly Instructions

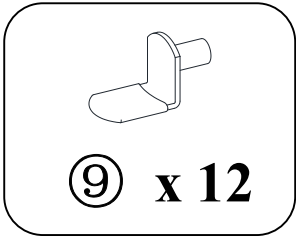
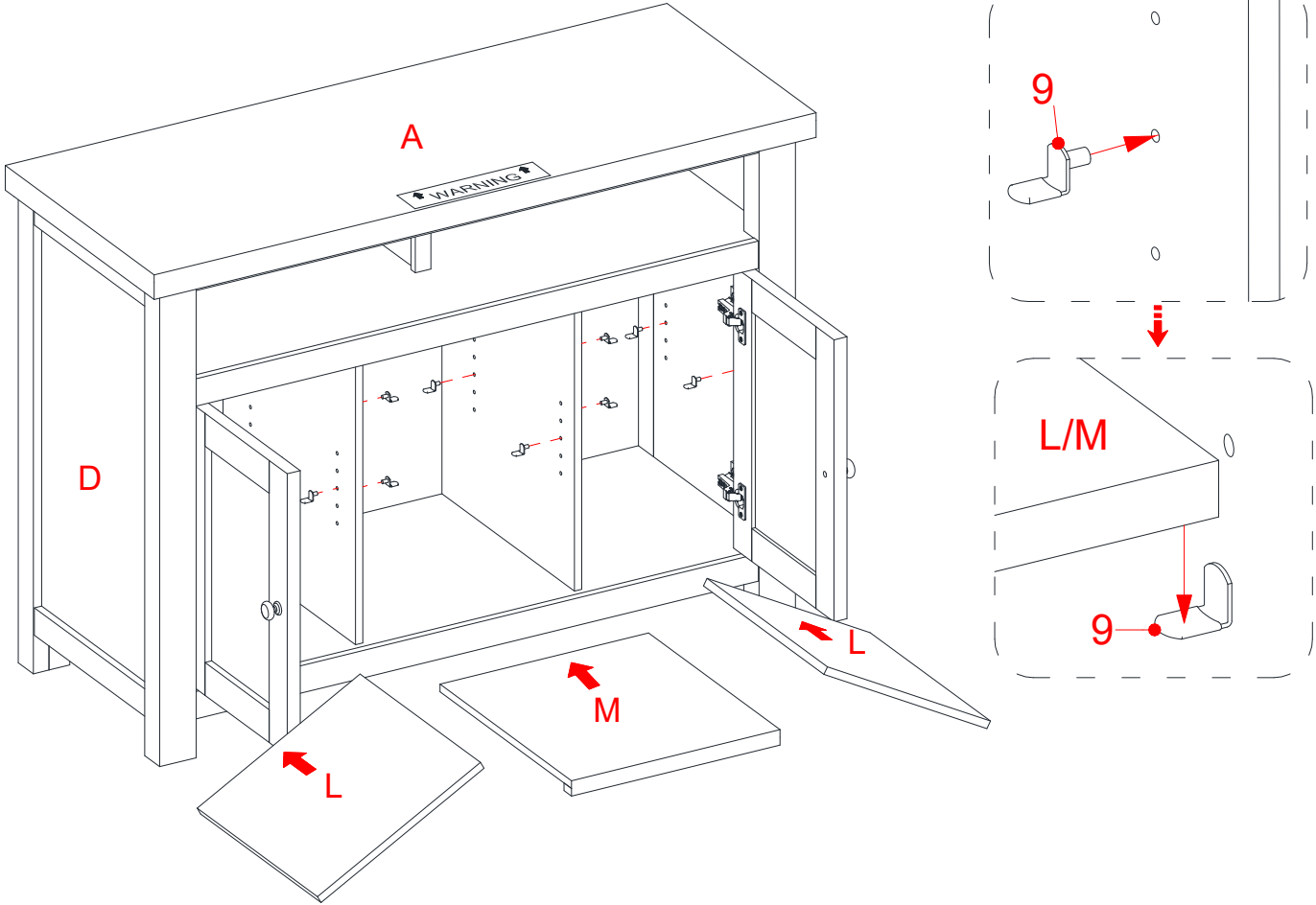

- 27. Insert four Shelf Supports (9) into the holes at your desired height on each compartment. Make sure that you place four shelf supports at the same level so the shelves are not tilted.
- 28. Tilt and rest the Adjustable Shelves (L and M) onto the Shelf Supports (9).

## Assembly Instructions

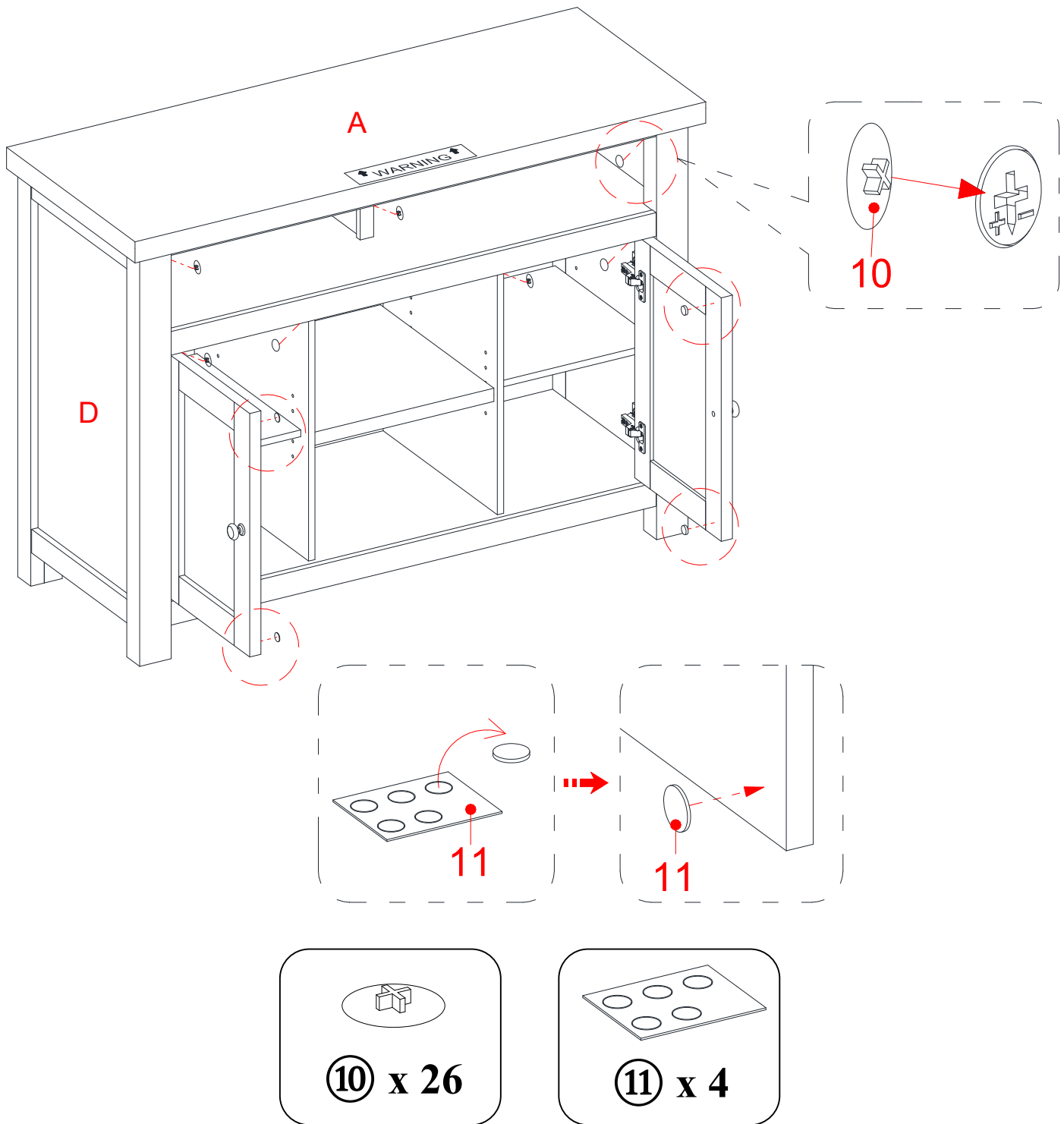

29. Insert the Cam Lock Covers (10) into the cross slots on the visible cam locks on the vertical panels (D, E, F, H and I).
30. Stick the Rubber Bumpers (11) at the outer corners of both Doors (N) where they meet the Partition Panels (H and I).

## Assembly Instructions

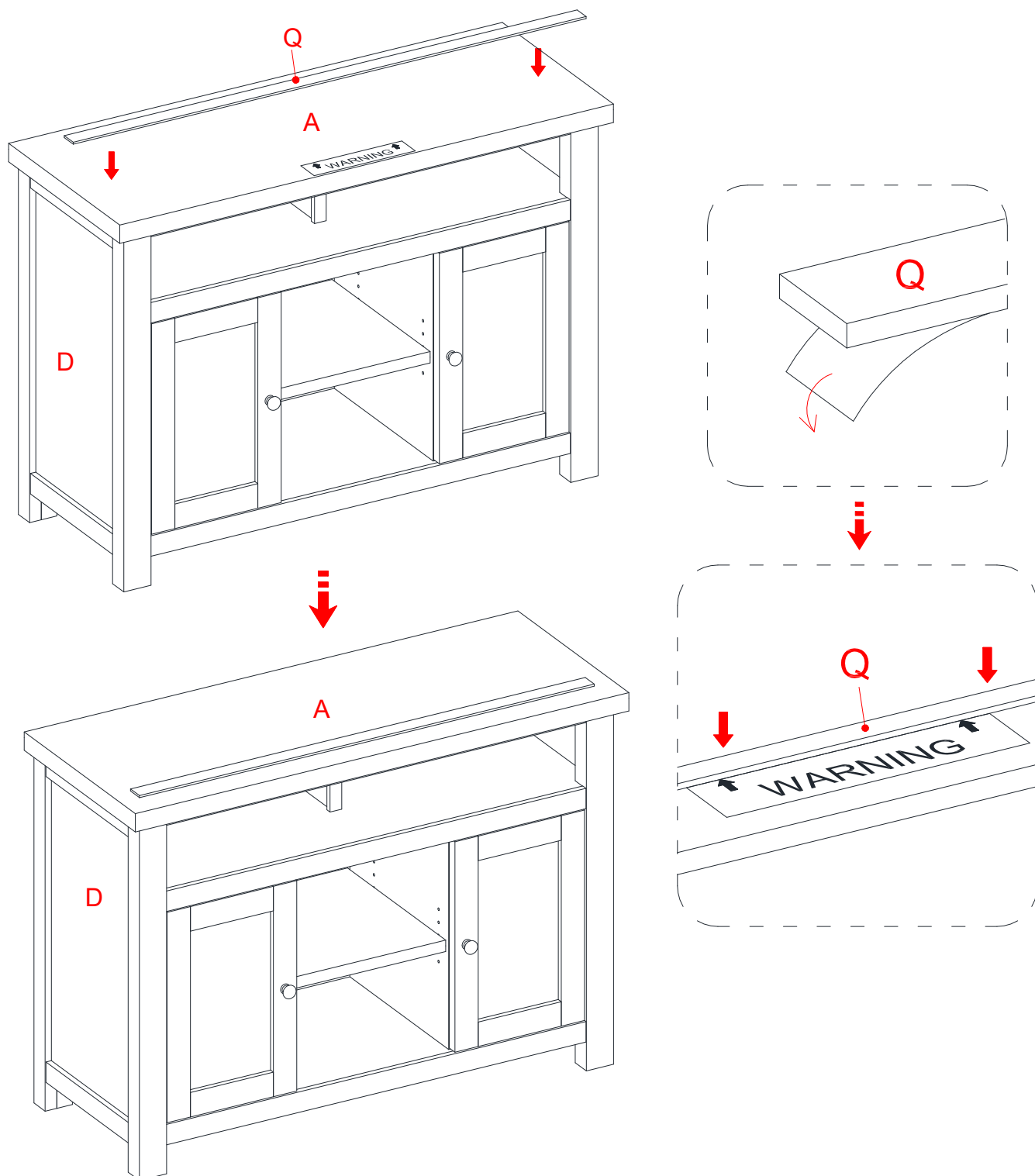

**NOTE:** To prevent your TV from tipping, you must follow these instructions if you place a TV on top of your console. Otherwise, skip to “Step 32”.

31. Remove the paper backing from the Stop Rail (Q), then properly align the Stop Rail with the top edge of the stopper template on the Top Panel (A). Press down on the Stop Rail to help adhesion.
32. Carefully remove the stopper template from the Top Panel (A).

## Assembly Instructions

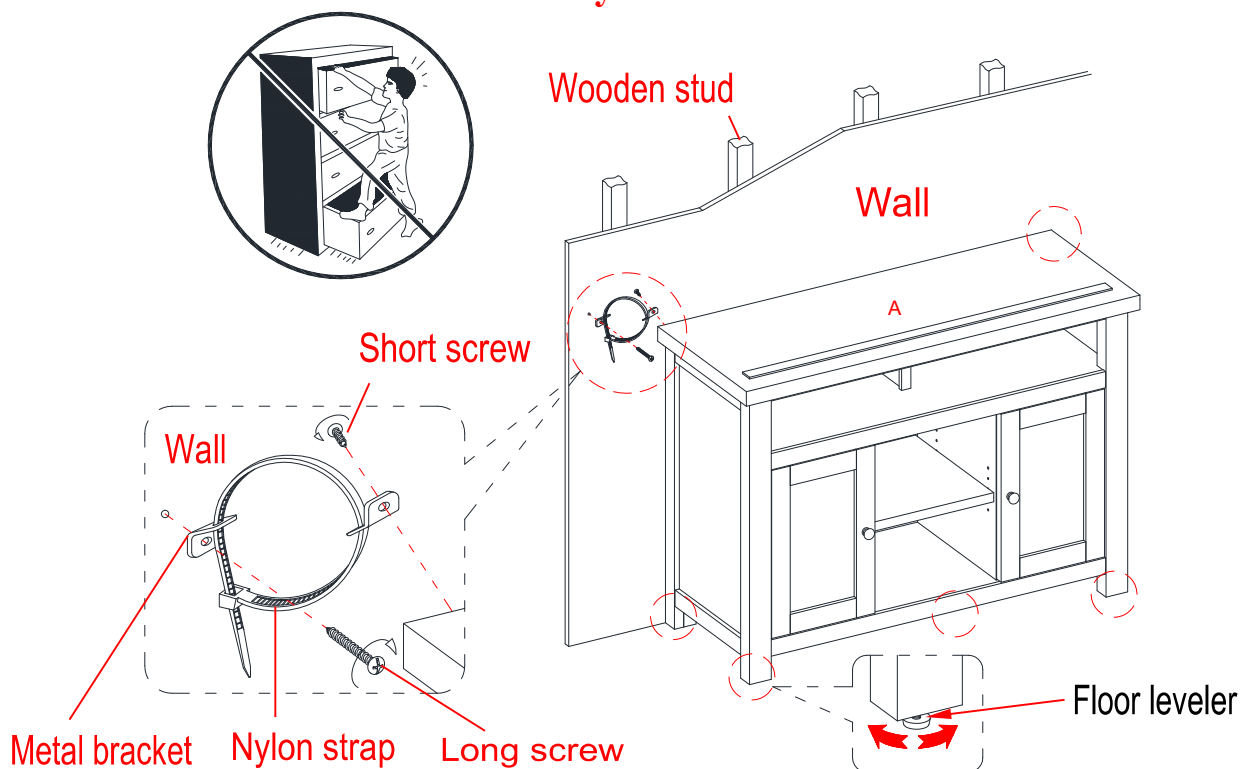

Tools required (not included): Phillips screwdriver, stud finder, tape measure, pencil, power drill and 1/8" drill bit.

33. Ask for assistance to position the assembled unit at the desired location against a wall. If necessary, adjust the pre-attached floor levelers at the bottom of the Side Frames (D and E) and the Support Leg (I) to correct the tilt and level the doors.

34. Follow the instructions printed on the plastic bag containing the Tipping Restraint Hardware to attach the tip-over restraints to the unit and the wall.

**NOTE:** The tipping restraint hardware included is for wooden stud wall construction. It must be attached to a wall stud. Depending upon your wall construction, different anchor hardware maybe required. Please contact your local hardware store for assistance. Young children can be seriously injured by tipping furniture. You must install the Tipping Restraint Hardware with the unit to prevent the unit from tipping, causing any accidents or damage. The tipping restraints are intended only as a deterrent, they are not a substitute for proper adult supervision. The tipping restraints are not earthquake restraints. If you wish to add the extra security of earthquake restraints, they must be purchased and installed separately.

### ⚠ WARNING



**Children have died from furniture tip-over.**

**To reduce the risk of furniture tip-over:**

- ALWAYS install tip-over restraint provided.
- FOR use with televisions weighing 70 lbs (31.8 kg) or less. Use with heavier televisions may result in instability causing tip-over resulting in death or serious injury.
- NEVER allow children to stand, climb or hang on drawers, doors, or shelves.
- NEVER open more than one drawer at a time.
- Place heaviest items in the lowest drawers.

**Use of tip-over restraints may only reduce, but not eliminate, the risk of tip-over.**

## Care and Maintenance

- Use a soft, clean cloth that will not scratch the surface when dusting.
- Use of furniture polishes is not necessary. Should you choose to use polishes, test first in an inconspicuous area.
- Using solvents of any kind on your furniture may damage the finish.
- Never use water to clean your furniture as it may cause damage to the finish.
- Always use coasters under beverage glasses and flowerpots.
- Liquid spills should be removed immediately. Using a soft, clean cloth, blot the spill gently. Avoid rubbing.
- Always use protective pads under hot dishes and plates. Heat can cause chemical changes that may create spotting within the furniture finish.
- Stains or marks from crayons or ink markers will be difficult to remove.
- In the event that your furniture is stained or otherwise damaged during use, we recommend that you call a professional to repair your furniture.
- Check bolts/screws periodically and tighten them if necessary.

## WARNING

Please use your furniture correctly and safely. Improper use can cause safety hazards, or damage to your furniture or household items. Carefully read the following safety information.

This unit is not intended for use with CRT TVs. The top surface maximum weight capacity is 70 lbs. (31.8 kg) and maximum load 60in. (152.4 cm) diagonal flat-panel TV. The shelf maximum recommended weight allowance is 50 lbs. (22.7 kg). Use with heavier televisions may result in instability causing tip over resulting in death or serious injury.

Death or serious injury may occur when children climb on audio and/or video equipment furniture. A remote control or toys placed on the furnishing may encourage a child to climb on the furnishing and as a result may tip over onto the child.

**NEVER** allow children to climb or play with the TV or furnishing supporting the TV.

**NEVER** place toys, food, remote, etc. on top of the TV or TV furnishing.

**ALWAYS** use either the safety hardware as instructed or other wall anchoring device.

Relocating audio and/or video equipment to furniture not specifically designed to support audio and/or video equipment may result in death or serious injury due to furniture collapse or over turning onto a child.

**NEVER** place a TV on furniture that is not intended to support a TV.

**NEVER** exceed the maximum size and weight of the TV shown in the instructions.

Be sure to refer to the TV warning label as shown in the instructions.

Overloading drawers and shelves may result in furniture that can break or sag, or tip-over which may result in injury.

**NEVER** exceed the weight limits shown in the instructions.

Place the heavier items on lower shelves as far back from the front as possible.

Load the bottom surfaces first to avoid top-heavy furniture.

Moving furniture that is not designed to be moved or equipped with casters may result in injury or damage to furnishings or personal property.

**ALWAYS** unload shelves and drawers, starting with the top surfaces, before moving.

**NEVER** push or pull furniture on carpet. Have a friend help lift properly to move and/or reposition it.

The console is not meant as a seat and no one should be sitting or standing on the stand.

## MAXIMUM RECOMMENDED WEIGHT LOADS

MANUFACTURER: Whalen Furniture Manufacturing  
CATALOG: Wheaton Media Console  
STOCK # BHF1025004003

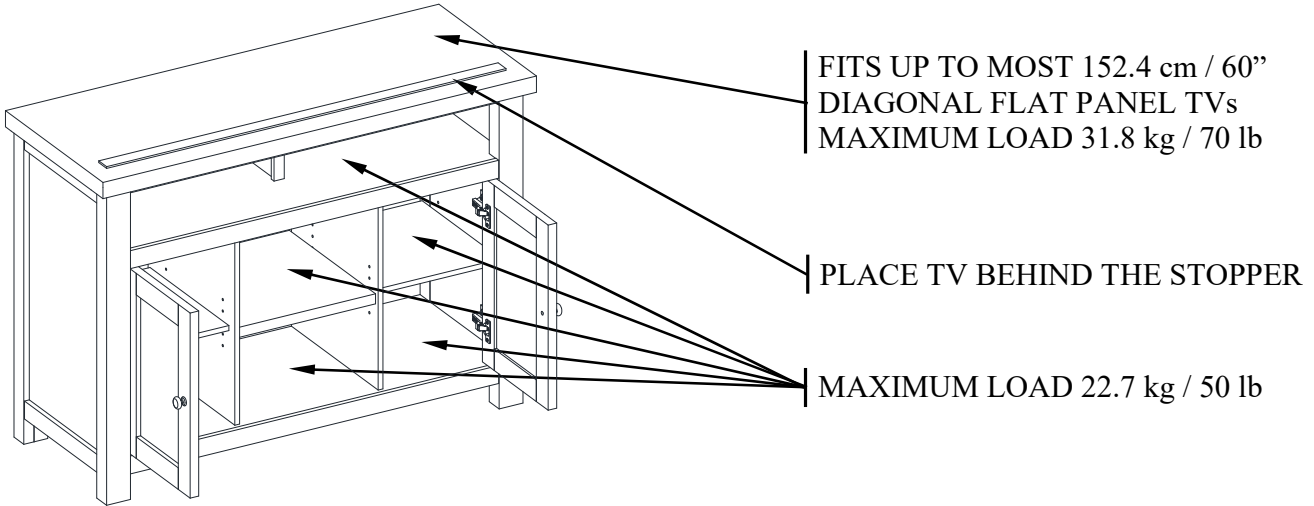

### WARNING

THIS UNIT IS NOT INTENDED FOR USE WITH CRT TVS. USE ONLY WITH FLAT PANEL TVS AND AUDIO/VIDEO EQUIPMENT MEETING RECOMMENDED SIZE AND WEIGHT LIMITS. NEVER USE WITH LARGER/HEAVIER THAN RECOMMENDED FLAT PANEL TVS OR EQUIPMENT. TO AVOID INSTABILITY, PLACE FLAT PANEL TV IN THE CENTER OF THE UNIT; THE BASE OF THE TELEVISION MUST BE ABLE TO REST ON THE SUPPORTING SURFACE OF THE UNIT WITHOUT OVER-HANGING THE EDGES. IMPROPERLY POSITIONED FLAT PANEL TVs, OR FLAT PANEL TVs INCLUDING OTHER EQUIPMENT THAT EXCEED RECOMMENDED SIZE AND WEIGHT LIMITS COULD FALL OFF OR BREAK THE UNIT, CAUSING POSSIBLE SERIOUS INJURY. FOR USE WITH TELEVISIONS WEIGHING 70 LBS (31.8 KG) OR LESS. USE WITH HEAVIER TELEVISIONS MAY RESULT IN INSTABILITY CAUSING TIP OVER RESULTING IN DEATH OR SERIOUS INJURY.

## QUALITY GUARANTEE

We are confident that you will be delighted with your Whalen Furniture purchase.

Should this product be defective in workmanship or materials or fail under normal use, we will repair or replace it for up to one (1) year from date of purchase. Every Whalen Furniture product is designed to meet your highest expectations. We guarantee that you will immediately see the value of our fine furniture.

This warranty gives you specific legal rights and you may also have other rights which vary from state to state.

Whalen Furniture Manufacturing  
1578 Air Wing Road, San Diego CA, 92154 USA  
Customer Service: 1-866-942-5362  
8:30 a.m. - 4:30 p.m., PST, Monday to Friday  
[www.whalenstyle.com](http://www.whalenstyle.com)



**Better Homes  
& Gardens®**

NÚMERO de LOTE: \_\_\_\_\_  
FECHA de COMPRA: \_\_\_\_/\_\_\_\_/\_\_\_\_

## Consola para media Wheaton

Modelo # BHF1025004003

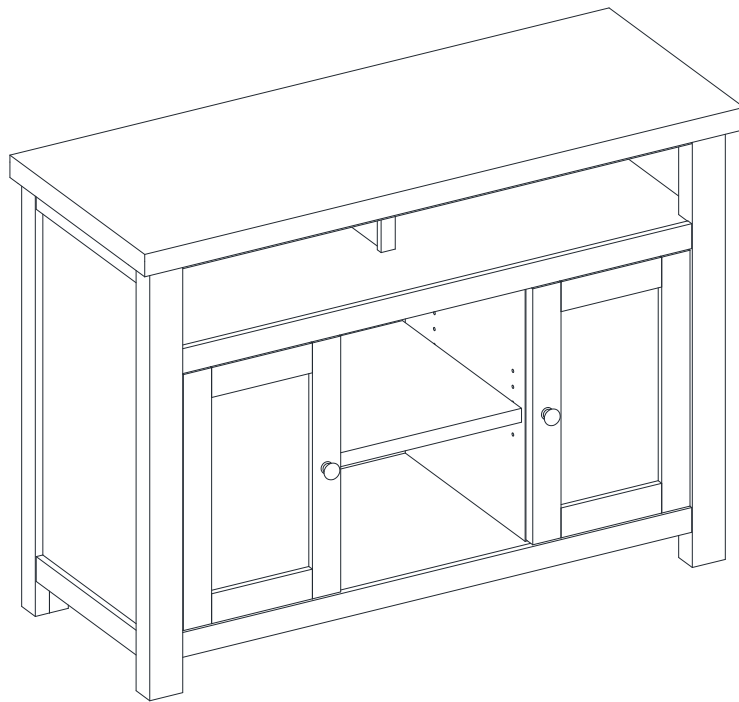

### ENSAMBLE POR ADULTO REQUERIDO

Si tienen alguna pregunta acerca del ensamble o si alguna parte está faltante, no retorne este producto a la tienda donde lo compro. Por favor llame a nuestro departamento de ayuda al cliente teniendo su instructivo y lista de partes para proveer el modelo, nombre de parte o el número de fábrica:

**866-942-5362**

Hora estándar del Pacífico: 8:30 a.m. - 4:30 p.m., de Lunes a Viernes  
O visite nuestra página de Internet 24 horas al día, 7 días a la semana para asistencia

**[www.whalenstyle.com](http://www.whalenstyle.com)**

O mande un correo electrónico a **[parts@whalenfurniture.com](mailto:parts@whalenfurniture.com)**

**ESTE INSTRUCTIVO CONTIENE INFORMACION IMPORTANTE DE SEGURIDAD.  
POR FAVOR LEA Y MANTENGA PARA USO FUTURO.**

Fecha 2021-06-25

Rev. 0001-A

## INFORMACIÓN GENERAL, RECOMENDACIONES Y TRUCOS

1. Por favor lea el instructivo antes de comenzar el ensamble.
2. Retirar todo el material de ferretería de la caja y ordenar por tamaño.
3. Asegurar de que todo el material de ferretería y partes estén presentes ANTES del ensamble.
4. Pedir asistencia de un amigo para ensamblar la unidad.
5. Para evitar daños, ensamblar el producto en una superficie fuerte, nivelada y protegida.
6. Esperar hasta que todos los pasos estén completados antes de apretar los pernos.
7. Asegurar de que los pernos y tuercas estén apretados antes de usar la unidad.

Esté producto viene con 2 juegos de restricción de movimiento. Debe instalar el juego de restricción de movimiento entre la unidad y la pared para prevenir cualquier accidente o daño. Al ser instalados correctamente, el tope protege contra la inclinación de la unida debido a temblores pequeños, golpes o escalamiento. El tope de movimiento es solo un impedimento, no hay sustituto para la supervisión adulta. El uso de topes de movimiento puede reducir, pero no eliminar, el riesgo de caída.

### Como ajustar las bisagras Europeas ajustables en las puertas

El envío puede causar que las puertas se desalineen. Si encuentra que las puertas necesitan una ajustada, gire el perno apropiado, como está ilustrado.

1. PARA AJUSTAR LA PUERTA HACIA ADELANTE O HACIA ATRAS.
2. PARA AJUSTAR LA PUERTA HACIA LA DERECHA O HACIA LA IZQUIERDA.
3. PARA AJUSTAR LA PUERTA HACIA ARRIBA O HACIA ABAJO.

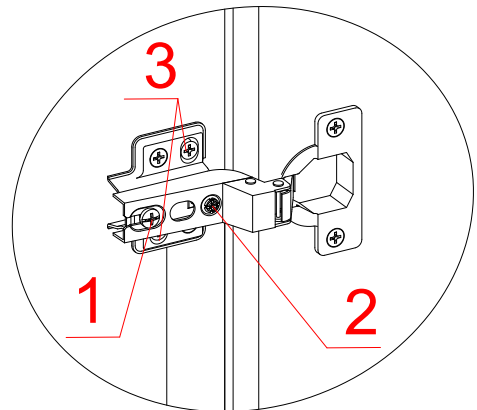

### NOTA ESPECIAL

Por favor lea todo el instructivo antes de ensamblar. Examinar todo el material de empaque antes de tirar el cartón. Retirar cualquier grapa del cartón antes de tirar. Retirar todas las partes del cartón y separar en grupos como es indicado en la lista de partes. Por favor de asegurar que todas las partes están presentes antes del ensamble. El uso de herramientas eléctricas para completar el ensamble no es recomendado.



## IMPORTANTE

**Antes de comenzar:** Abra, identifique y cuente todas las partes antes del ensamble. Coloque las piezas sobre una superficie plana y no abrasiva. Tendrá que las partes identificadas en la página 4 y 5 de este manual de instrucciones.

**NOTA:** ES MUY IMPORTANTE PARA EL USO DE PEGAMENTO CON LAS CLAVIJAS DE MADERA. EL EXCESO DE PEGAMENTO SE PUEDE LIMPIAR CON UN PAÑO HÚMEDO.

Inserte la clavija por lo menos a la mitad del camino golpeando ligeramente con un mazo de pegamento, SI ES NECESARIO.

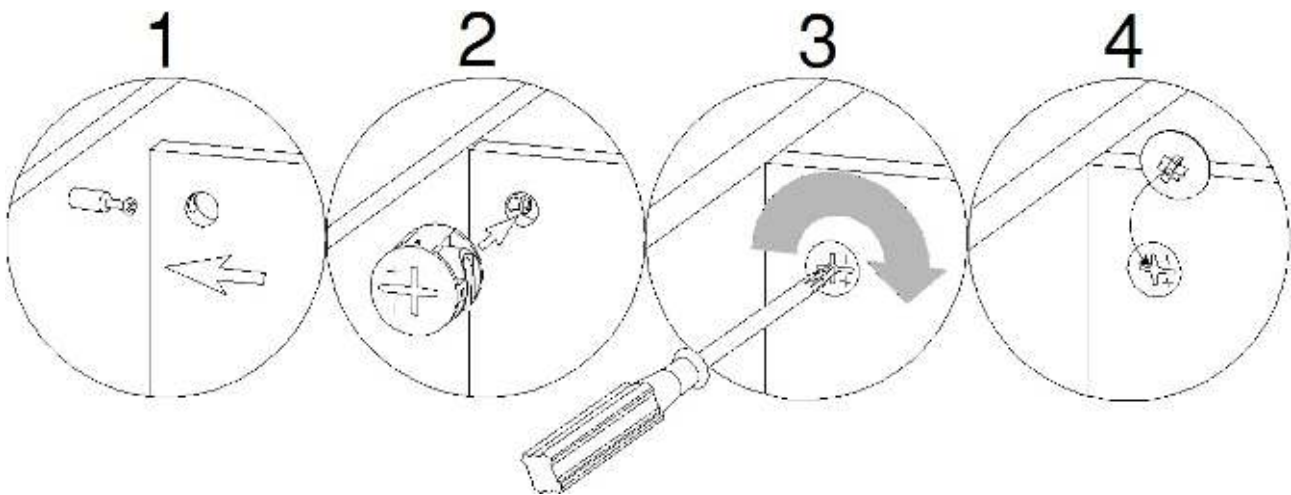
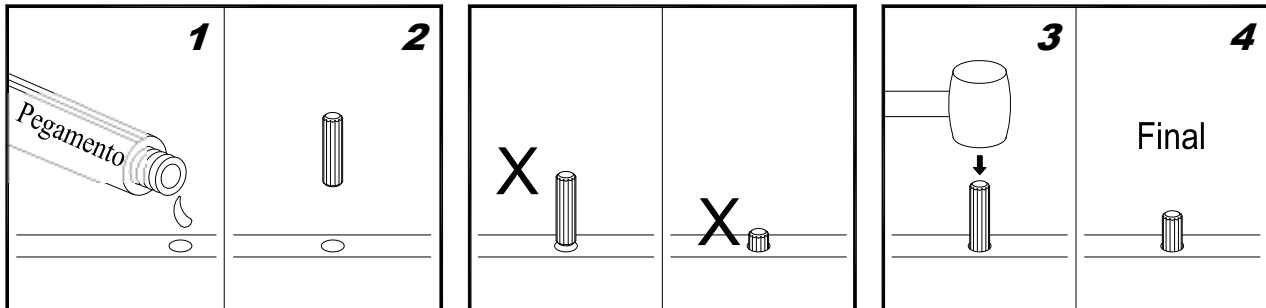

## CÓMO FUNCIONA LA INSTALACIÓN DE MONTAJE (KD)

1. Fijar los pernos de fijación en los orificios pequeños. Conectar ambos paneles, cerciorándose que los pernos de fijación entren bien y que estos queden en los orificios al final del panel con tuercas de fijación.
2. Inserte las tuercas de fijación en los orificios grandes del panel. Hacer que la flecha en la tuerca este apuntando hacia la entrada del perno de fijación.
3. Una vez que el perno esté conectado dentro, tome un destornillador de cruz y apriete la tuerca en dirección de las manecillas del reloj.
4. Coloque la tapa de la tuerca de fijación sobre la misma en la ranura de cruz, ver detalle.

**Está listo para el ensamble KD de esta unidad.**

## Lista de partes y material de ferretería

Por favor lea completamente las instrucciones y verifique que estén todas las partes y partes de ferretería antes de iniciar el ensamblado.

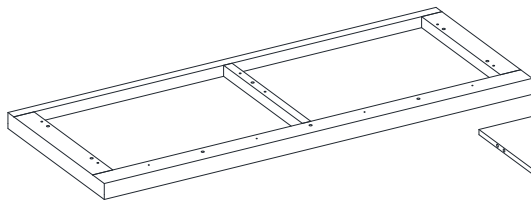

A- Panel superior (Cant. 1)

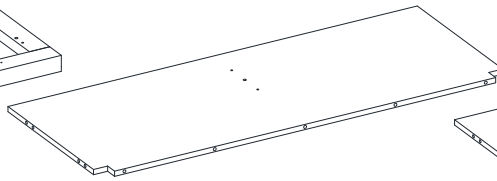

B- Repisa media (Cant. 1)

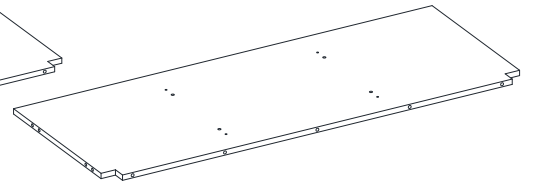

C- Panel inferior (Cant. 1)

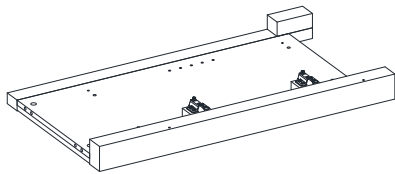

D- Marco izquierdo (Cant. 1)

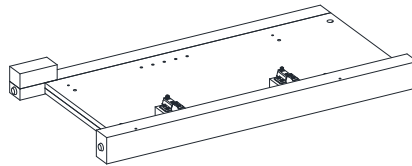

E- Marco derecho (Cant. 1)

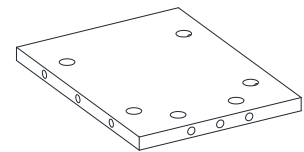

F- Panel divisor superior (Cant. 1)

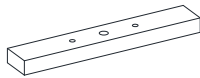

G- Moldura divisora superior (Cant. 1)

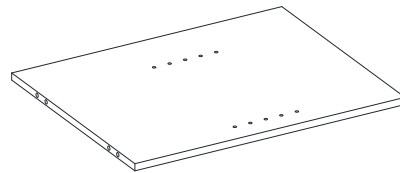

H- Panel divisor inferior izquierdo (Cant. 1)

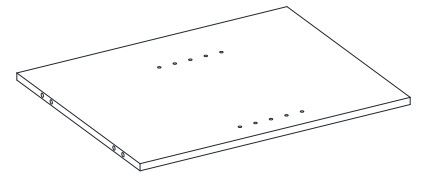

I- Panel divisor inferior derecho (Cant. 1)

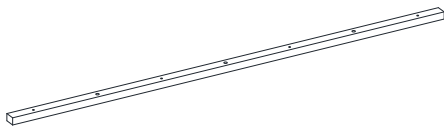

J- Riel de refuerzo superior (Cant. 1)

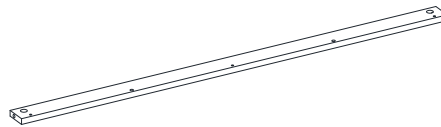

K- Soporte (Cant. 2)

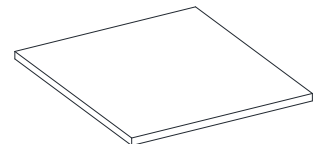

L- Repisa pequeña ajustable (Cant. 2)

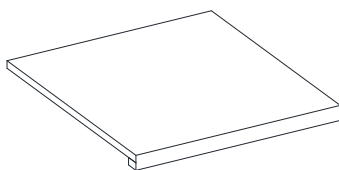

M- Repisa ajustable grande (Cant. 1)

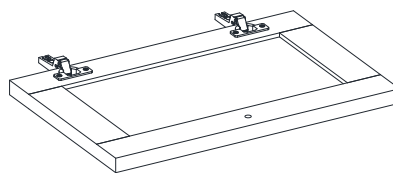

N- Puerta (Cant. 2)

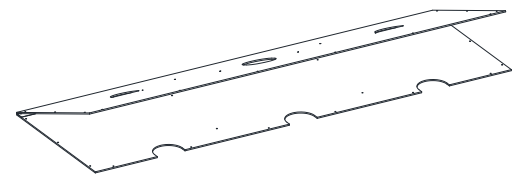

O- Panel posterior (Cant. 1)

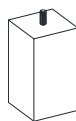

P- Pata soporte con nivelador de piso (Cant. 1)

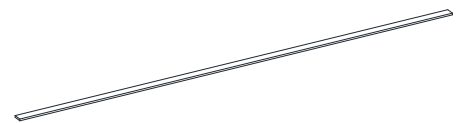

Q- Riel tope (Cant. 1)

## Lista de partes y material de ferretería

Por favor lea completamente las instrucciones y verifique que estén todas las partes y partes de ferretería antes de iniciar el ensamblado.

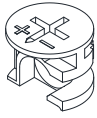

(1) Tuerca de fijación  
(Cant. 32+1 extra)

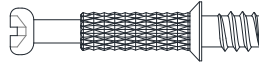

(2) Perno de fijación  
(Cant. 32+1 extra)

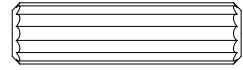

(3) Clavija de madera de M8 x 30 mm  
(Cant. 30+1 extra)

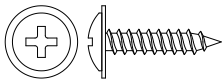

(4) Perno de cabeza de arandela de M3.5 x 15 mm  
(Cant. 34+1 extra)

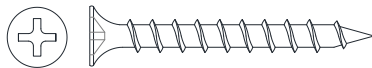

(5) Perno de M4 x 38 mm  
(Cant. 4+1 extra)

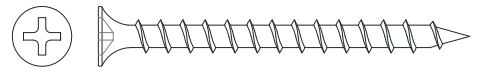

(6) Perno de M4 x 50 mm  
(Cant. 4+1 extra)



(7) Perilla  
(Cant. 2)

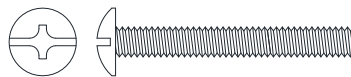

(8) Perno para perilla de 5/32" x 32 mm  
(Cant. 2)

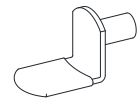

(9) Soporte de repisa  
(Cant. 12+1 extra)

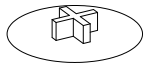

(10) Tapa de la tuerca de fijación  
(Cant. 26+1 extra)

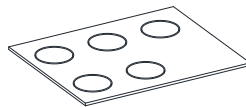

(11) Tope de plástico  
(Cant. 4+1 extra)

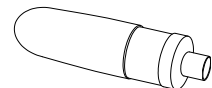

Pegamento  
(Cant. 1)

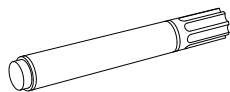

Plumón (Cant. 1)

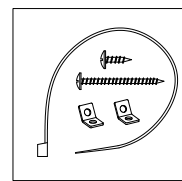

Juego de restricción de movimiento (Cant. 2)  
(Incluido en bolsa de plástico)

Herramientas requeridas: Desarmador estrella y mazo de goma (no provista).

## Instructivo de ensamble

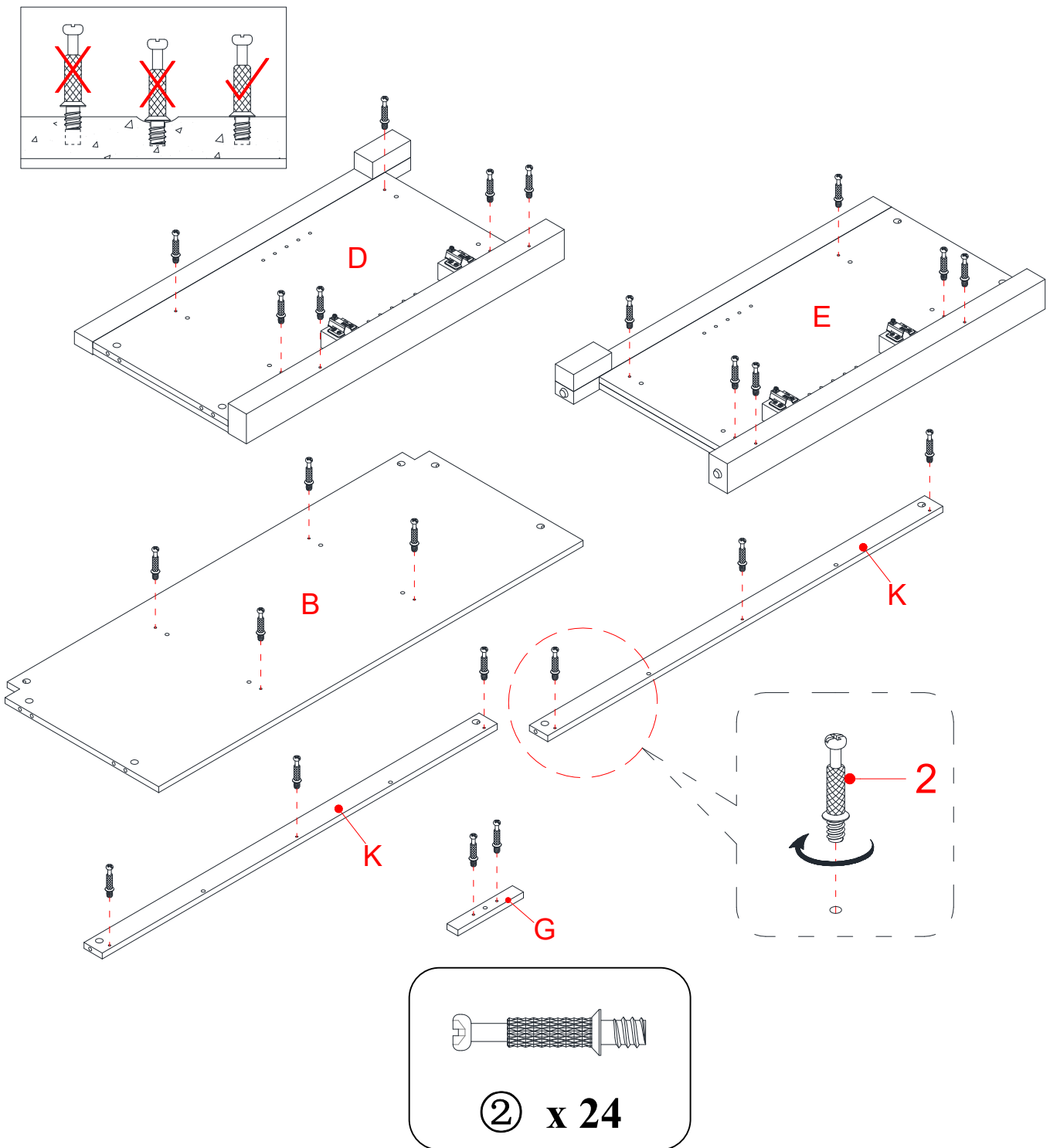

**NOTA:** Por favor no apriete completamente todos los pernos, hasta que termine con el ensamble de las partes. Después, asegúrese de apretar todos los pernos. Esto hará el ensamble más fácil.

1. Desempacar la unidad y confirmar que se tiene todo el material de ferretería y partes requeridas. Ensamblar la unidad en un piso alfombrado o en el cartón vacío para evitar rasguños.
2. Atornillar los pernos de fijación (2) en los agujeros pequeños designados en la repisa media (B), los marcos laterales (D y E), la moldura divisora superior (G) y los soportes (K) usando el desarmador estrella. **NO** sobre apretar los pernos de fijación.

## Instructivo de ensamble

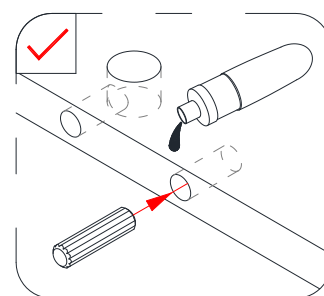
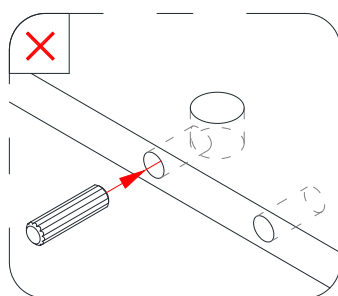
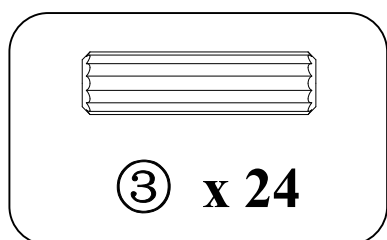
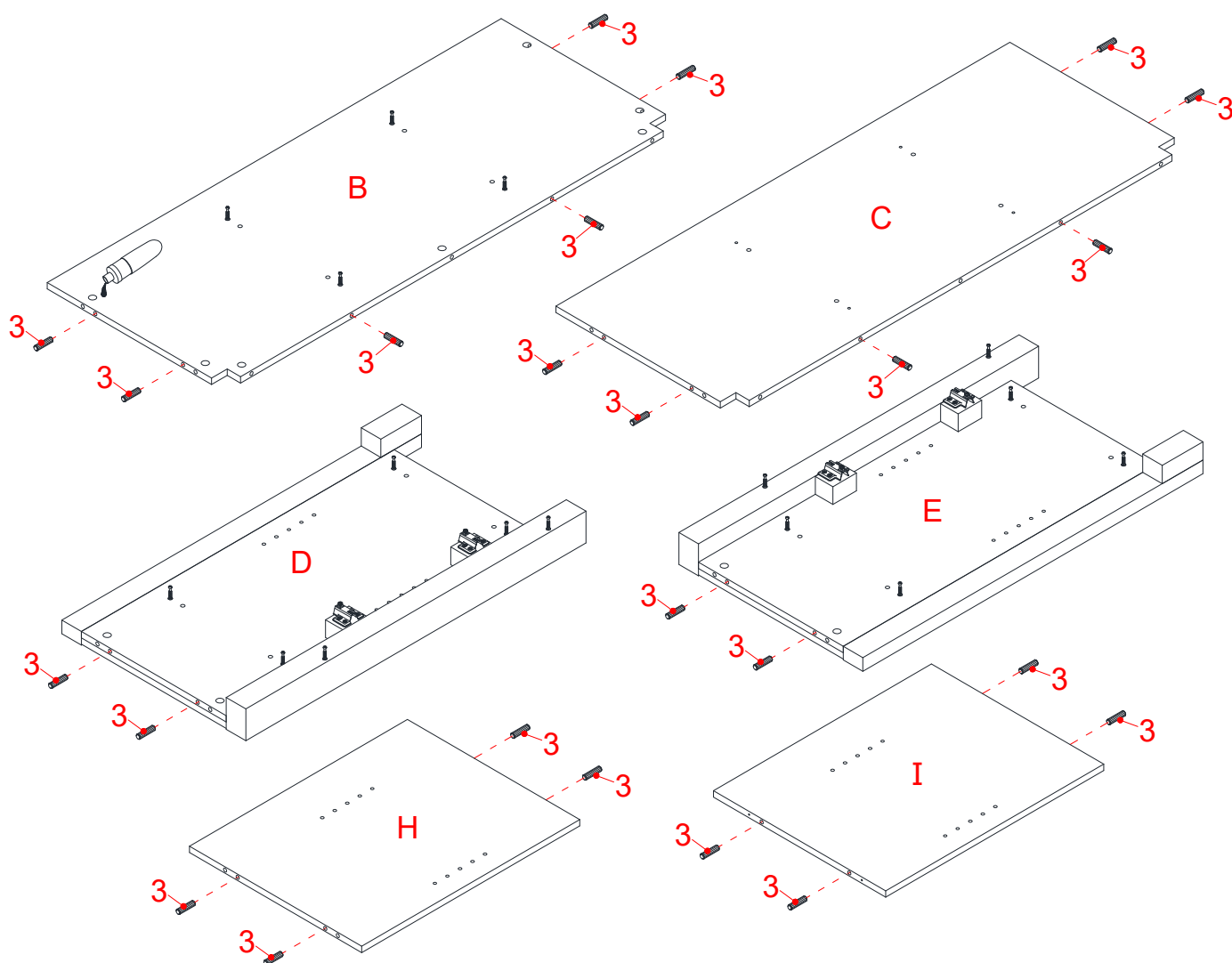

3. Pegar las clavijas de madera (3) en los agujeros laterales internos de la repisa media (B), el panel inferior (C), ambos marcos laterales (D y E) y los paneles divisores inferiores (H y I). Meter con el mazo de goma, si fuera necesario.

**NOTA:** Es muy importante usar una cantidad pequeña de pegamento en ambos lados de las clavijas.

## Instructivo de ensamble

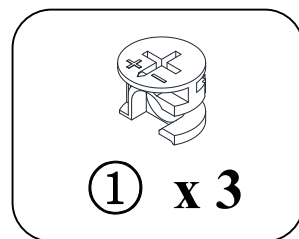
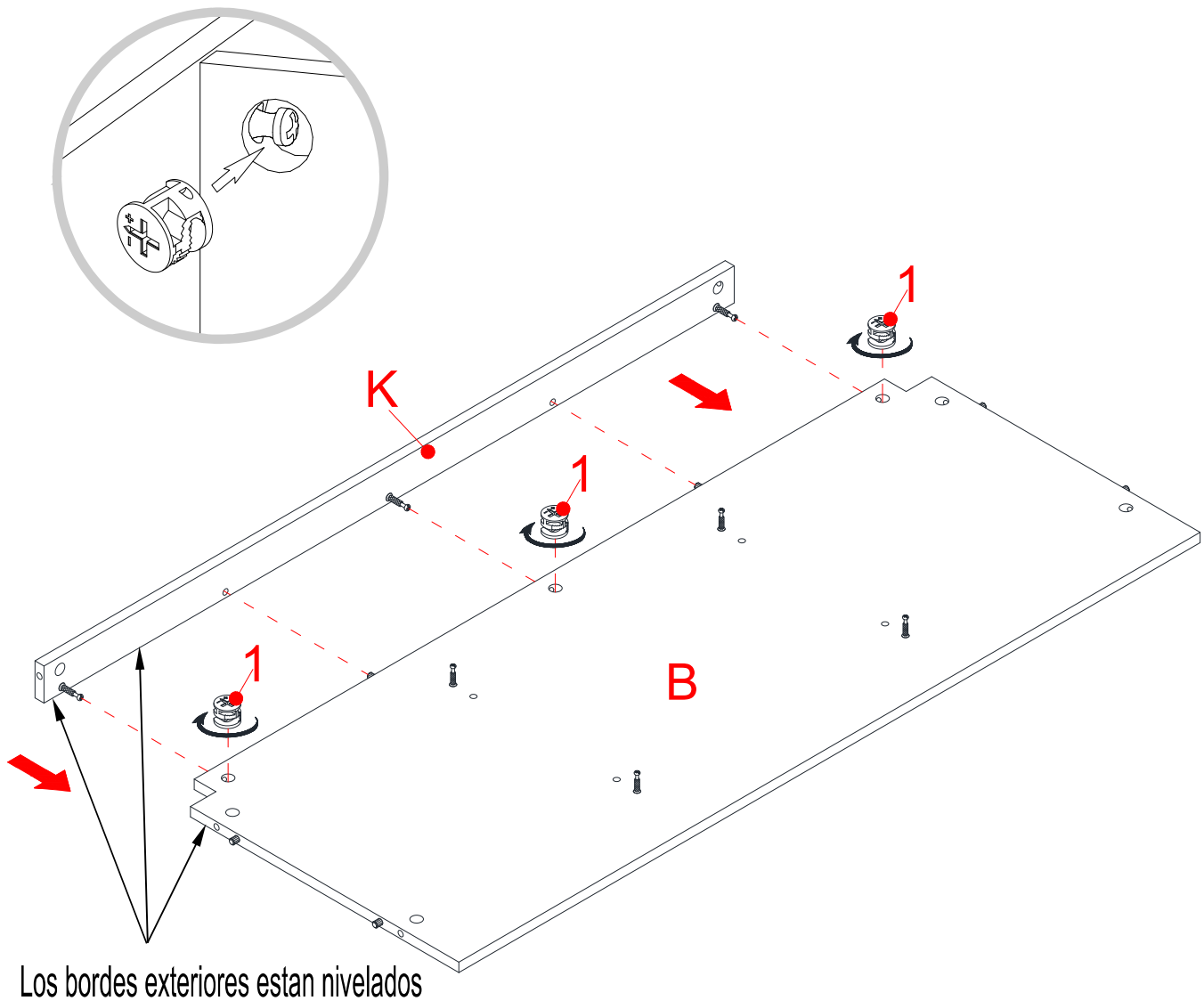

4. Alinear y adjuntar un soporte (K) a la repisa media (B) empleando 3 tuercas de fijación (1) (Consulte la página 3 del sistema de tuerca de fijación).

## Instructivo de ensamble

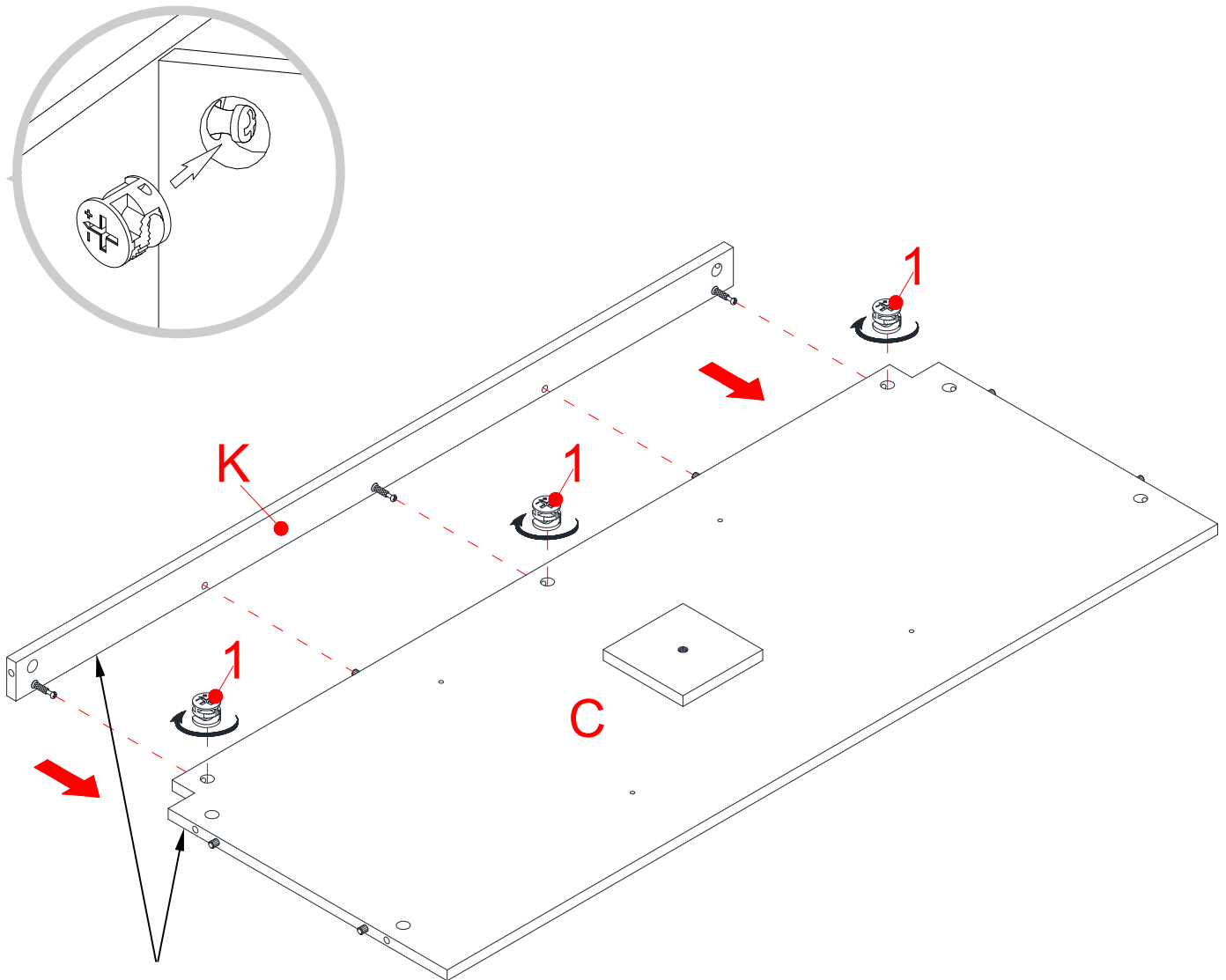

Los bordes exteriores están nivelados

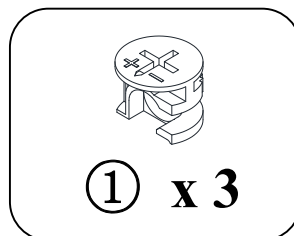

5. Alinear y adjuntar el otro soporte (K) al panel inferior (C) empleando 3 tuercas de fijación (1).

## Instructivo de ensamble

Los agujeros de los pernos de fijación apuntan hacia afuera

El borde con los agujeros de las repisas ajustables corriendo en contra apunta hacia el soporte frontal

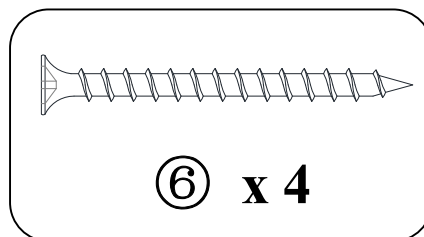
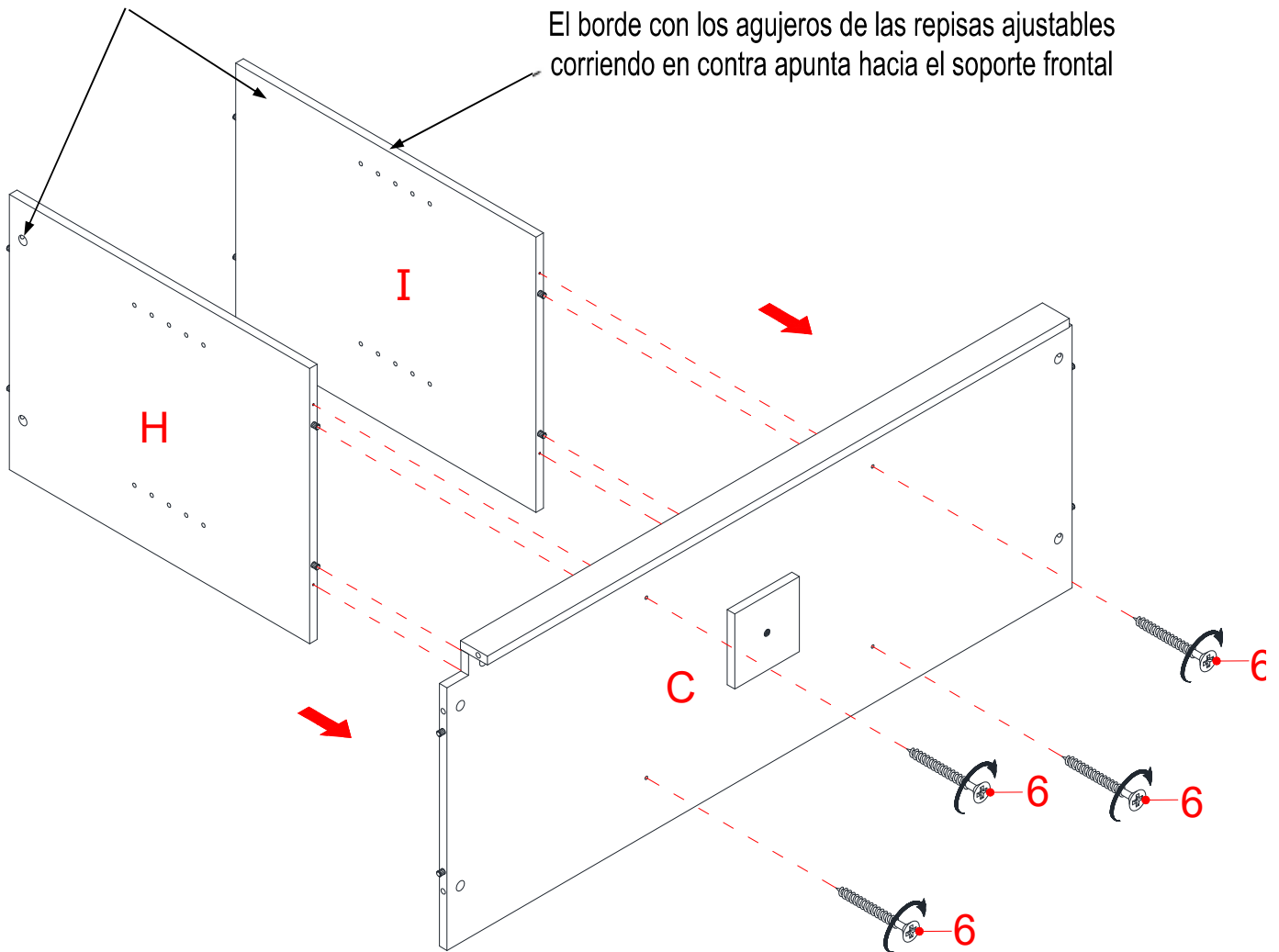

6. Alinear las clavijas de madera insertadas en el lado inferior de ambos paneles divisores (H y I) con los agujeros perforados en el panel inferior (C), como se muestra, luego presionar para juntar.
7. Insertar 4 pernos 50 mm (6) a través de los agujeros perforados en el panel inferior (C) y atornillar en los paneles divisores (H y I).



## Instructivo de ensamble

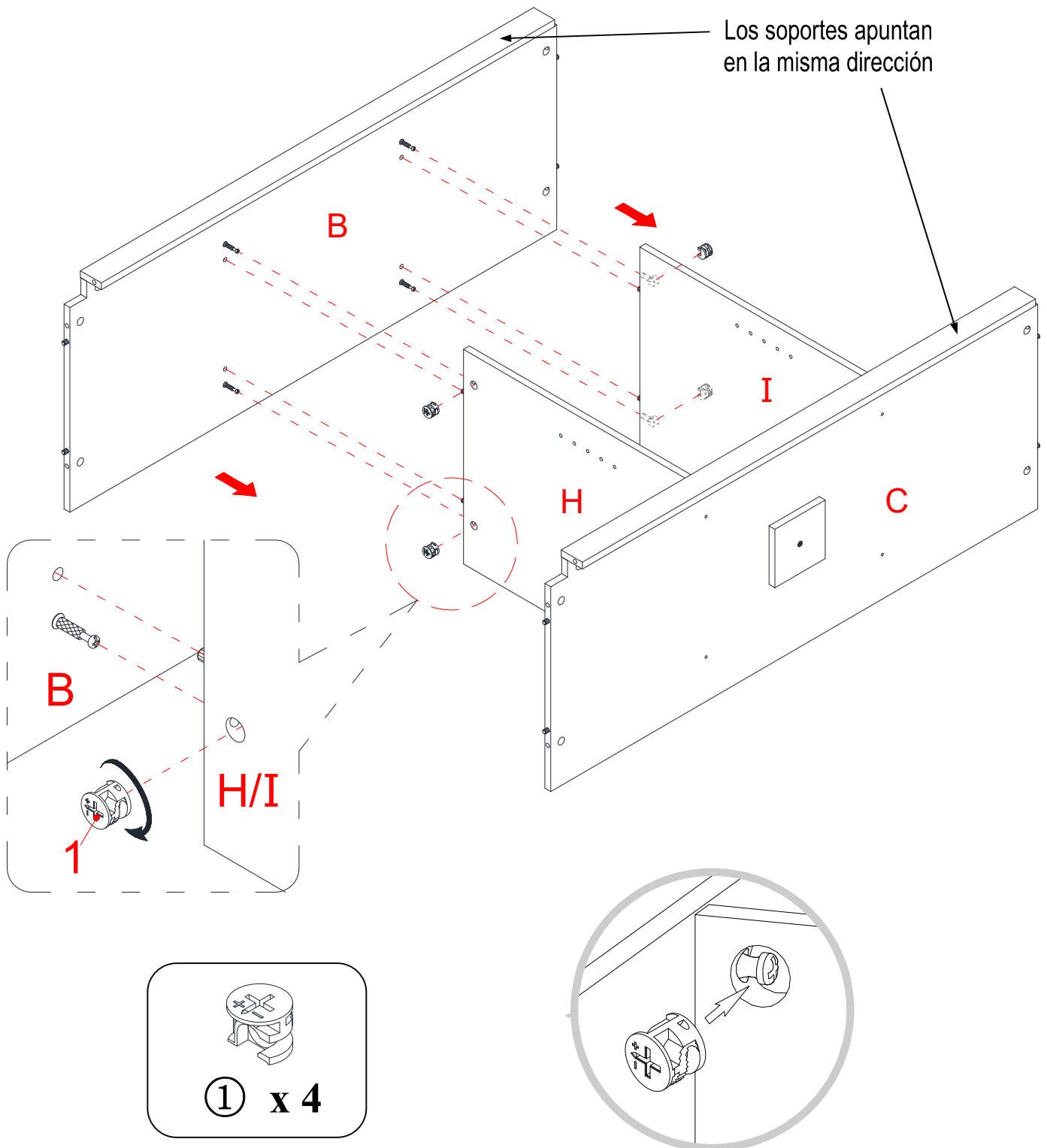

8. Adjuntar la repisa media (B) a los paneles divisores (H y I) empleando 4 tuercas de fijación (1).

## Instructivo de ensamble

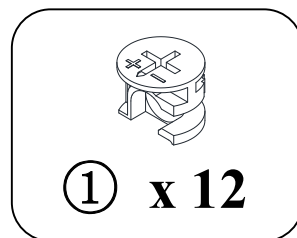
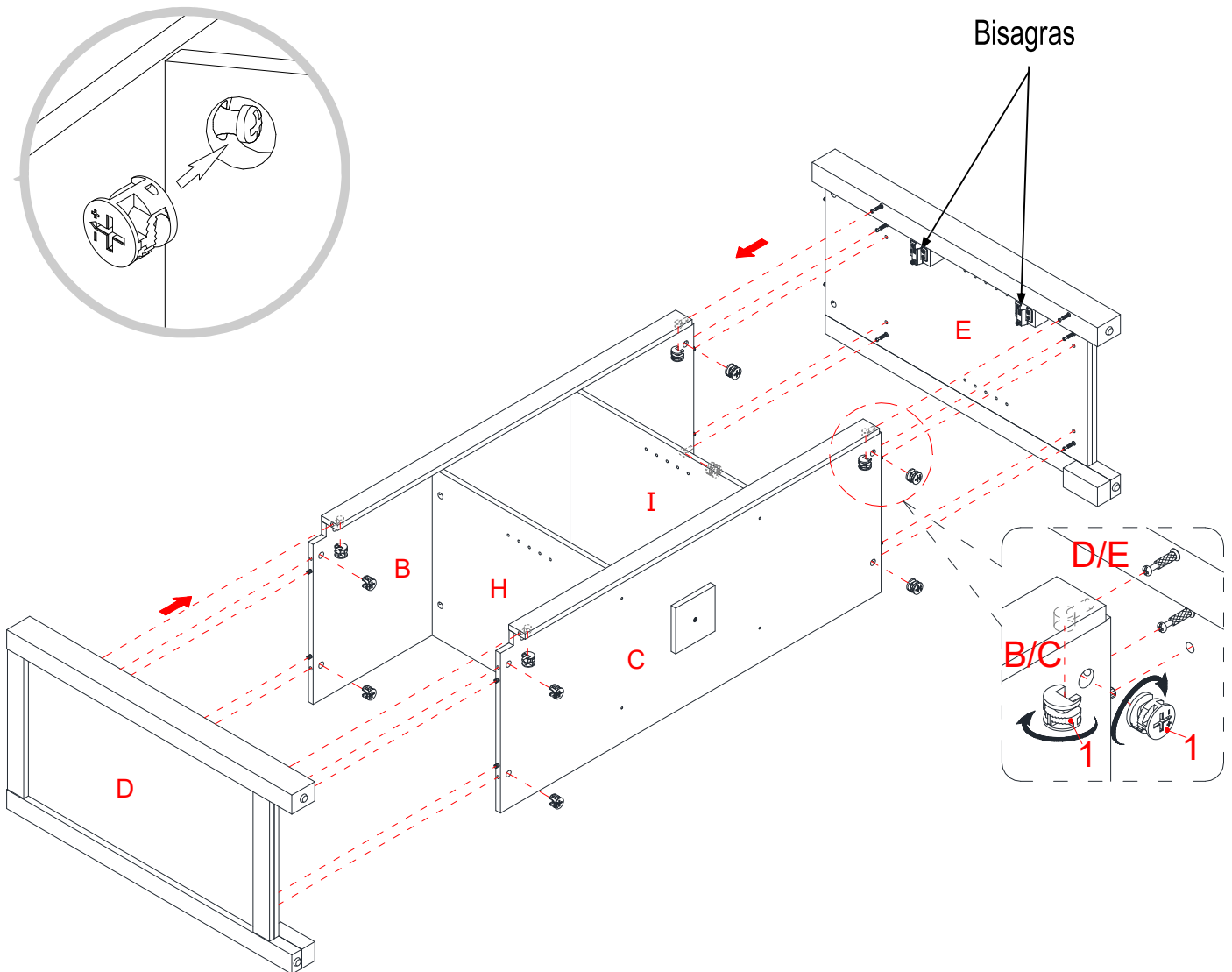

9. Alinear los agujeros largos en el marco izquierdo (D) con las clavijas de madera insertadas en el ensamble previo. Presionar para juntar y sujetar en su lugar empleando 6 tuercas de fijación (1).
10. Repetir el mismo proceso para adjuntar el marco derecho (E) al lado opuesto.

## Instructivo de ensamble

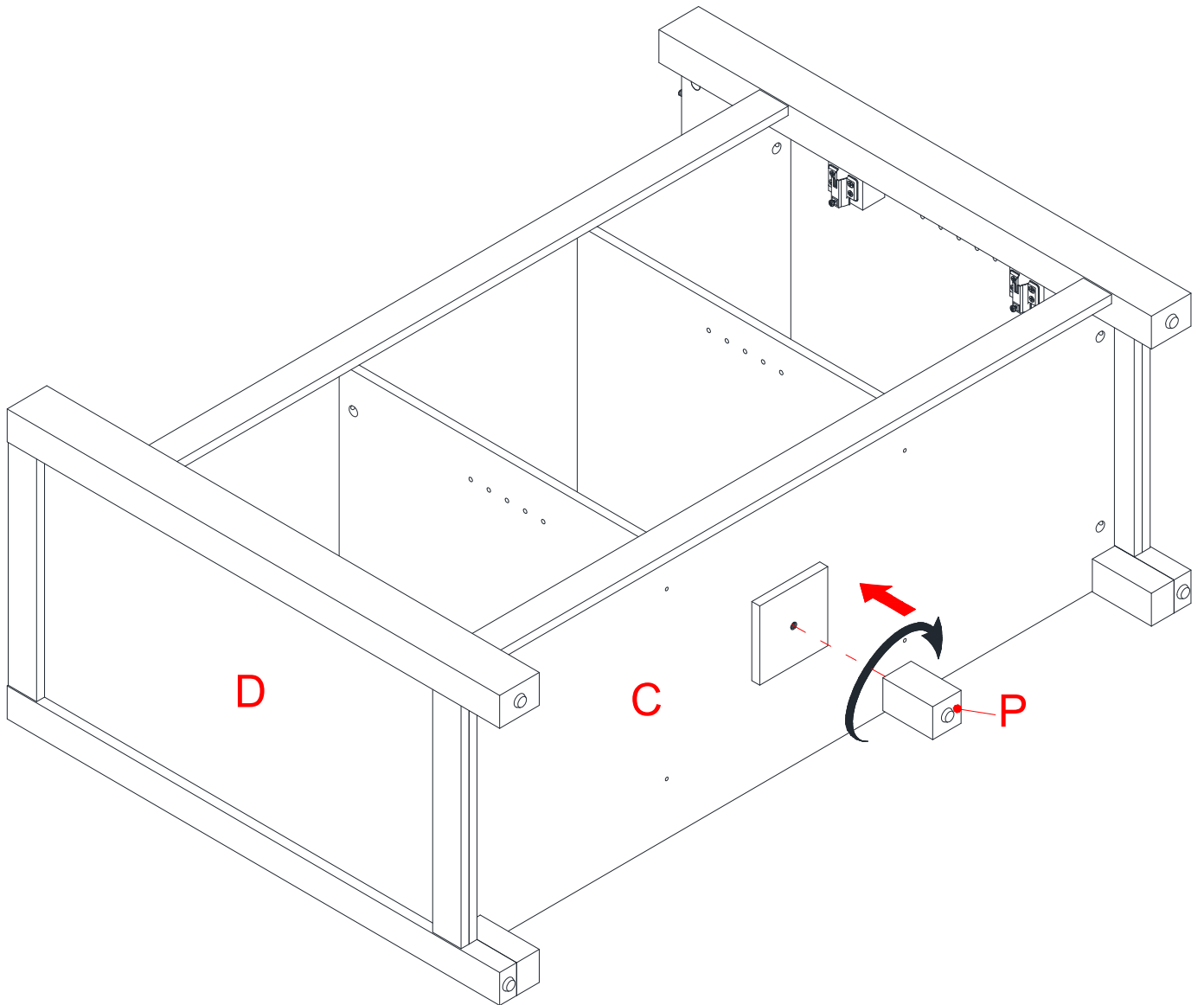

11. Atornillar la pata soporte (P) al soporte inferior abajo del panel inferior (C) y ajustar los niveladores de piso a la altura correcta.

## Instructivo de ensamble

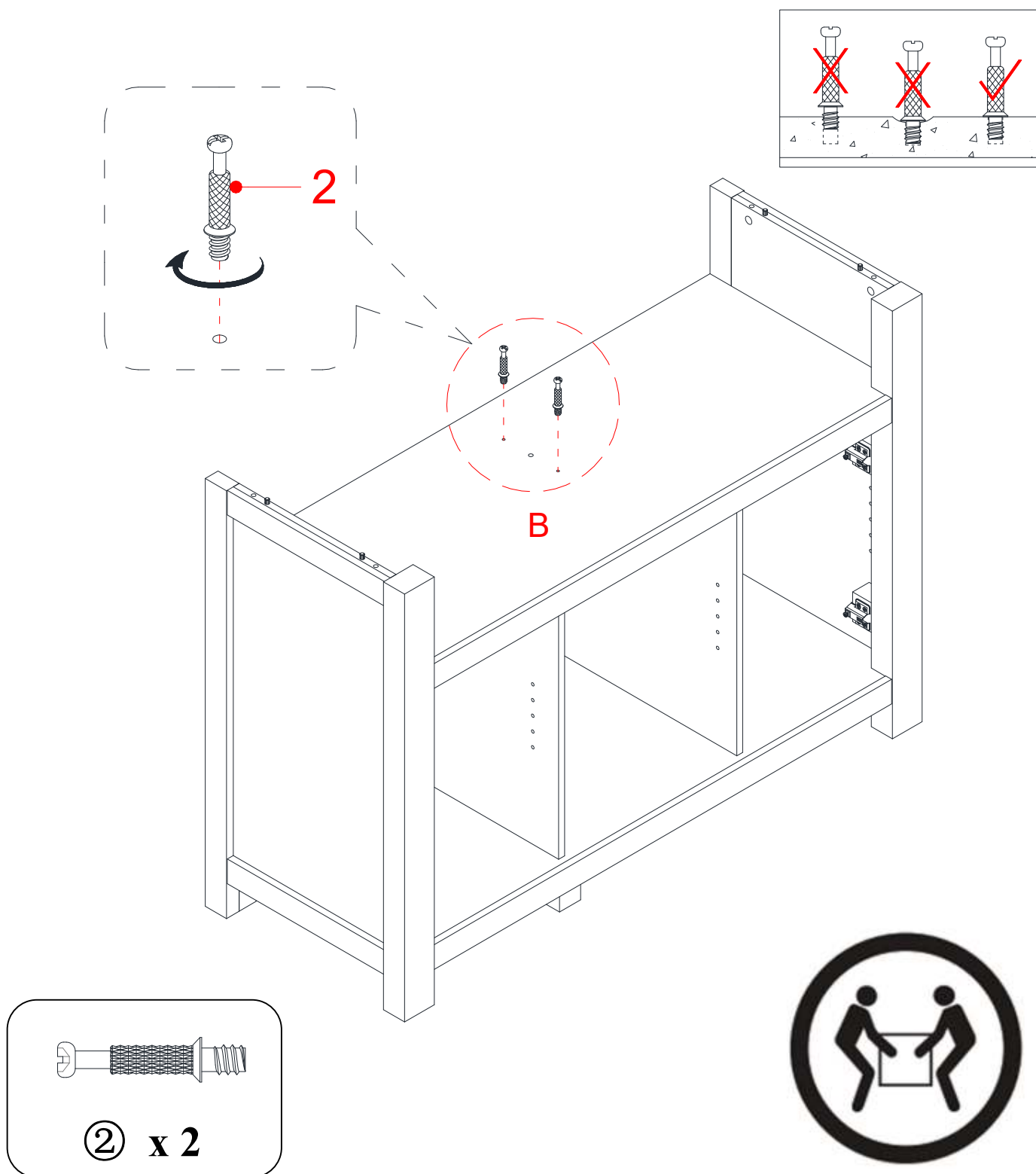

12. Pedir asistencia para poner la unidad ensamblada en posición vertical.

13. Atornillar los pernos de fijación (2) en los agujeros pequeños designados en la repisa media (B) usando el desarmador estrella.

## Instructivo de ensamble

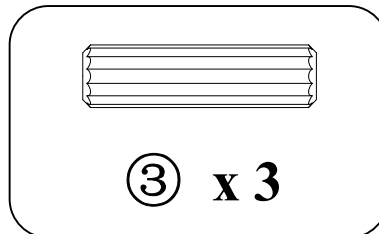
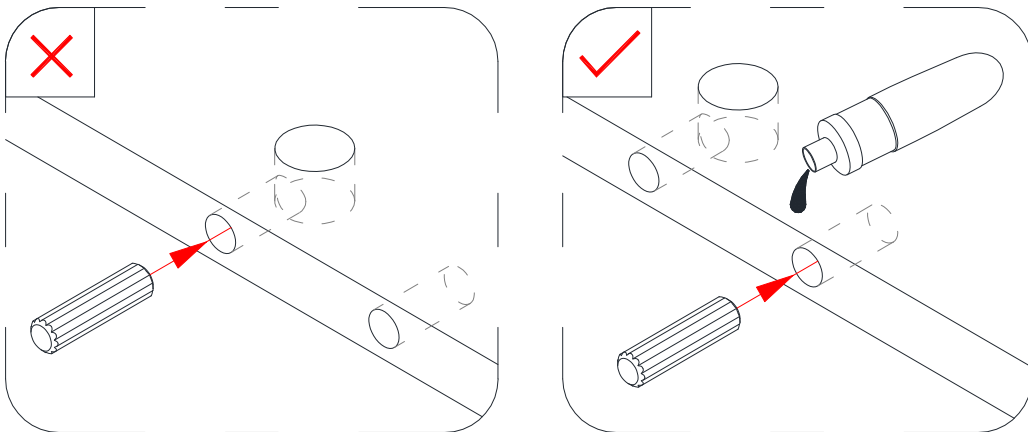
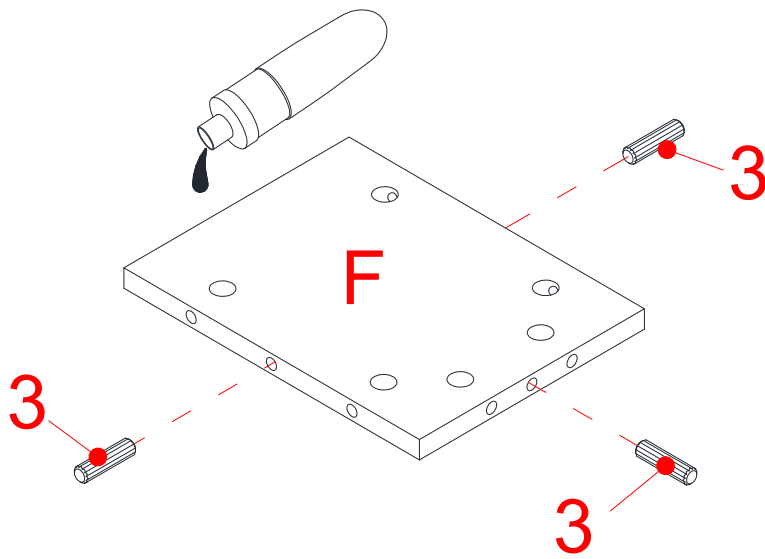

14. Pegar 3 clavijas de madera (3) en los agujeros laterales del panel divisor superior (F).

## Instructivo de ensamble

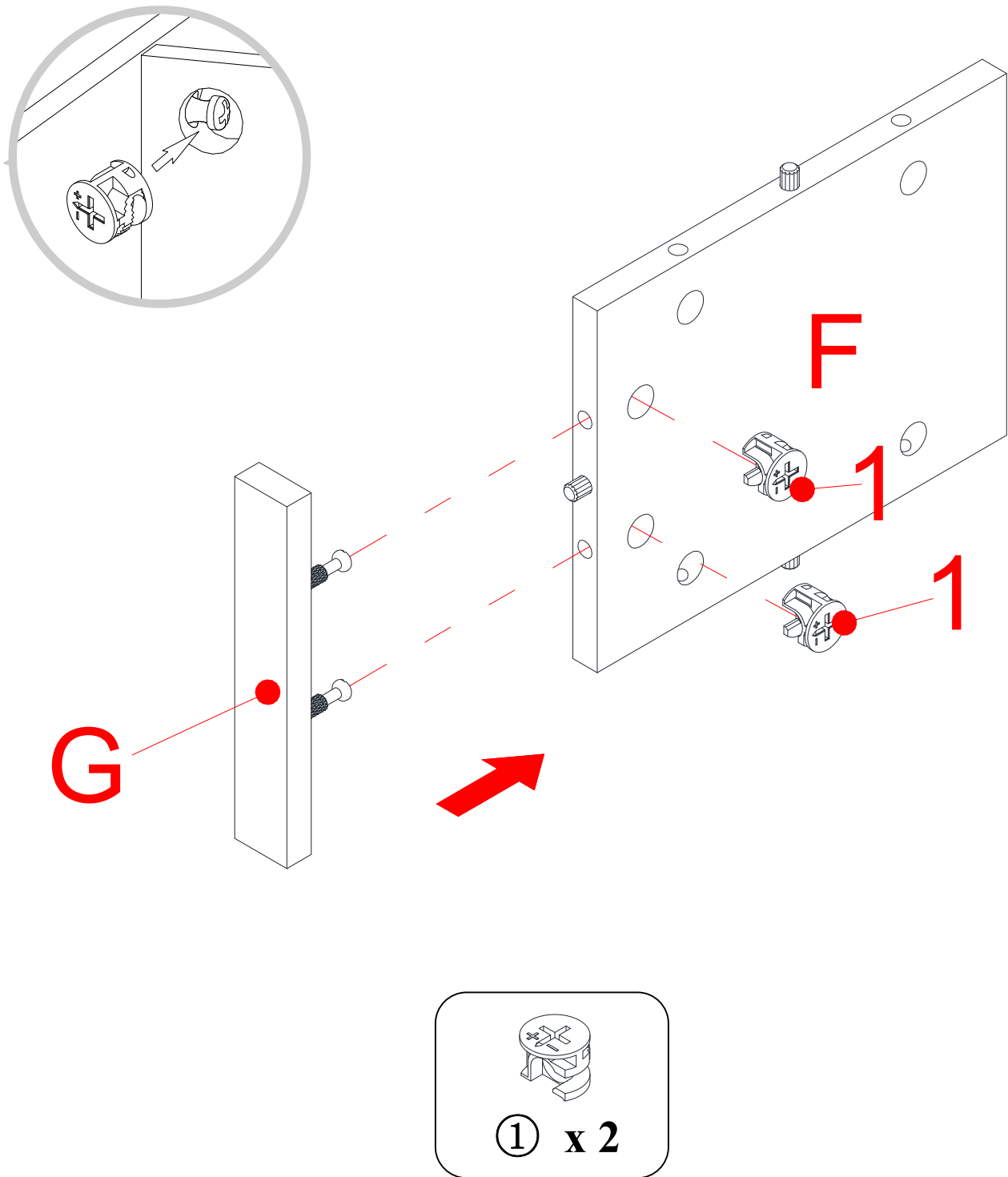

15. Alinear y adjuntar la moldura divisor superior (G) al panel divisor superior (F) empleando 2 tuercas de fijación (1).

## Instructivo de ensamble

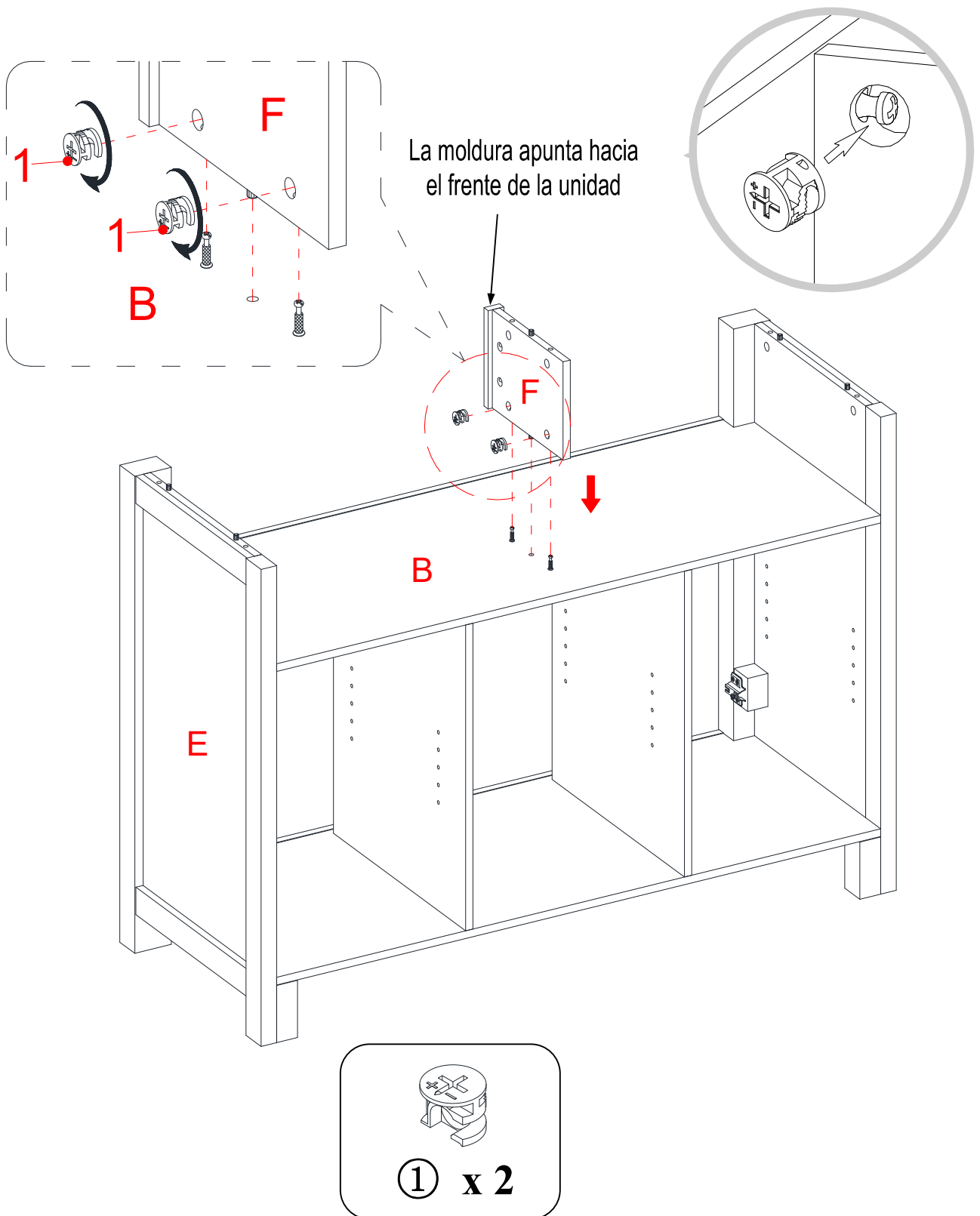

16. Alinear y adjuntar el panel divisor superior ensamblado (F) a la repisa media (B) empleando 2 tuercas de fijación (1).

## Instructivo de ensamble

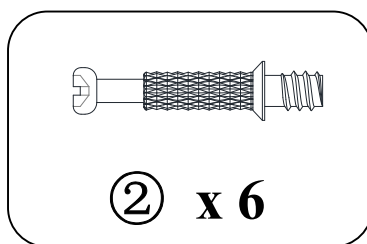
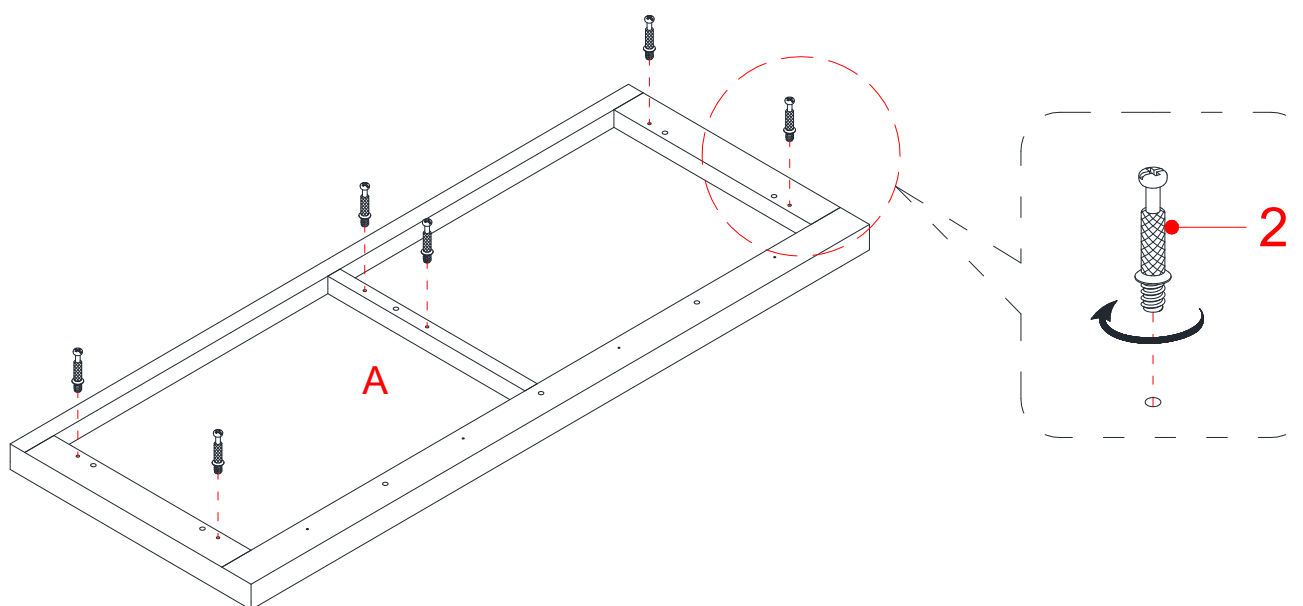
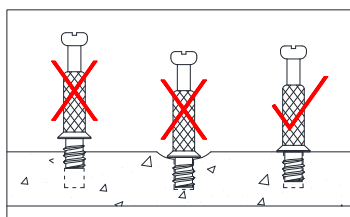

17. Atornillar los pernos de fijación (2) en los agujeros pequeños designados en el panel superior (A) usando un desarmador estrella.



## Instructivo de ensamble

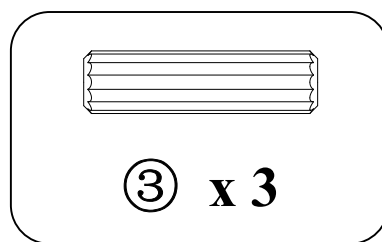
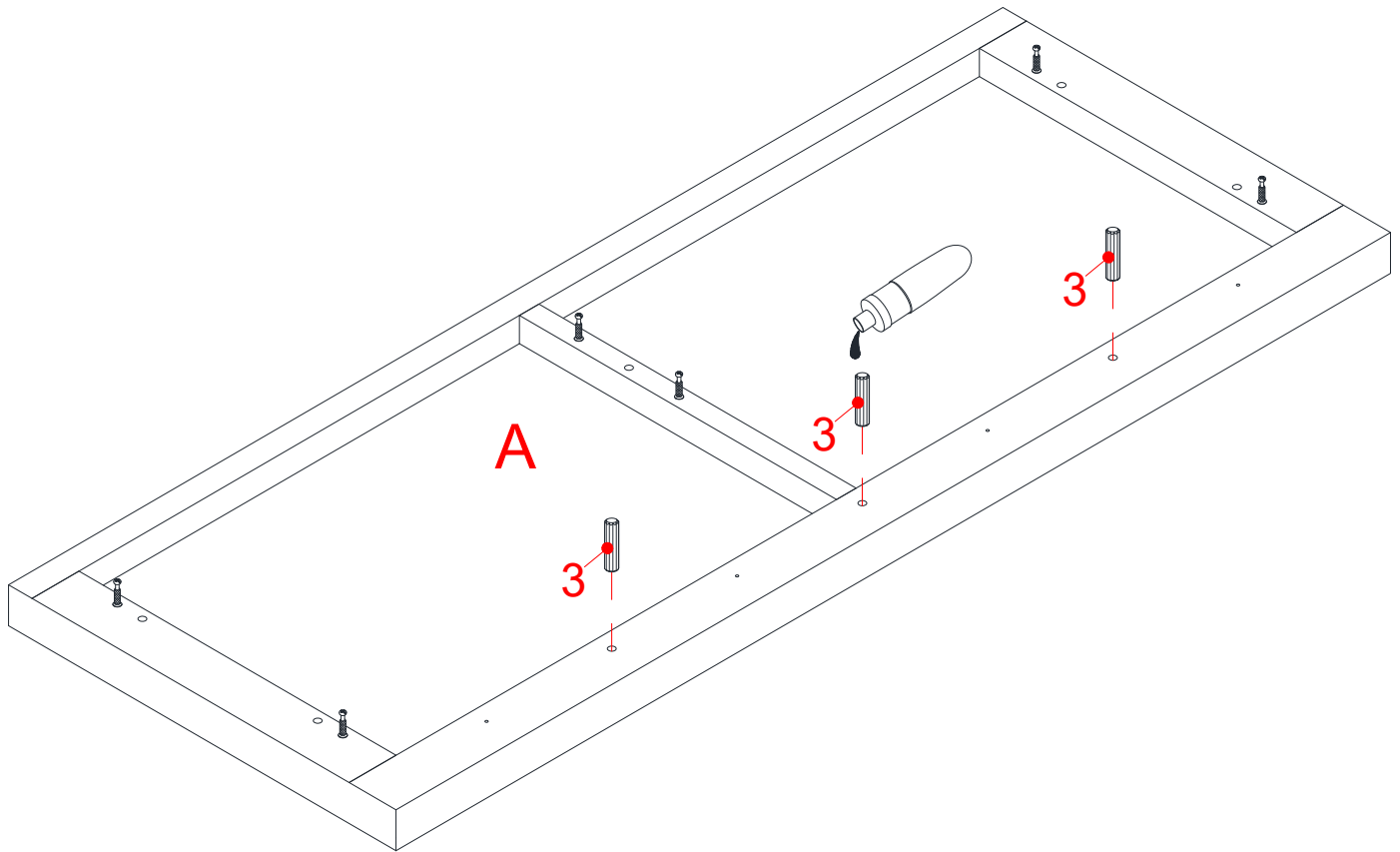

18. Pegar 3 clavijas de madera (3) en los agujeros perforados en el riel frontal del panel superior (A).

## Instructivo de ensamble

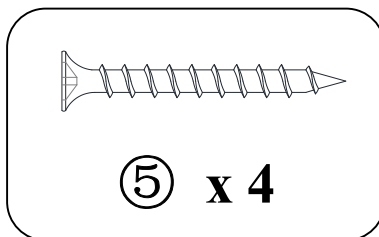
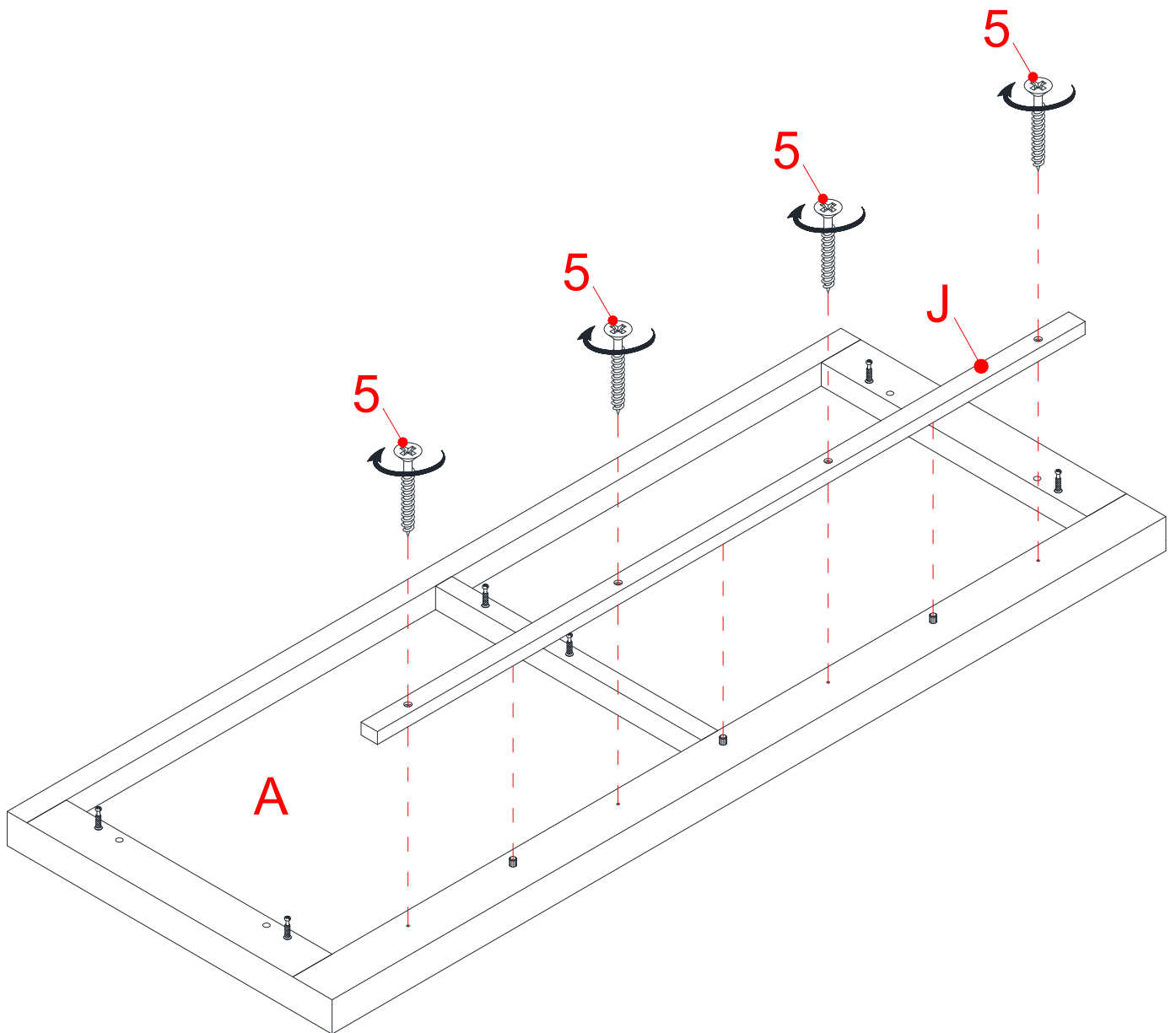

19. Alinear el riel de refuerzo superior (J) con las clavijas de madera insertadas en el panel superior (A) y sujetar en su lugar.

## Instructivo de ensamble

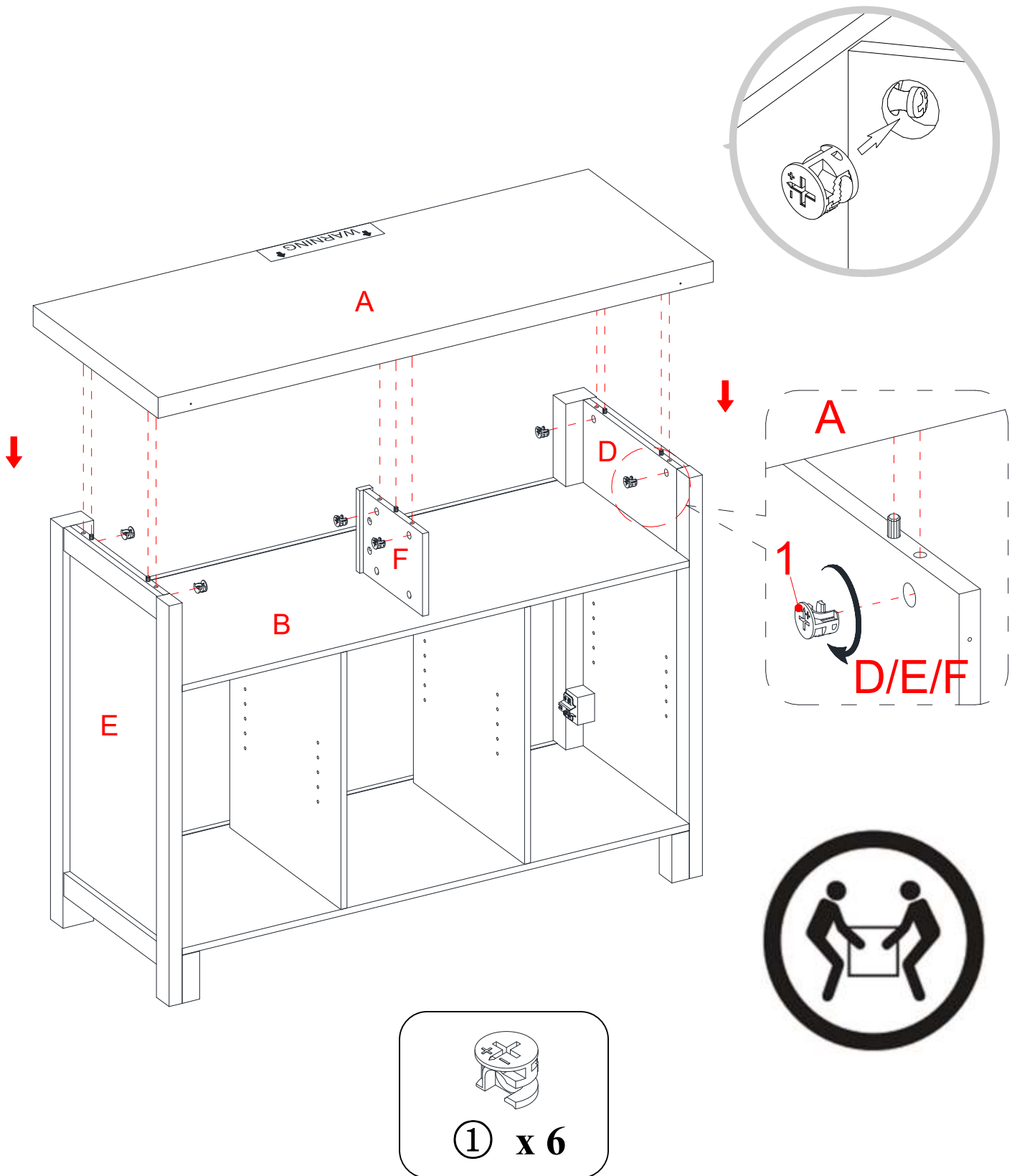

20. Pidiendo asistencia de otro adulto, poner el panel superior (A) en su lugar y adjuntar empleando 6 tuercas de fijación (1).

## Instructivo de ensamble

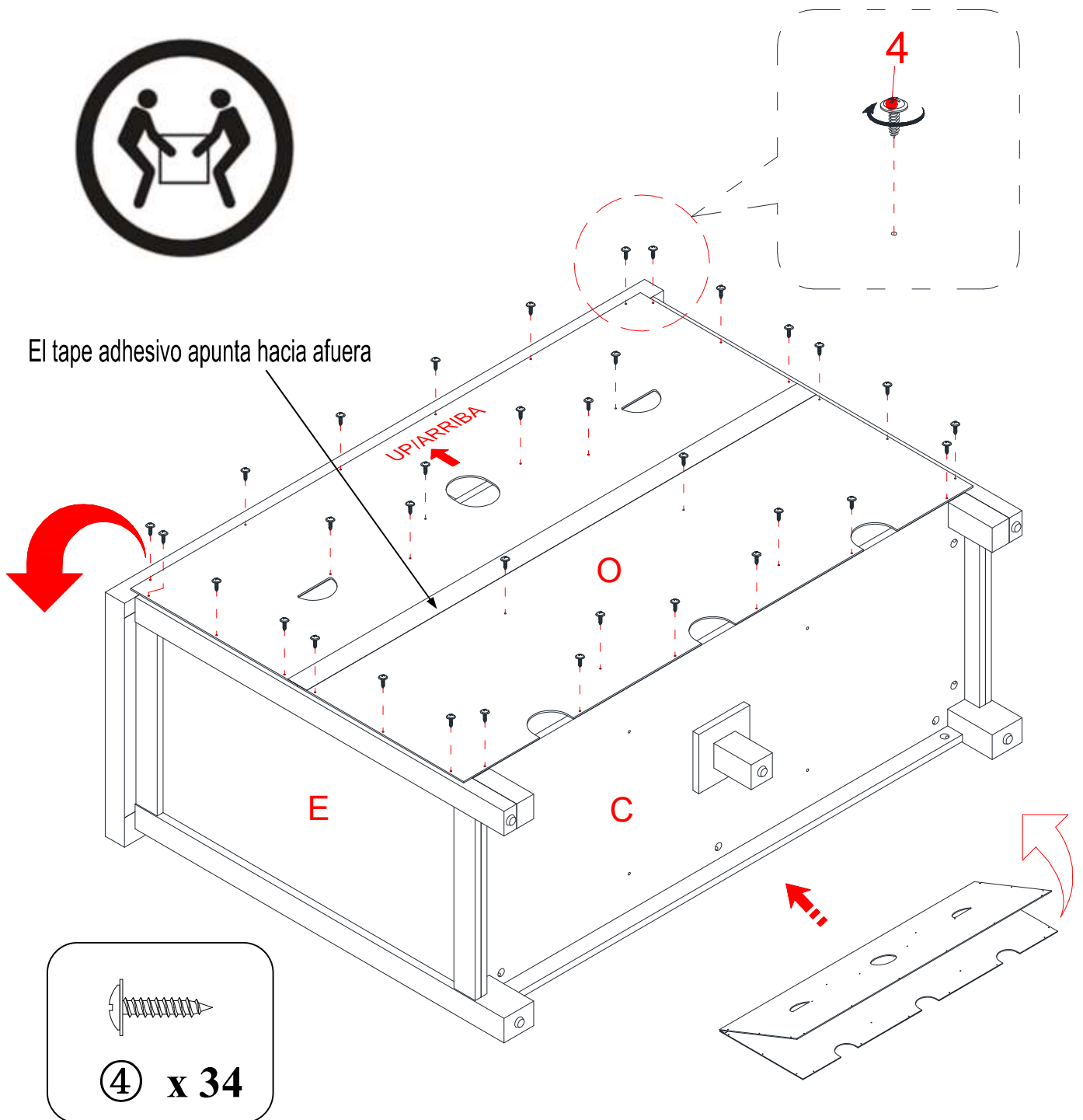

21. Ahora, volver y apretar todas las tuercas de fijación y los pernos. Asegurar que todas las partes estén apretadas y de que no hay huecos entre las partes. Esto ayudara a mantener la unidad cuadrada.

22. Voltrear la unidad ensamblada en sus bordes frontales. Desdoblar el panel posterior (O) y poner sobre los bordes posteriores del ensamble. Asegurar de que los sobre lapos en los paneles estén nivelados todo el camino. Asegurar el panel posterior (O) en su lugar con los pernos de cabeza de arandela de 15 mm (4).

**NOTA:** Recomendamos adjuntar el panel posterior con los pernos en las esquinas primero.

## Instructivo de ensamble

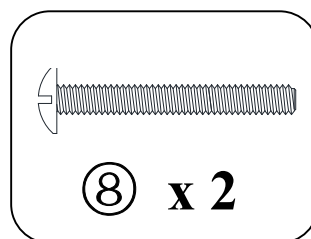
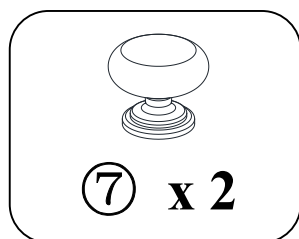
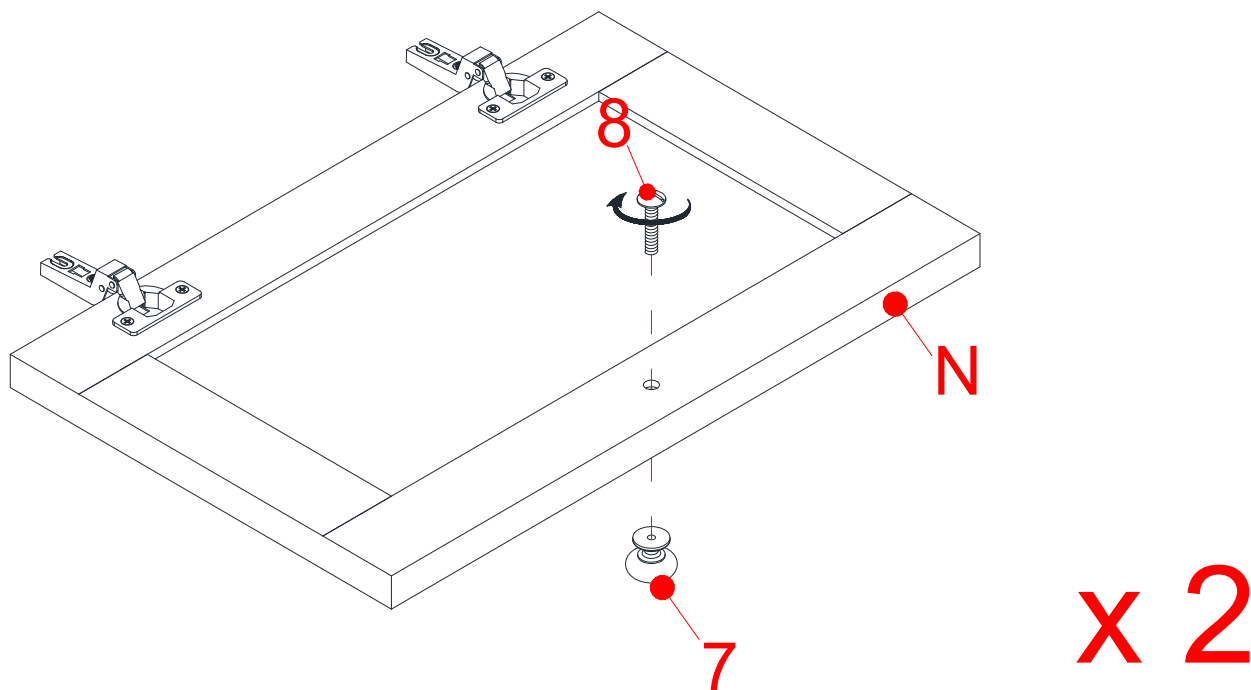

23. Adjuntar una perilla (7) al frente de cada puerta (N) con el perno de perilla provisto (8).

## Instructivo de ensamble

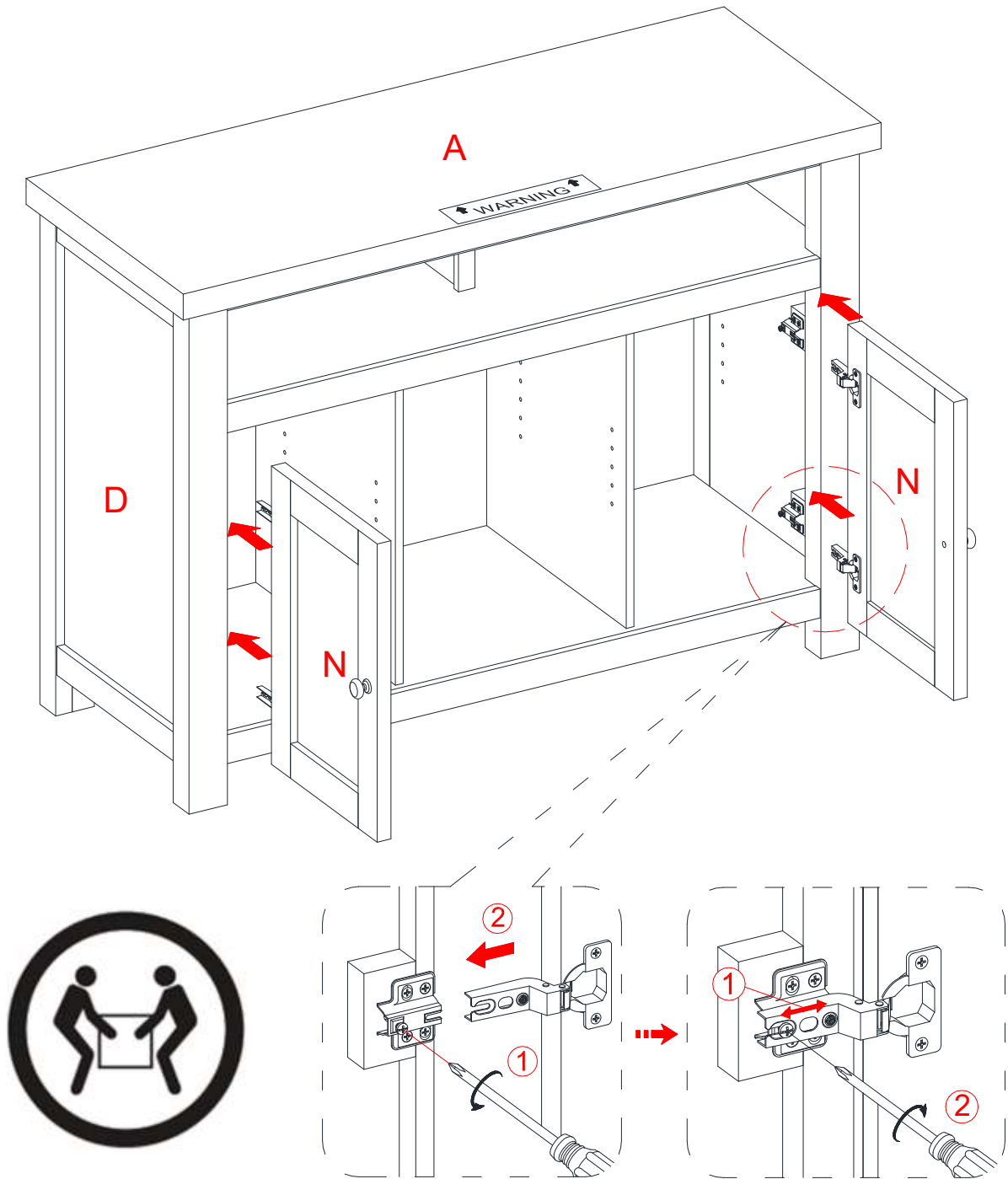

24. Poner la unidad en posición vertical. Tomar una puerta (N) y adjuntar los brazos de bisagra extendidos a las bases de bisagras instaladas en el marco izquierdo (D). Aflojar el perno detrás de la base para un ajuste fácil. Alinear e insertar el espacio “U” en el brazo abajo de la cabeza del perno detrás de la base. Asegurar de que las bisagras de puerta participen y funcionen correctamente. Apretar los pernos en la base para trabar las bisagras en su lugar.
25. Repetir el mismo procedimiento para instalar la otra puerta (N) al marco derecho (E).
26. Abrir y cerrar las puertas para asegurar de que estén alineadas y se cierran correctamente. Si fuera necesario, ajustar los pernos para un buen ajuste. Referirse a la etiqueta de la bisagra en el marco de la puerta para ajustar.

## Instructivo de ensamble

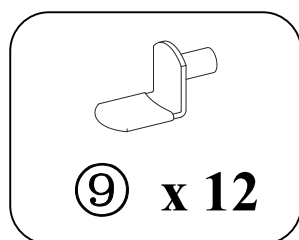
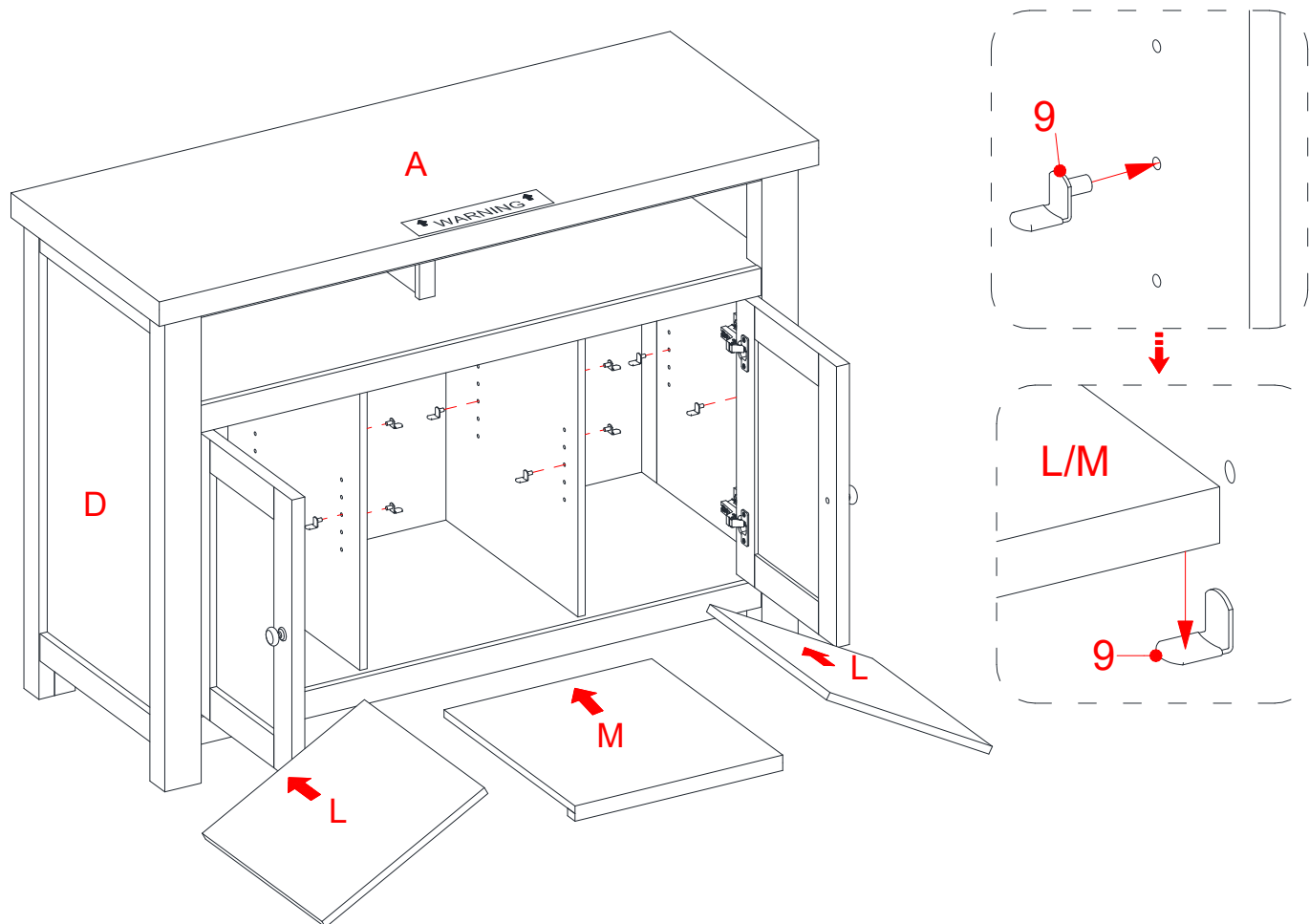

27. Insertar 4 soportes de repisa (9) en los agujeros a la altura deseada en cada compartimiento. Asegurar de poner 4 soportes en el mismo nivel para que las repisas no estén inclinadas.
28. Inclinar y descansar las repisas ajustables (L y M) sobre los soportes de repisa (9).

## Instructivo de ensamble

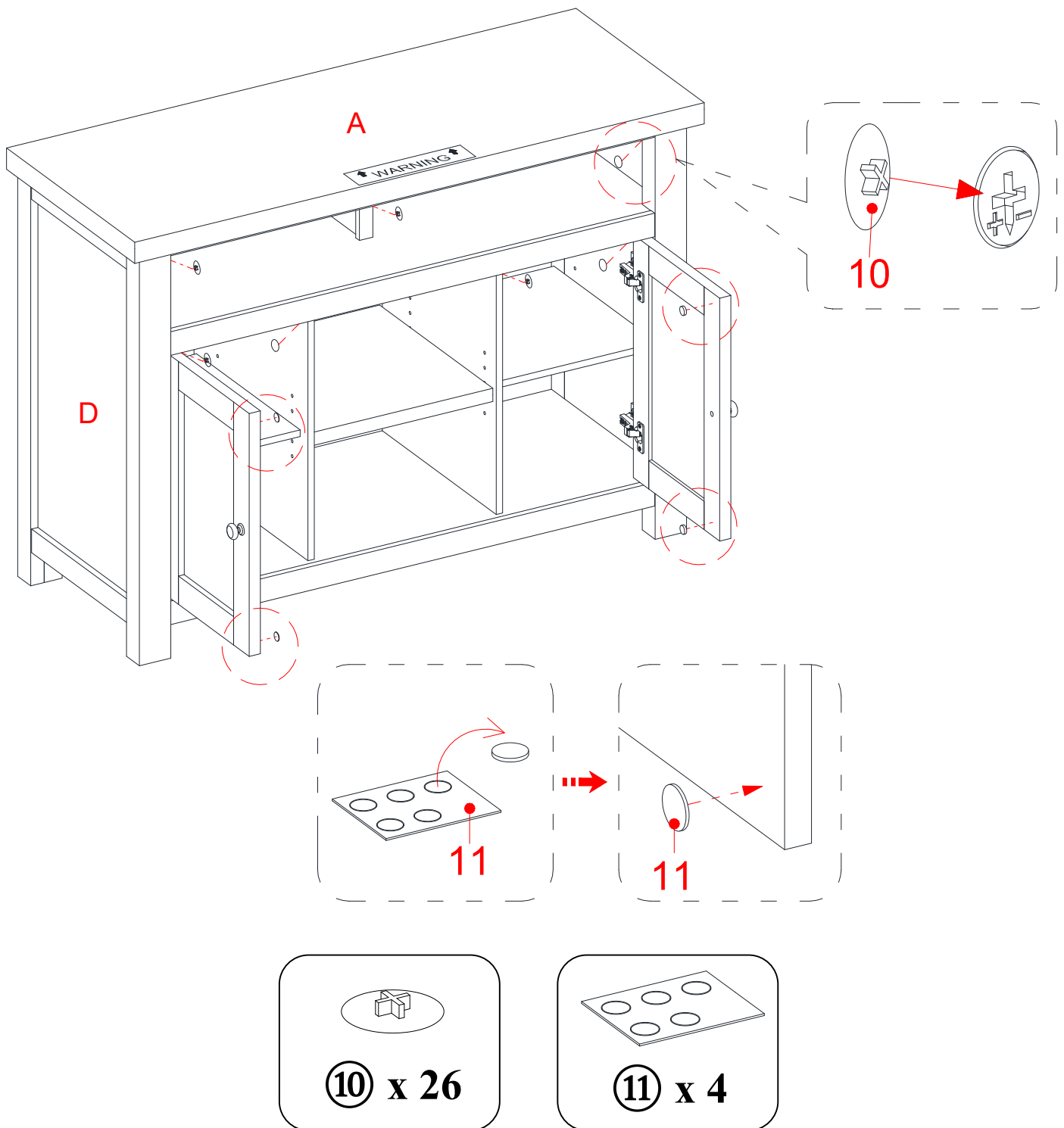

29. Insertar las tapas de las tuercas de fijación (10) en los espacios cruz en las tuercas de fijación visibles en los paneles verticales (D, E, F, H y I).

30. Pegar los topes de plástico (11) en las esquinas exteriores en ambas puertas (N) donde se encuentran con los paneles divisores (H y I).



## Instructivo de ensamble

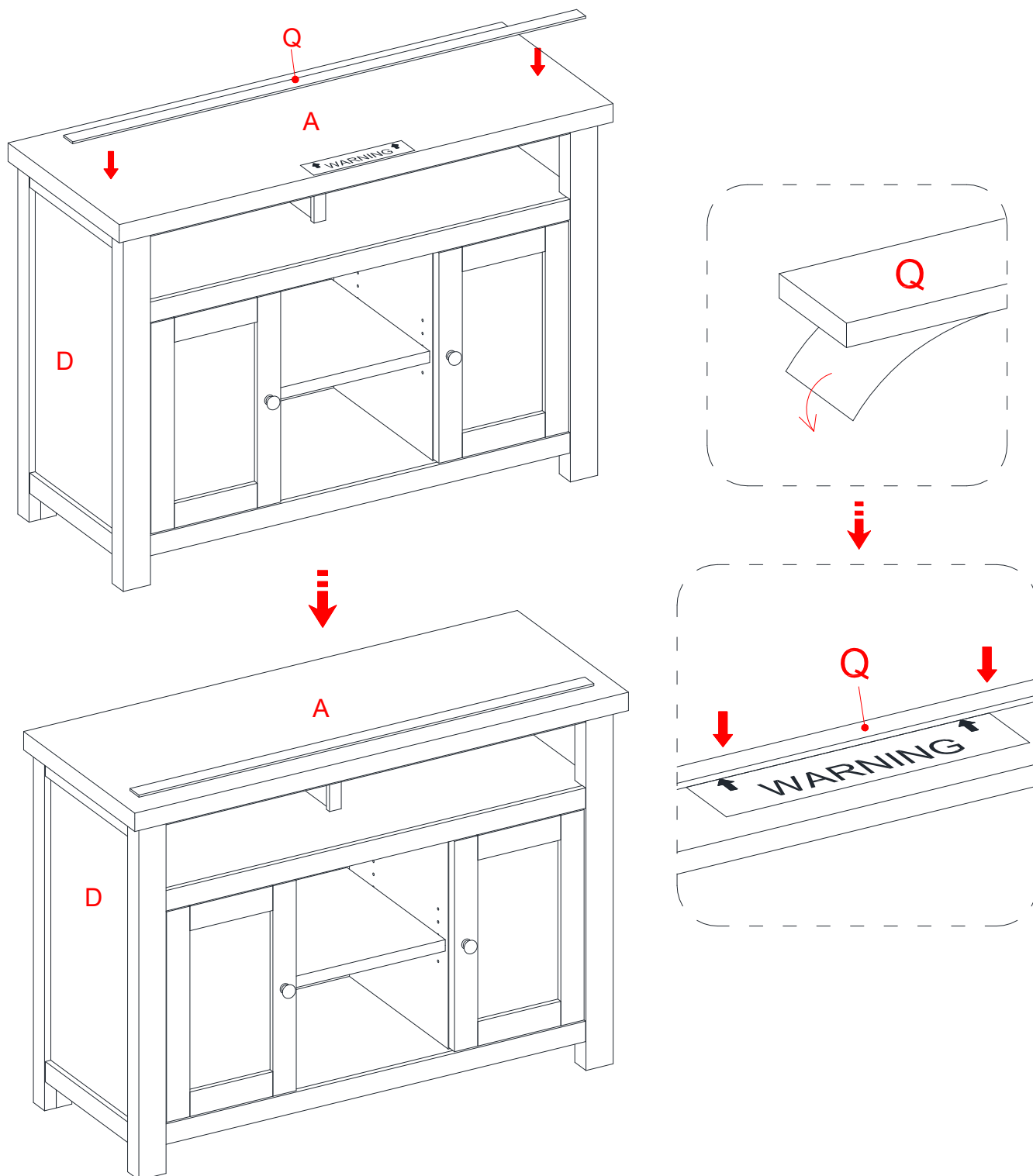

**NOTA: Para prevenir la caída de su TV, siga estas instrucciones si pone su TV arriba de la consola. De lo contrario, ir al “Paso 32”.**

31. Retirar el respaldo de papel del riel tope (Q), luego alinear el riel tope con el borde superior del templado del tope en el panel superior (A). Presionar el riel tope para ayudar a la adhesión.
32. Retirar el templado del tope del panel superior (A).

## Instructivo de ensamble

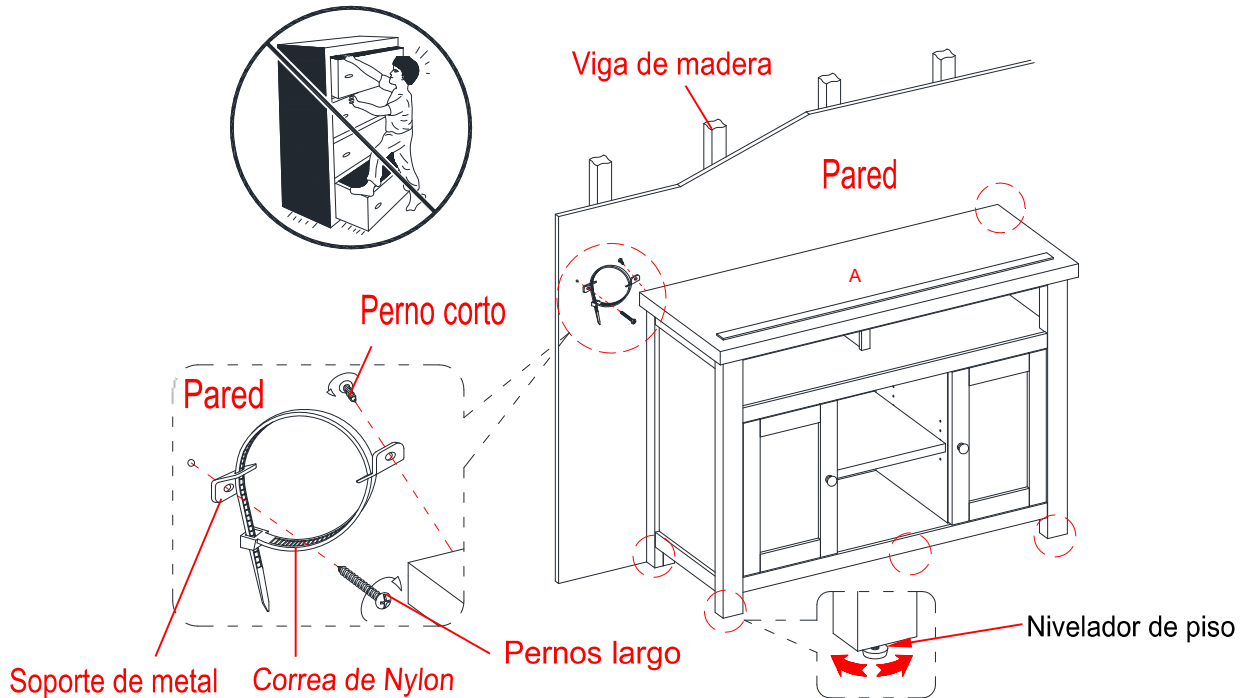

Herramientas requeridas: Desarmador estrella, localizador de barrotes, cinta métrica, lápiz, taladro y broca de 1/8”.

33. Pedir asistencia para poner la unidad ensamblada en el lugar deseado contra la pared. Si fuera necesario, ajustar los niveladores de piso pre-adjuntados en la parte inferior de los marcos laterales (D y E) y en la pata soporte (I) para corregir la inclinación y nivelar las puertas.
34. Siga las instrucciones imprimidas en la bolsa de plástico que contiene el juego de restricción de movimiento para adjuntar los toques de movimientos a la unidad y pared.

**NOTA:** El juego de restricción incluido es para paredes con vigas de madera. Se debe adjuntar a una viga de madera. Dependiendo de la construcción de pared, diferentes anclas podrán ser requeridas. Por favor contacte su tienda local de ferretería para asistencia. Niños pequeños pueden resultar lastimados por muebles inclinados. Debe instalar el juego de restricción de movimiento con la unidad en función, para prevenir la inclinación de la unidad, causando cualquier accidente o daño. El toque de movimiento es solo un impedimento, no hay sustituto para la supervisión adulta. El toque de movimiento no es contra terremoto. Si deseara añadir la seguridad extra contra terremotos, deben ser comprados e instalados separadamente.

<b>⚠ AVISO</b>	
	<p><b>Los niños han muerto por el vuelco de los muebles. Para reducir el peligro de que el mueble se vuelca:</b></p> <ul style="list-style-type: none"> <li>• SIEMPRE instale los toques provistos.</li> <li>• PARA uso con TVs de 70 lbs (31.8 kg) o menos. El uso con TVs mas pesadas puede resultar en inestabilidad causando la caída del mueble resultando en la muerte o heridas graves.</li> <li>• NUNCA permita que niños se paren, trepen, o cuelguen de los cajones, puertas, o repisas.</li> <li>• NUNCA abra mas de un cajón a la vez.</li> <li>• Ponga los objetos pesado en los cajones inferiores.</li> </ul> <p><b>El uso de toques de movimientos solo reduce, pero no elimina, el riesgo de un mueble que se incline y caiga.</b></p>

## Mantenimiento y Cuidados

- Use una toalla suave y limpia para evitar daños y rayaduras.
- Uso de cera para pulir muebles no es necesario. Si desea usar cera, pruébela en un área que no sea visible para revisar su funcionamiento.
- Usar solventes de cualquier tipo puede dañar el acabado del mueble.
- Nunca use agua para limpiar la unidad, ya que le puede dañar el acabado.
- Siempre utilice protección para vasos cuando los ponga sobre la unidad.
- Líquidos derramados deben limpiarse inmediatamente, con una toalla suave evitando tallar.
- Siempre utilizar protectores en caso de poner cosas calientes. El calor puede provocar una reacción química en el acabado y dañarlo.
- Marcas o manchas de crayones o plumas serán difíciles de retirar.
- En caso que su unidad sea manchada durante el uso le recomendamos hablar a un profesional para que le ayude.
- Revisar los pernos periódicamente y apretar en caso necesario.

### AVISO

Por favor use sus muebles de forma correcta y seguramente. El uso inapropiado puede causar riesgos a la seguridad, o daños a sus muebles u objetos de hogar. Leer cuidadosamente la siguiente información de seguridad.

Esta unidad no debe utilizarse con TVs CRT. La carga máxima de la superficie superior es 70 lbs. (31.8 kg) y puede aguantar una TV de pantalla plana de 60 in. (152.4 cm) diagonal. La carga máxima de la repisa es 50 lbs. (22.7 kg). El uso con TVs de mayor peso puede resultar en inestabilidad causando que la unidad caiga, causando en algunos casos daños o muerte.

La muerte o lesiones serias pueden ocurrir cuando los niños se trepan al equipo de audio y/o video del mueble. Un control remoto o juguetes puestos sobre el mueble pueden animar a un niño a treparse al mueble y causar que el mueble se caiga sobre el niño.

**NUNCA** permita que niños se trepen o jueguen con la TV o equipo de soporte para TV.

**NUNCA** poner juguetes, comida, controles, etc. sobre la TV o el mueble.

**SIEMPRE** use el equipo de seguridad como se indica u otro equipo de anclaje para pared.

La reubicación del equipo de audio y/o video a un mueble no diseñado para apoyar equipos de audio y/o video puede resultar en la muerte o lesiones serias debido al colapso del mueble o a que se caiga sobre un niño.

**NUNCA** poner la TV sobre muebles que no soportan una TV.

**NUNCA** exceder el tamaño o peso máximo de la TV mostrada en las instrucciones.

Asegúrese de consultar la etiqueta de aviso de la TV mostrada en las instrucciones.

Sobrecargar los cajones y repisas puede resultar en muebles que se rompen o hundan, o se in volquean resultando en lesiones.

**NUNCA** exceder los límites de peso mostrados en las instrucciones.

Poner los objetos más pesados en las repisas bajas tan lejos del frente como sea posible.

Cargar las superficies inferiores primero para evitar muebles pesados de arriba.

Mover muebles que no están diseñados para ser movidos o equipados con ruedas puede resultar en lesiones o daños al mueble o a objetos personales.

**SIEMPRE** descargar repisas o cajones, empezando con las superficies superiores, antes de mover.

**NUNCA** empujar o jalar el mueble sobre alfombras. Pedir ayuda para levantar el mueble para mover y/o reposicionar.

La consola no está hecha para ser un asiento y nadie debería estar sentado o parado sobre la consola.

## MÁXIMO PESO RECOMENDADO

FABRICANTE: Whalen Furniture Manufacturing

CATALOGO: Consola para media Wheaton

MODELO # BHF1025004003

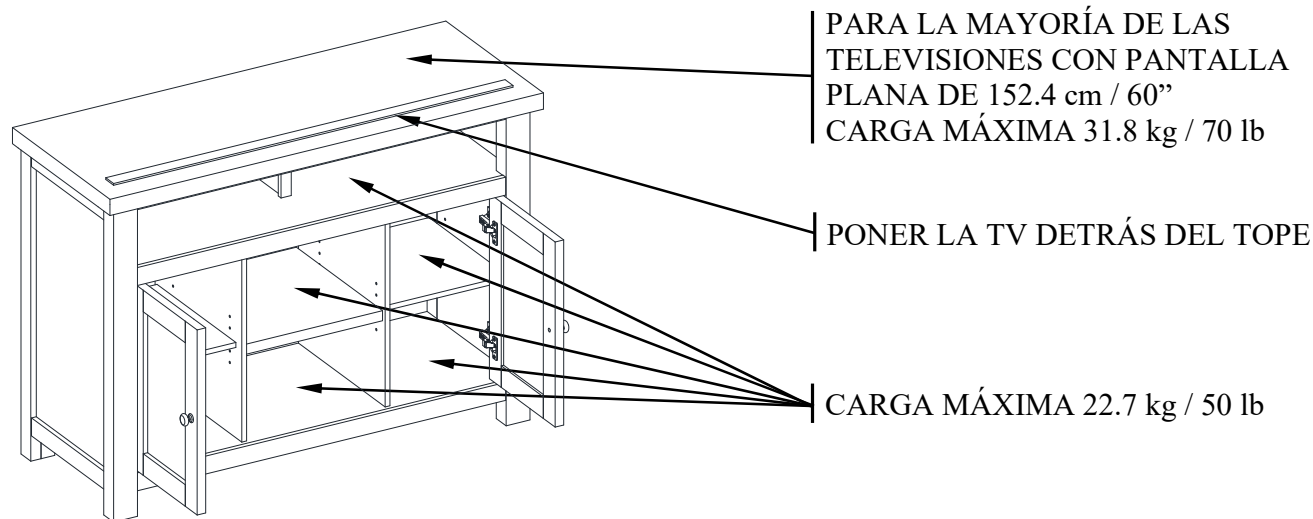

### **AVISO**

ESTA UNIDAD NO DEBE UTILIZARSE CON TV'S CRT O DE TUBO. UTILIZARSE ÚNICAMENTE CON TELEVISIONES DE PANTALLA PLANA Y EQUIPO DE AUDIO/VIDEO QUE TENGA LA MEDIDA/PESO RECOMENDADOS. NUNCA UTILIZAR CON TV'S MAS GRANDES/PESADAS DE LAS RECOMENDADAS PARA EVITAR INESTABILIDAD. PARA EVITAR INESTABILIDAD COLOQUE EN EL CENTRO DE LA UNIDAD; LA BASE DE LA TELEVISIÓN DEBE DE REPOSAR SOBRE LA SUPERFICIE DE SOPORTE DE LA UNIDAD SIN REBASAR LAS ORILLAS. TV'S PANTALLA PLANA IMPROPIAMENTE COLOCADAS, O TV'S PANTALLA PLANA INCLUYENDO EQUIPO QUE SOBREPASA LAS MEDIDAS Y PESOS RECOMENDADOS PUEDE CAERSE Y/O ROMPER LA UNIDAD, CAUSANDO POSIBLES DAÑOS O LESIONES. USAR CON TV'S DE 70 LBS (31.8 KG) O MENOS. EL USO CON TV'S MAS PESADAS PUEDE RESULTAR EN INESTABILIDAD CAUSANDO LA CAIDA DEL MUEBLE RESULTANDO EN LA MUERTE O HERIDAS GRAVES.

## **GARANTÍA DE CALIDAD**

Nosotros estamos seguros que usted se encontrará feliz con la compra de este producto de Whalen Furniture. Si este producto tiene algún defecto de ensamble o material, o si tiene alguna falla en uso normal, nosotros lo repararemos o lo reemplazaremos hasta por un año a partir de la fecha de compra. Todo producto de Whalen Furniture es diseñado para alcanzar sus expectativas más altas. Nosotros le garantizamos que inmediatamente podrá ver el valor de nuestra mercancía de la más alta calidad.

Esta garantía le proporciona derechos legales específicos y tal vez tenga otros derechos que varían de estado a estado.

Whalen Furniture Manufacturing  
1578 Air Wing Road, San Diego CA, 92154, USA

Servicio al cliente: 866-942-5362

Hora estándar del Pacífico: 8:30 a.m. - 4:30 p.m., de Lunes a Viernes

**[www.whalenstyle.com](http://www.whalenstyle.com)**