

Wheaton Lift Top Coffee Table

Stock # BHF1025004007

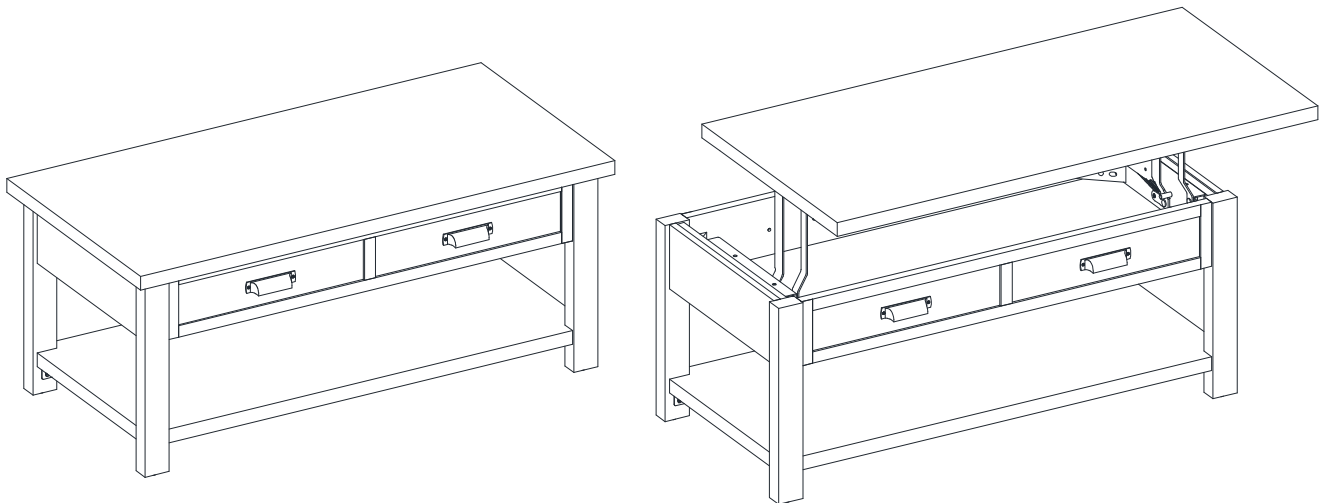

Customize the table top to your
desired height with ease

ADULT ASSEMBLY REQUIRED

If you have any questions regarding assembly or if parts are missing, DO NOT return this item to the store where it was purchased. Please call our customer service number and have your instructions and parts list ready to provide the model name, part name or factory number:

866-942-5362

Pacific Standard Time: 8:30 a.m. - 4:30 p.m., Monday - Friday

Or visit our web site 24 hours a day, 7 days a week for product assistance at

www.whalenstyle.com

Or e-mail your request to **parts@whalenfurniture.com**

**THIS INSTRUCTION BOOKLET CONTAINS IMPORTANT SAFETY INFORMATION.
PLEASE READ AND KEEP FOR FUTURE REFERENCE.**

GENERAL INFORMATION, TIPS AND TRICKS

1. This product is for indoor domestic use only.
2. Please read the Assembly Instructions prior to assembling this product.
3. To avoid damage, assemble the product on a non-abrasive surface such as a carpet surface.
4. Make sure all bolts are tightly fastened before the unit is used.
5. Check that all bolts are tight at least every 3 months or as needed.
6. The height of the top panel can be raised up and down by adjusting the mechanism.
7. Only a trained person may replace or repair top height adjustment components.
8. Refer to your assembly manual for maximum weight capacities.
9. Do not push furniture, especially on carpeted floor. Have someone help you lift the item and place it in its new location.

Please make sure you have all parts before beginning assembly. Do not fully tighten all bolts until you finish assembling all parts. Once assembled, go back and fully tighten all bolts. This will make the assembly easier. We recommend using two people for assembly.

MAXIMUM RECOMMENDED WEIGHT LOADS

MANUFACTURER: Whalen Furniture Manufacturing
CATALOG: Farmhouse Lift Top Coffee Table
STOCK # BHF1025004007

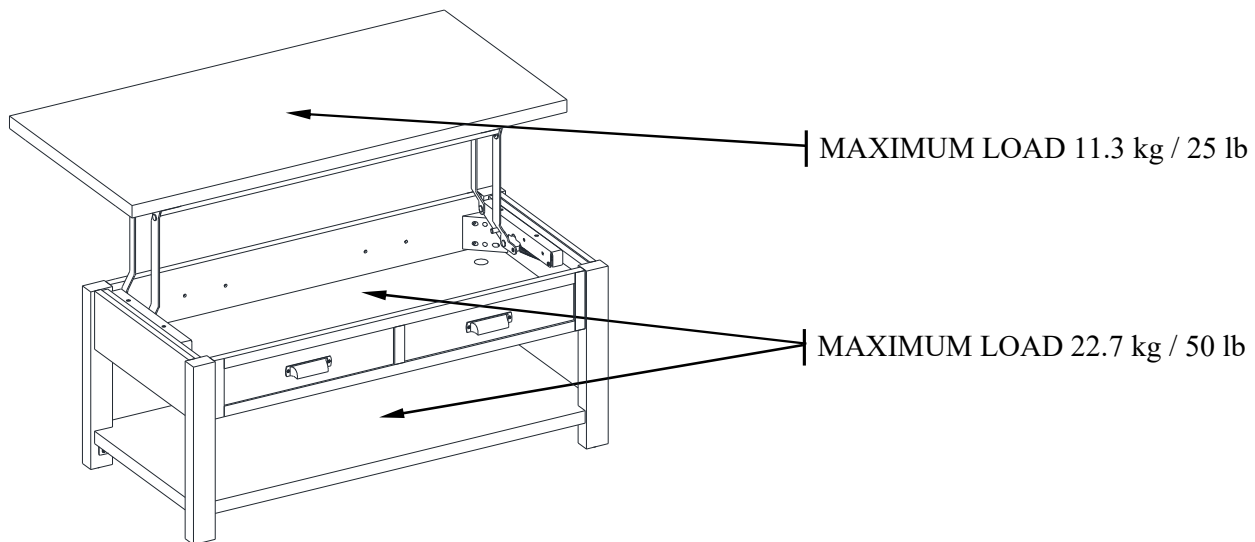

⚠ WARNING

THIS UNIT IS INTENDED FOR USE ONLY WITH THE MAXIMUM WEIGHTS INDICATED. USE WITH LOAD HEAVIER THAN THE MAXIMUM WEIGHTS INDICATED MAY RESULT IN INSTABILITY CAUSING POSSIBLE INJURY. POSSIBLE FINGER ENTRAPMENT MAY OCCUR WHEN OPENING AND CLOSING THE LIFT-UP TOP. NEVER ALLOW CHILDREN TO CLIMB OR HANG ON THE LIFT-UP TOP. NEVER ALLOW CHILDREN TO PLAY WITH THE MECHANISM DURING OPERATION.

Parts and Hardware List

Please read completely through the instructions and verify that all listed parts and hardware are present before beginning assembly.

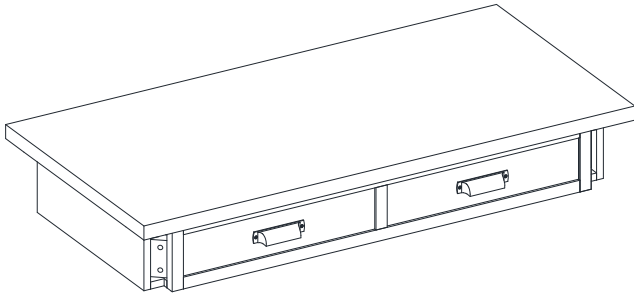

A- Table Top
(Qty. 1)

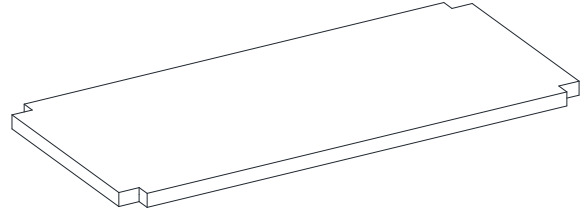

B- Open Shelf
(Qty. 1)

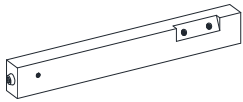

C- Left Front/ Right Rear Leg
(Qty. 2)



D- Left Rear/ Right Front Leg
(Qty. 2)

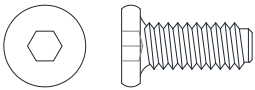

(1) 1/4" x 15 mm Bolt
(Qty. 4+1 extra)

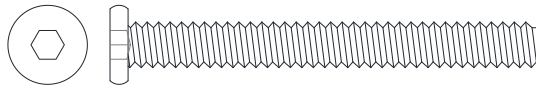

(2) 1/4" x 57 mm Bolt
(Qty. 8+1 extra)



(3) Lock Washer
(Qty. 12+1 extra)

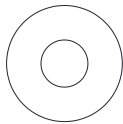

(4) Flat Washer
(Qty. 12+1 extra)

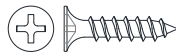

(5) M3.5 x 15 mm Screw
(Qty. 8+1 extra)

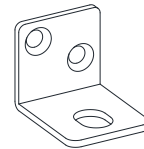

(6) Metal Bracket
(Qty. 4)



Hex Wrench (Qty. 1)



Touch-up Pen (Qty. 1)

Tools required: Hex wrench (provided) and Phillips screwdriver (not provided).

Assembly Instructions

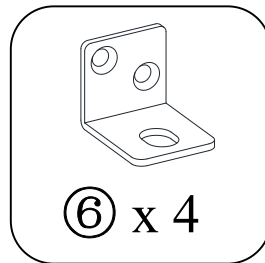
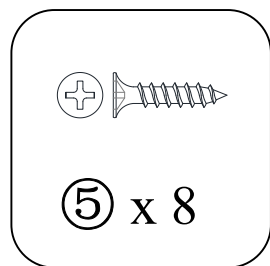
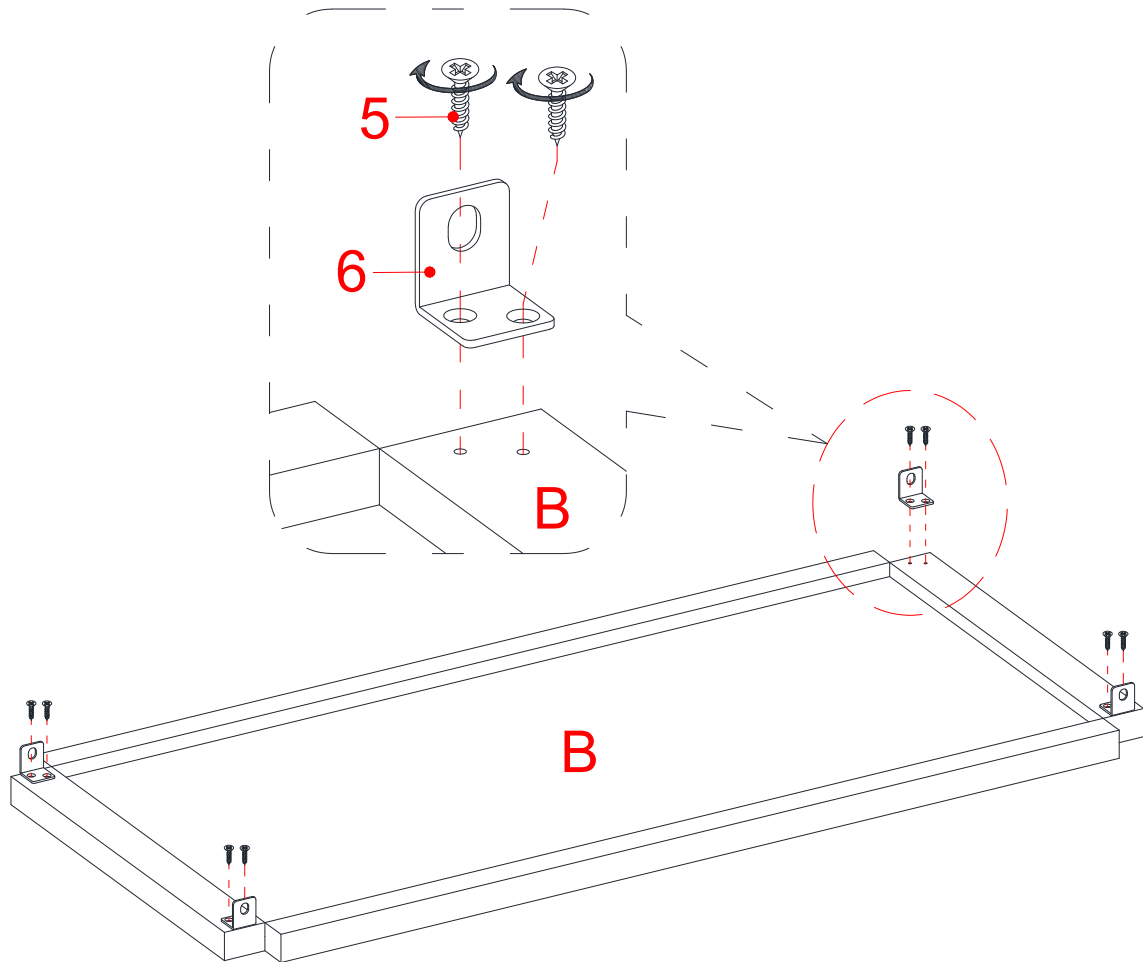

NOTE: Please do not fully tighten all bolts and screws until you finish assembling all parts. Once assembled, go back and fully tighten all bolts. This will make the assembly easier.

1. Unpack the unit and confirm that you have all the hardware and required parts. Assemble the unit on a carpeted floor or the empty carton to avoid any scratch.
2. Using the pilot holes as a guide, fasten four Metal Brackets (6) to four corners of the Open Shelf (B) with two 15 mm Screws (5) per bracket. Make sure the right-angle sides of the four metal brackets are flush with the notches.

Assembly Instructions

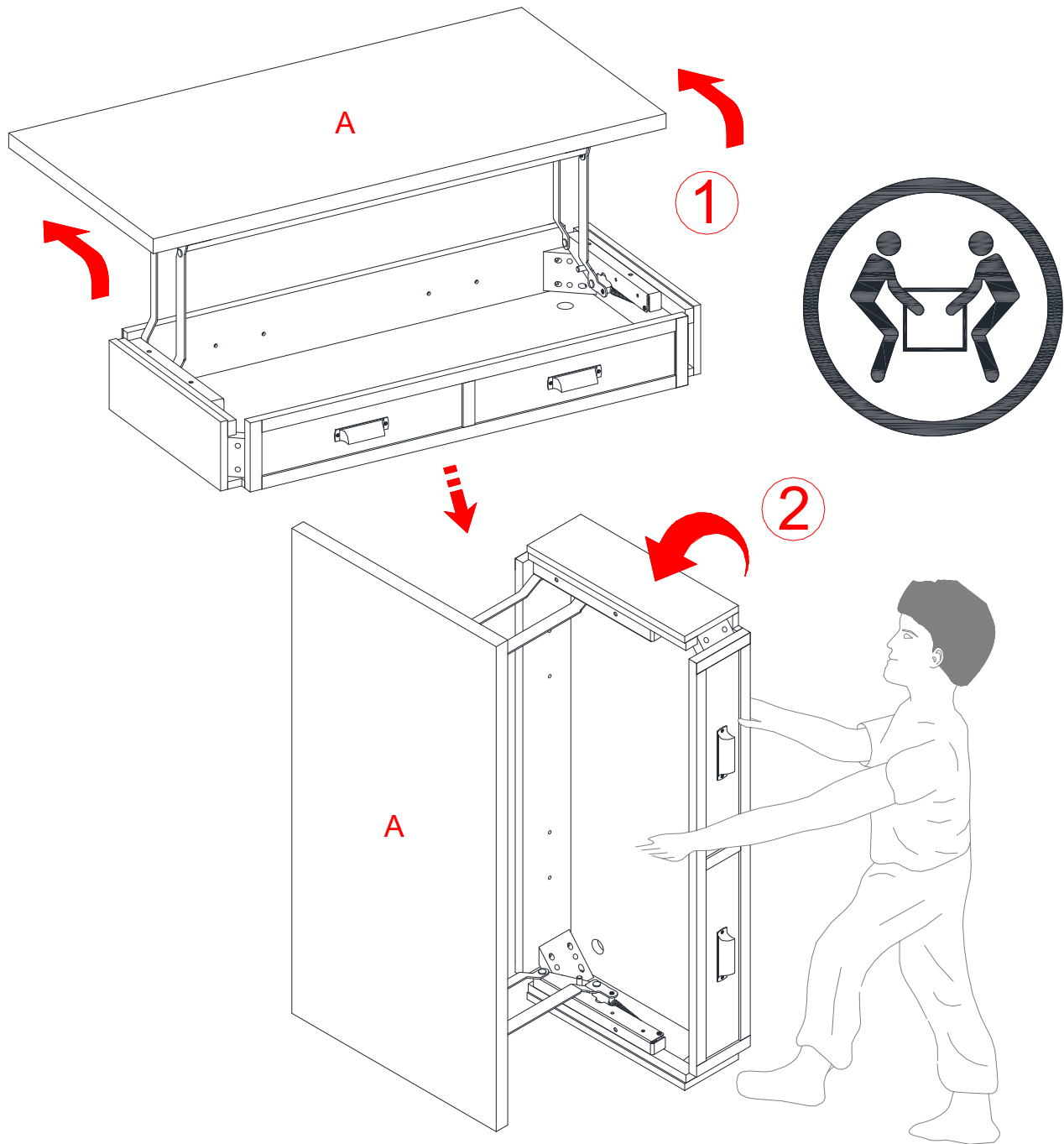

3. Place the Table Top (A) on a smooth and protected surface and open the lift-top to the highest height for the following steps.
4. Ask for assistance to turn the Table Top (A) at its side apron.

IMPORTANT: Exercise caution to avoid finger entrapment. DO NOT leave children unattended.

Assembly Instructions

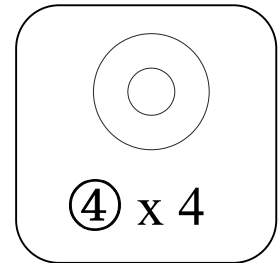
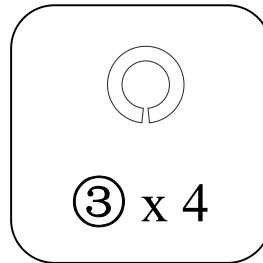
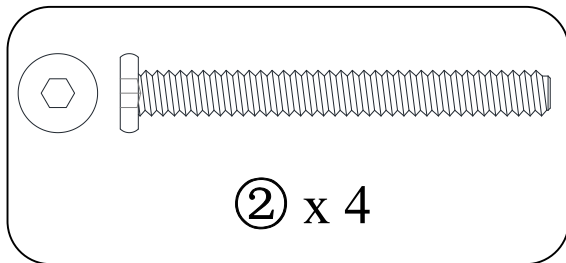
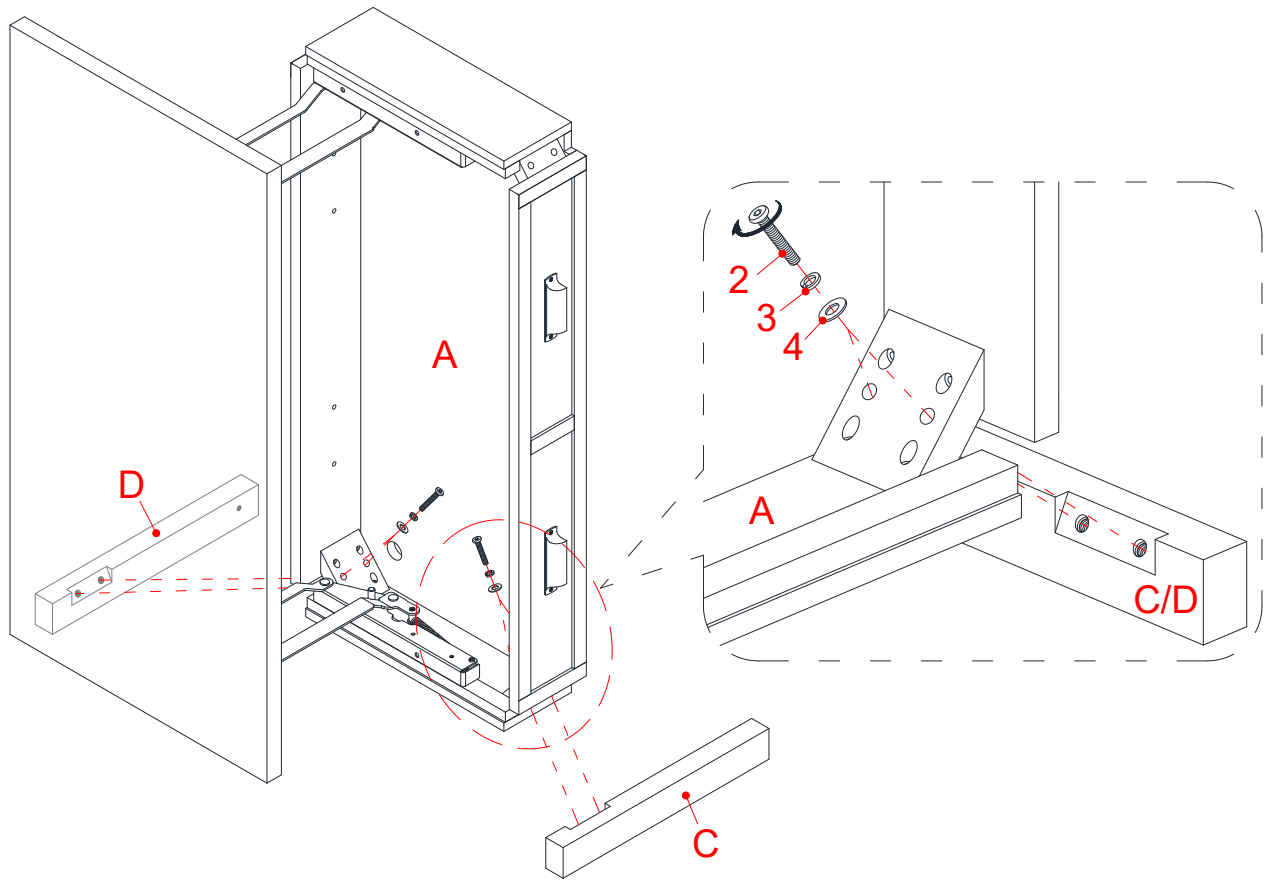

5. Align and attach the Right Front and Rear Legs (C and D) to the right corners of Table Top (A) with two 57mm Bolts (2) and two Washers (3 and 4) per leg.

Assembly Instructions

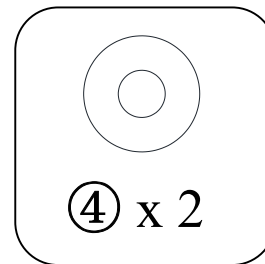
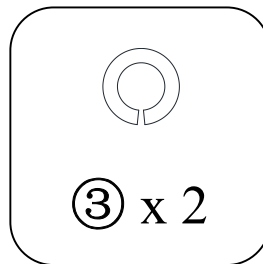
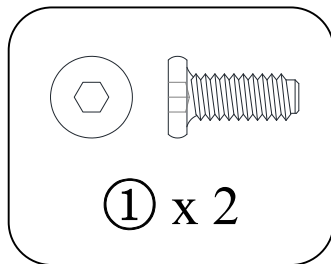
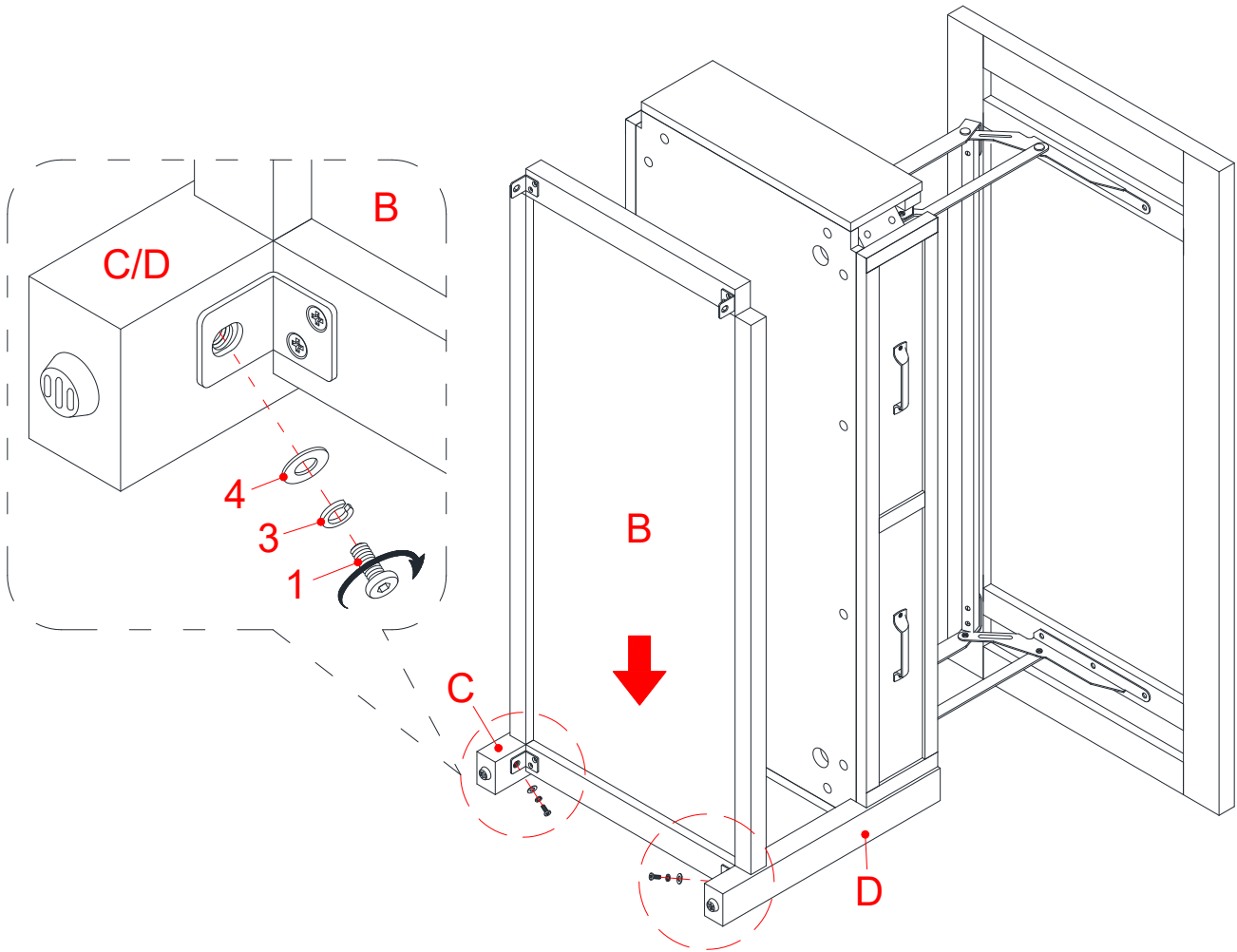

6. Pick up the Open Shelf (B) and attach it to the Right Legs (C and D) installed. Use one 15mm Bolt (1) with the Washers (3 and 4) through each Metal Bracket (6) and screw into the Legs (C and D).

Assembly Instructions

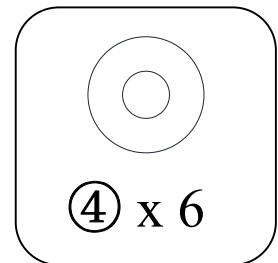
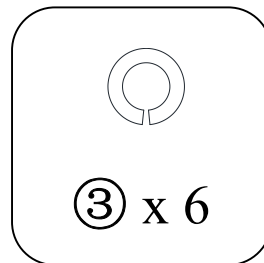
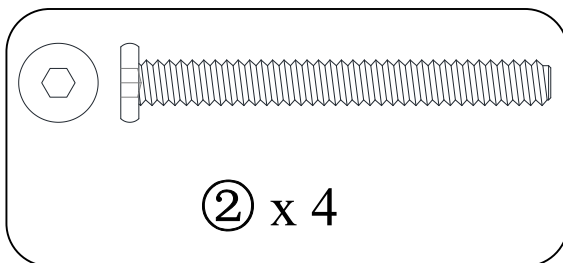
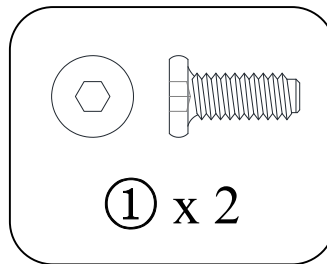
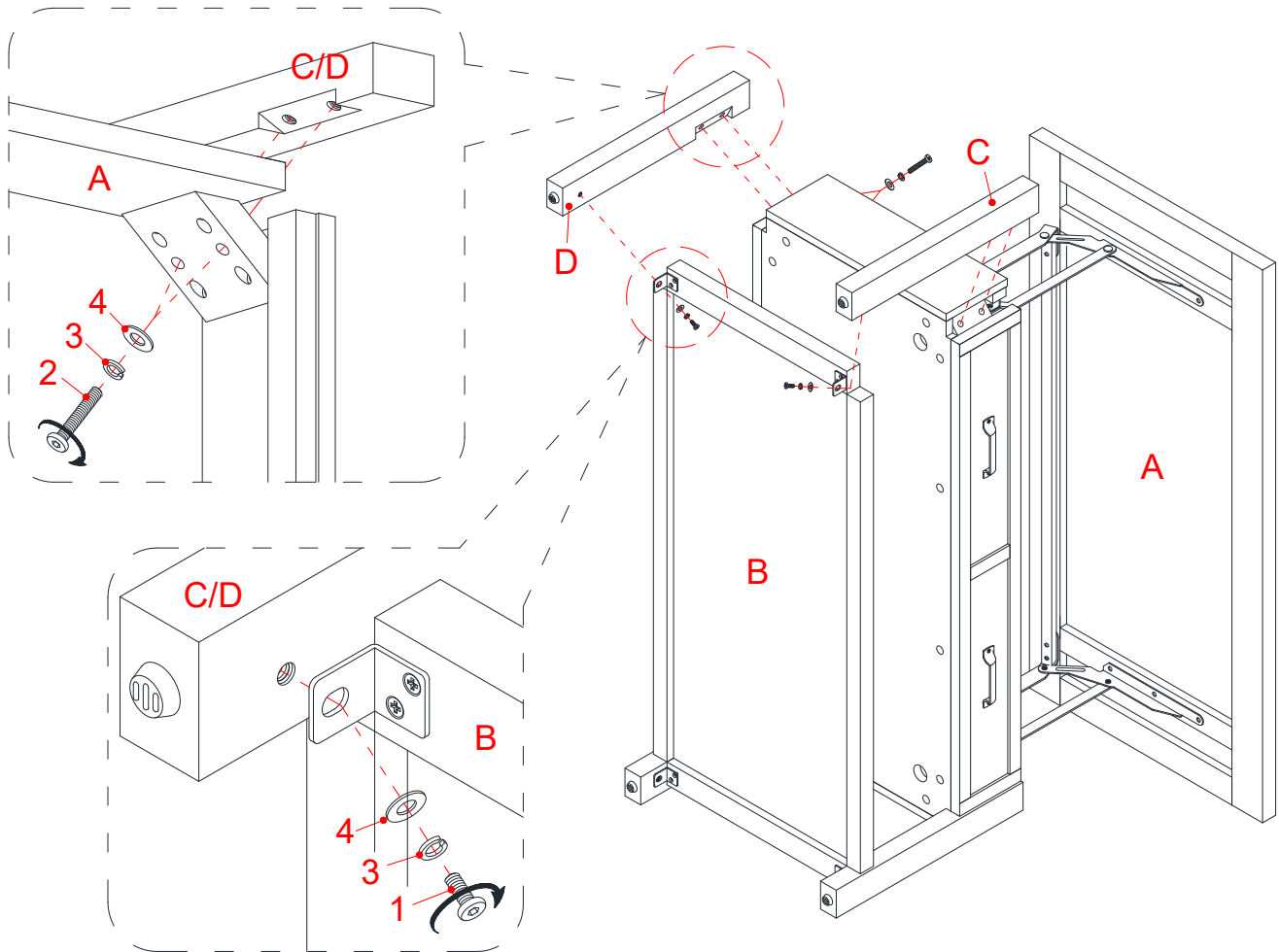

7. Repeat the same procedure to attach the remaining Legs (C and D) to the left corners.

Assembly Instructions

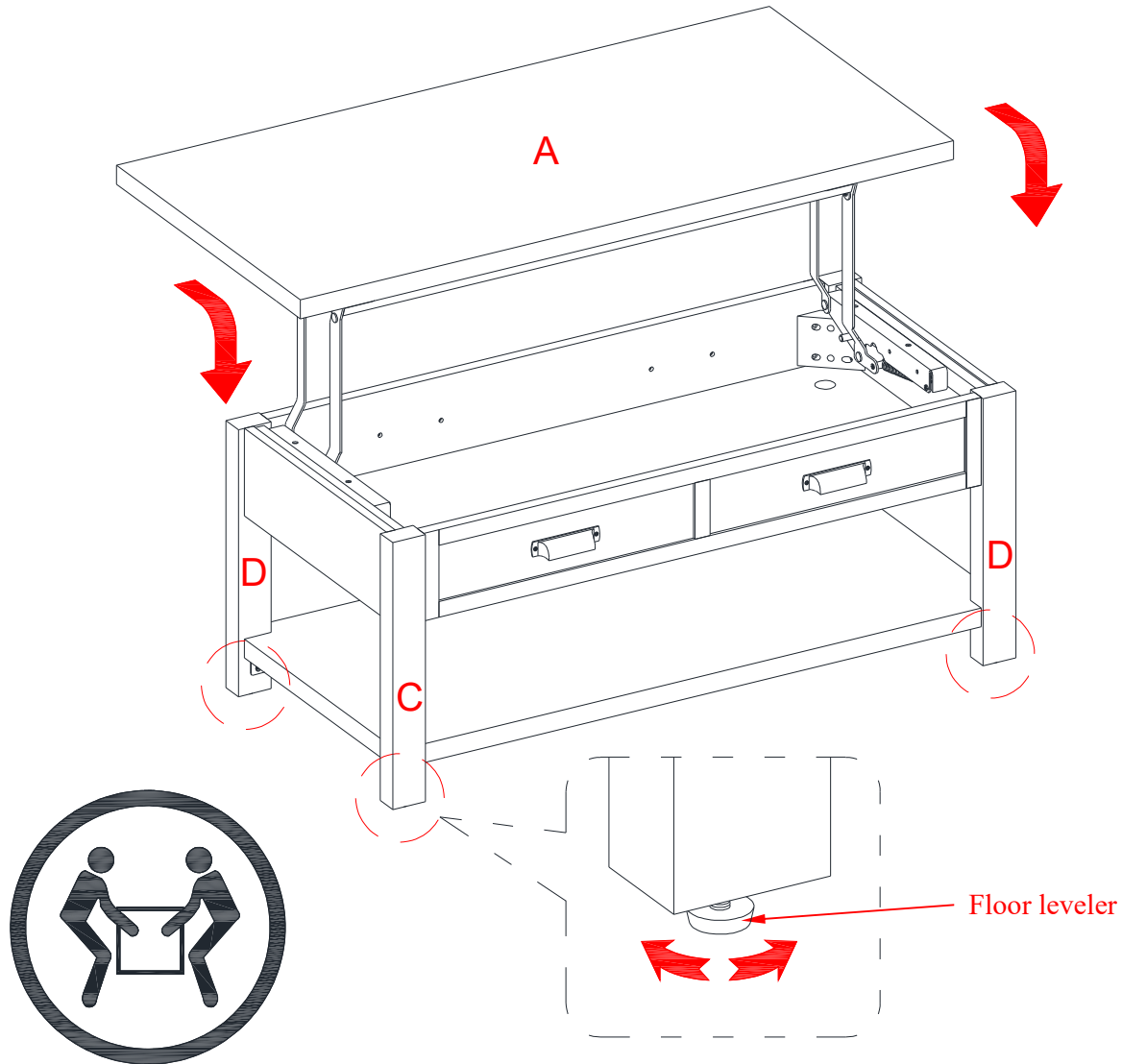

8. Ask for assistance to stand the assembled unit upright and position it at the desired location.
9. Adjust the Floor Levelers pre-attached at the bottom of the Legs (C and D) to level the unit, if necessary.
10. Lift up and forward the top panel to create a suitable and comfortable workspace and conveniently stow away your daily used items.
11. Fully tighten all the bolts on the lift mechanism set as needed.

WARNING

- Possible finger entrapment may occur when opening and closing the lift-up top.
- Do not place heavy item on the lift-up top.
- Never allow children to climb or hang on lift-up top.
- Never allow children to play with the mechanism during operation.

Care and Maintenance

- Use a soft, clean cloth that will not scratch the surface when dusting.
- Use of furniture polish is not necessary. Should you choose to use polish, test first in an inconspicuous area.
- Using solvents of any kind on your furniture may damage the finish.
- Never use water to clean your furniture as it may cause damage to the finish.
- Always use coasters under beverage glasses and flowerpots.
- Liquid spills should be removed immediately. Using a soft, clean cloth, blot the spill gently. Avoid rubbing.
- Always use protective pads under hot dishes and plates. Heat can cause chemical changes that may create spotting within the furniture finish.
- Stains or marks from crayons or ink markers will be difficult to remove.
- In the event that your furniture is stained or otherwise damaged during use, we recommend that you call a professional to repair your furniture.
- Check bolts/screws periodically and tighten them if necessary.

Further Advice about Furniture Care

It is best to keep your furniture in a climate-controlled environment. Extreme temperature and humidity changes can cause fading, warping, shrinking and splitting of wood. It is advised to keep furniture away from direct sunlight as sun may damage the finish.

Proper care and cleaning at home will extend the life of your purchase. Follow these important and helpful tips that will enhance your furniture as it ages.

A touch-up pen has been provided to minimize the small nicks or scratches that may occur during assembly or shipping.

We hope you enjoy your purchase for many years.
Thank you for your purchase!

QUALITY GUARANTEE

We are confident that you will be delighted with your Whalen Furniture purchase.

Should this product be defective in workmanship or materials or fail under normal use, we will repair or replace it for up to one (1) year from date of purchase. Every Whalen Furniture product is designed to meet your highest expectations. We guarantee that you will immediately see the value of our fine furniture.

This warranty gives you specific legal rights and you may also have other rights which vary from state to state.

Whalen Furniture Manufacturing
1578 Air Wing Road, San Diego, CA 92154, USA
Customer Service: 866-942-5362
8:30 a.m. - 4:30 p.m., PST, Monday to Friday
www.whalenstyle.com

Mesa para café con tapa movable Wheaton

Modelo # BHF1025004007

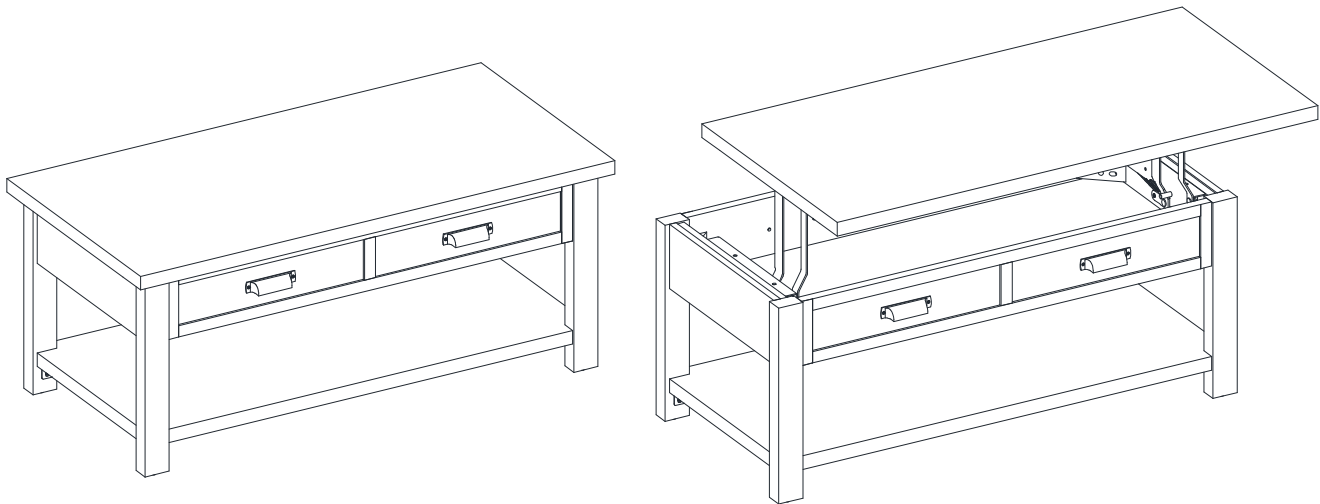

Configure su tapa a la
altura deseada con facilidad

ENSAMBLE POR ADULTO REQUERIDO

Si tienen alguna pregunta acerca del ensamble o si alguna parte está faltante, no retorne este producto a la tienda donde lo compro. Por favor llame a nuestro departamento de ayuda al cliente teniendo su instructivo y lista de partes para proveer el modelo, nombre de parte o el número de fábrica:

866-942-5362

Hora estándar del Pacífico: 8:30 a.m. - 4:30 p.m., de Lunes a Viernes

O visite nuestra página de Internet 24 horas al día, 7 días a la semana para asistencia

www.whalenstyle.com

O mande un correo electrónico a **parts@whalenfurniture.com**

**ESTE INSTRUCTIVO CONTIENE INFORMACION IMPORTANTE DE SEGURIDAD.
POR FAVOR LEA Y MANTENGA PARA USO FUTURO.**

INFORMACIÓN GENERAL, RECOMENDACIONES Y TRUCOS

1. Este producto es para uso interior domestico solamente.
2. Por favor lea el instructivo antes de comenzar el ensamble.
3. Para evitar daños, ensamblar el producto en una superficie no abrasiva como una alfombra.
4. Asegurar de que los pernos estén apretados antes de usar la unidad.
5. Revisar que los pernos estén apretados cada 3 meses o como sea necesario.
6. La altura del panel superior se puede cambiar al ajustar el mecanismo.
7. Solo una persona entrenada puede reemplazar o reparar los componentes del ajuste de altura.
8. Consulte el manual de ensamble para la capacidad de peso máximo.
9. No empuje el mueble, especialmente en un suelo alfombrado. Pida ayuda para levantar la unidad y posicionar en el nuevo lugar.

Por favor asegúrese de que tiene todas las partes antes de empezar el ensamble. Por favor espere a terminar todos los pasos antes de apretar los pernos. Una vez ensamblado, vuelva y apriete los pernos. Esto ayudara a hacer el ensamble más fácil. Recomendamos usar dos personas para el ensamble.

MÁXIMO PESO RECOMENDADO

FABRICANTE: Whalen Furniture Manufacturing
CATALOGO: Mesa para café con tapa movable Farmhouse
MODELO # BHF1025004007

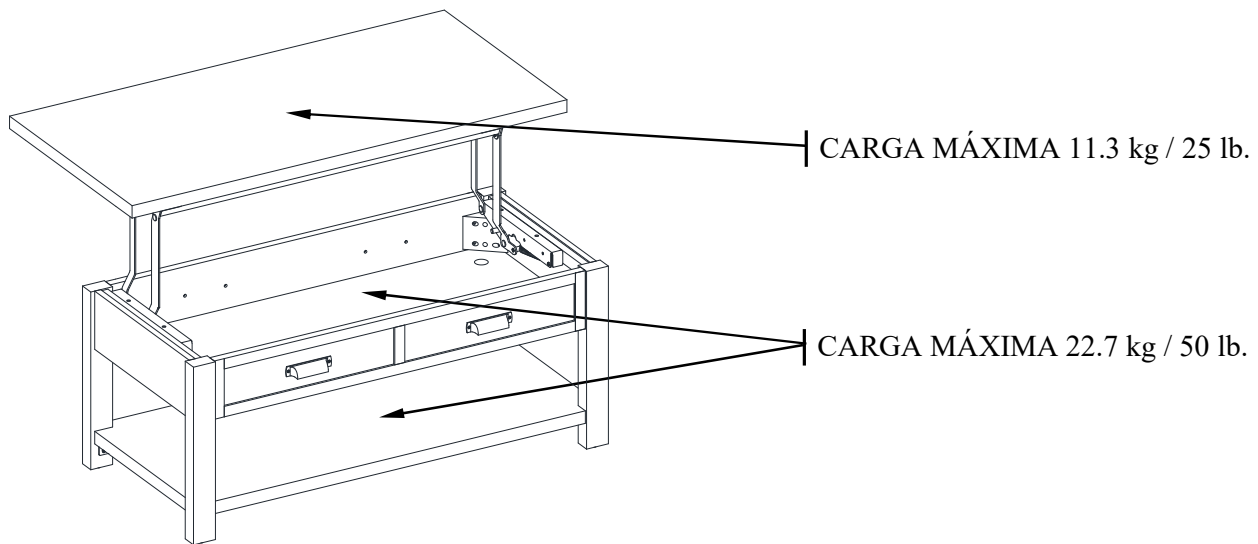

⚠️ ADVERTENCIA ESTA UNIDAD DEBE UTILIZARSE CON LOS PESOS MÁXIMOS INDICADOS. SI SE EXCEDE EL PESO MÁXIMO, PODRIA RESULTAR EN UNA INESTABILIDAD DE LA UNIDAD CAUSANDO POSIBLES LESIONES. POSIBILIDAD DE QUE LOS DEDOS QUEDEN ATRAPADOS CUANDO ABRAN O CIERREN LA TAPA MOVIBLE. NUNCA PERMITE QUE SUS NIÑOS JUEGUEN O SE CUELGUEN DE LA TAPA MOVIBLE. NUNCA PERMITAN QUE LOS NIÑOS JUEGUEN CON EL MECANISMO DURANTE SU OPERACIÓN.

Lista de partes y material de ferretería

Por favor lea completamente las instrucciones y verifique que estén todas las partes y partes de ferretería antes de iniciar el ensamblado.

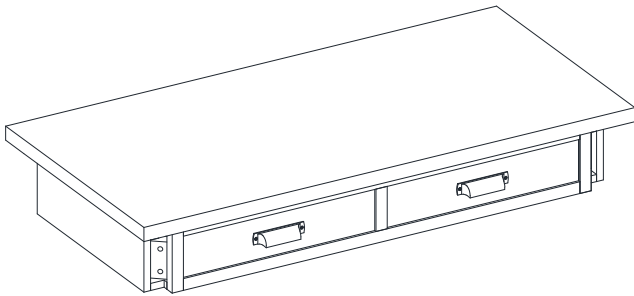

A- Tapa de la mesa
(Cant. 1)

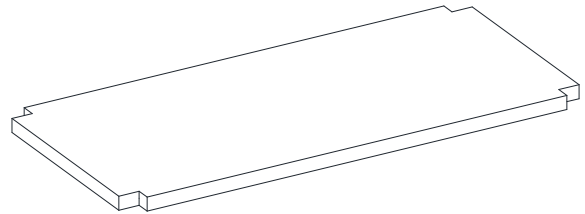

B- Repisa abierta
(Cant. 1)



C- Pata izquierda frontal/derecha posterior
(Cant. 2)

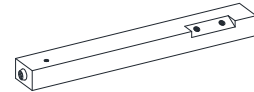

D- Pata izquierda posterior/derecha frontal
(Cant. 2)

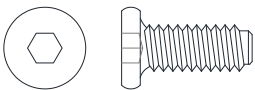

(1) Perno de 1/4" x 15 mm
(Cant. 4+1 extra)

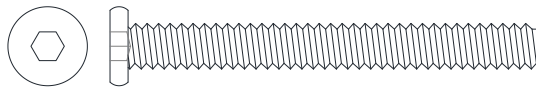

(2) Perno de 1/4" x 57 mm
(Cant. 8+1 extra)



(3) Arandela de presión
(Cant. 12+1 extra)

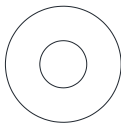

(4) Arandela plana
(Cant. 12+1 extra)



(5) Perno de M3.5 x 15 mm
(Cant. 8+1 extra)

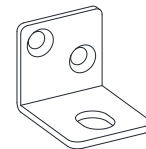

(6) Soporte de metal
(Cant. 4)



Llave hexagonal (Cant. 1)



Bolígrafo de retoque (Cant. 1)

Herramientas requeridas: Llave hexagonal (provista) y desarmador estrella (no provista).

Instructivo de ensamble

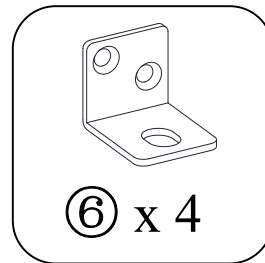
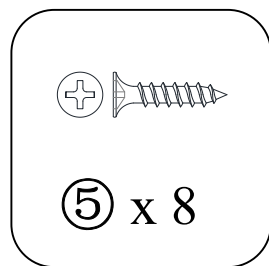
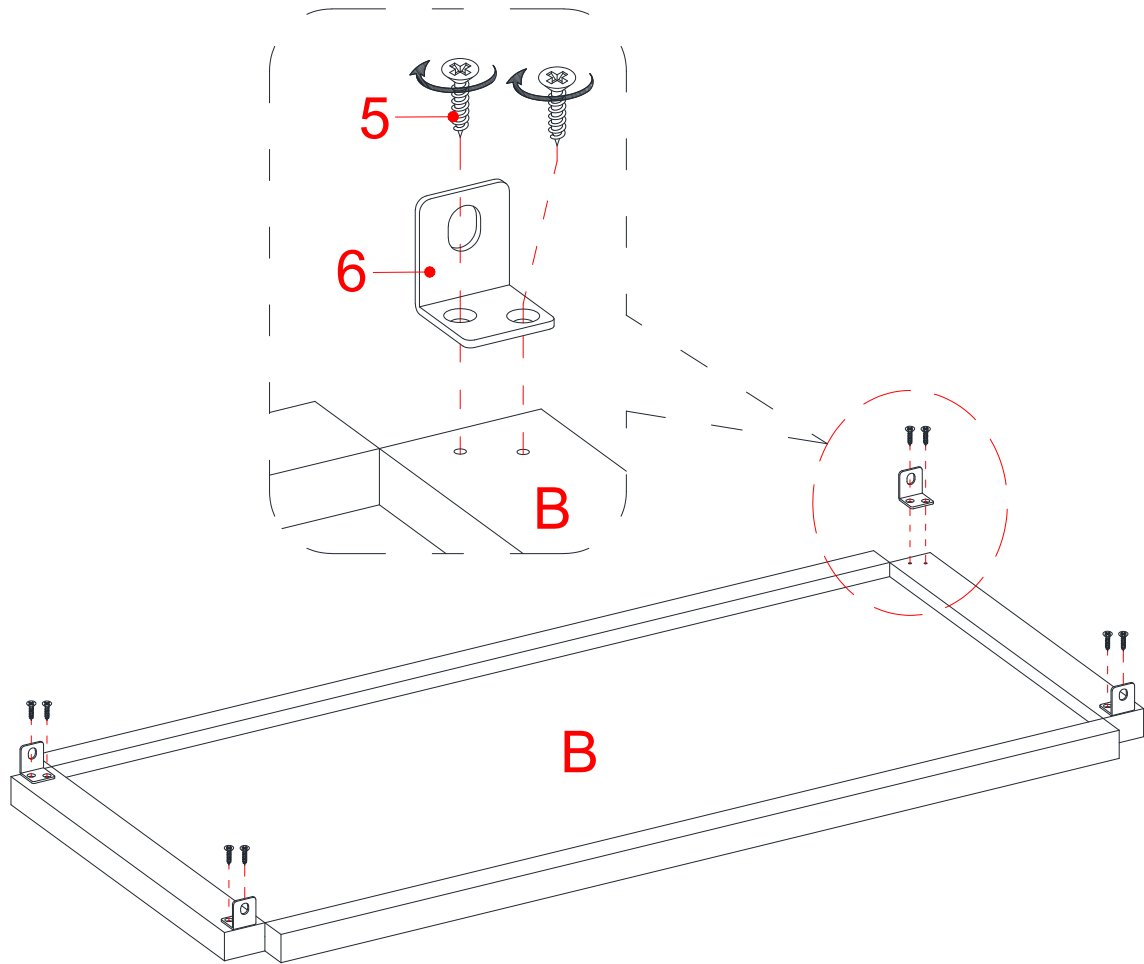

NOTA: Por favor no apriete completamente todos los pernos y tornillos, hasta que termine con el ensamble de las partes. Después, asegúrese de apretar todos los pernos. Esto hará el ensamble más fácil.

1. Desempacar la unidad y confirmar que se tiene todo el material de ferretería y partes requeridas. Ensamblar la unidad en un piso alfombrado o en el cartón vacío para evitar rasguños.
2. Usando los agujeros pilotos como guía, sujetar 4 soportes de metal (6) a 4 esquinas de la repisa abierta (B) con 2 pernos de 15 mm (5) por soporte. Asegurar de que los lados de ángulo derecho de los cuatro soportes de metal estén nivelados con las muescas.

Instructivo de ensamble

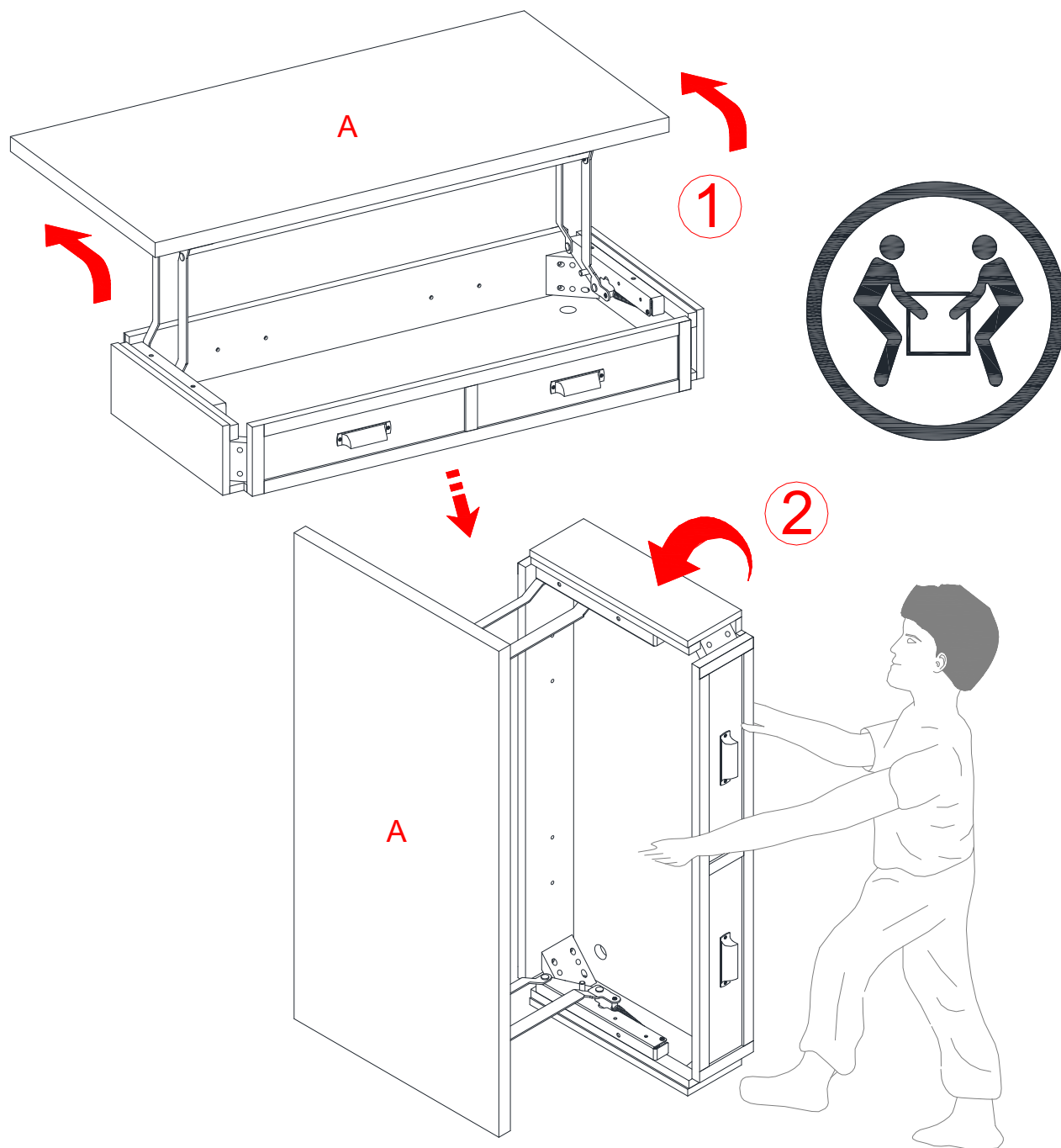

3. Poner la tapa de la mesa (A) en una superficie suave y protegida y abrir el mecanismo para levantar la a la altura más alta para los siguientes pasos.
4. Pedir asistencia para girar la tapa de la mesa (A) en su delantal lateral.

IMPORTANTE: Tenga cuidada para evitar aplastarse los dedos. NO deje a los niños solos.

Instructivo de ensamble

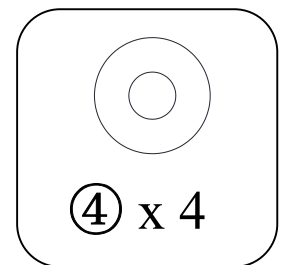
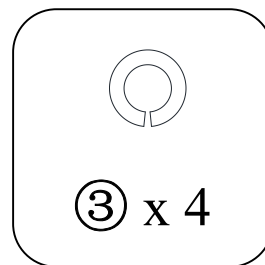
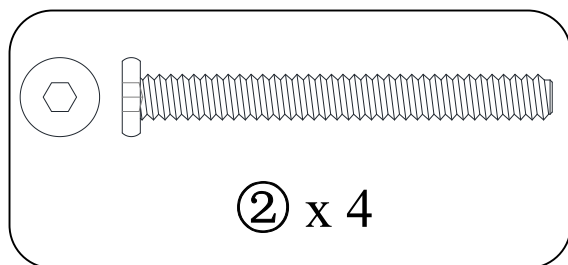
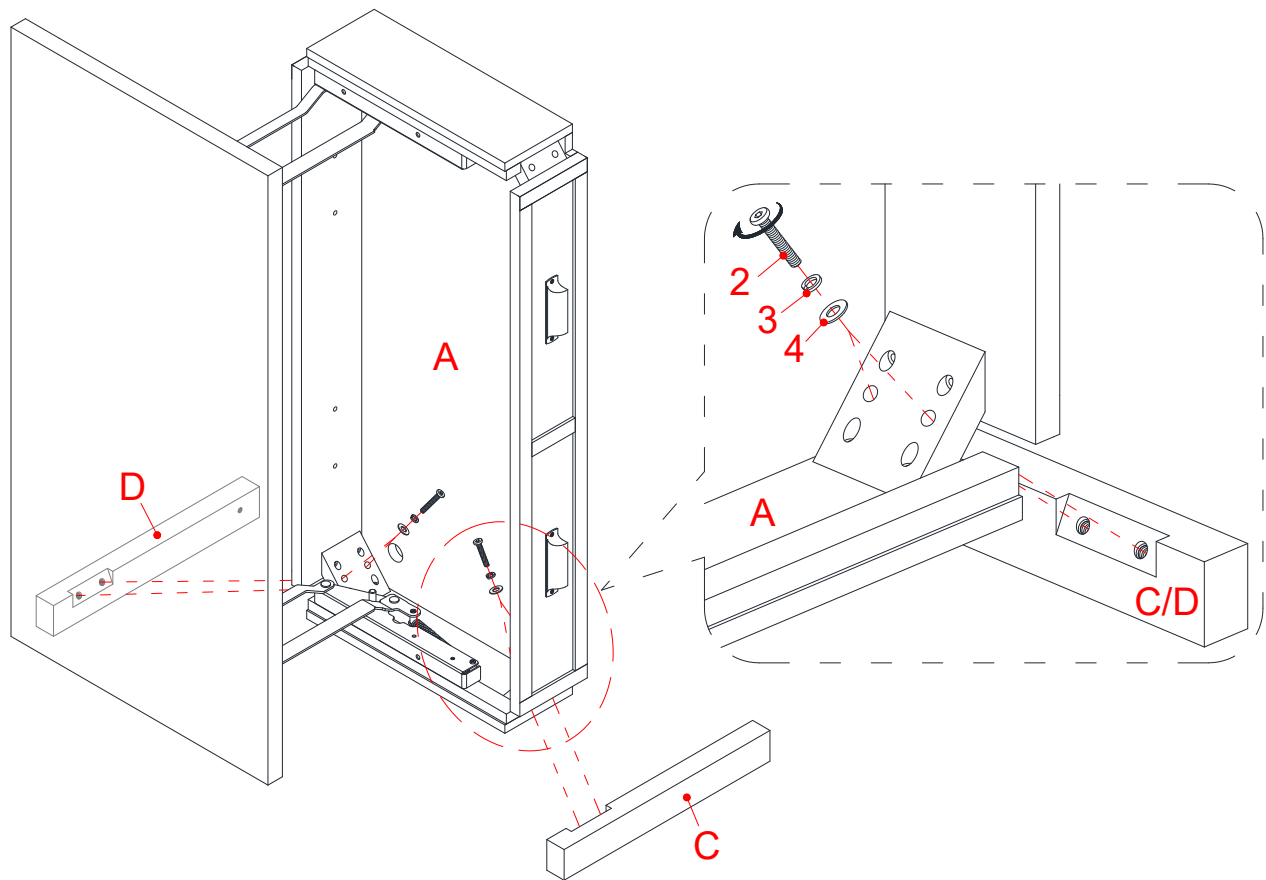

5. Alinear y adjuntar las patas frontales y posteriores derechas (C y D) a las esquinas derechas de la tapa de la mesa (A) con dos pernos de 57mm (2) y dos arandelas (3 y 4) por pata.

Instructivo de ensamble

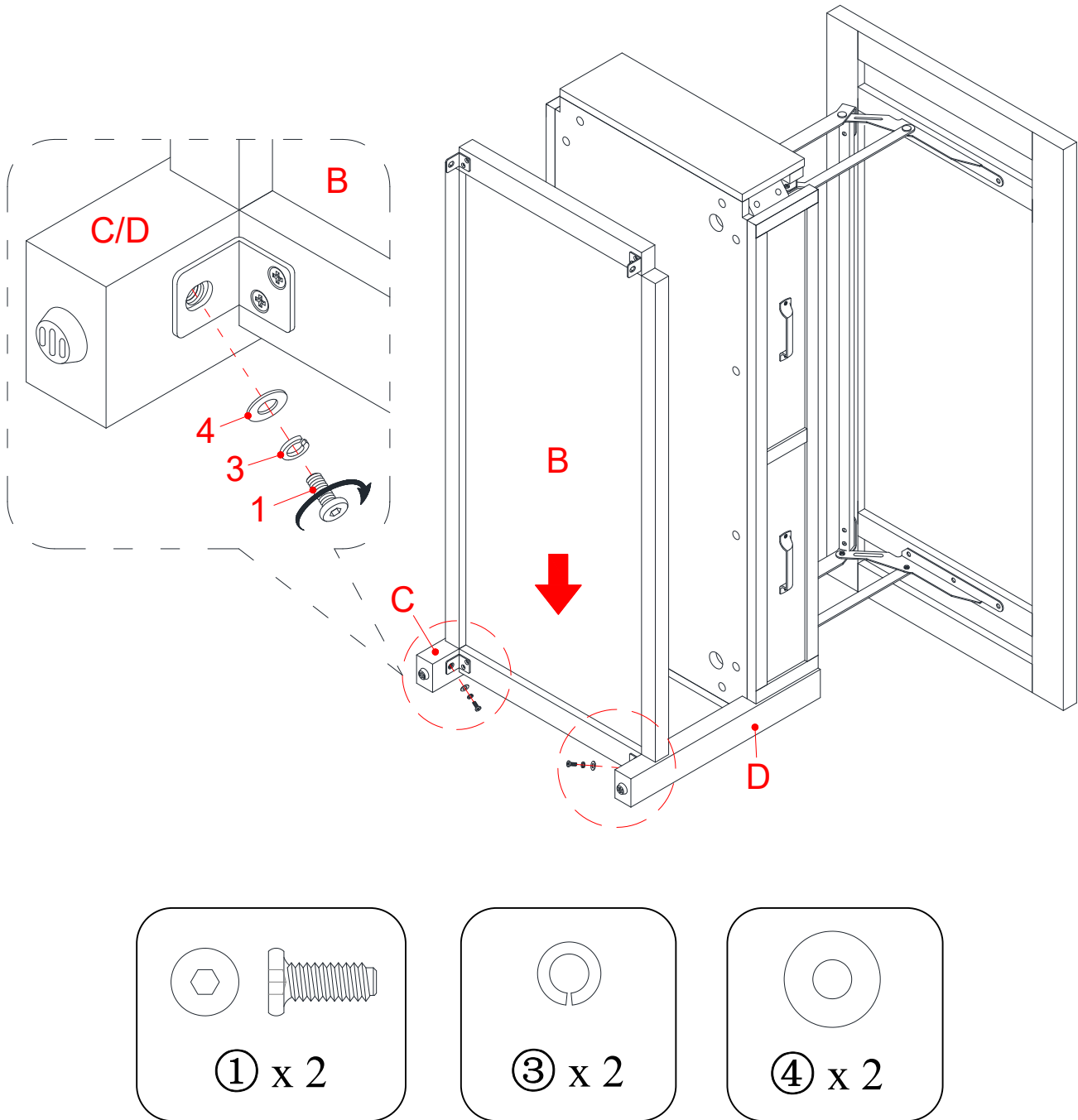

- Tomar la repisa abierta (B) y adjuntar a las patas derechas (C y D) instaladas. Usar un perno de 15mm (1) con las arandelas (3 y 4) a través de cada soporte de metal (6) y atornillar en las patas (C y D).

Instructivo de ensamble

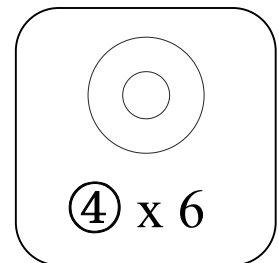
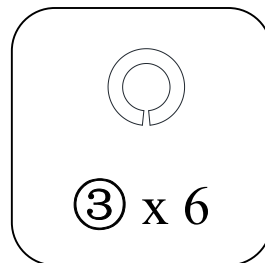
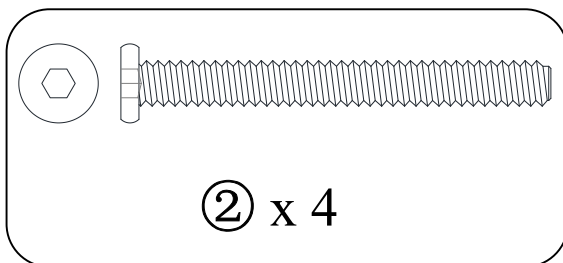
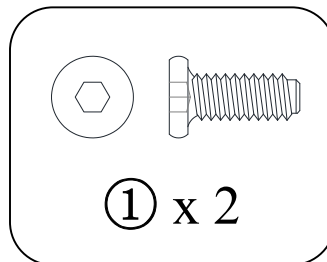
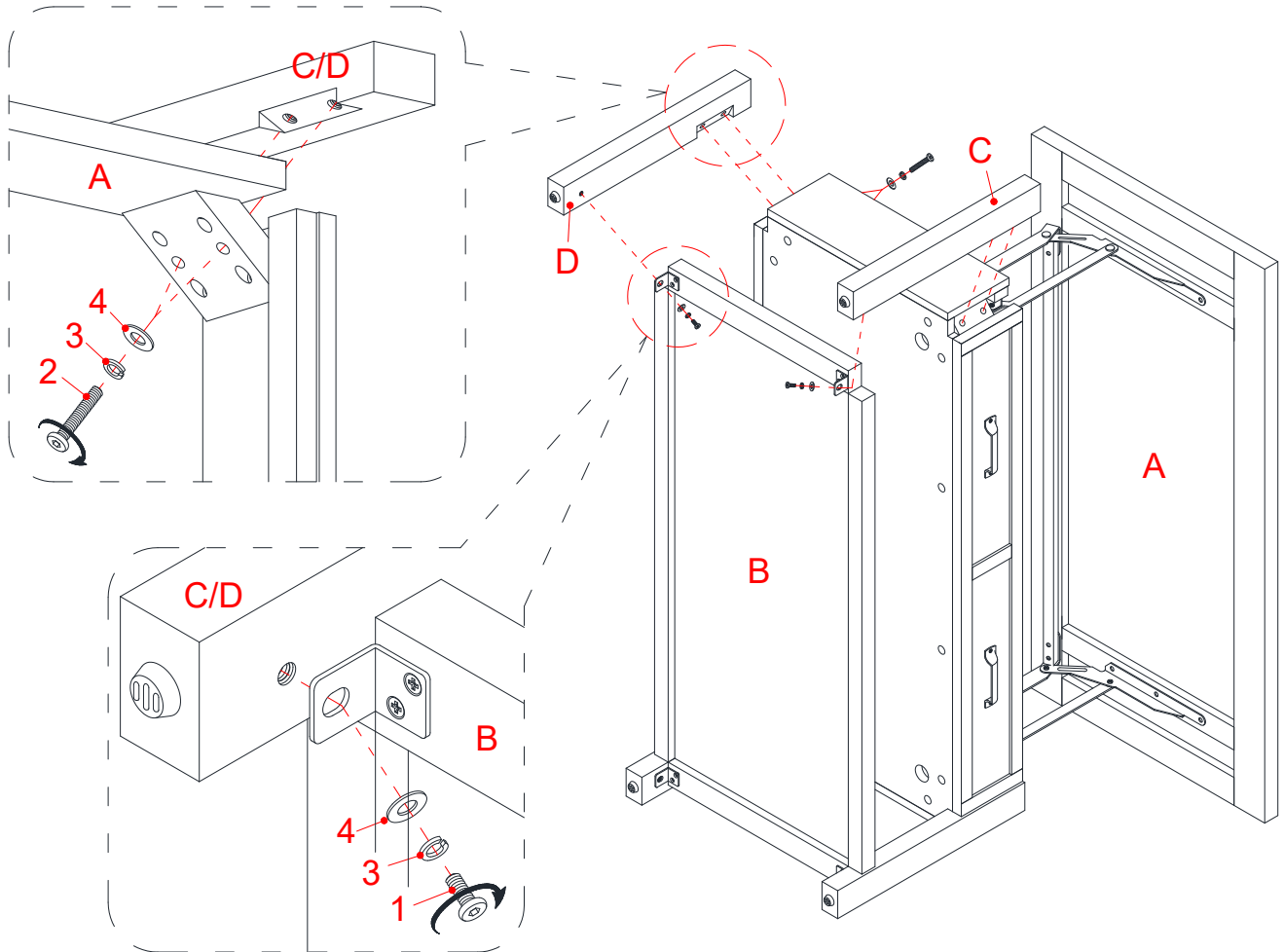

7. Repetir el mismo procedimiento para adjuntar las patas restantes (C y D) a las esquinas izquierdas.

Instructivo de ensamble

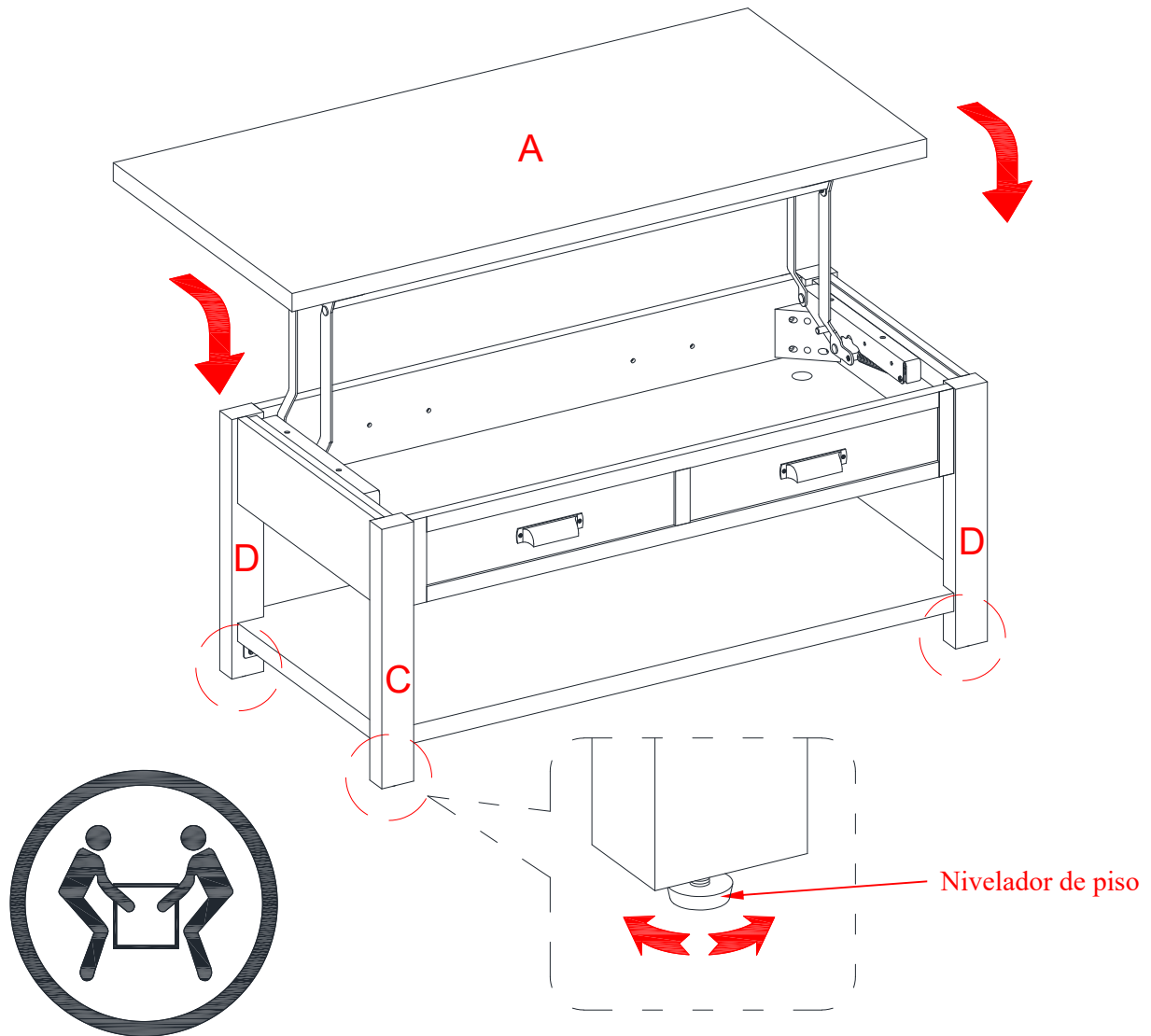

8. Pedir asistencia para poner la unidad ensamblada en posición vertical y en el lugar deseado.
9. Ajustar los niveladores de piso pre-adjuntados en la parte inferior de las patas (C y D) para nivelar la unidad, si fuera necesario.
10. Levantar y mover hacia enfrente el panel superior para crear un ambiente de trabajo apropiado y cómodo y guardar sus objetos de uso diario.
11. Apretar los pernos en el mecanismo para levantar como sea necesario.

⚠ ADVERTENCIA

- Posibilidad de que los dedos queden atrapados cuando abran o cierren la tapa móvil.
- No coloque productos pesados sobre la tapa móvil.
- Nunca permite que sus niños jueguen o se cuelguen de la tapa móvil.
- Nunca permitan que los niños jueguen con el mecanismo durante su operación.

Cuidado y mantenimiento

- Use una toalla suave y limpia para evitar daños y rayaduras.
- Uso de cera para pulir muebles no es necesario. Si desea usar cera, pruébela en un área que no sea visible para revisar su funcionamiento.
- Usar solventes de cualquier tipo puede dañar el acabado del mueble.
- Nunca use agua para limpiar la unidad, ya que le puede dañar el acabado.
- Siempre utilice protección para vasos cuando los ponga sobre la unidad.
- Líquidos derramados deben limpiarse inmediatamente, con una toalla suave evitando tallar.
- Siempre utilizar protectores en caso de poner cosas calientes. El calor puede provocar una reacción química en el acabado y dañarlo.
- Marcas o manchas de crayones o plumas serán difíciles de retirar.
- En caso de que su unidad sea manchada durante el uso le recomendamos hablar a un profesional para que le ayude.
- Revisar los pernos o tornillos periódicamente y apretar en caso necesario.

Más recomendaciones para el cuidado de su mueble

Es mejor mantener la unidad en un área de clima controlado. Temperatura extrema y cambios de humedad pueden causar cambios como partes pandas, molduras que se contraigan o que la madera se raje. Es recomendable mantener la unidad lejos del sol directo ya que puede dañar el acabado.

Cuidados adecuados y limpieza pueden extender la vida útil de su unidad. Siga estas recomendaciones y mantendrá su mueble en buenas condiciones de uso por muchos años.

Un bolígrafo de retoque es proveído en caso de pequeñas raspaduras o golpes que sucedan durante el ensamble o envío.

Esperamos que disfrute su mueble por muchos años.
¡Gracias por su compra!

GARANTÍA DE CALIDAD

Nosotros estamos seguros que usted se encontrará feliz con la compra de este producto de Whalen Furniture.

Si este producto tiene algún defecto de ensamble o material, o si tiene alguna falla en uso normal, nosotros lo repararemos o lo re-emplazaremos hasta por un año a partir de la fecha de compra. Todo producto de Whalen Furniture es diseñado para alcanzar sus expectativas más altas. Nosotros le garantizamos que inmediatamente podrá ver el valor de nuestra mercancía de la más alta calidad.

Esta garantía le proporciona derechos legales específicos y tal vez tenga otros derechos que varían de estado a estado.

Whalen Furniture Manufacturing
1578 Air Wing Road, San Diego, CA 92154, USA
Servicio al cliente: 866-942-5362
Hora estándar del Pacífico: 8:30 a.m. - 4:30 p.m., de Lunes a Viernes
www.whalenstyle.com