



Assembly Instructions & User's Manual

for

Livingston Writing Desk

Model Number: SMWD-2 / SMWD-2-E

Customer Assistance (spare/replacement parts): 1-866-942-5362

or Email: parts@whalenfurniture.com

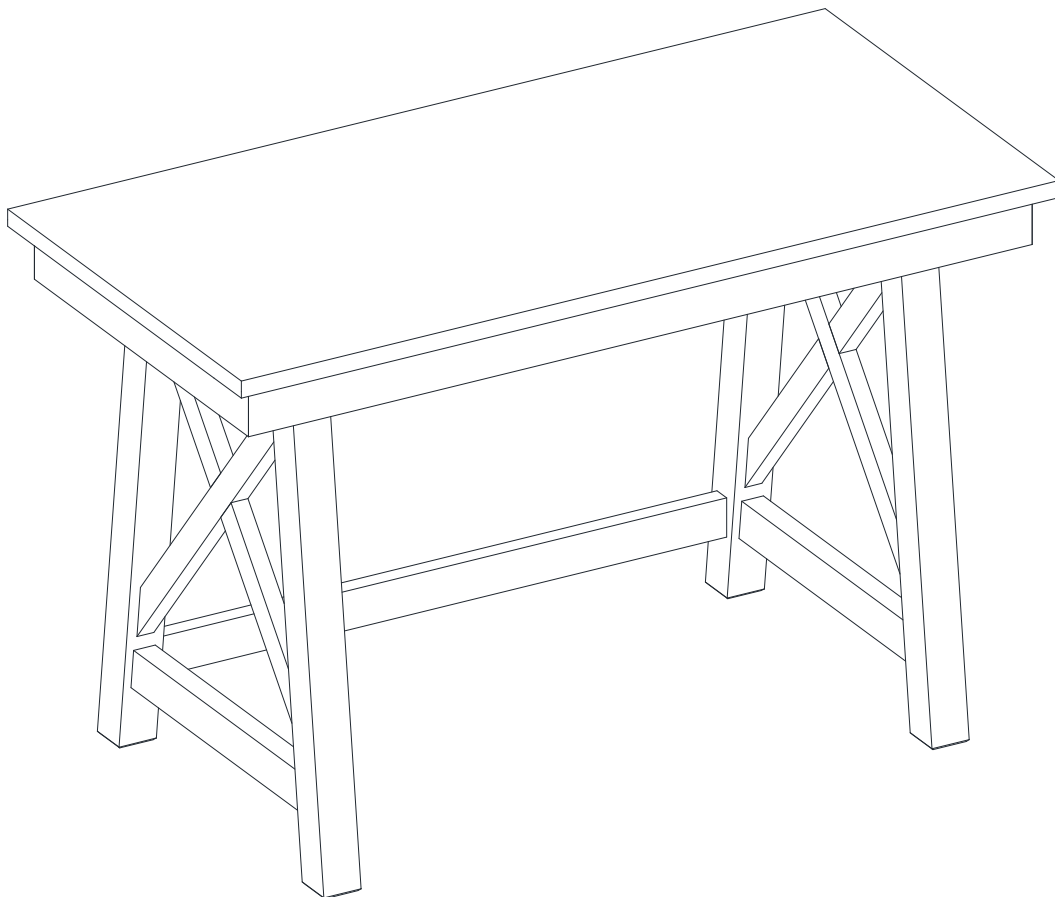

THIS ASSEMBLY MANUAL CONTAINS **IMPORTANT** SAFETY INFORMATION.
PLEASE READ AND KEEP FOR FUTURE REFERENCE.

Table of Contents

Quality Statement.....	3
Important Safety Information	3
Before Assembly	3
Care & Use	3
Furniture Power Distribution Center Important Safety Instructions	4
Furniture Power Distribution Unit User Guide	5
Package Contents	6
Product Information	6
Components	7
Hardware	7
Tools	7
Step 1	8
Step 2	9
Step 3	10
Step 4	11
 Warning	12
Troubleshooting	13
Care & Use Instructions	13
Warranty Information	13

Quality Statement

Questions or Comments?

We would love to hear about your Member's Mark experience! Visit us at:
samsclub.com/membersmarkhelp

Important Safety Information

- *Please read all instructions carefully before assembling this product.*
- *Where applicable, and for your safety, assembly by an adult is strongly recommended.*
- *Use only vendor-supplied hardware to assemble this item. Using unauthorized hardware could jeopardize the structural integrity of the item.*
- *Hardware may loosen overtime. Periodically check that all connections are tight.*

Before Assembly

- *Remove all parts and hardware from the box. Place all items on a carpeted or scratch-free work surface, as this will avoid damaging parts during assembly.*
- *The shipping box can provide an ideal work surface if none is available.*
- *Use the components and hardware lists below to identify, inventory and separate each of the hardware and components included.*
- *To avoid accidentally discarding small components or hardware, do not dispose of any packaging or contents of the shipping carton until assembly is complete.*
- **DO NOT USE** power tools unless it is explicitly identified in this manual as required for use during assembly. Power tools can damage the fasteners, hardware and/or components.
- *Do not fully tighten all fasteners / screws until all parts are in place. Failure to follow these instructions may cause the fasteners / screws to misalign during assembly.*

Care & Use

- *Use a soft, clean cloth that will not scratch the surface when dusting.*
- *Use of furniture polish is not necessary. Should you choose to use polish, test first in an inconspicuous area.*
- *Using solvents of any kind on your furniture may damage the finish.*
- *Never use water to clean your furniture as it may cause damage to the finish.*
- *Liquid spills should be removed immediately. Using a soft, clean cloth, blot the spill gently. Avoid rubbing.*
- *Do not place furniture in direct sunlight.*

FURNITURE POWER DISTRIBUTION CENTER

IMPORTANT SAFETY INSTRUCTIONS

Carefully read all instructions installing and operating fixture

IF YOU HAVE ANY QUESTIONS REGARDING THE PROPER INSTALLATION CONSULT A QUALIFIED ELECTRICIAN.

⚠ WARNING TO REDUCE THE RISK OF FIRE, ELECTRICAL SHOCK OR INJURY TO PERSONS, PLEASE FOLLOW THE NEXT:

- Use only insulated staples or plastic ties (not included) to secure the cords.
- Route and secure cords so that they will not be pinched or damaged when the desk is pushed up against the wall.
- Make sure cord is not pinched between desk and floor.
- Use the unit indoors only.
- Do not use an extension cord to connect this unit to a wall outlet.
- Use power strip with integral over-current protection to supply other electrical devices or accessories in desk.
- This unit must be plugged into a properly grounded outlet.
- The socket outlet should be installed near the equipment and should be easily accessible.
- Maximum load of connected equipment cannot exceed a total of 12 amps and 120 volts.
- Do not open or disassemble this unit for any reason.

SAVE THESE INSTRUCTIONS

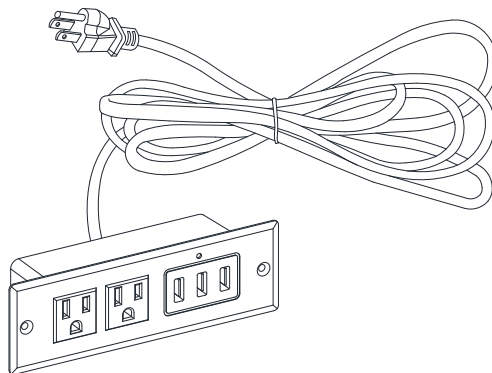

Furniture Power Distribution Unit User Guide

Please read this user guide before installing and using your power distribution Center.

INTRODUCTION

The integrated power and USB center can connect up to three devices, such as a digital camera, MP3 player or cell phone.

SPECIFICATIONS

cULus listed, rated for: 120 V ac, 12 A, 60 Hz

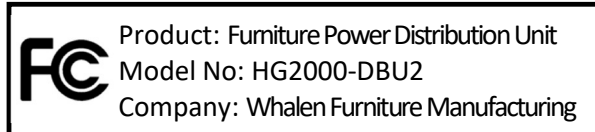

NOTES

This equipment has been tested and found to comply with the limits for a Class B digital device, pursuant to part 15 of the FCC Rules. These limits are designed to provide reasonable protection against harmful interference in a residential installation. This equipment generates, uses and can radiate radio frequency energy and, if not installed and used in accordance with the instructions, may cause harmful interference to radio communications. However, there is no guarantee that interference will not occur in a particular installation.

If this equipment does cause harmful interference to radio or television reception, which can be determined by turning the equipment off and on, the user is encouraged to try to correct the interference by one or more of the following measures:

- Reorient or relocate the receiving antenna.
- Increase the separation between the equipment and receiver.
- Connect the equipment into an outlet on a circuit different from that to which the receiver is connected.
- Consult the dealer or an experienced radio/TV technician for help.

This device complies with Part 15 of the FCC Rules. Operation is subject to the following two conditions: (1) This device may not cause harmful interference, and (2) this device must accept any interference received, including interference that may cause undesired operation.

CAN ICES-3 (B)/NMB-3(B)

This Class B digital apparatus complies with Canadian ICES-003.

Whalen Furniture Manufacturing
1578 Air Wing Road,
San Diego, CA 92154, USA
1-866-942-5362

WARNINGS

- ! Your hub automatically shuts off any port with a low or excessive current.
- ! If USB Hub Current Limit Exceeded appears on your screen, disconnect the affected USB device, click Reset on the screen, and reconnect the device.
- ! If one of your hub ports is disabled, but USB Hub Current Limit Exceeded does not appear:
 - Disconnect and reconnect the affected device.
 - If the port still does not work, disconnect the hub and the device, and then reconnect.
- ! Keep your desktop hub dry; if it gets wet, wipe it dry immediately.
- ! Do not modify or tamper with your desktop hub's internal components. It may cause a malfunction and invalidate its warranty.
- ! Modifications not approved by the party responsible for compliance could void user's authority to operate the equipment.

Package Contents

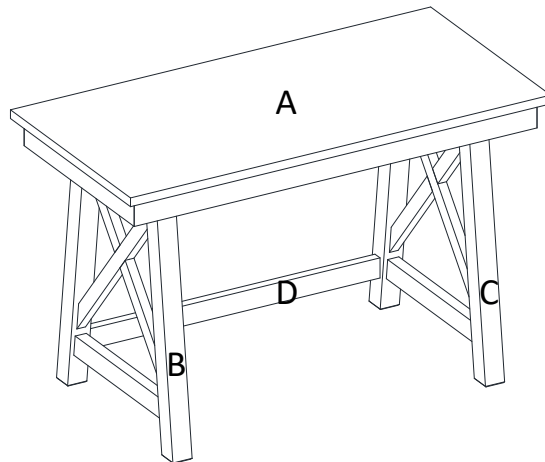

Component	Description	Quantity	Component	Description	Quantity
A	Desk Top	1	C	Right Side Frame	1
B	Left Side Frame	1	D	Bottom Stretcher	1

Product Information

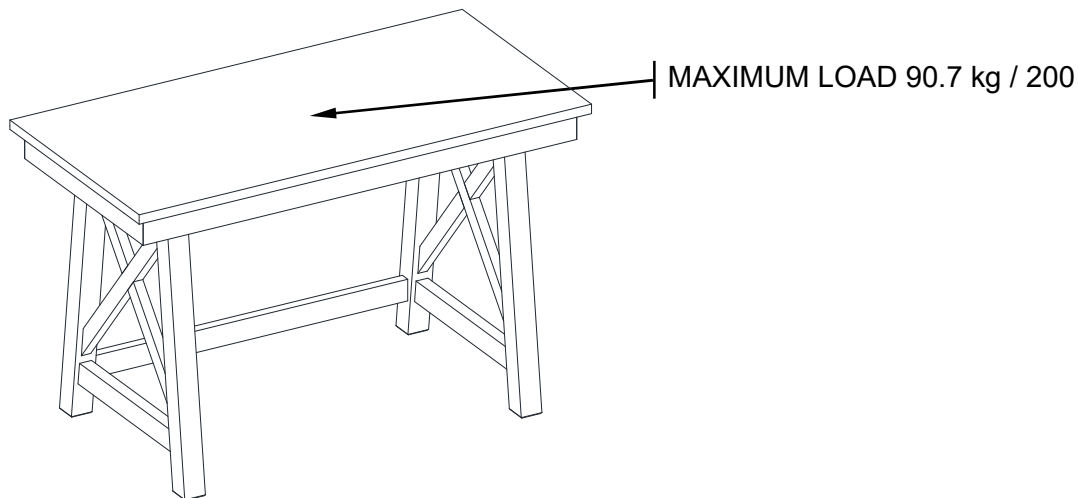

Dimensions – 47.5" x 23.5" x 30.25" (120.6cm x 59.7cm x 76.8cm)

Weight Capacity





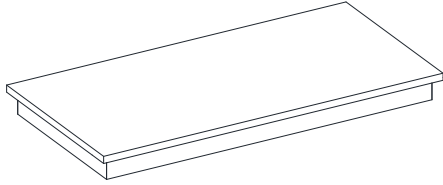
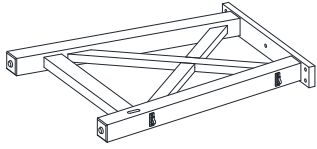
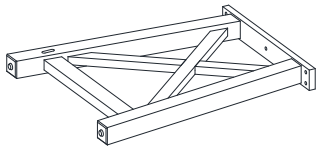

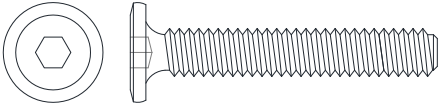

⚠ WARNING THIS UNIT IS INTENDED ONLY FOR USE WITHIN THE MAXIMUM WEIGHTS INDICATED. USE WITH LOAD HEAVIER THAN THE MAXIMUM WEIGHTS INDICATED MAY RESULT IN INSTABILITY, CAUSING POSSIBLE INJURY.

Components

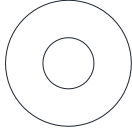
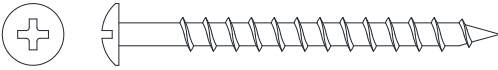
<p>Component A Part No. 00SMWD-2-A Qty 1</p> 	<p>Component B Part No. 00SMWD-2-B Qty 1</p> 
<p>Component C Part No. 00SMWD-2-C Qty 1</p> 	<p>Component D Part No. 00SMWD-2-D Qty 1</p> 

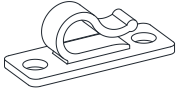
Hardware

<p>1/4 x 1 1/2" Bolt (H1) Part No. 00SMWD-2-E Qty: 10+1 extra</p> 	<p>Lock Washer (H2) Part No. 00SMWD-2-F Qty: 10+1 extra</p> 	<p>Flat Washer (H3) Part No. 00SMWD-2-G Qty: 10+1 extra</p> 
<p>M4 x 50 mm Screw (H4) Part No. 00SMWD-2-H Qty: 2+1 extra</p> 	<p>M3 x 12 mm Screw (H5) Part No. 00SMWD-2-I Qty: 6+1 extra</p> 	<p>Cord Clip (H6) Part No. 00CC001 Qty: 3</p> 
<p>Touch-up Pen (H7) Part No. 00SMWD-2-K Qty: 1</p> 		

Tools

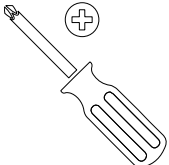
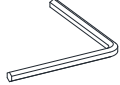
<p>Phillips Screwdriver (Not Included)</p> 	<p>Hex Wrench (H8) (Included) Part No. 00SMWD-2-L Qty: 1</p> 
--	--

Step 1

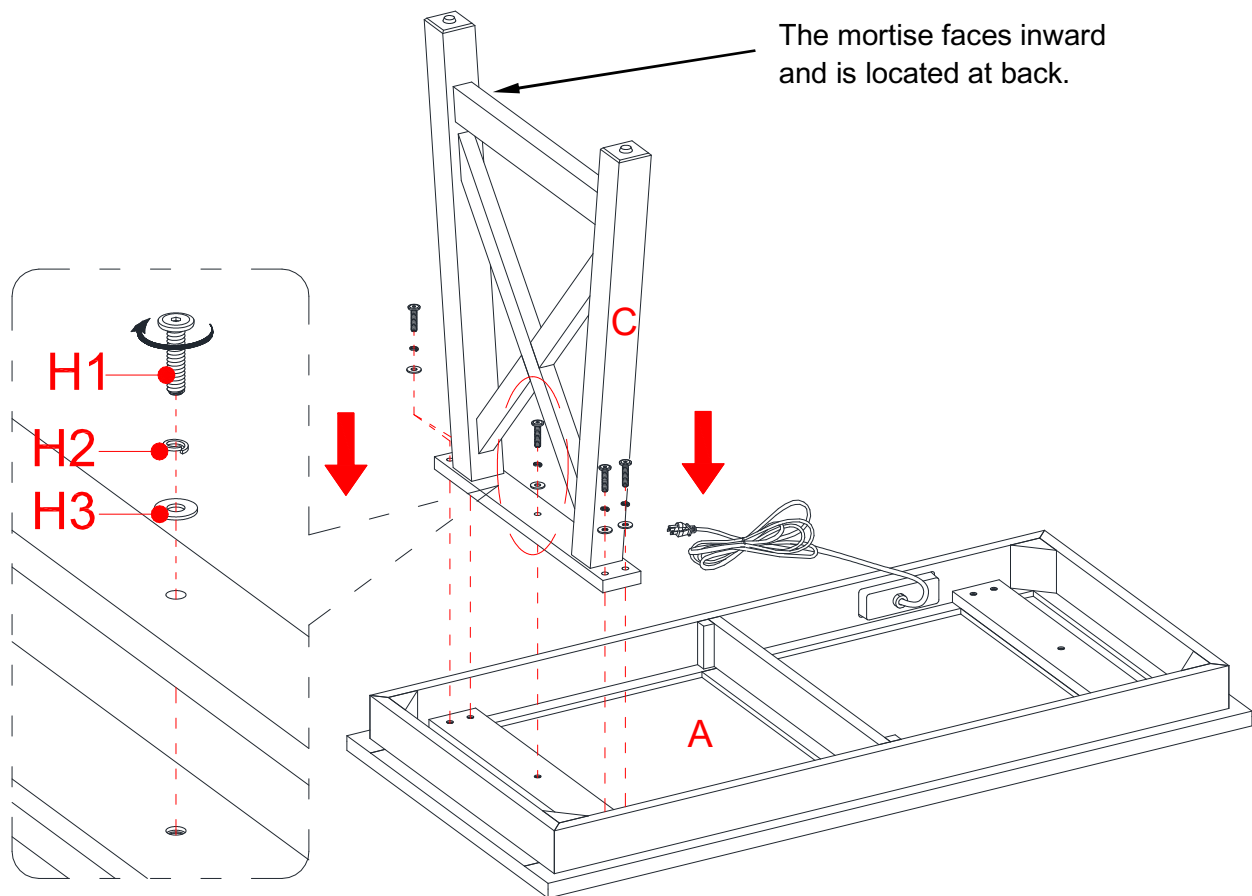
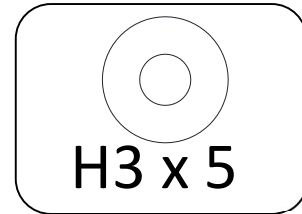
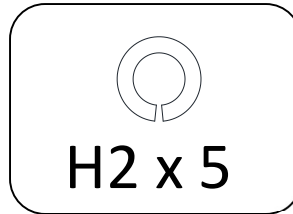
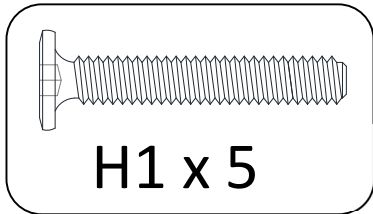

NOTE: Please do not fully tighten all bolts/screws until you finish assembling all parts. Once assembled, go back and fully tighten all bolts. This will make it easier during assembly of unit.

- Unpack the units and confirm that you have all hardware and required parts.
- Attach Right Side Frame (C) to the Desk Top (A) with five 1 1/2" Bolts (H1), five Lock Washers (H2) and five Flat Washers (H3). **DO NOT** over-tighten the bolts.

Step 2

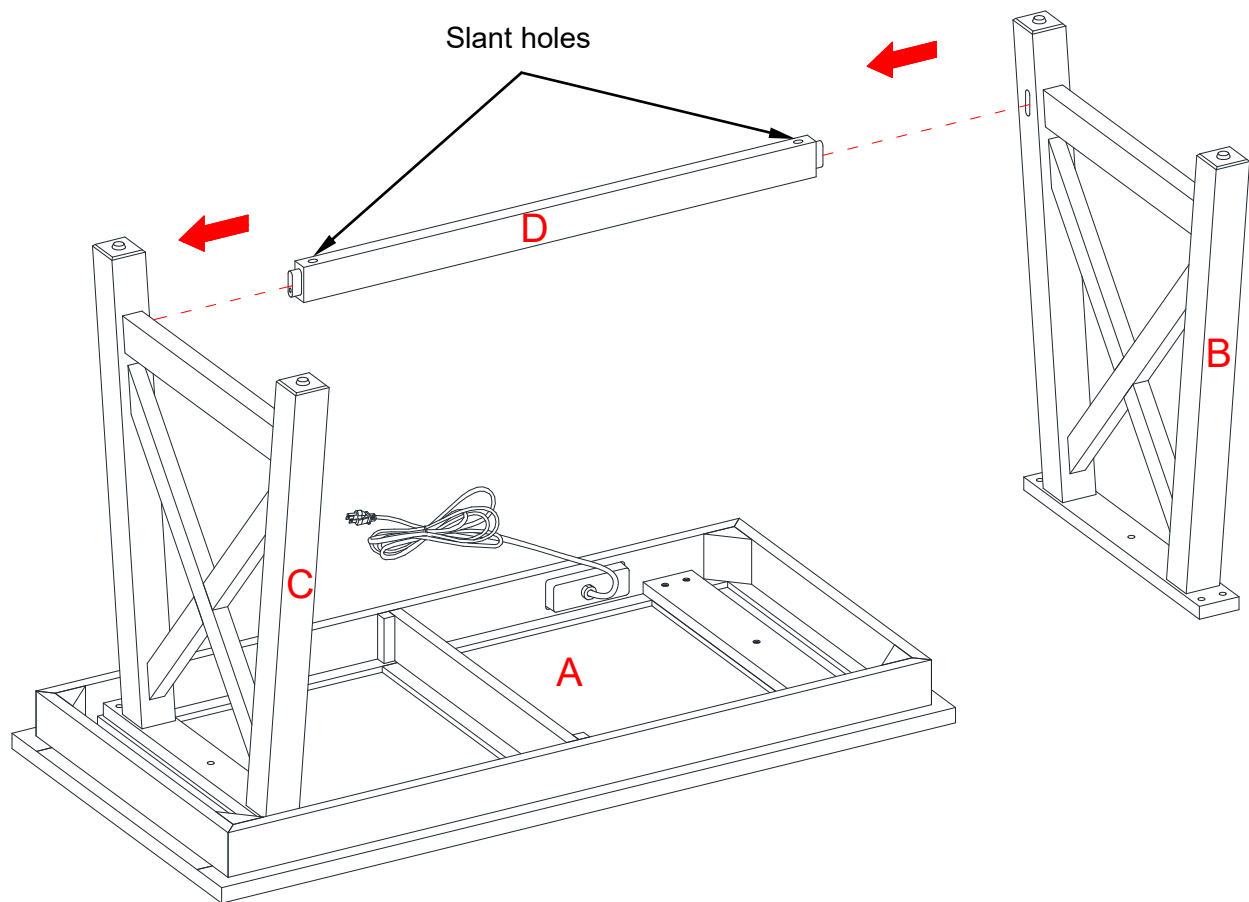

- Orient and insert the tenon of the Bottom Stretcher (D) into the mortise of the Right Side Frame (C). Make sure the slant holes on the Bottom Stretcher will face the floor when the unit is turned upright.
- Align and attach the Left Side Frame (B) to the Desk Top (A) while inserting the tenon of the Bottom Stretcher (D) into the mortise on the Left Side Frame (B).

Step 3

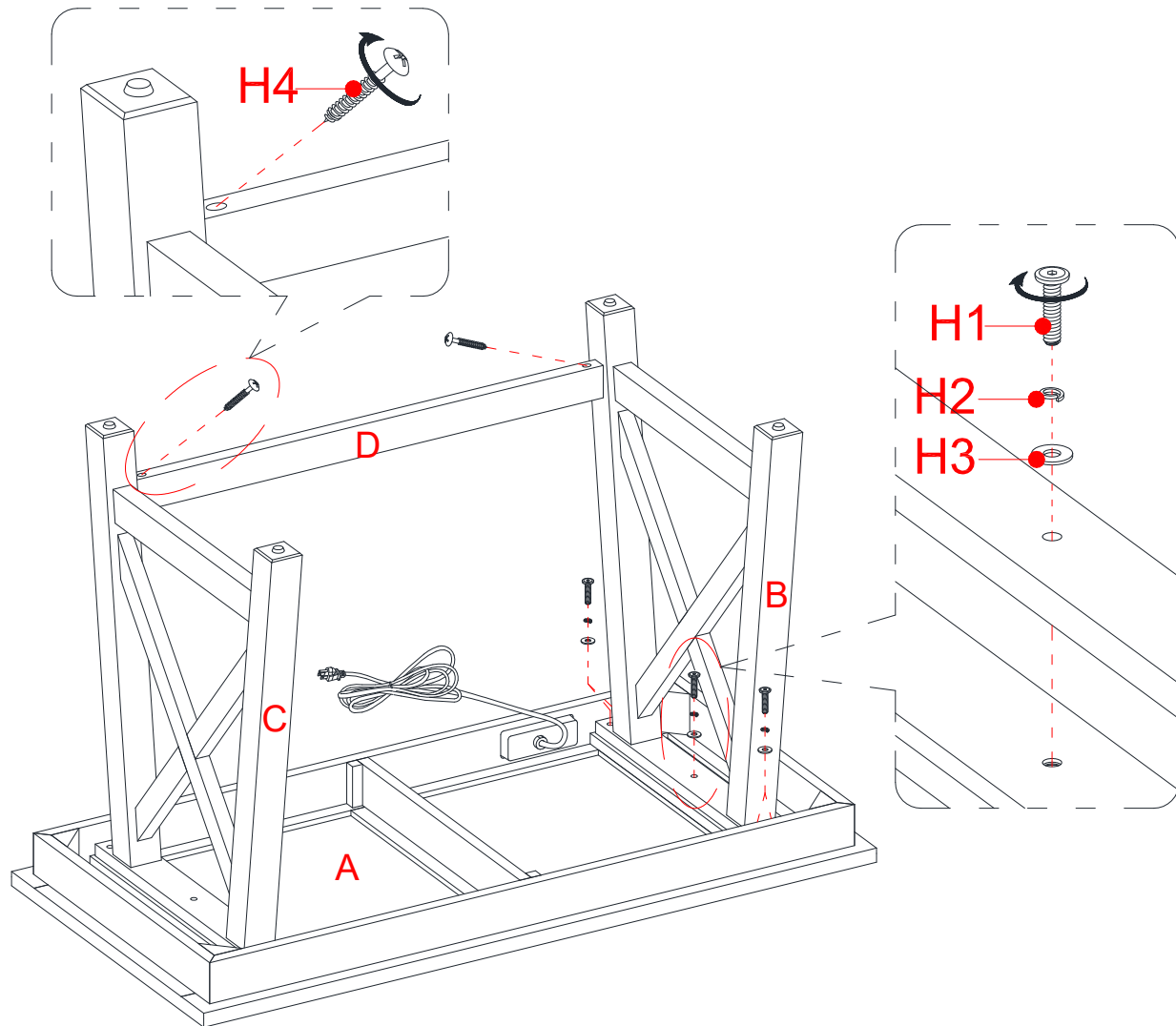
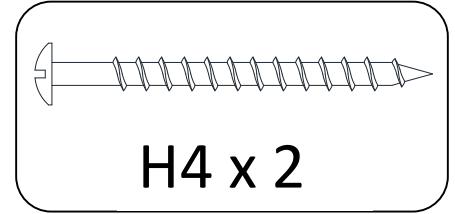
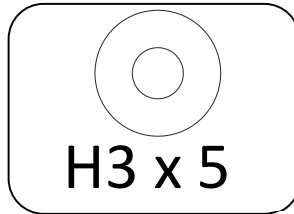
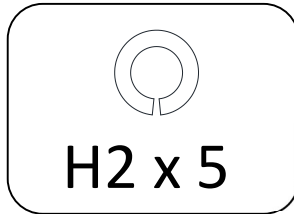
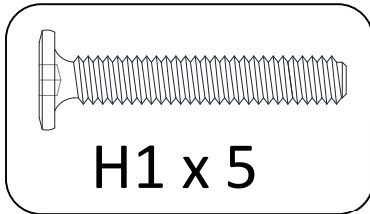

- Insert five 1 1/2" Bolts (H1) with the Washers (H2 and H3) through the mounting holes on the top rail of the Left Side Frame (B) and screw into the Desk Top (A).
- Insert and screw two 50 mm Screws (H4) into the slant holes in the Bottom Stretcher (D). Tighten the screws with a Phillip screwdriver.

Step 4

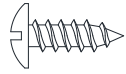

H5 x 6



H6 x 3

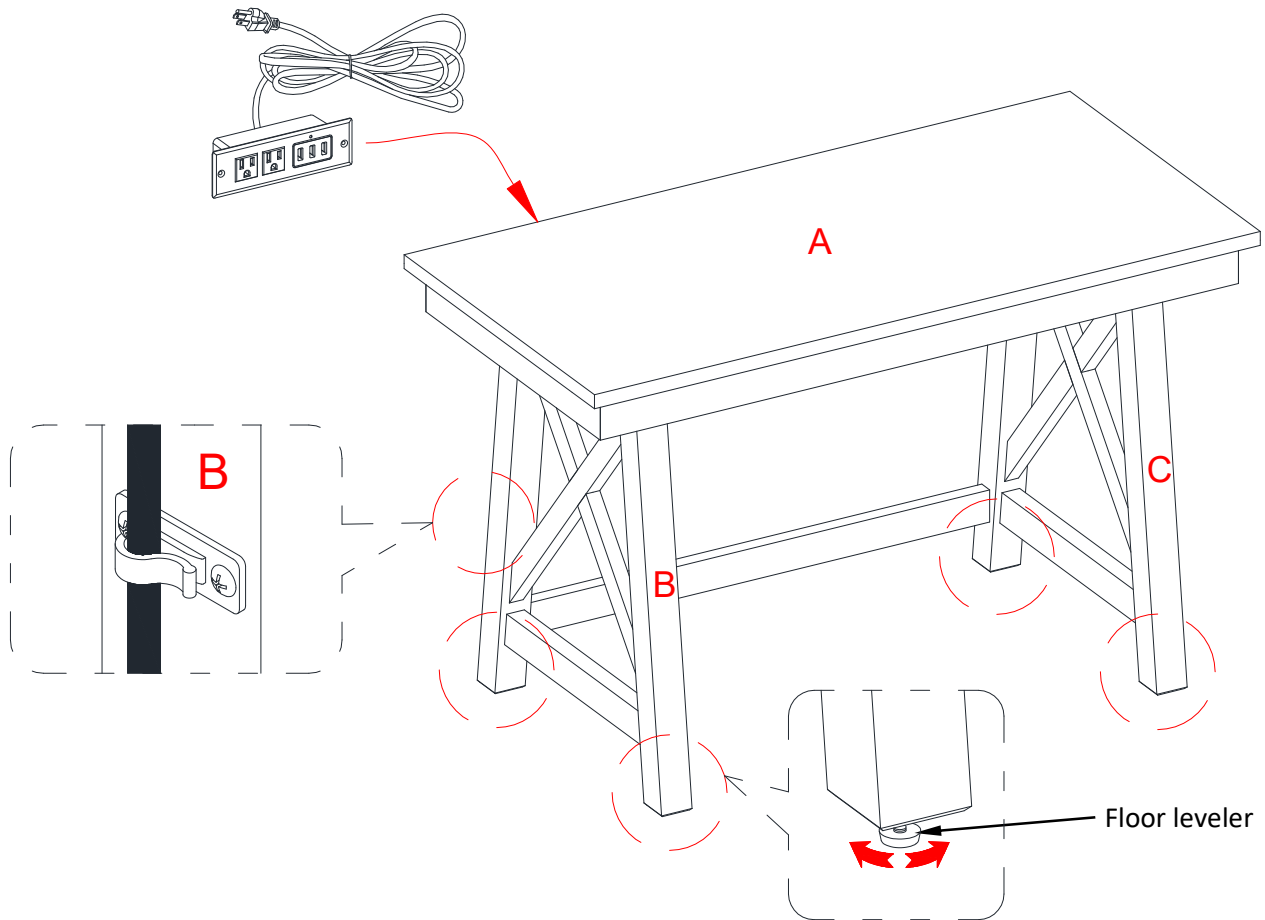

- Ask for assistant to lift the assembled unit upright and position it at the desired location against a wall. If necessary, adjust the pre-attached Floor Levelers at the bottom of the Side Frames (B and C) to level the unit.
- Attach three Cord Clips (H6) to the desired location to organize your cords properly, using two 12 mm Screws (H5) per clip. Be sure not to crack the edges.
- Route the cords through the cord clips for cord management.



Warning

Please use your furniture correctly and safely. Improper use can cause safety hazards, or damage to your furniture or household items. Carefully read the following safety information.

Death or serious injury may occur when children climb on audio and/or video equipment furniture. A remote control or toys placed on the furnishing may encourage a child to climb on the furnishing and as a result may tip over onto the child.

NEVER allow children to climb or play with the TV or furnishing supporting the TV.
NEVER place toys, food, remote, etc. on top of the TV or TV furnishing.
ALWAYS use either the safety hardware as instructed or other wall anchoring device.

Relocating audio and/or video equipment to furniture not specifically designed to support audio and/or video equipment may result in death or serious injury due to furniture collapse or over turning onto a child.

NEVER place a TV on furniture that is not intended to support a TV.
NEVER exceed the maximum size and weight of the TV shown in the instructions. Be sure to refer to the TV warning label as shown in the instructions.

Overloading drawers and shelves may result in furniture that can break or sag, or tip-over which may result in injury.

NEVER exceed the weight limits shown in the instructions.
Place the heavier items on lower shelves as far back from the front as possible.
Load the bottom surfaces first to avoid top-heavy furniture.

Moving furniture that is not designed to be moved or equipped with casters may result in injury or damage to furnishings or personal property.

ALWAYS unload shelves and drawers, starting with the top surfaces, before moving.
NEVER push or pull furniture on carpet. Have a friend help lift properly to move and/or reposition it.

The desk is not meant as a seat and no one should be sitting or standing on the desk.

Troubleshooting

Problem	Possible Cause	Prevention / Solution
Tilting / wobbling	Surface not level	Adjust the floor levelers
Scratches / Nicks	Assembly or shipping damage	Use touch-up pen to cover

Care & Use Instructions

Care	Use a soft, clean cloth that will not scratch the surface when cleaning.
	Use of furniture polish is not necessary. Should you choose to use polish, test first in an inconspicuous area.
Use	Using solvents of any kind on your furniture may damage the finish.
	Never use water to clean your furniture as it may cause damage to the finish.
	Liquid spills should be removed immediately. Using a soft, clean cloth, blot the spill gently. Avoid rubbing.
	Do not place furniture in direct sunlight.

Warranty Information

This product component has a (1) year guarantee against defects in material and/or workmanship. If you have any questions regarding the warranty or spare / replacement parts, please call our toll-free number **1-866-942-5362** or email us at parts@whalenfurniture.com

NOTE: Please consider recycling all applicable packaging material.

Distributed by Sam's West Inc.
2101 SE Simple Savings Dr.
Bentonville, Arkansas 72716-0745

Made in Vietnam





Instrucciones de ensamble & manual del usuario para

Escritorio Livingston

Numero de modelo: SMWD-2 / SMWD-2-E

Asistencia al cliente (partes de repuesto/reemplazos): 1-866-942-5362

o mande email: parts@whalenfurniture.com

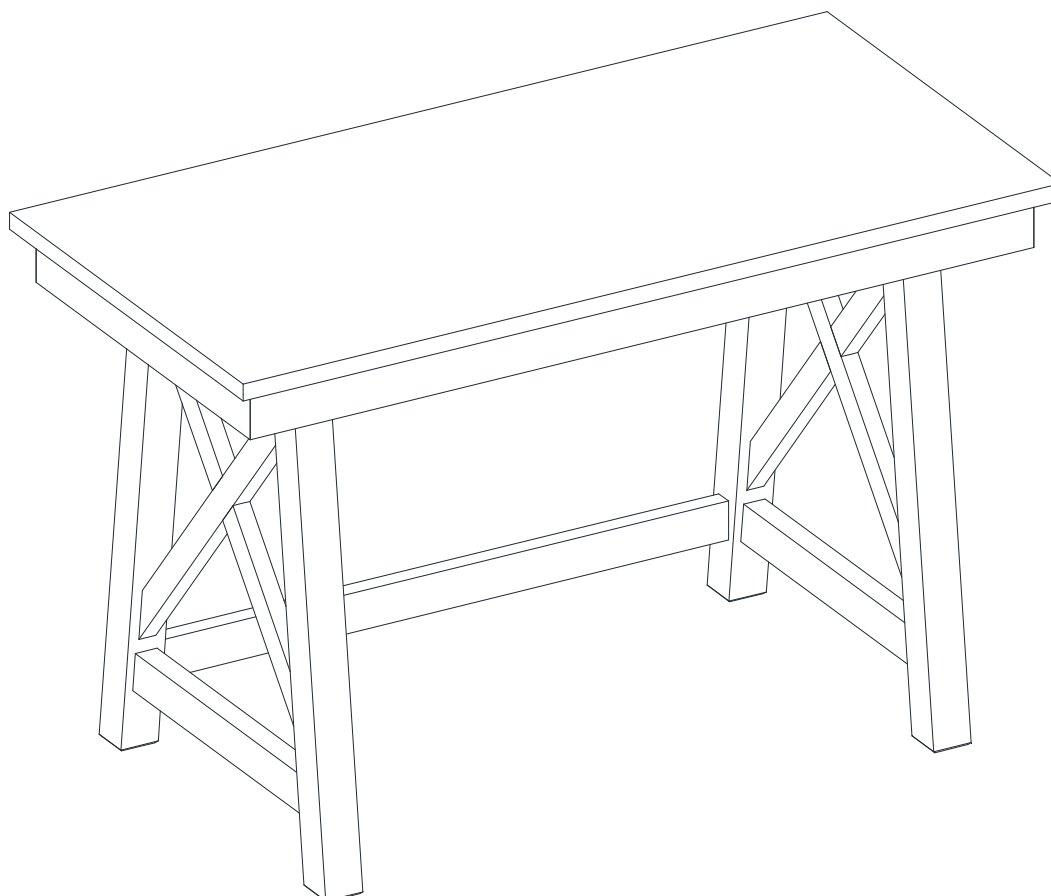

**ESTÉ INSTRUCTIVO CONTIENE INFORMACIÓN DE SEGURIDAD IMPORTANTE.
POR FAVOR LEA Y MANTENGA PARA USO FUTURO.**

Tabla de contenidos

Declaración de calidad	3
Información de seguridad importante	3
Antes del ensamble	3
Cuidado & uso	3
Instrucciones de seguridad importantes sobre el centro de distribución de poder del mueble	4
Guía de usuario de la unidad de distribución del mueble	5
Contenidos del paquete	6
Información del producto	6
Componentes	7
Material de ferretería	7
Herramientas	7
Paso 1	8
Paso 2	9
Paso 3	10
Paso 4	11
 Advertencia	12
Solución de errores	13
Instrucciones de cuidado & uso	13
Información de garantía	13

Declaración de calidad

¿Preguntas o Comentarios?

Nos gustaría escuchar sobre su experiencia Member's Mark! Visitenos en:
samsclub.com/membersmarkhelp

Información de seguridad importante

- *Por favor lea todas las instrucciones antes de ensamblar el mueble.*
- *Donde se pueda, y por su seguridad, se recomienda el ensamble por un adulto.*
- *Use solo ferretería suplida por el vendedor para ensamblar la unidad. El uso de ferretería no autorizada podría poner en riesgo la integridad estructural de la unidad.*
- *La ferretería se podría aflojar con el tiempo. Revisar periódicamente que las conexiones estén apretadas*

Antes del ensamble

- *Retirar todas las partes y ferretería de la caja. Poner todo sobre una alfombra o en un are libre de rasguños, para evitar danos a las partes durante el ensamble.*
- *La caja de envío provee una superficie ideal de trabajo.*
- *Para evitar el desecho accidental de partes o ferretería pequeñas, no tire ningún paquete o contenidos del paquete hasta terminar el ensamble.*
- *Usar las listas de partes y ferretería para identificar y separar cada una de las piezas incluidas.*
- *El uso de herramientas eléctricas no está recomendado, a menos que se especifique. Estas herramientas pueden dañar la ferretería o la madera.*
- *No apretar completamente los pernos/sujetadores hasta que las partes estén en su lugar. La falla de seguir estas instrucciones puede causar que los pernos/sujetadores se desalineen durante el ensamble.*

Cuidado & uso

- *Use una toalla suave y limpia para evitar daños y rayaduras.*
- *Uso de cera para pulir muebles no es necesario. Si desea usar cera cheque en un área que no sea visible para verificar su funcionamiento.*
- *Usar solventes de cualquier tipo puede dañar el terminado del mueble.*
- *Nunca use agua para limpiar la unidad, ya que le puede dañar el acabado.*
- *Líquidos derramados deben limpiarse inmediatamente, con una toalla suave evitando tallar.*
- *No poner el mueble en luz solar directa.*

INSTRUCCIONES DE SEGURIDAD IMPORTANTES SOBRE EL CENTRO DE DISTRIBUCION DE PODER DEL MUEBLE

Lea cuidadosamente las instrucciones de instalación y operación

**SI TIENE DUDAS SOBRE LA INSTALACIÓN CORRECTA CONSULTE
A UN ELECTRICISTA CALIFICADO.**

⚠ ADVERTENCIA

**PARA REDUCIR EL RIESGO DE FUEGO,
DESCARGA ELECTRICA O LESIONES A PERSONAS, POR FAVOR
SIGA LO SIGUIENTE:**

- Solo use grapas insuladas o ligaduras de plástico (no incluidas) para asegurar los cables.
- Encamine y asegure cables para que no estén apretados o dañados cuando el escritorio esté empujado contra la pared.
- Asegurar que el cable no esté apretado entre el escritorio y el piso.
- Solo usar la unidad en interiores.
- No usar un cable de extensión para conectar esta unidad a una toma en la pared.
- Usar la Fuente de poder con protección integral contra sobre Corrientes para proveer electricidad a otros dispositivos eléctrico y accesorios en el escritorio.
- Esta unidad debe estar enchufada en una toma que esté conectada a tierra.
- La toma de corriente debe estar instalada cerca del equipo y debería ser fácil de acceder.
- La carga máxima del equipo conectado no debe exceder un total de 12 amperes y 120 volteos.
- No abrir o desarmar esta unidad por cualquier razón.

GUARDE ESTA INSTRUCCIONES

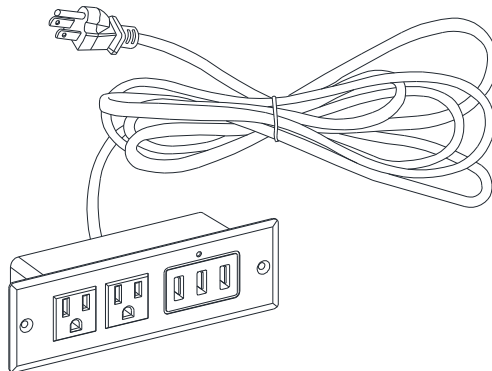

Guía de usuario de la unidad de distribución del mueble

Por favor lea esta guía de usuario antes de instalar y usar su centro de distribución de poder.

INTRODUCCIÓN

El centro integrado de poder y USB puede conectar hasta 3 dispositivos, como una cámara digital, un MP3 o un teléfono celular.

SPECIFICACIONES

Listado cULus, clasificado para: 120 V AC, 12 A, 60 HZ

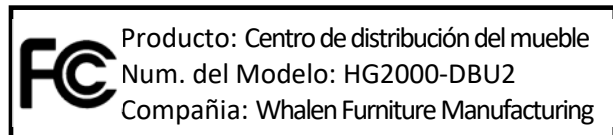

NOTAS

Esté equipo fue probado y comprobado de cumplir con los límites para un dispositivo digital Clase B, según la parte 15 de las Reglas de la FCC. Estos límites están diseñados para proveer protección razonable contra la interferencia dañina en una instalación residencial. Esté equipo genera, usa y puede radiar energía de radio frecuencia y, si no es instalada y usada de acuerdo a las instrucciones, puede causar interferencia dañina a radio comunicaciones. Sin embargo, no hay garantía de que no va a haber interferencia en una instalación particular.

Si esté equipo causa interferencia dañina a la recepción de radio o televisión, que puede ser determinada al apagar y prender el equipo, se le motiva al usuario a intentar de corregir la interferencia con una o más de las siguientes medidas:

- Reorientar o reubicar la antena de recepción.
- Incrementar la separación entre el equipo y el receptor.
- Conectar el equipo a una toma en un circuito diferente al circuito donde está conectado el receptor.
- Consultar al vendedor o a un técnico experimentado de radio/TV por ayuda.

Esté dispositivo cumple con la parte 15 de las Reglas de FCC. La operación está sujeta a las siguientes dos condiciones: (1) Esté dispositivo no debe causar interferencia dañina, y (2) este dispositivo debe aceptar la interferencia recibida, incluyendo interferencia que puede causar una operación no deseada.

CAN ICES-3 (B)/NMB-3(B)

Esté aparato digital Clase B cumple con la ICES-003 de Canadá.

Whalen Furniture Manufacturing
1578 Air Wing Road,
San Diego, CA 92154, USA
1-866-942-5362

ADVERTENCIA

- ! Su centro apaga automáticamente cualquier Puerto con corriente baja o excesiva.
- ! Si el Limite de Corriente Excedida del Centro USB aparece en su pantalla, desconectar el dispositivo USB afectado, presionar Reset en la pantalla, y reconectar el dispositivo.
- ! Si uno de sus nuestros del centro es deshabilitado, pero el Limite de Corriente Excedida del Centro USB no aparece:
 - Desconectar y reconectar el dispositivo afectado.
 - Si el puerto aun no funciona, desconectar el centro y el dispositivo, y luego reconectar.
- ! Mantenga el centro de su escritorio seco; si se moja, secarlo inmediatamente.
- ! No modifique o abra los componentes internos de su centro del escritorio. Esto puede causar fallas e invalidar su garantía.
- ! Las modificaciones no aprobadas por el grupo responsable de que cumpla el dispositivo podrían invalidar la autoridad del usuario para operar el equipo.

Contenidos del paquete

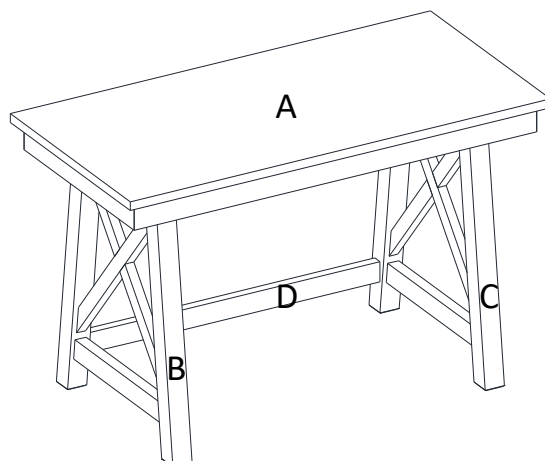

Componente	Descripción	Cantidad	Componente	Descripción	Cantidad
A	Tapa del escritorio	1	C	Marco derecho	1
B	Marco izquierdo	1	D	Soporte inferior	1

Información del producto

Dimensiones – 47.5" x 23.5" x 30.25" (120.6cm x 59.7cm x 76.8cm)

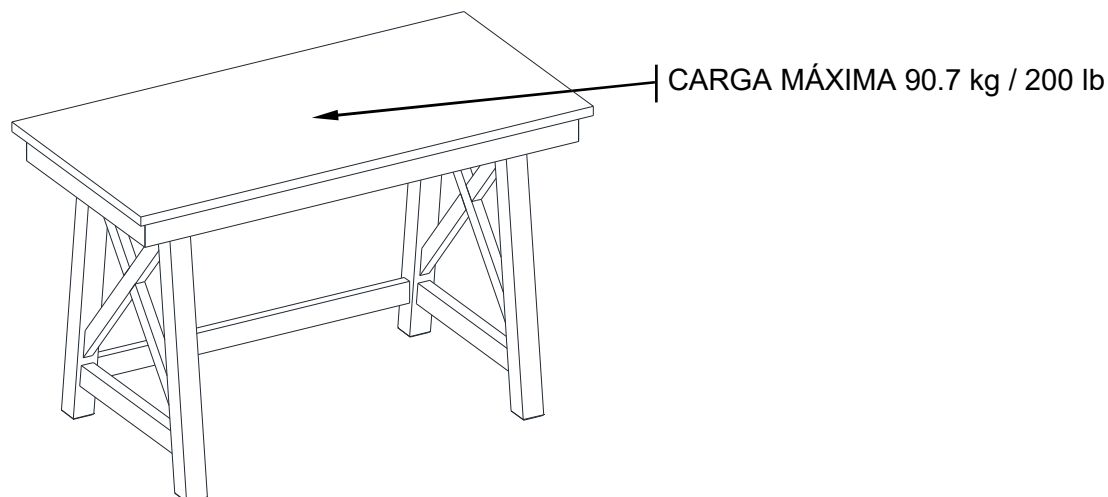

Capacidad de peso







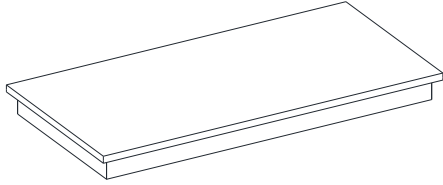
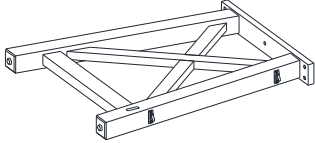
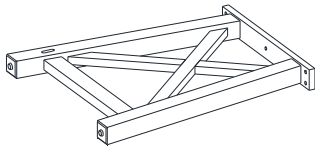

⚠ ADVERTENCIA

ESTA UNIDAD DEBE UTILIZARSE CON LOS PESOS MÁXIMOS INDICADOS. SI SE EXCEDE EL PESO MÁXIMO, PODRÍA RESULTAR EN UNA INESTABILIDAD DE LA UNIDAD CAUSANDO POSIBLES LESIONES.

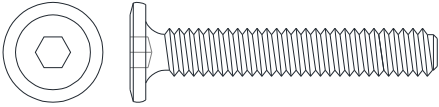
Componentes

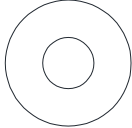
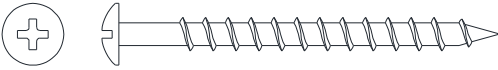
<p>Componente A # de parte 00SMWD-2-A Cant: 1</p> 	<p>Componente B # de parte 00SMWD-2-B Cant: 1</p> 
<p>Componente C # de parte 00SMWD-2-C Cant: 1</p> 	<p>Componente D # de parte 00SMWD-2-D Cant: 1</p> 

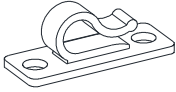
Material de ferretería

<p>Perno de 1/4 x 1 1/2 pulgadas (H1) # de parte 00SMWD-2-E Cant: 10+1 extra</p> 	<p>Arandela de presión (H2) # de parte 00SMWD-2-F Cant: 10+1 extra</p> 	<p>Arandela plana (H3) # de parte 00SMWD-2-G Cant: 10+1 extra</p> 
<p>Perno de M4 x 50 mm (H4) # de parte 00SMWD-2-H Cant: 2+1 extra</p> 	<p>Perno de M3 x 12 mm (H5) # de parte 00SMWD-2-I Cant: 6+1 extra</p> 	<p>Clip para cables (H6) # de parte 00CC001 Cant: 3</p> 
<p>Plumón (H7) # de parte 00SMWD-2-K Cant: 1</p> 		

Herramientas

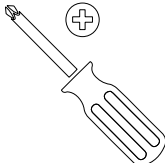
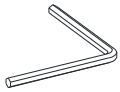
<p>Desarmador estrella (No incluido)</p> 	<p>Llave hexagonal (H8) (Incluida) # de parte 00SMWD-2-L Cant: 1</p> 
--	--

Paso 1

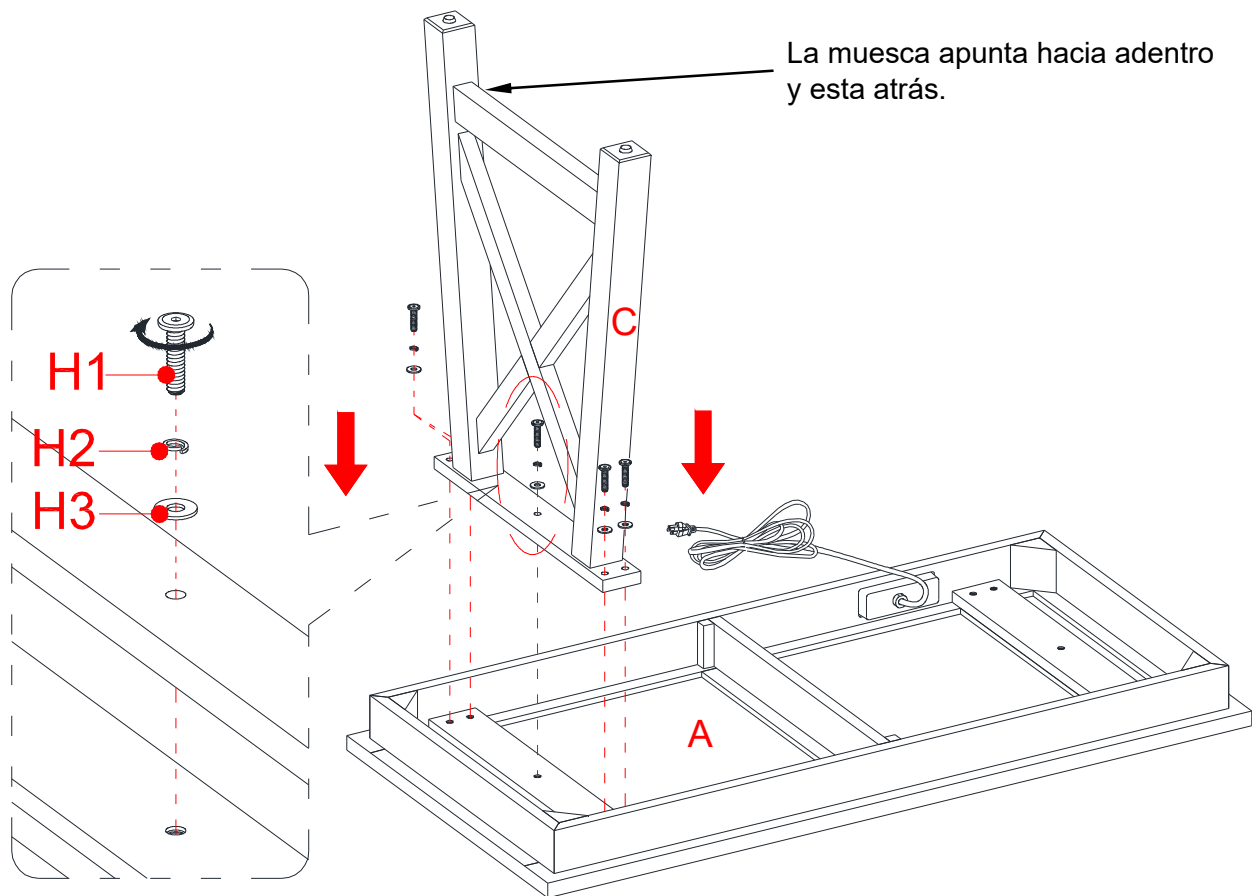
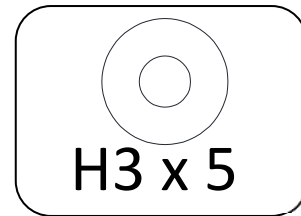
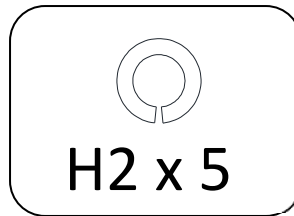
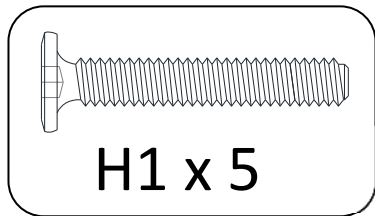

NOTA: Por favor no apriete completamente todos los pernos, hasta que termine con el ensamble de las partes. Después, asegúrese de apretar todos los pernos. Esto hará el ensamble más fácil.

- Desempacar la unidad y confirmar que se tiene todo el material de ferretería y partes requeridas.
- Adjuntar el marco derecho (C) a la tapa del escritorio (A) con 5 pernos de 1 ½ pulgadas (H1), 5 arandelas de presión (H2) y 5 arandelas planas (H3). **NO** sobre apretar los pernos.

Paso 2

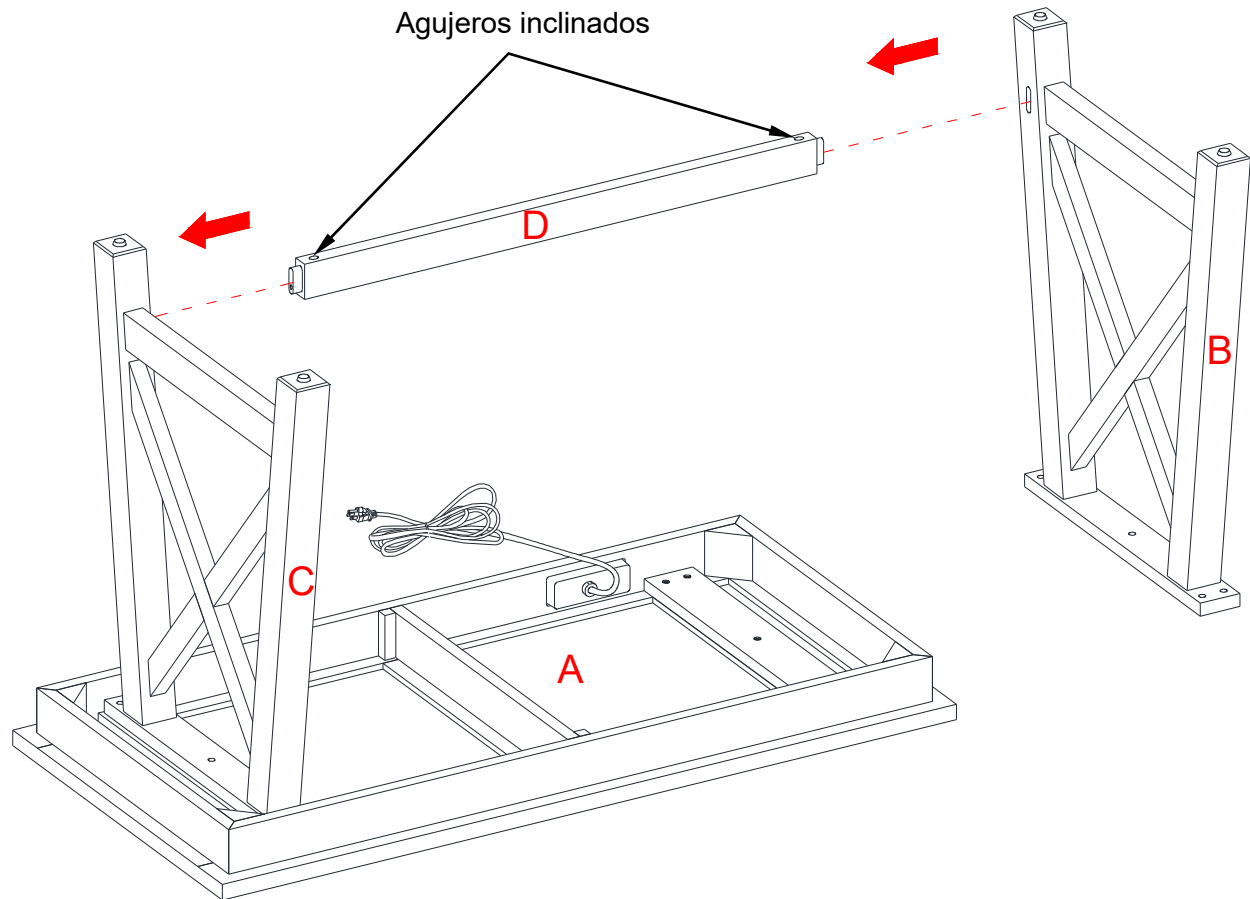

- Orientar e insertar la espiga del soporte inferior (D) en la muesca del marco derecho (C). Asegurar que los agujeros inclinados en el soporte inferior apunten hacia el piso cuando la unidad este en posición vertical.
- Alinear y adjuntar el marco izquierdo (B) a la tapa del escritorio (A) mientras se inserta la espiga del soporte inferior (D) en la muesca del marco izquierdo (B).

Paso 3

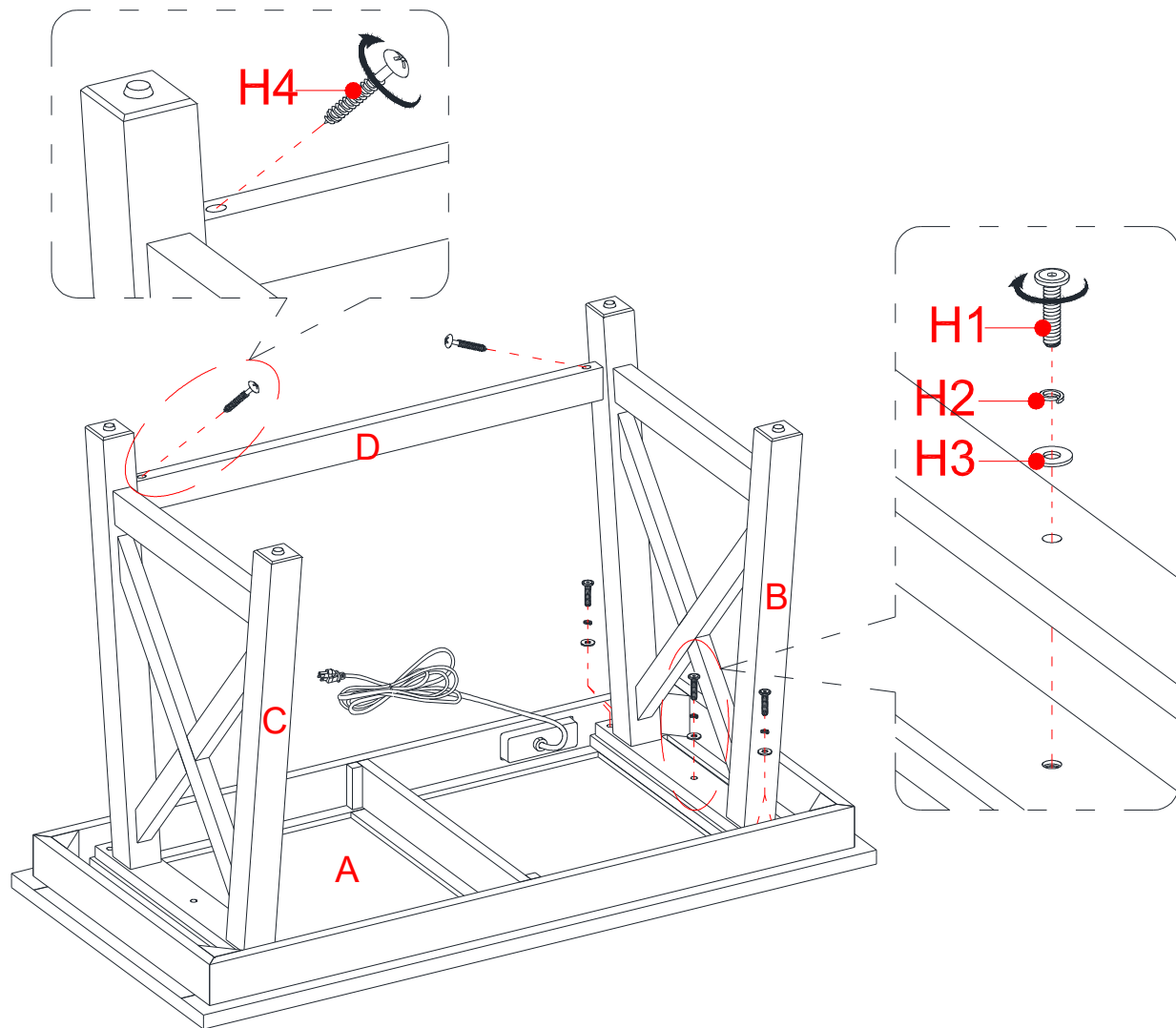
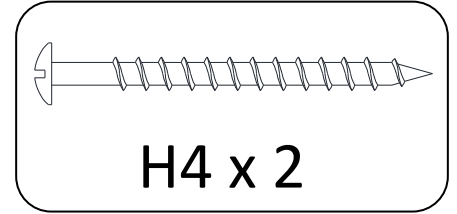
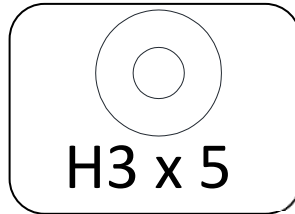
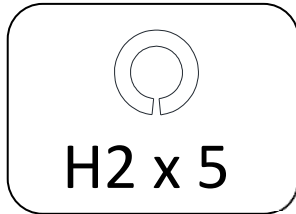
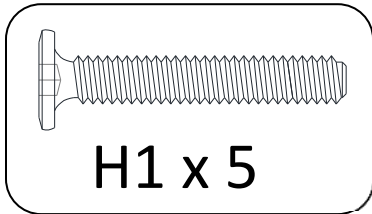

- Insertar 5 pernos de 1 ½ pulgadas (H1) con las arandelas (H2 y H3) a través de los agujeros de montaje sobre el riel superior del marco izquierdo (B) y atornillar en la tapa del escritorio (A).
- Insertar y atornillar 2 pernos de 50 mm (H4) en los agujeros inclinados en el soporte inferior (D). Apretar los pernos con el desarmador estrella.

Paso 4

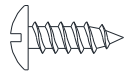

H5 x 6



H6 x 3

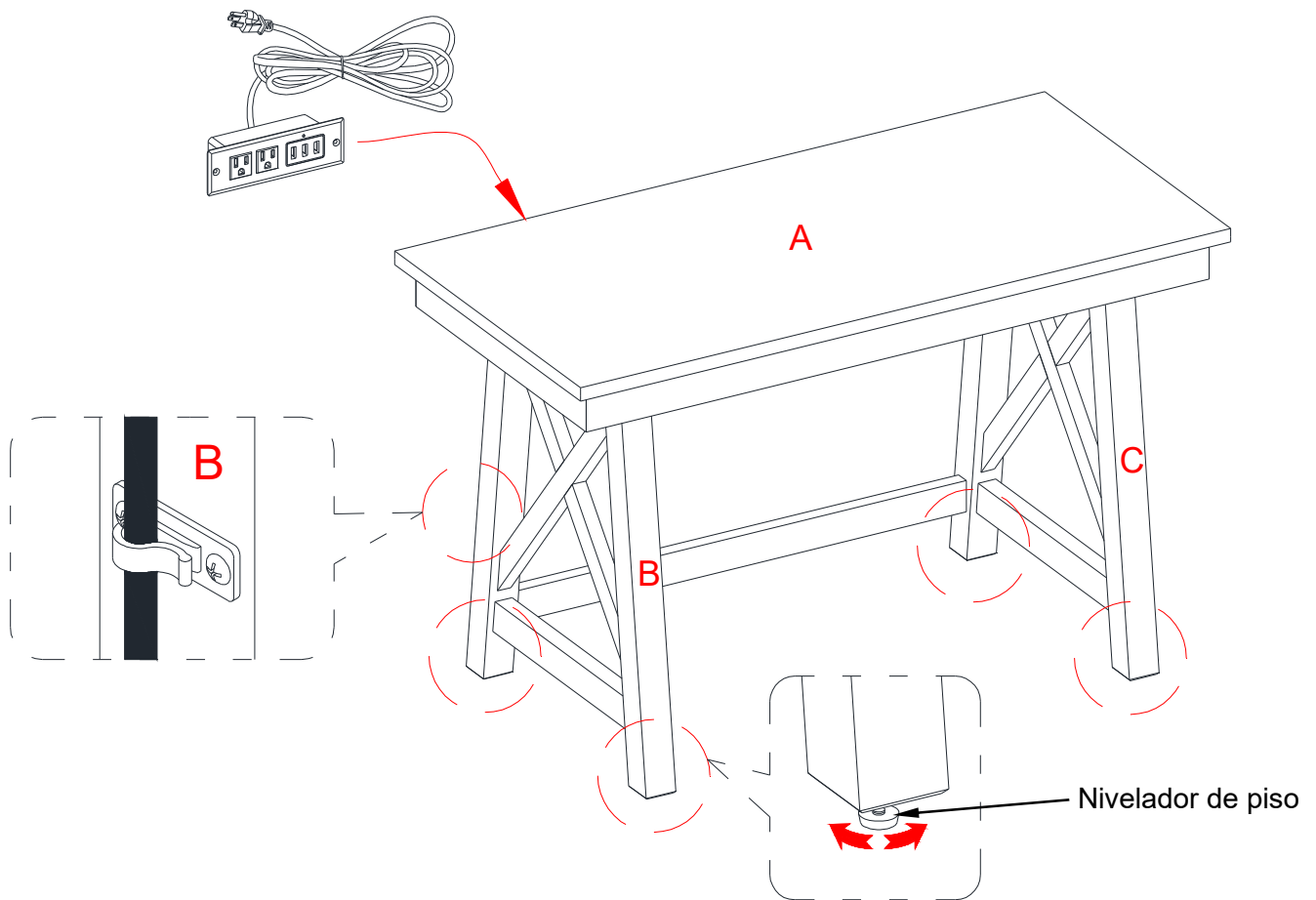

- Pedir asistencia para poner la unidad ensamblada en posición vertical y en el lugar deseado contra la pared. Si fuera necesario, ajustar los niveladores de piso pre-adjuntados en la parte inferior de los marcos laterales (B y C) para nivelar la unidad.
- Adjuntar 3 clips para cables (H6) en los lugares deseados para organizar los cables apropiadamente, utilizando dos pernos de 12 mm (H5) por clip. Asegurar de no agrietar los bordes.
- Enrutar los cables a través de los clips para cables para administrar los cables.

Advertencia

Por favor use sus muebles de forma correcta y seguramente. El uso inapropiado puede causar riesgos a la seguridad, o daños a sus muebles u objetos de hogar. Leer cuidadosamente la siguiente información de seguridad.

La muerte o lesiones serias pueden ocurrir cuando los niños se trepan al equipo de audio y/o video del mueble. Un control remoto o juguetes puestos sobre el mueble pueden animar a un niño a treparse al mueble y causar que el mueble se caiga sobre el niño.

NUNCA permita que niños se trepen o jueguen con la TV o equipo de soporte para TV.

NUNCA poner juguetes, comida, controles, etc. sobre la TV o el mueble.

SIEMPRE use el equipo de seguridad como se indica u otro equipo de anclaje para pared.

La reubicación del equipo de audio y/o video a un mueble no diseñado para apoyar equipos de audio y/o video puede resultar en la muerte o lesiones serias debido al colapso del mueble o a que se caiga sobre un niño.

NUNCA poner la TV sobre muebles que no soportan una TV.

NUNCA exceder el tamaño o peso máximo de la TV mostrada en las instrucciones. Asegúrese de consultar la etiqueta de aviso de la TV mostrada en las instrucciones.

Sobrecargar los cajones y repisas puede resultar en muebles que se rompen o hundan, o se in volqueen resultando en lesiones.

NUNCA exceder los límites de peso mostrados en las instrucciones.

Poner los objetos más pesados en las repisas bajas tan lejos del frente como sea posible.

Cargar las superficies inferiores primero para evitar muebles pesados de arriba.

Mover muebles que no están diseñados para ser movidos o equipados con ruedas puede resultar en lesiones o daños al mueble o a objetos personales.

SIEMPRE descargar repisas o cajones, empezando con las superficies superiores, antes de mover.

NUNCA empujar o jalar el mueble sobre alfombras. Pedir ayuda para levantar el mueble para mover y/o reposicionar.

El escritorio no está hecho para ser un asiento y nadie debería estar sentado o parado sobre el escritorio.

Solución de errores

Problema	Posible Causa	Prevención / Solución
Inclinación / tambaleo	La superficie no está nivelada	Ajustar los niveladores de piso
Rayaduras / Cortes	Daños por el ensamble o envío	Use el plumón para cubrir

Instrucciones de cuidado & uso

Cuidado	Use una toalla suave y limpia que no rayara la superficie al limpiar.
	Uso de cera para pulir muebles no es necesario. Si desea usar cera, pruébela en un área que no sea visible para revisar su funcionamiento.
Uso	Usar solventes de cualquier tipo puede dañar el acabado del mueble.
	Nunca use agua para limpiar la unidad, ya que le puede dañar el acabado.
	Líquidos derramados deben limpiarse inmediatamente, con una toalla suave evitando tallar.
	No poner el mueble en luz solar directa.

Información de garantía

Este producto tiene un (1) año de garantía en contra de defectos en el material y/o la obra de mano. Si usted tiene preguntas sobre la garantía o partes extras/de repuesto, por favor llame a nuestro número de llamada gratuita **1-866-942-5362** o mande un email a **parts@whalenfurniture.com**

NOTA: Por favor considere reciclar todo el material de empaque aplicable.

Distribuido por Sam's West Inc.
2101 SE Simple Savings Dr.
Bentonville, Arkansas 72716-0745

Hecho en Vietnam

