

**IMPORTANT / IMPORTANTE**

**Scan for easy  
3D instructions**



Scannez pour des instructions faciles en 3D  
Escanea para instrucciones fáciles en 3D

**BILT.**



*Thomasville*<sup>®</sup>

LOT NUMBER: \_\_\_\_\_  
DATE PURCHASED: \_\_/\_\_/\_\_

# Oliver Writing Desk

Model # SPCA-OL48D-TV

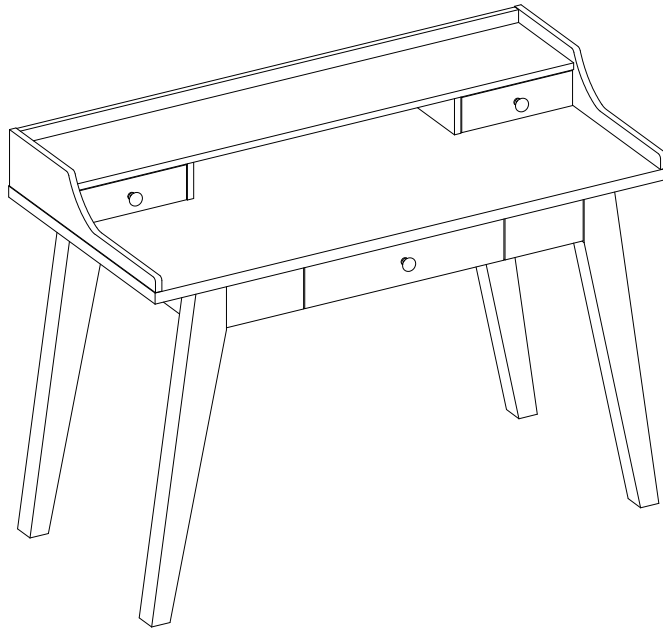

**ADULT ASSEMBLY REQUIRED DUE TO THE PRESENCE OF SMALL PARTS, SHARP POINTS, SHARP EDGES AS RECEIVED**

If you have any questions regarding assembly or if parts are missing, DO NOT return this item to the store where it was purchased. Please call our toll-free customer service number and have your instructions and parts list ready to provide the model name, part name or factory number:

**1-866-942-5362**

Pacific Standard Time: 8:30 a.m. - 4:30 p.m., Monday - Friday

Or visit our web site 24 hours a day, 7 days a week for product assistance at

**[www.whalenfurniture.com](http://www.whalenfurniture.com)**

Or e-mail your request to **[parts@whalenfurniture.com](mailto:parts@whalenfurniture.com)**

**THIS INSTRUCTION BOOKLET CONTAINS IMPORTANT SAFETY INFORMATION.  
PLEASE READ AND KEEP FOR FUTURE REFERENCE.**

Date 2022-07-05

Rev. 0001-A

Thomasville<sup>™</sup> is a trademark of HHG IPCo, LLC. ©HHG IPCo, LLC. [thomasville.com](http://thomasville.com)

## MAXIMUM RECOMMENDED WEIGHT LOADS

MANUFACTURER: Whalen Furniture Manufacturing  
CATALOG: Oliver Writing Desk  
MODEL # SPCA-OL48D-TV

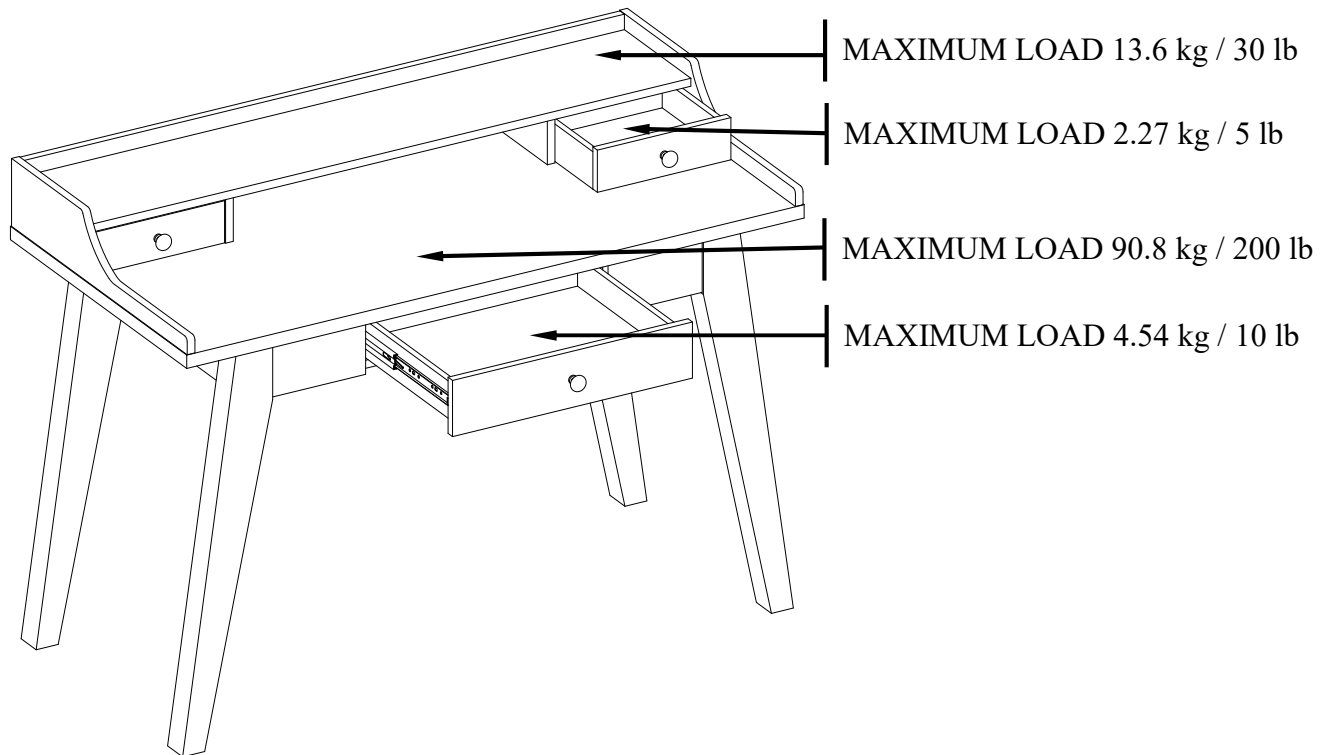

### **⚠ WARNING**

THIS UNIT IS INTENDED ONLY FOR USE WITHIN THE MAXIMUM WEIGHTS INDICATED. USE WITH LOAD HEAVIER THAN THE MAXIMUM WEIGHTS INDICATED MAY RESULT IN INSTABILITY, CAUSING POSSIBLE INJURY.

### **SPECIAL NOTE**

Please read the instruction sheets completely before assembly. Examine all packaging material before discarding carton. Remove any remaining staples from the carton before discarding. Remove all parts from carton and separate into groups as indicated on part list. Please ensure all parts are included prior to assembly. Use of power tools to complete assembly is not recommended.

## IMPORTANT

**Before you begin:** Open, identify and count all parts prior to assembly. Lay out parts on a flat and non-abrasive surface. You will need the parts identified on page 4, 5 and 6 of this instruction manuals.

**NOTE:** IT IS VERY IMPORTANT TO USE GLUE WITH DOWELS. EXCESS GLUE CAN BE WIPED OFF WITH DAMP CLOTH.

Insert the dowel at least half-way by tapping lightly with a rubber mallet, IF NECESSARY.

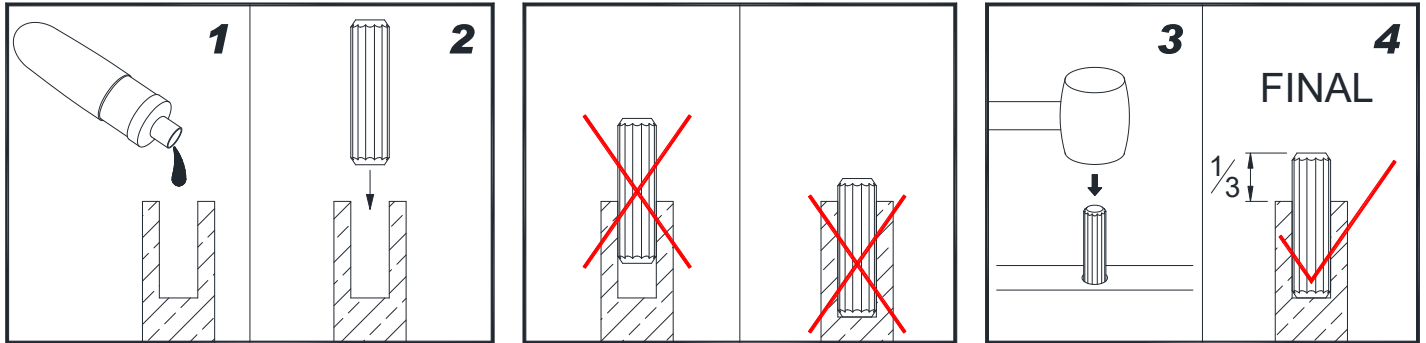

## CAM LOCK SYSTEM OPERATION

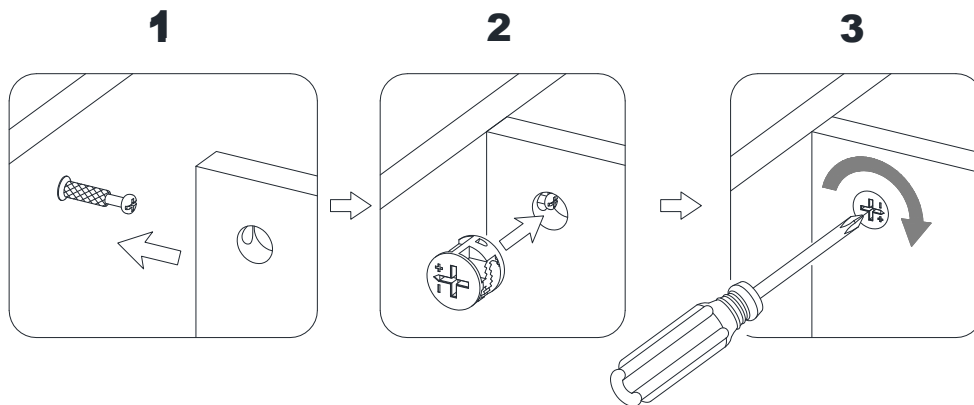

## HOW THE KNOCK DOWN (KD) ASSEMBLY SYSTEM WORKS

1. Screw the Cam Bolt into the threaded inserts on the panel. Connect both panels together; making sure Cam Bolt goes into the pre-drilled hole on the end of panel for Cam Lock.
2. Insert the Cam Lock into the pre-drilled large hole on the panel. Make sure the arrow on the face of Cam Lock faces out and points towards Cam Bolt.
3. Take a Phillips screwdriver and rotate the Cam Lock clockwise to lock the Cam Bolt in place.

You are now ready to assemble the KD unit.

## Parts and Hardware List

Please read completely through the instructions and verify that all listed parts and hardware are present before beginning assembly.

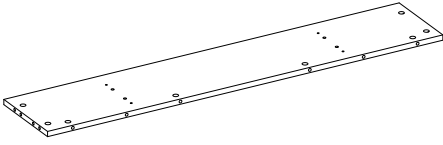

A- Monitor Shelf  
(Qty. 1)

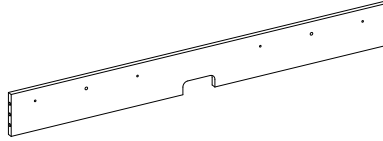

B- Monitor Stand Back Panel  
(Qty. 1)

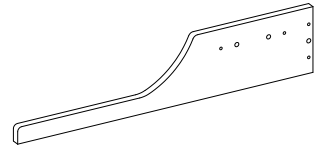

C- Left Baffle  
(Qty. 1)

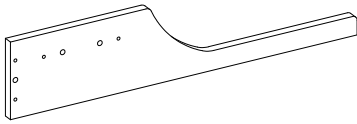

D- Right Baffle  
(Qty. 1)

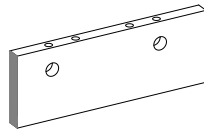

E- Monitor Stand Left Support  
(Qty. 1)

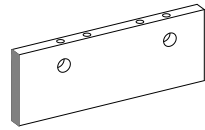

F- Monitor Stand Right Support  
(Qty. 1)

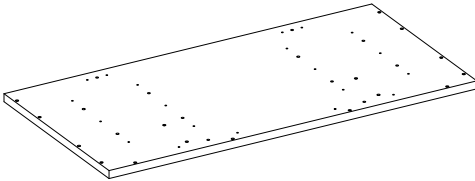

G- Desk Top  
(Qty. 1)

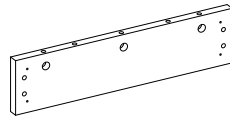

H- Side Apron  
(Qty. 2)

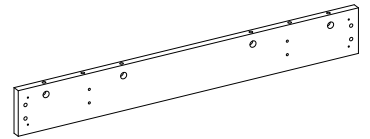

I- Back Apron  
(Qty. 1)

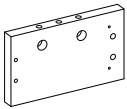

J- Left Front Apron  
(Qty. 1)

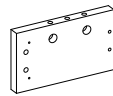

K- Right Front Apron  
(Qty. 1)

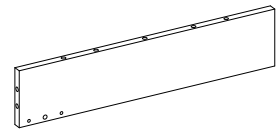

L- Left Slide Track Support  
(Qty. 1)

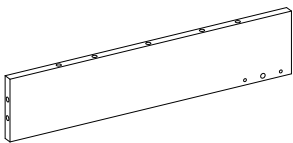

M- Right Slide Track Support  
(Qty. 1)

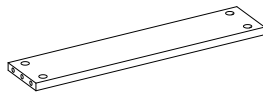

N- Cross Bar  
(Qty. 1)



O- Corner Block  
(Qty. 4)

## Parts and Hardware List

Please read completely through the instructions and verify that all listed parts and hardware are present before beginning assembly.

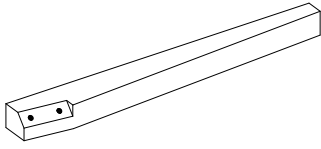

P- Left Front / Right Back Leg  
(Qty. 2)

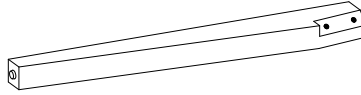

Q- Right Front / Left Back Leg  
(Qty. 2)

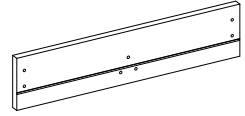

R- Large Drawer Front  
(Qty. 1)

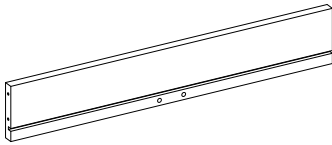

S- Large Drawer Back Panel  
(Qty. 1)

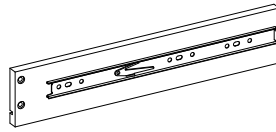

T- Large Drawer Left Side  
(Qty. 1)

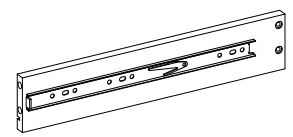

U- Large Drawer Right Side  
(Qty. 1)



V- Drawer Bottom Support  
(Qty. 1)

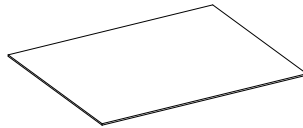

W- Large Drawer Bottom Panel  
(Qty. 1)

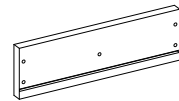

X- Small Drawer Front  
(Qty. 2)

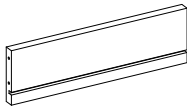

Y- Small Drawer Back Panel  
(Qty. 2)

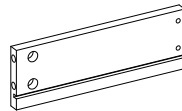

Z- Small Drawer Left Side  
(Qty. 2)

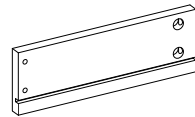

AA- Small Drawer Right Side  
(Qty. 2)

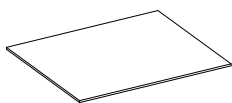

BB- Small Drawer Bottom Panel  
(Qty. 2)



CC- Cable Wheel  
(Qty. 2)

## Parts and Hardware List

Please read completely through the instructions and verify that all listed parts and hardware are present before beginning assembly.

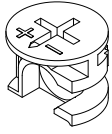

(1) Large Cam Lock  
(Qty. 48+2 extra)

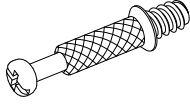

(2) Large Cam Bolt  
(Qty. 48+2 extra)

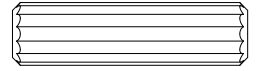

(3) M8 x 30 mm Wood Dowel  
(Qty. 52+2 extra)

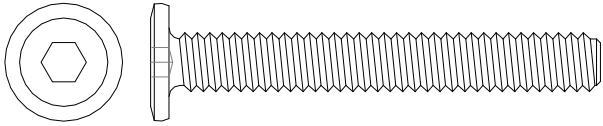

(4) 5/16" x 55 mm Bolt  
(Qty. 8+1 extra)

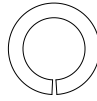

(5) Lock Washer  
(Qty. 8+1 extra)

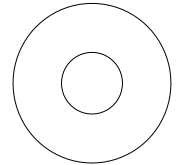

(6) Flat Washer  
(Qty. 8+1 extra)

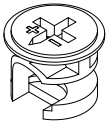

(7) Small Cam Lock  
(Qty. 14+1 extra)

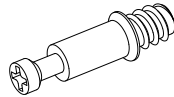

(8) Small Cam Bolt  
(Qty. 14+1 extra)

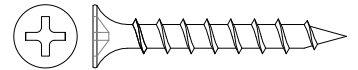

(9) M4 x 32 mm Screw  
(Qty. 30+1 extra)

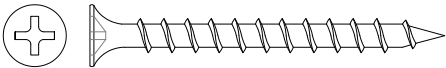

(10) M4 x 45 mm Screw  
(Qty. 16+1 extra)

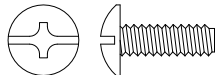

(11) 5/32" x 12 mm Bolt  
(Qty. 4+1 extra)

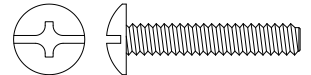

(12) 5/32" x 22 mm Knob Bolt  
(Qty. 3)

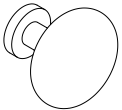

(13) Knob  
(Qty. 3)



(14) Brown Paper Cover  
(Qty. 8+1 extra)



(15) White Paper Cover  
(Qty. 20 +1 extra)



Hex Wrench (Qty. 1)

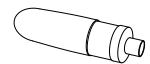

Glue (Qty. 3)

Tools required: Hex wrench (included) and Phillips screwdriver (not included).

## Large Drawer Assembling

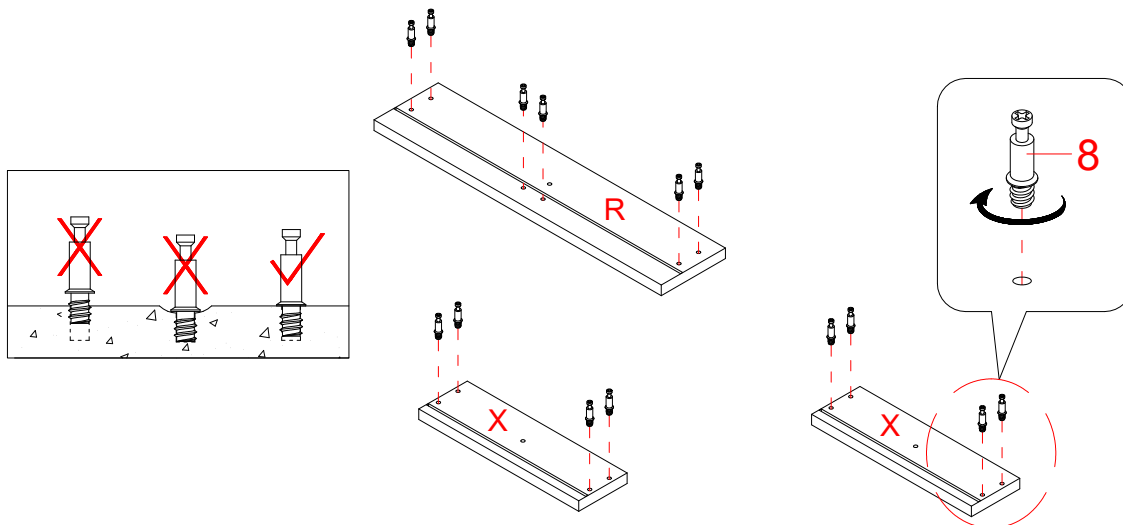

**NOTE:** Please do not fully tighten all bolts until you finish assembling all parts. Once assembled, go back and fully tighten all bolts. This will make the assembly easier.

1. Unpack the unit and confirm that you have all the hardware and required parts. Assemble the unit on a carpeted floor or the empty carton to avoid any scratch.
2. Securely screw the Small Cam Bolts (8) into the designated small holes on both Large and Small Drawer Fronts (R and X) using a Phillips screwdriver. **DO NOT** over tighten the cam bolts.

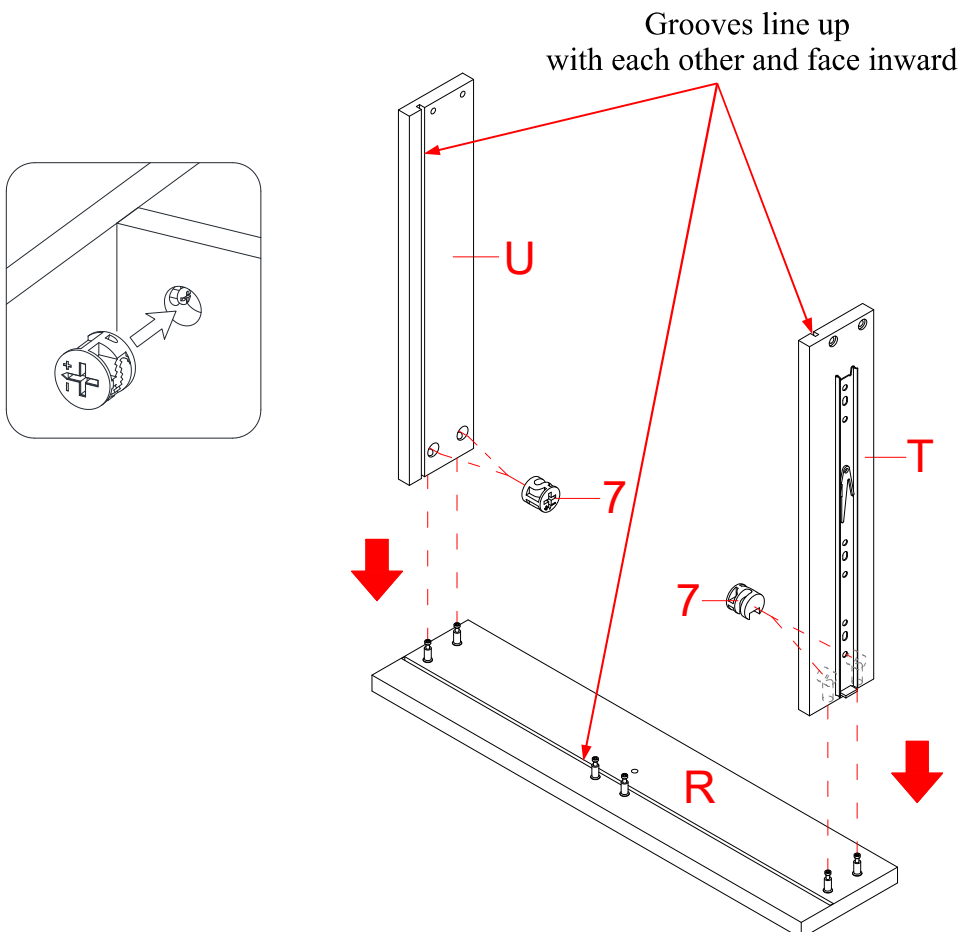

3. Align and attach the Large Drawer Side Panels (T and U) to the Large Drawer Front (R) by engaging 4 Small Cam Locks (7) (Refer to page 3 on Cam Lock system operation supplement).

## Large Drawer Assembling

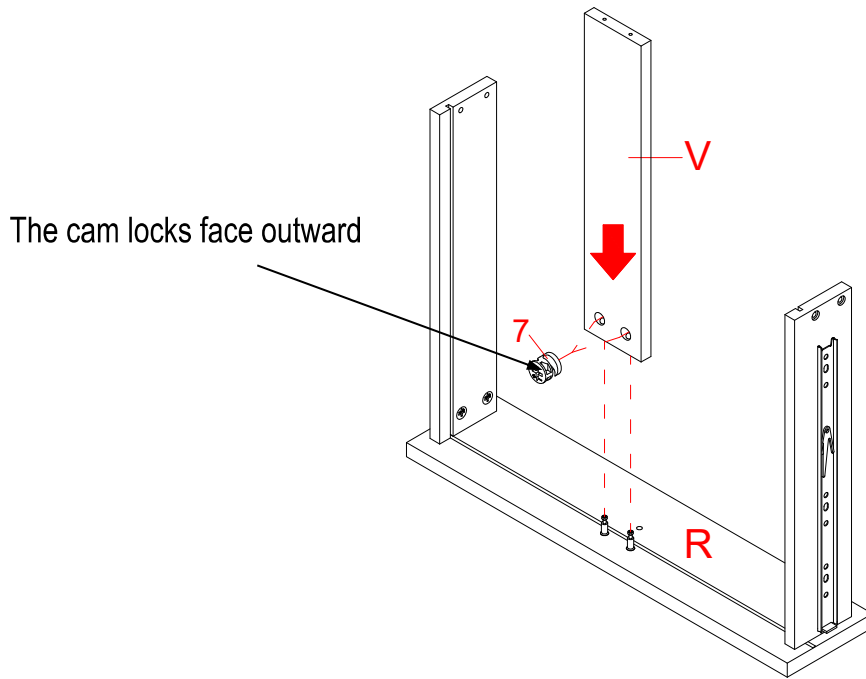

4. Align and attach the Drawer Bottom Support (V) to the Large Drawer Front (R) by engaging 2 Small Cam Lock (7) as shown.

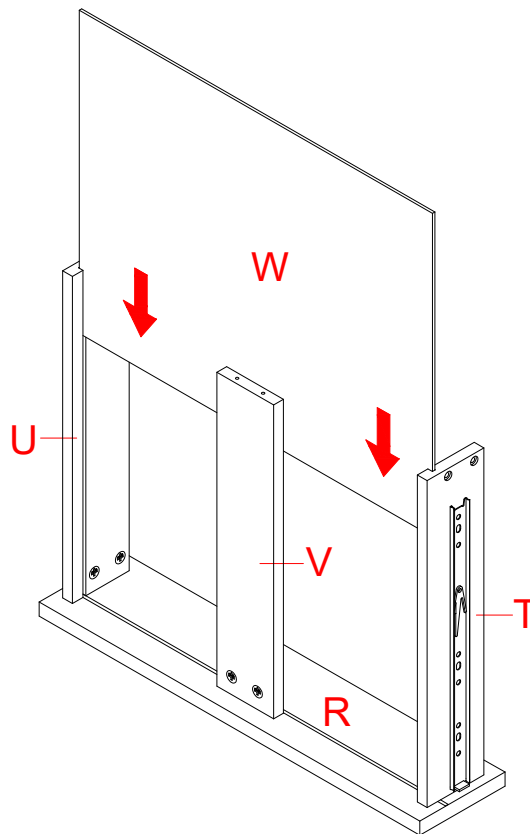

5. Slide the Large Drawer Bottom Panel (W) into the grooves between the Drawer Side Panels (T and U) until fully inserted into the Large Drawer Front (R).



## Large Drawer Assembling

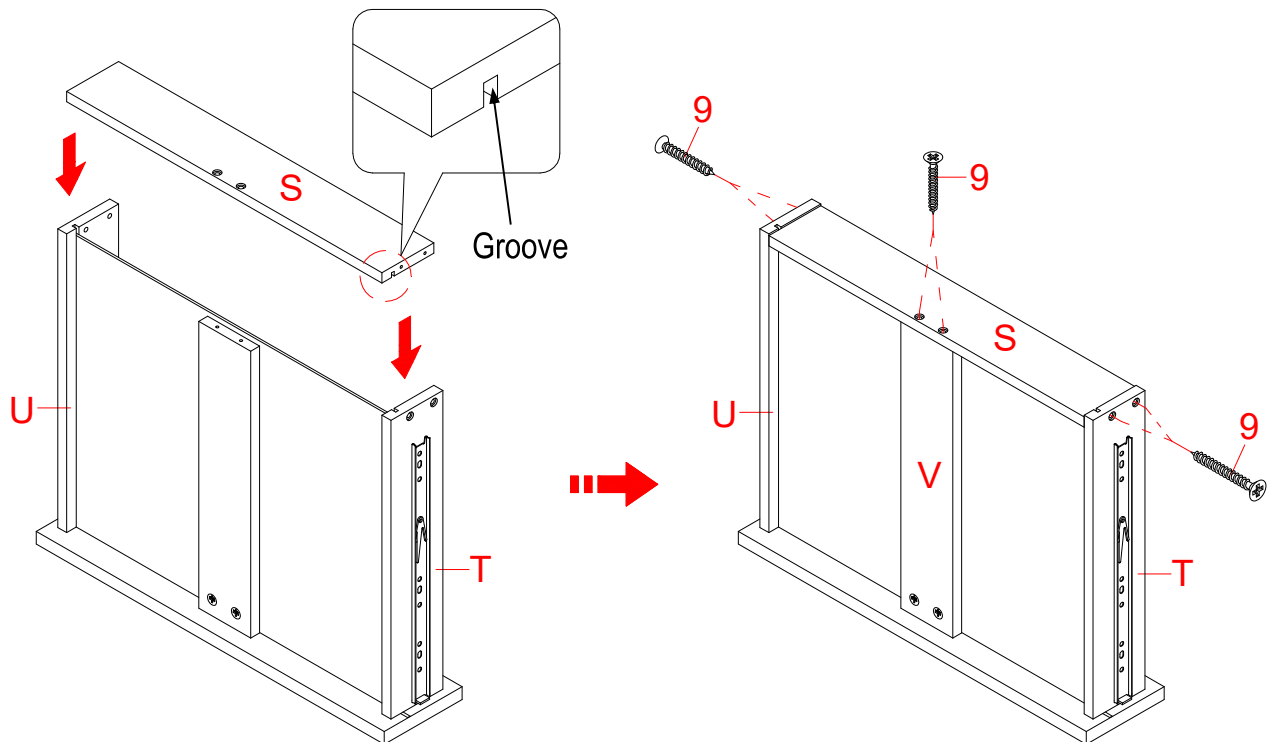

6. Fasten the Large Drawer Back Panel (S) to both Large Drawer Side Panels (T and U) and the Drawer Bottom Support (V) with six 32 mm Screws (9). Make sure that Drawer Bottom Panel (W) fits securely into the groove of the Drawer Back Panel (S).

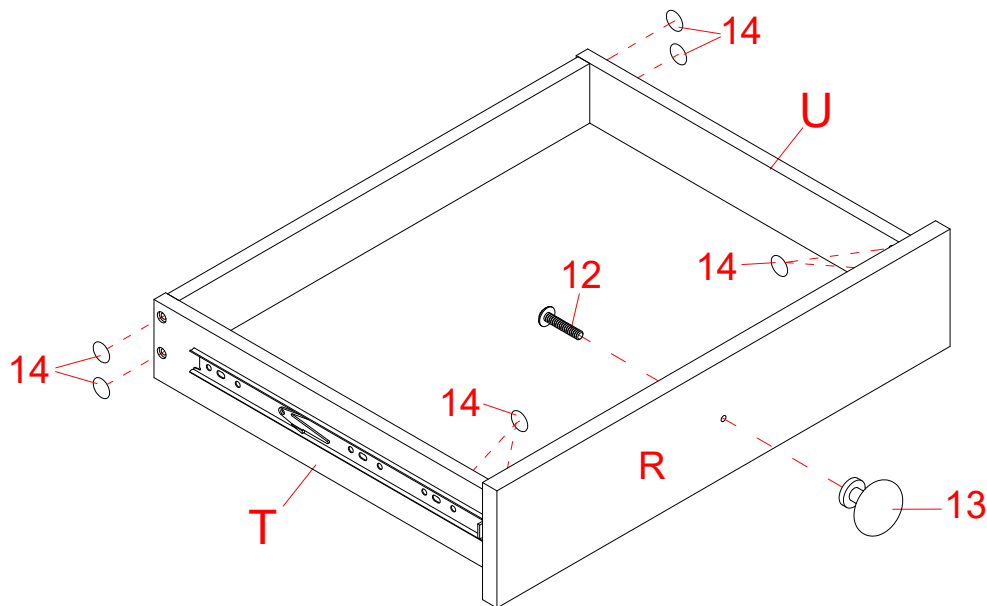

7. Turn the assembled drawer upright.
8. Attach one Knob (13) to the front side of the drawer kit with one Knob Bolt (12).
9. Cover the screws head and cam locks on the Drawer Side Panels (T and U) with the Brown Paper Covers (14).

## Small Drawer Assembling

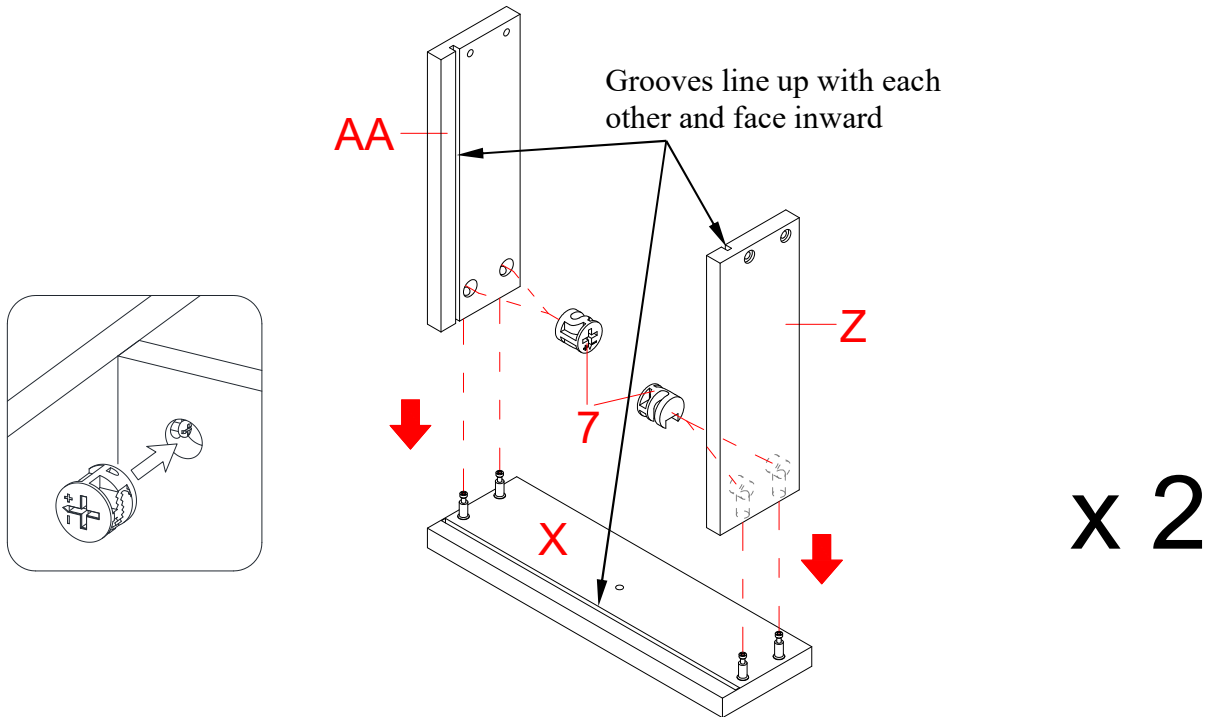

10. Align and attach the Small Drawer Side Panels (Z and AA) to one Small Drawer Front (X) by engaging 4 Small Cam Locks (7) (Refer to page 3 on Cam Lock system operation supplement).

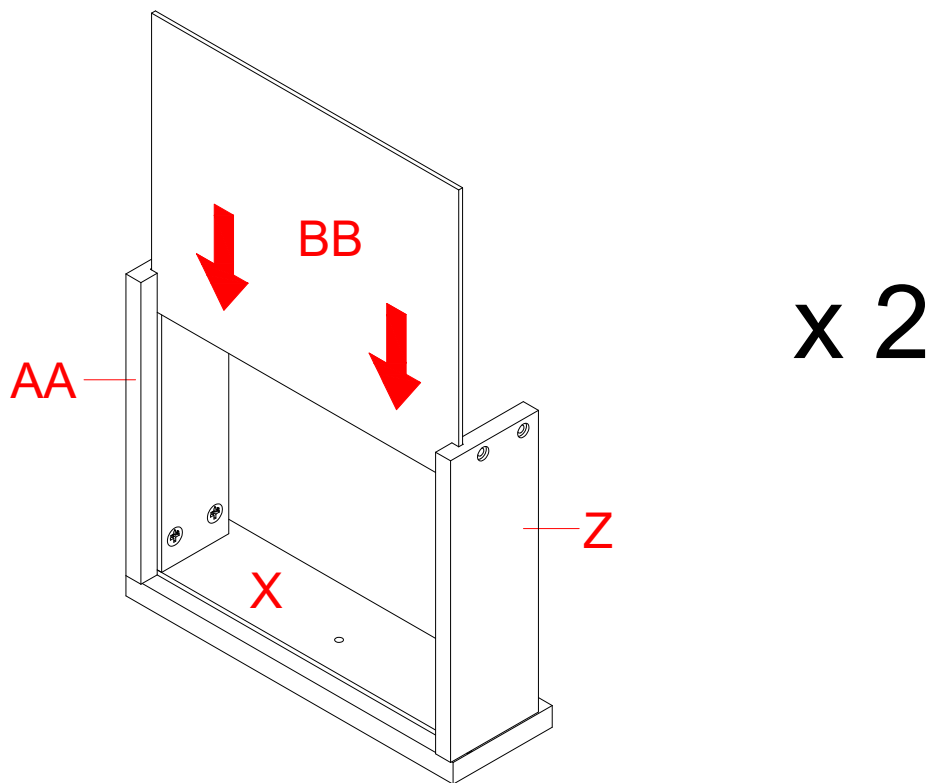

11. Slide one Small Drawer Bottom Panel (BB) into the grooves between the Drawer Side Panels (Z and AA) until fully inserted into the Small Drawer Front (X).

## Small Drawer Assembling

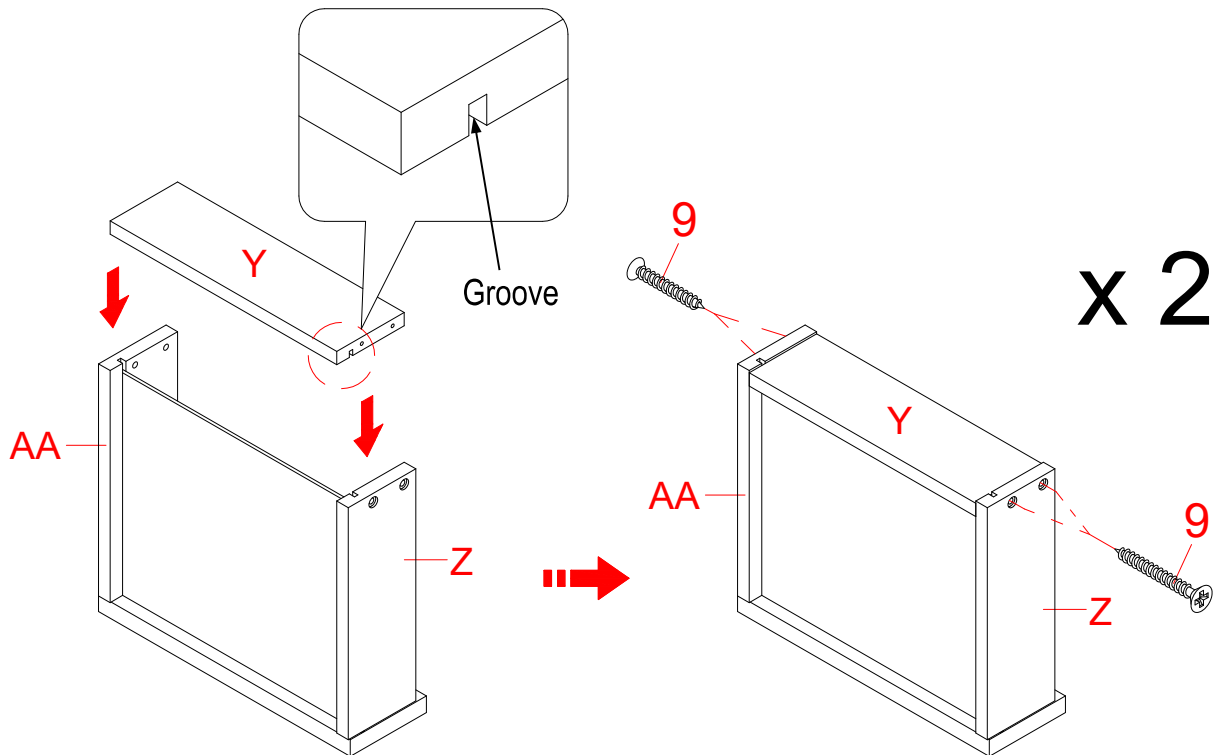

12. Fasten the Drawer Back Panel (Y) to the Drawer Side Panels (Z and AA) with four 32 mm Screws (9). Make sure that Drawer Bottom Panel (BB) fits securely into the groove of the Drawer Back Panel (Y).

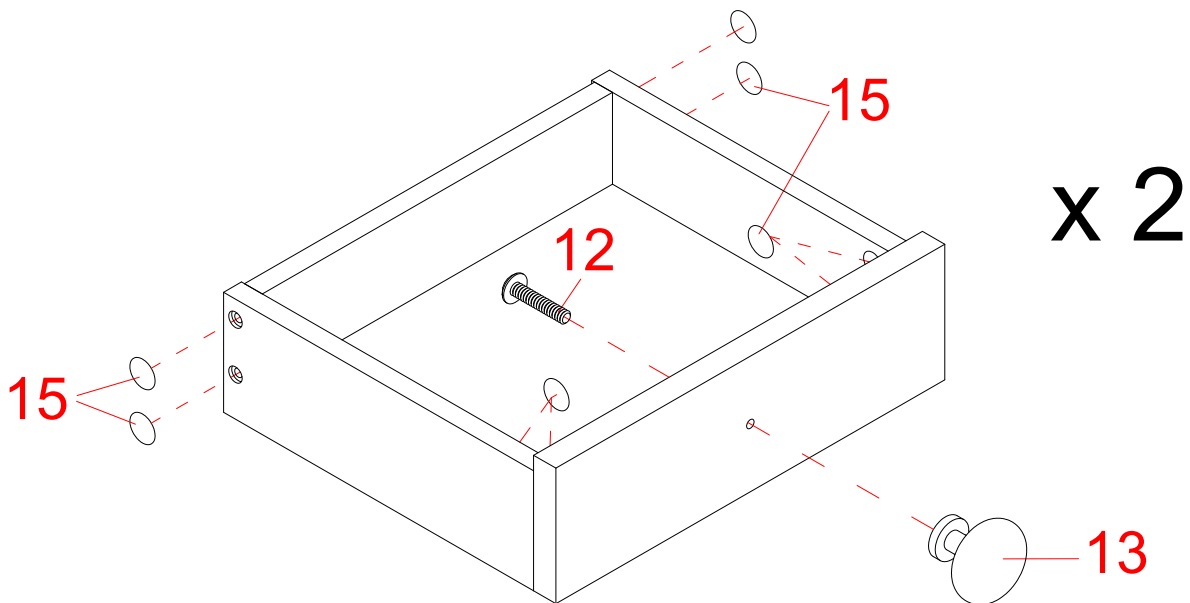

13. Turn the assembled drawer upright.  
14. Attach one Knob (13) to the front side of the drawer kit with one Knob Bolt (12).  
15. Cover the screws head and cam locks on the Small Drawer Side Panels (Z and AA) with the White Paper Covers (15).  
16. Repeat the same procedure to install the other Small Drawer.

## Assembly Instructions

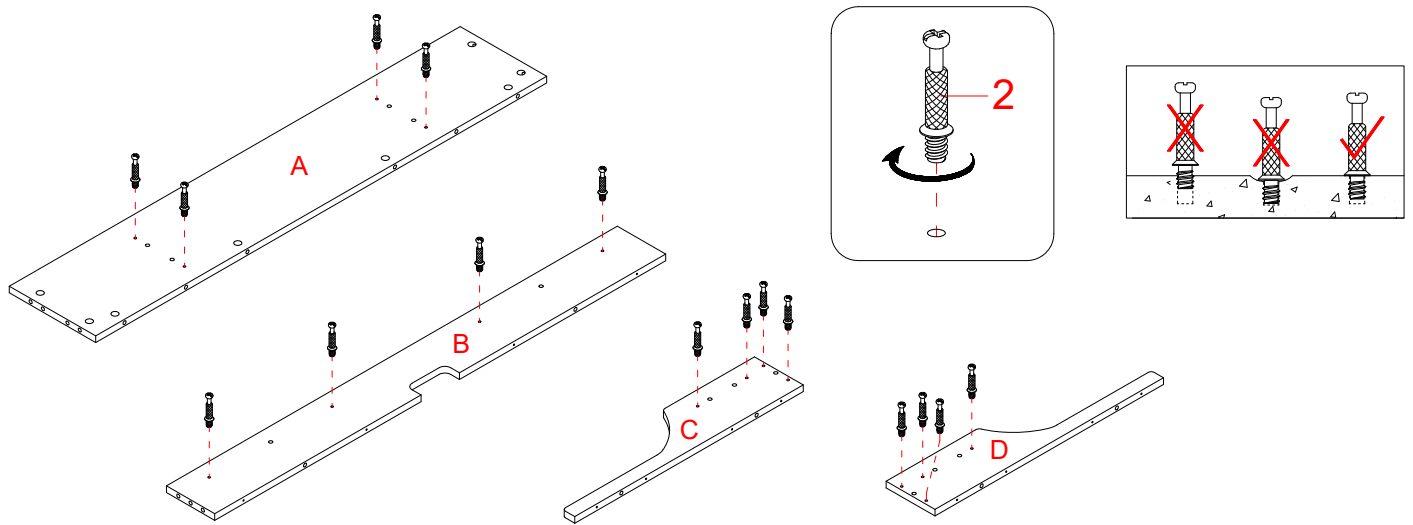

17. Securely screw the Large Cam Bolts (2) into the designated small holes on the Monitor Shelf (A), Monitor Stand Back Panel (B), Left and Right Baffles (C and D) using a Phillips screwdriver. **DO NOT** over tighten the cam bolts.

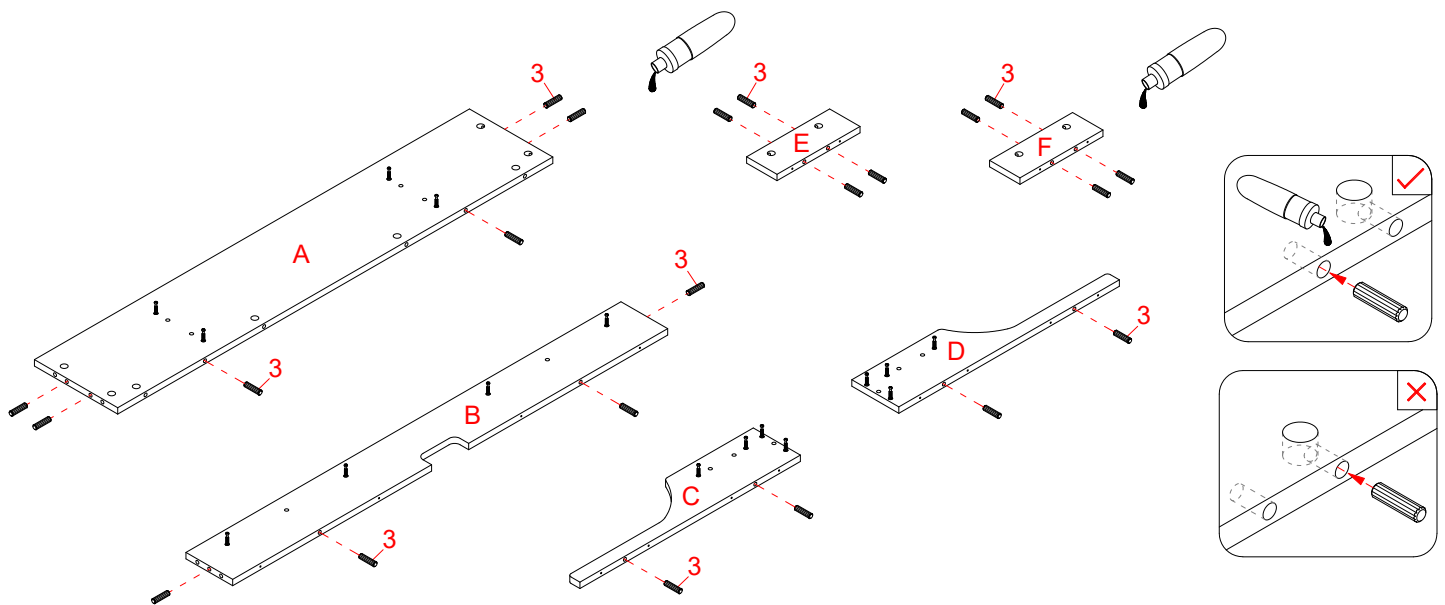

18. Glue the Wood Dowels (3) into the designated holes on the Panels (A, B, C, D, E and F) as shown. **NOTE:** It is very important to use a small amount of glue on both ends of dowels and wipe off the excess glue immediately with a damp cloth.

## Assembly Instructions

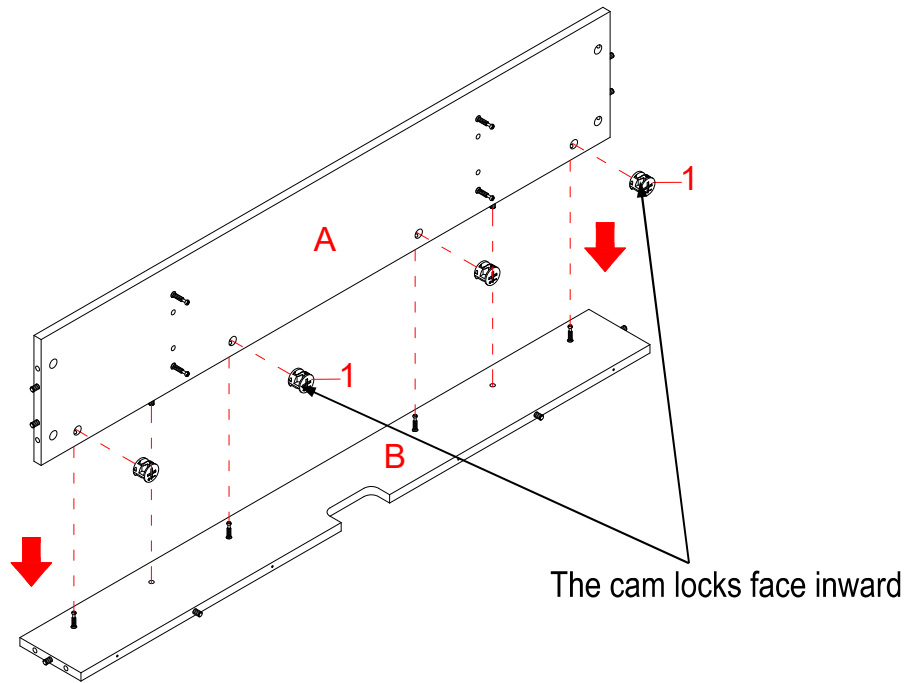

19. Align and attach the Monitor Shelf (A) to the Monitor Stand Back Panel (B) with four Large Cam Locks (1).

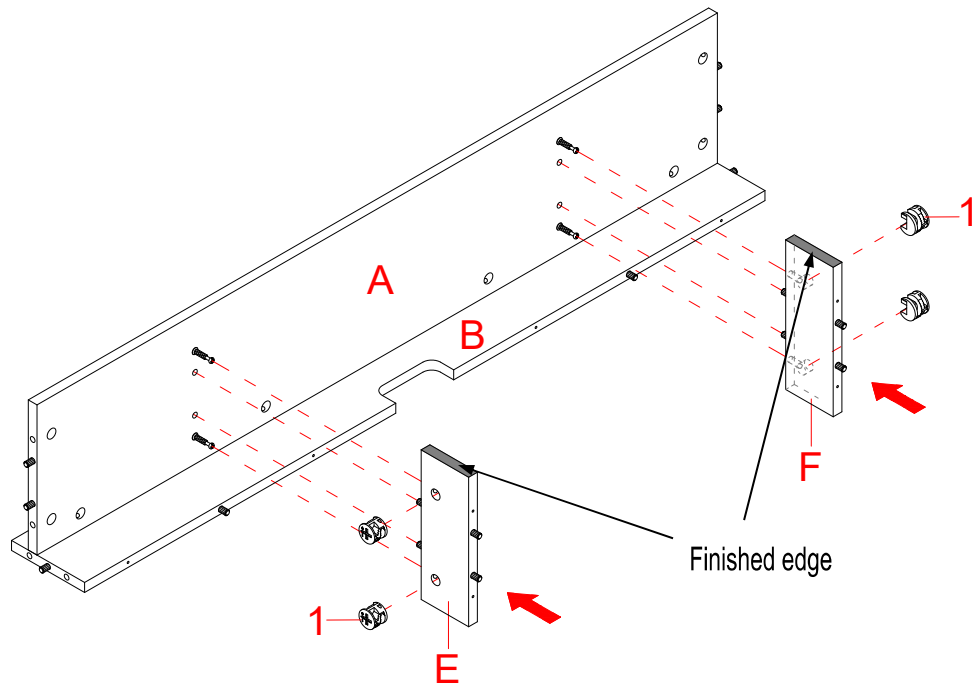

20. Orient and attach the Monitor Stand Supports (E and F) to the Monitor Shelf (A) by engaging four Large Cam Locks (1).

## Assembly Instructions

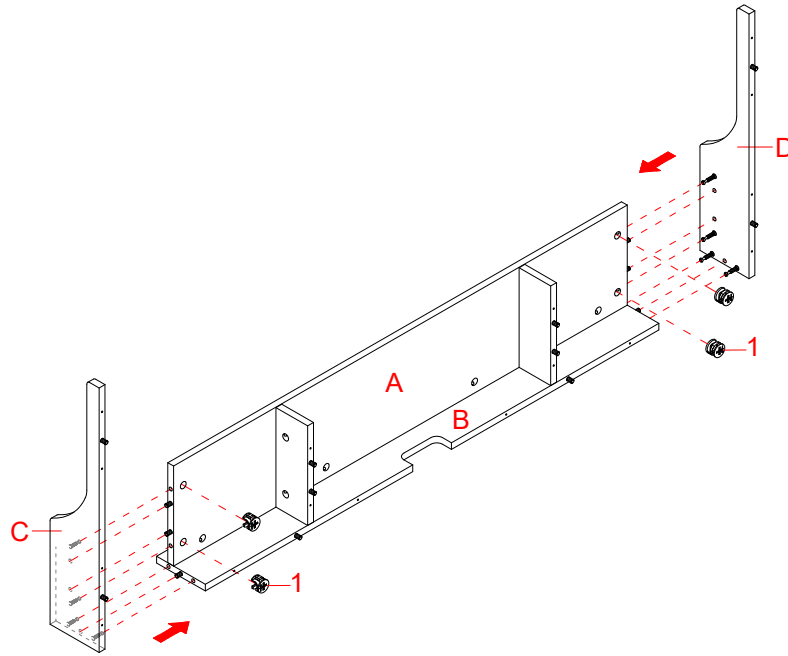

21. Align and attach the Side Baffles (C and D) to the assembled Monitor Shelf (A) by engaging four Large Cam Locks (1).

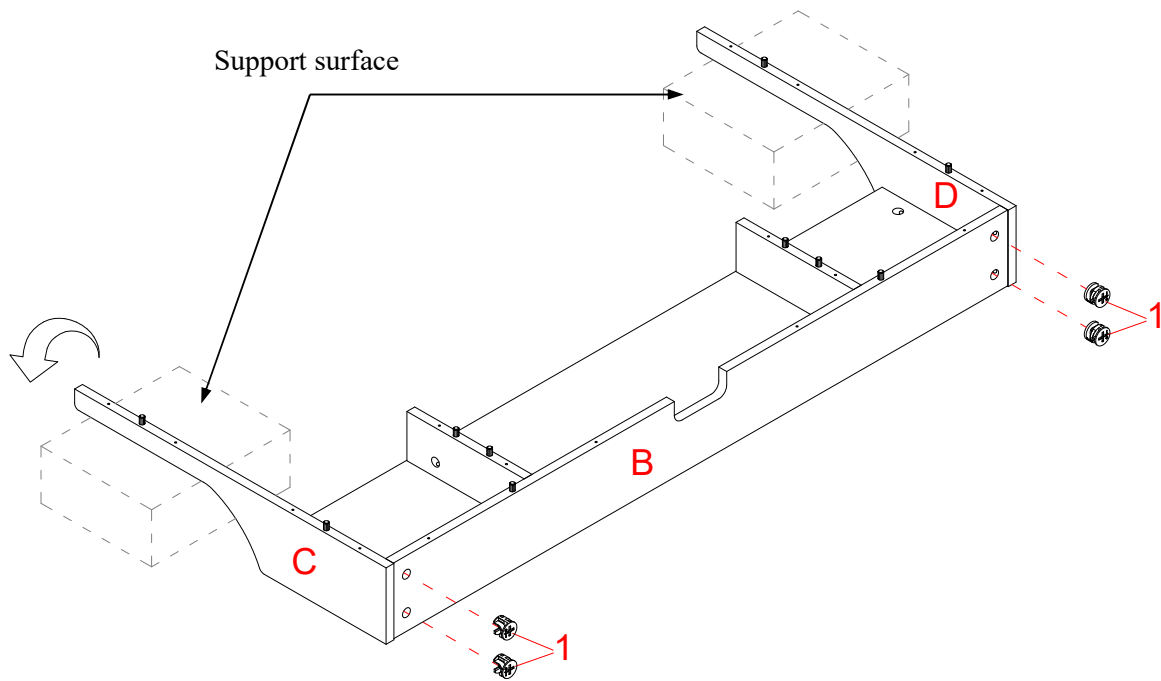

22. Carefully turn the assembled Monitor Stand onto its top edges. Place two support blocks between the mounting surface and side Baffles.

**⚠ WARNING:** Exercise caution to avoid any break.

23. Fasten the Side Baffles (C and D) to the Monitor Stand Back Panel (B) by engaging four Large Cam Locks (1).

# Assembly Instructions

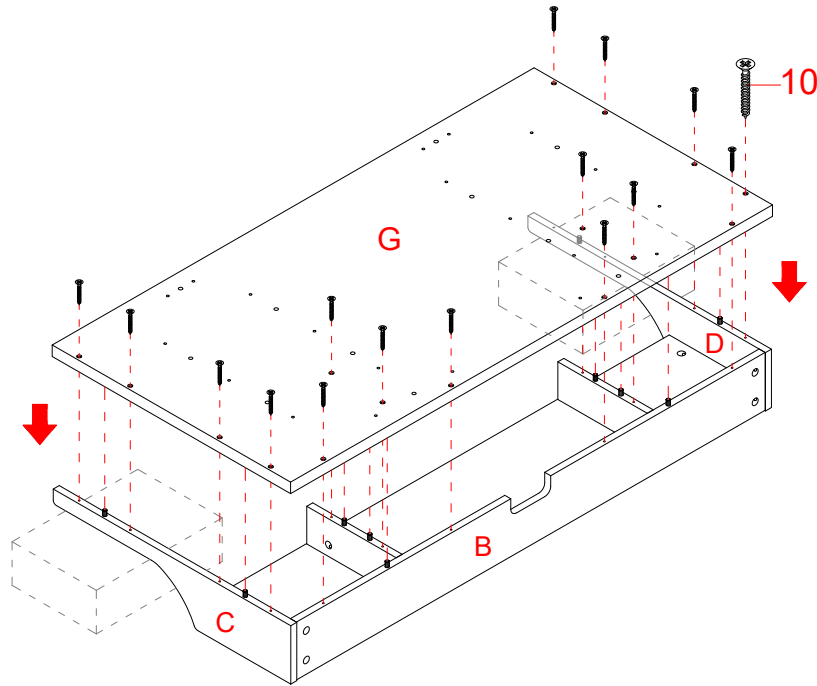

24. Ask for assistance to position the Desk Top (G) over the inserted Wood Dowels (3) on the assembled Monitor Stand. Attach the Desk Top (G) into place with the 45 mm Screws (10).

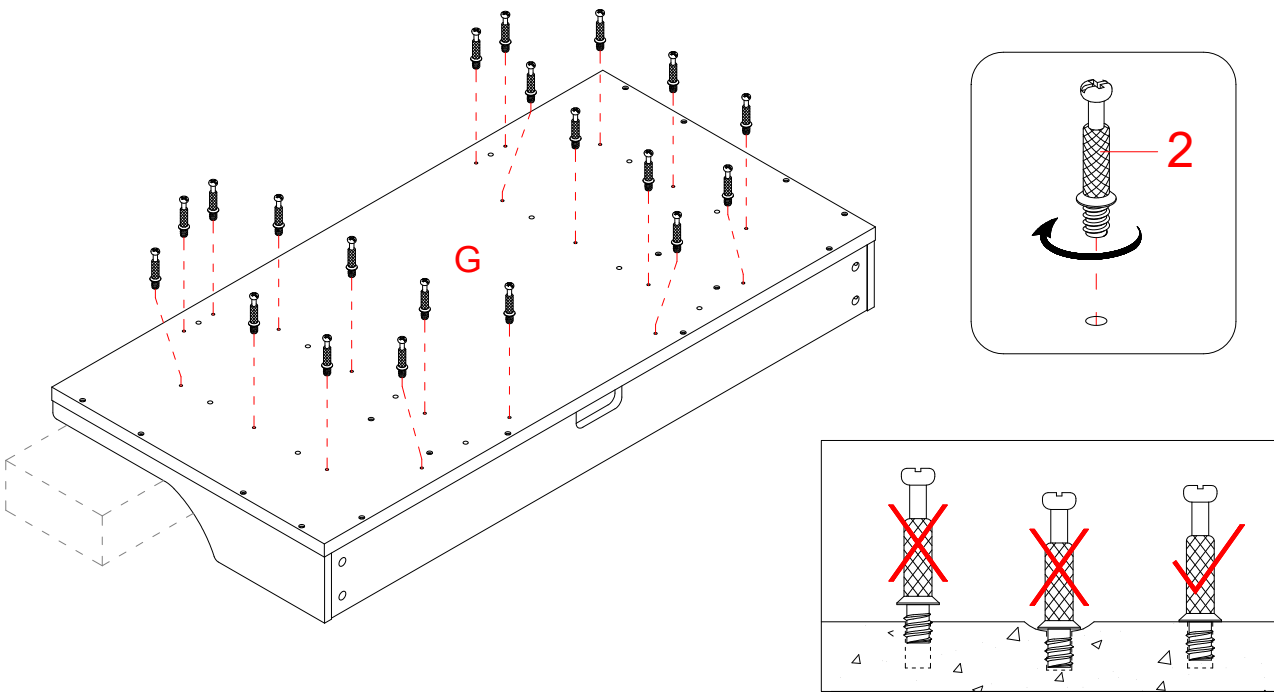

25. Securely screw the Large Cam Bolts (2) into the designated small holes on the Desk Top (G) using a Phillips screwdriver. **DO NOT** over tighten the cam bolts.

## Assembly Instructions

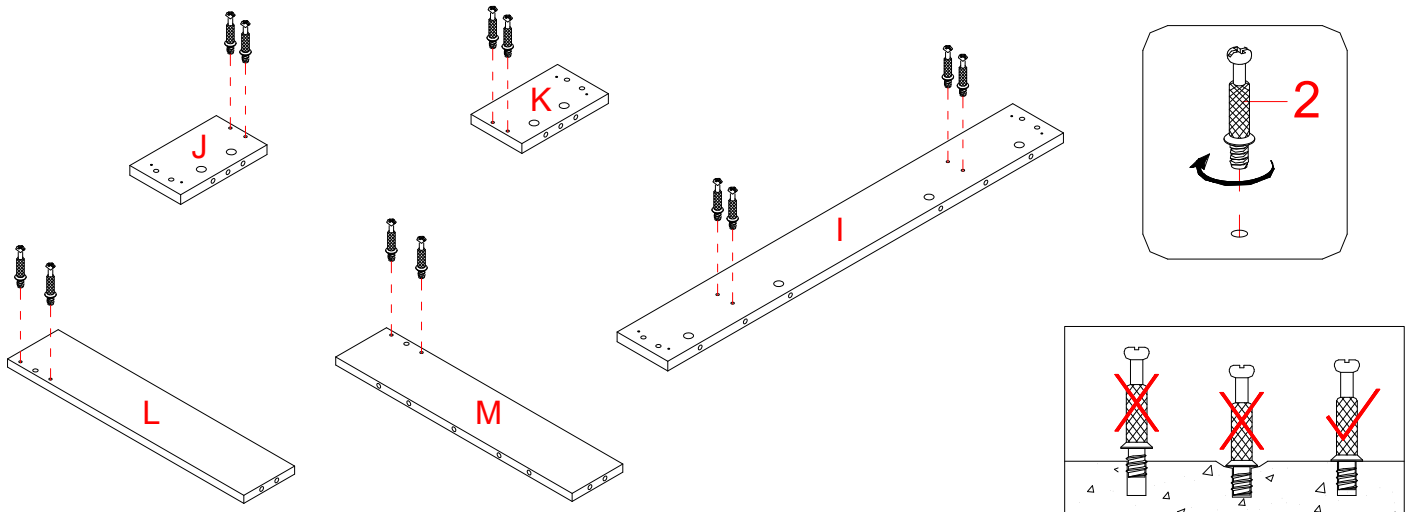

26. Securely screw the Large Cam Bolts (2) into the designated small holes on the Desk Aprons (J, K and I) and Slide Track Supports (L and M) using a Phillips screwdriver. **DO NOT** over tighten the cam bolts.

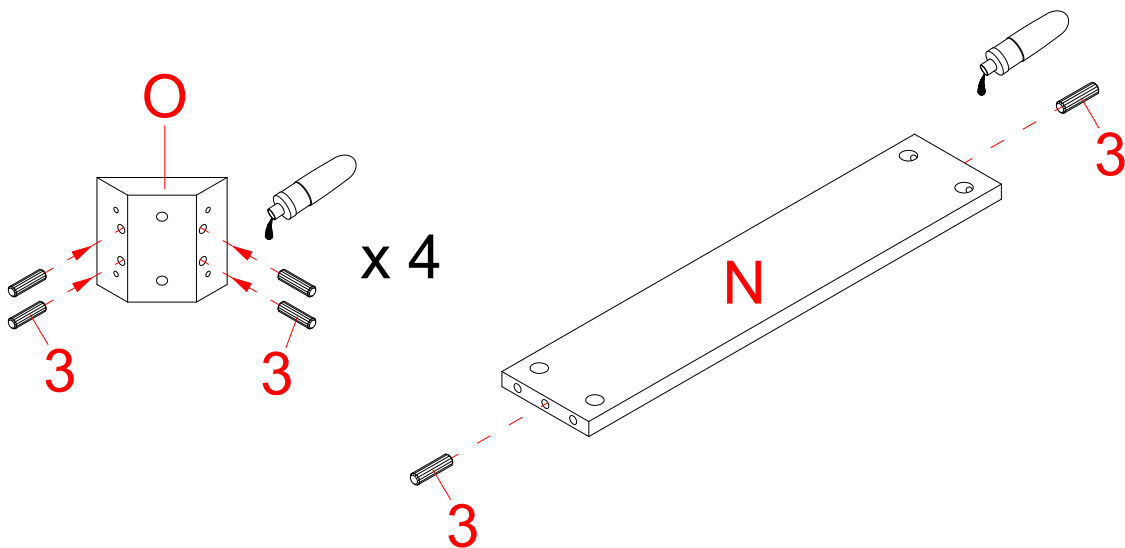

27. Glue the Wood Dowels (3) into the inner holes on four Corner Blocks (O) and the Cross Bar (N) as shown.



## Assembly Instructions

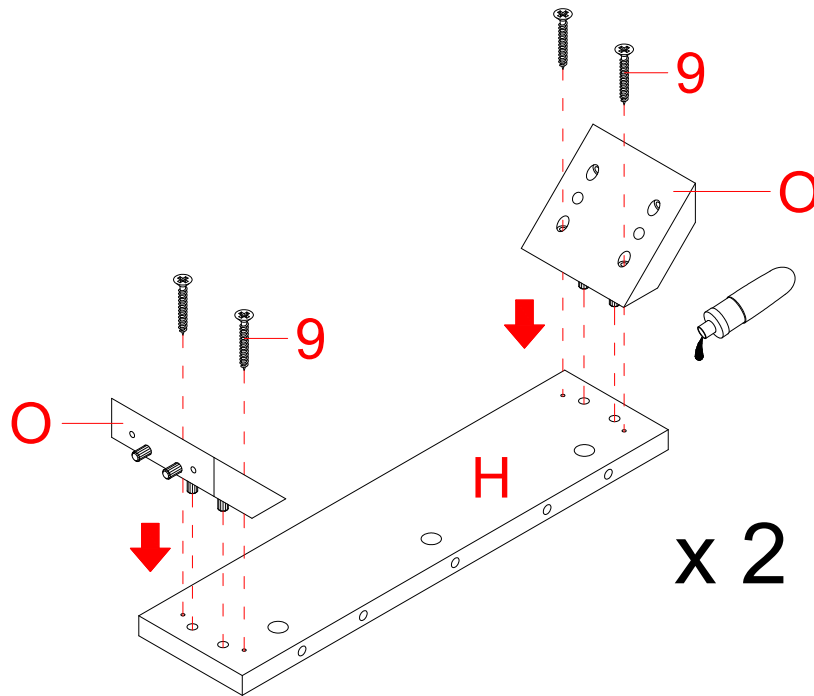

28. Using the wood dowels as guide, glue and firmly press two Corner Blocks (O) to one Side Apron (H). Fasten the Corner Blocks (O) into place with four 32 mm Screws (9).
29. Complete this step two times to assemble four Corner Blocks (O).

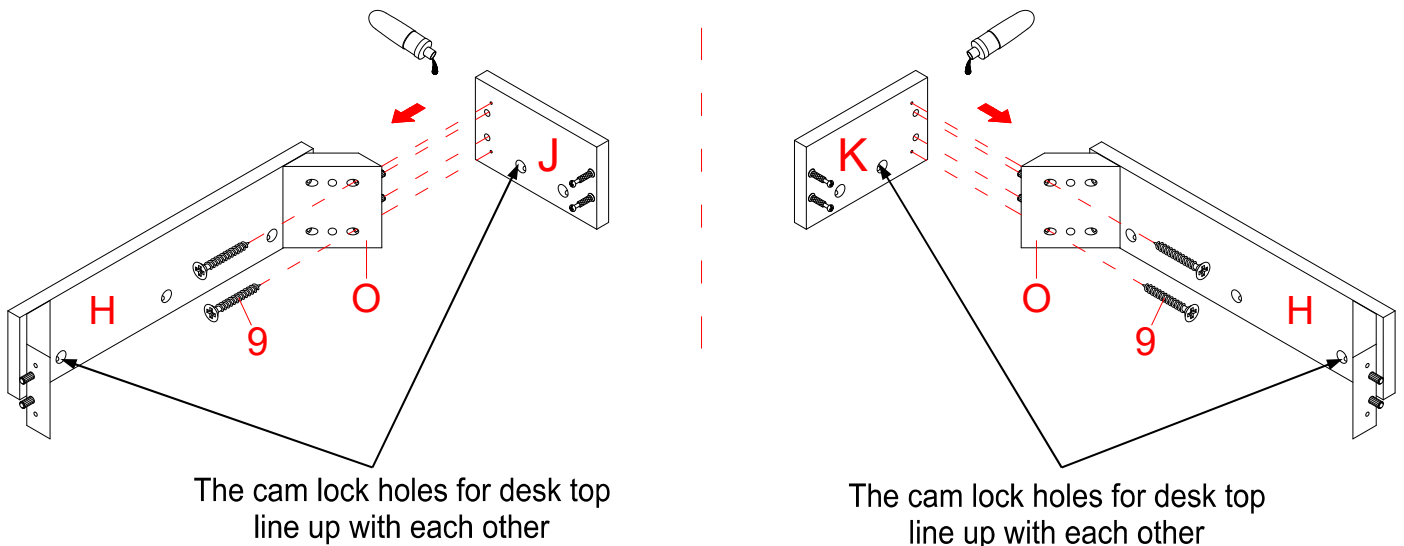

The cam lock holes for desk top  
line up with each other

The cam lock holes for desk top  
line up with each other

30. Using the wood dowels as guide, glue and firmly press the Left Front Apron (J) to one assembled Corner Block (O). Fasten them in place with two 32 mm Screws (9).

**⚠ WARNING:** Exercise caution to avoid edge crack.

31. Repeat the same process with the Right Front Apron (K).

## Assembly Instructions

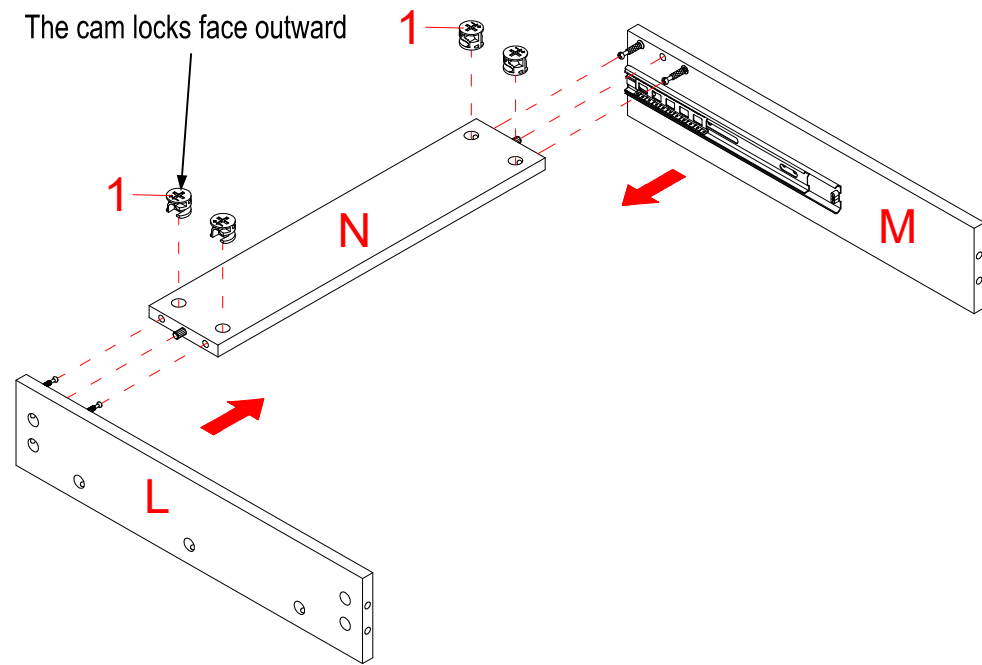

32. Align and attach the Cross Bar (N) between the Slide Track Supports (L and M) by engaging four Large Cam Locks (1).

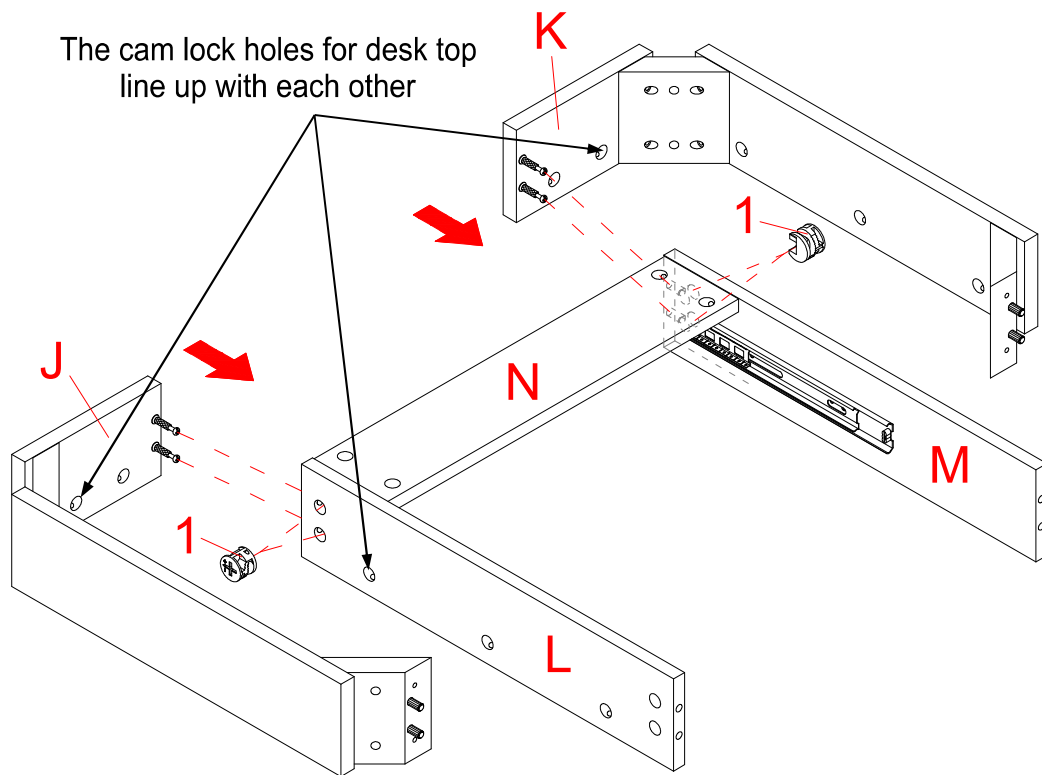

33. Align and attach the assembled Left Front Apron (J) to the Left Slide Track Support (L) by engaging two Large Cam Locks (1).
34. Repeat the same process with the assembled Right Front Apron (K).

## Assembly Instructions

The cam lock holes for desk top  
line up with each other

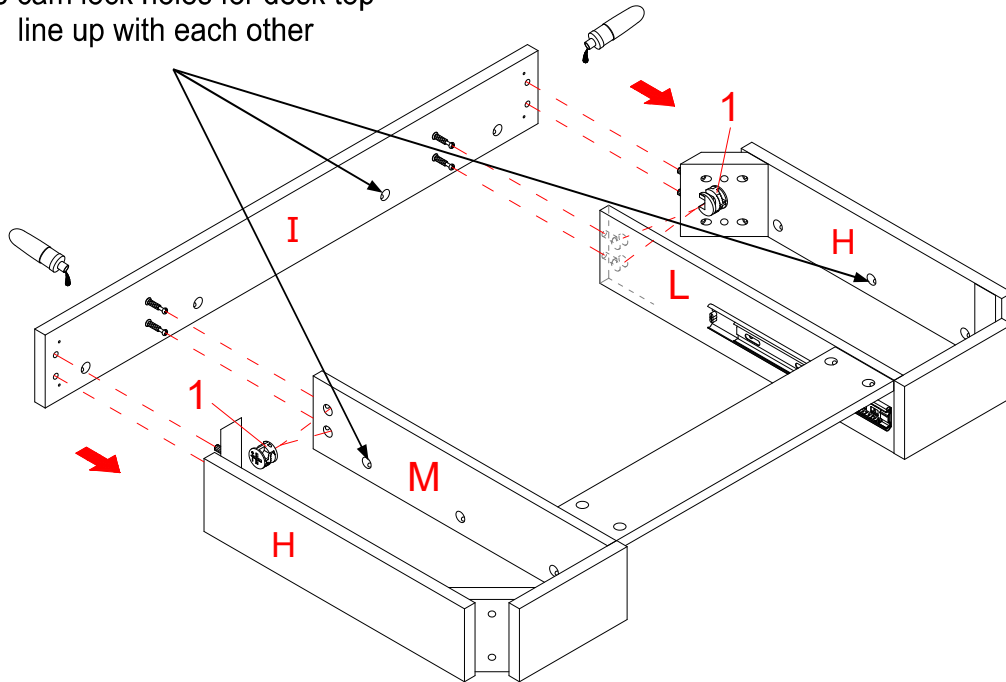

35. Using the wood dowels as guide, glue and attach the Back Apron (I) to the previous assembly by engaging four Large Cam Locks (1).

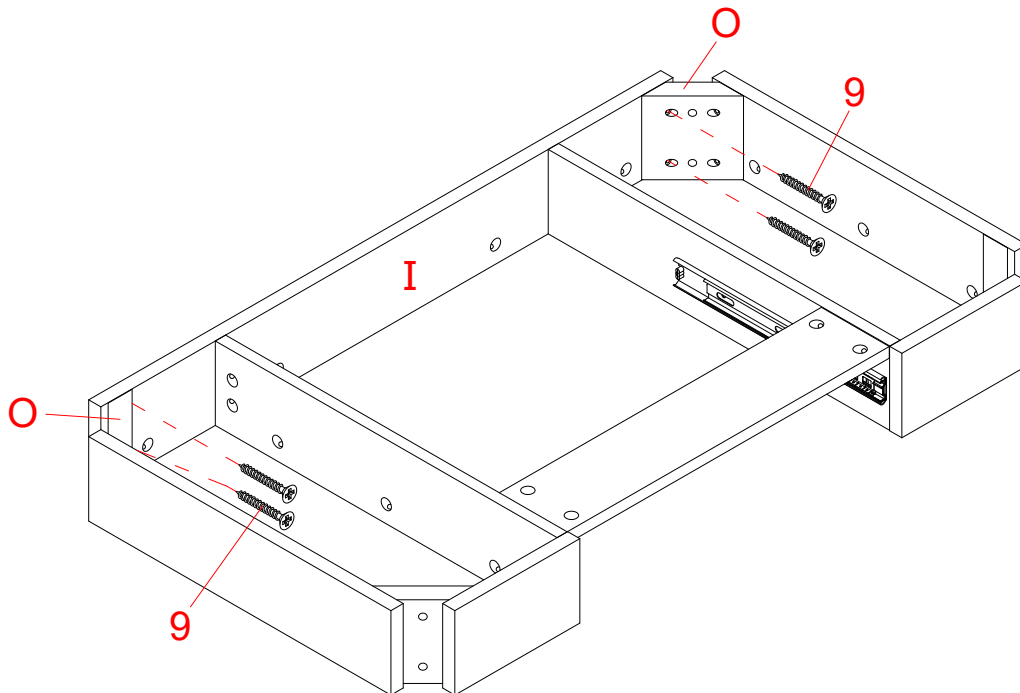

36. Insert four 32 mm Screws (9) through the Corner Blocks (O) and securely screw into the Back Apron (I). Tighten the screws with a Phillips screwdriver.

## Assembly Instructions

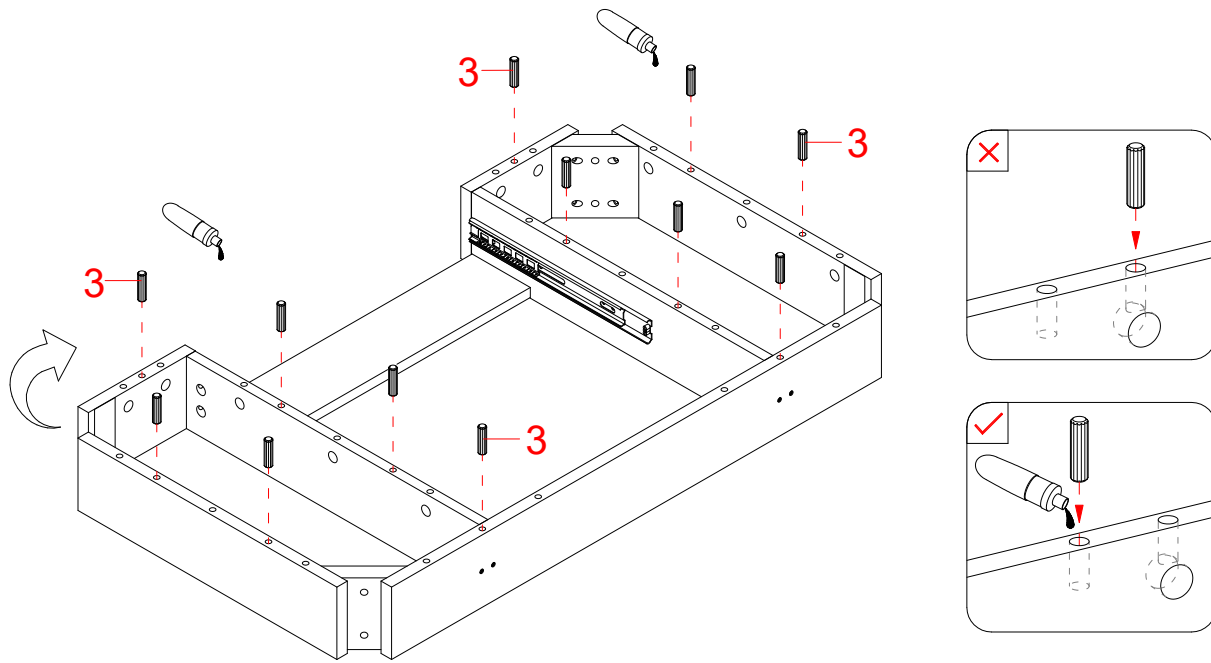

37. Flip the previous assembly around and glue the Wood Dowels (3) into the designated holes as shown.

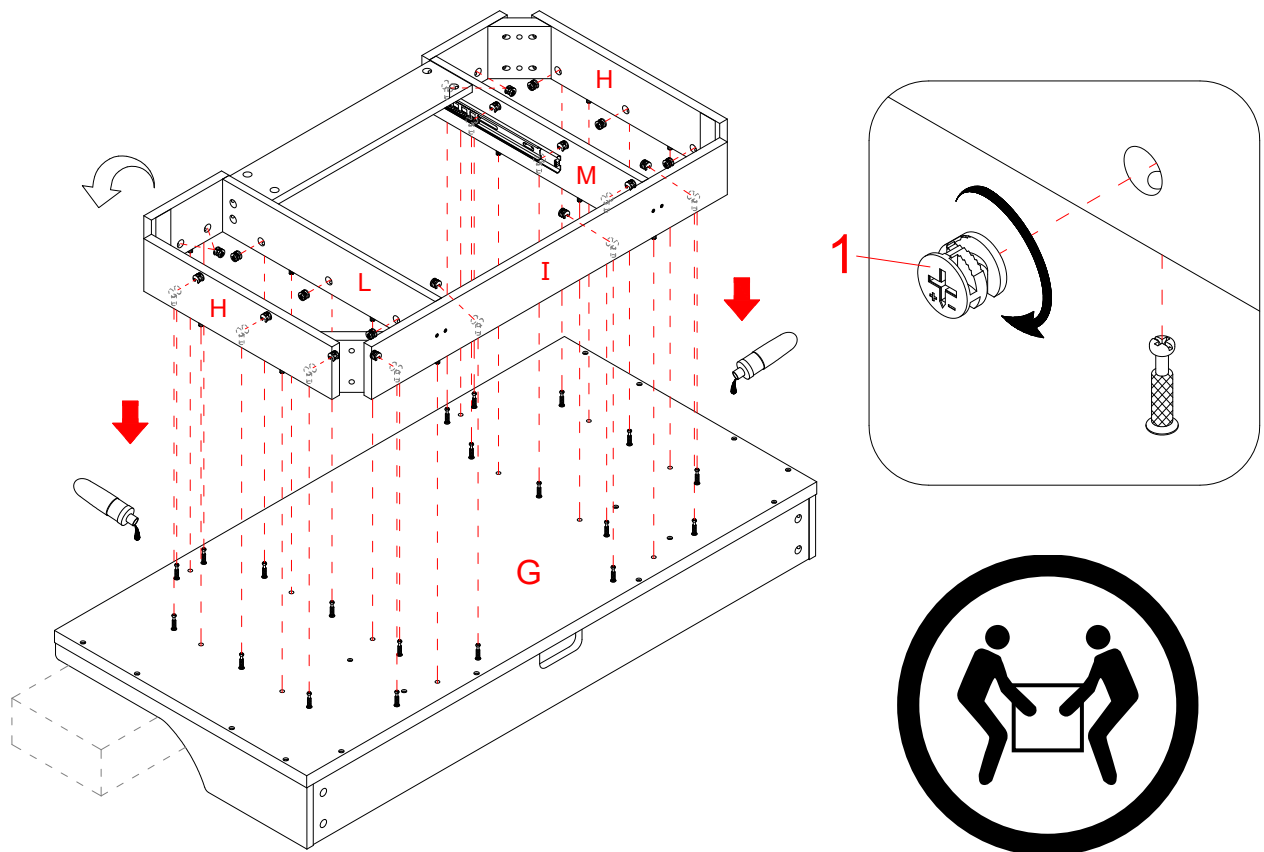

38. Using the wood dowels as a guide, align and attach the previous assembly to the Desk Top (G) by engaging twenty Large Cam Locks (1).

## Assembly Instructions

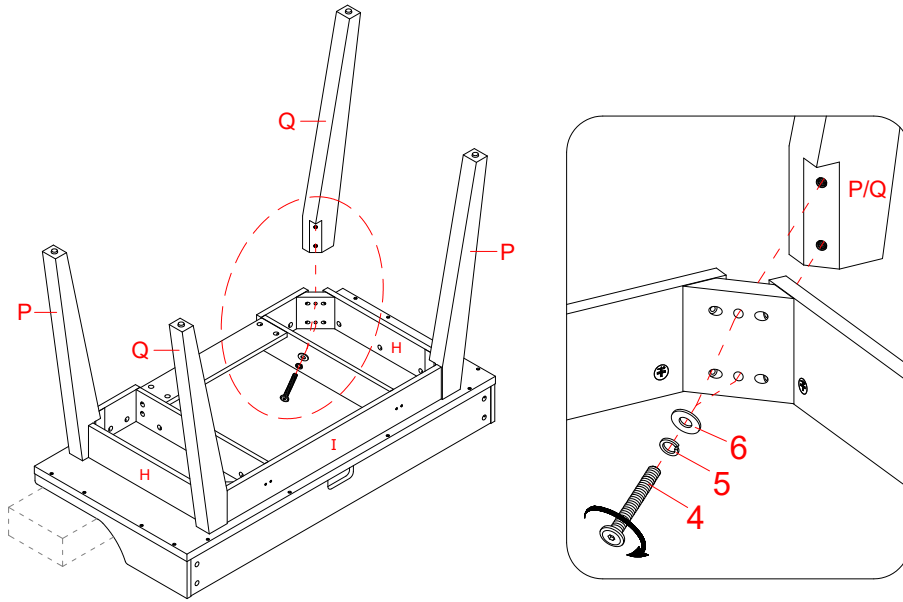

39. Attach the Legs (P and Q) to the assembled Corner Blocks (O) with two 55 mm Bolts (4) and two Washers (5 and 6) per leg.

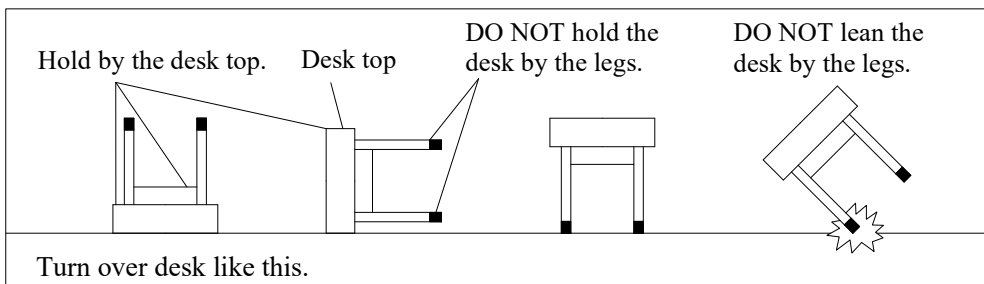
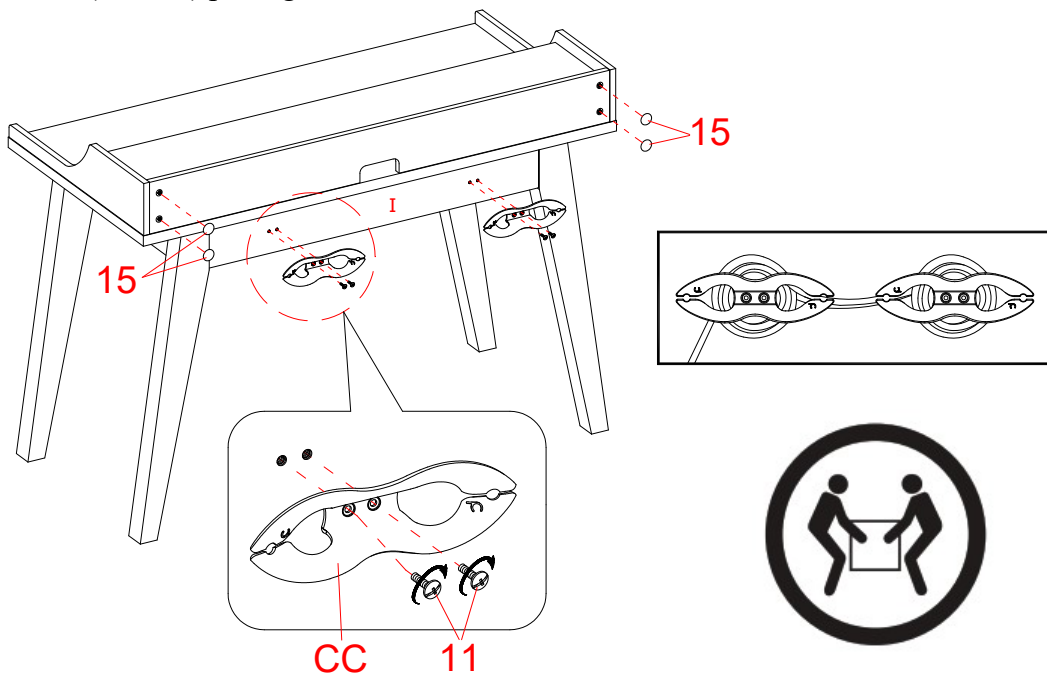

40. Ask for assistance to lift the assembled unit upright and position it near the final location.  
 41. Stick the White Paper Covers (15) onto the visible cam locks to conceal the cams.  
 42. Attach 2 Cable Wheels (CC) to the Back Apron (I) with four 12 mm Bolts (11).  
**NOTE:** You can use the Cable Wheels to help keep your cables and cords organized.

## Assembly Instructions

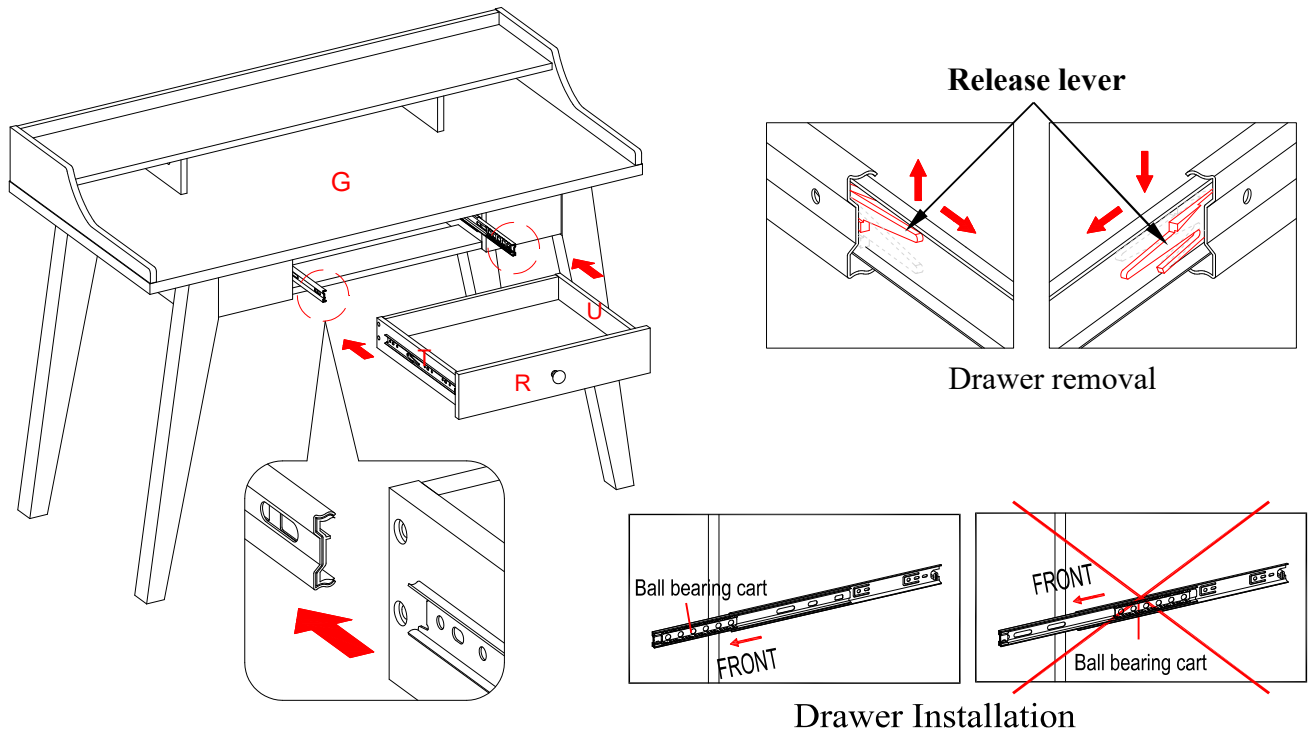

43. To insert the assembled large drawer into your unit, extend the Ball Bearing Slide Tracks all the way forward (including ball bearing cart). Then, align the Slide Runners on the assembled drawer with the Slide Tracks and push the drawer carefully inside until it stops.

**NOTE:** If the drawer does not go in smoothly, please take it out and repeat the step. If you need to remove the drawer, please pull the drawer all the way out, then simultaneously push the plastic release lever of the ball bearing slides up on one side and down on the other side, and then pull it completely out.

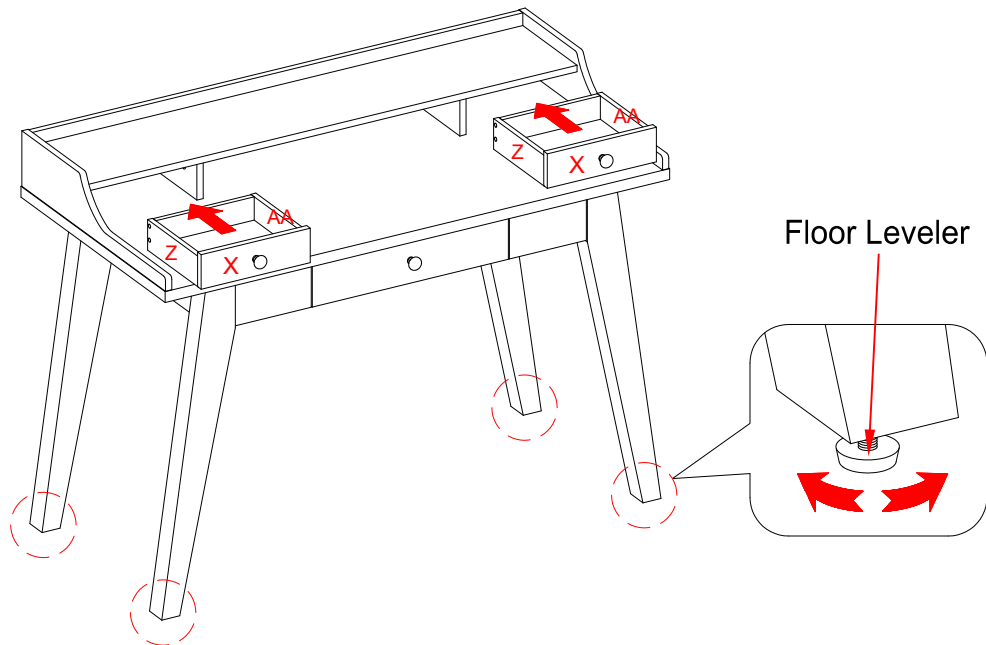

44. If necessary, adjust the Floor Levelers at the bottom of the legs to level the unit.
45. The monitor stand can raise your screen to a suitable viewing height, relieving the burdens on your neck and shoulders. The monitor stand can use as a storage compartment as well. Insert the removable small drawers into the cubbies for space saving and a quick access.

## Care and Maintenance

- Use a soft, clean cloth that will not scratch the surface when dusting.
- Use of furniture polish is not necessary. Should you choose to use polish, test first in an inconspicuous area.
- Using solvents of any kind on your furniture may damage your furniture's finish.
- Never use water to clean your furniture as it may cause damage to the finish.
- Always use coasters under beverage glasses and flowerpots.
- Liquid spills should be removed immediately. Using a soft, clean cloth, blot the spill gently. Avoid rubbing.
- Always use protective pads under hot dishes and plates. Heat can cause chemical changes that may create spotting within the furniture finish.
- In the event that your furniture is stained or otherwise damaged during use, we recommend that you call a professional to repair your furniture.
- Check bolts/screws periodically and tighten them if necessary.

## Further Advice about Wood Furniture Care

It is best to keep your furniture in a climate-controlled environment. Extreme temperature and humidity changes can cause fading, warping, shrinking and splitting of wood. It is advised to keep furniture away from direct sunlight as sun may damage the finish.

Proper care and cleaning at home will extend the life of your purchase. Following these important and helpful tips will enhance your furniture as it ages.

We hope you enjoy your purchase for many years.  
Thank you for your purchase!

## Quality Guarantee

We are confident that you will be delighted with your Whalen Furniture purchase.

Should this product be defective in workmanship or materials or fail under normal use, we will repair or replace it for up to one (1) year from date of purchase. Every Whalen Furniture product is designed to meet your highest expectations. We guarantee that you will immediately see the value of our fine furniture.

This warranty gives you specific legal rights and you may also have other rights which vary from state to state or province to province.

Whalen Furniture Manufacturing  
1578 Air Wing Road, San Diego, CA 92154, USA  
Customer Service: 1-866-942-5362  
8:30 a.m. - 4:30 p.m., PST, Monday to Friday  
[www.whalenfurniture.com](http://www.whalenfurniture.com)





IMPORTANT / IMPORTANTE

Scan for easy  
3D instructions



Scannez pour des instructions faciles en 3D  
Escanea para instrucciones fáciles en 3D



*Thomasville*<sup>®</sup>

NUMÉRO DE LOT: \_\_\_\_\_  
DATE D'ACHAT: \_\_/\_\_/\_\_\_\_

# Bureau d'écriture Olivier

Modèle n° SPCA-OL48D-TV

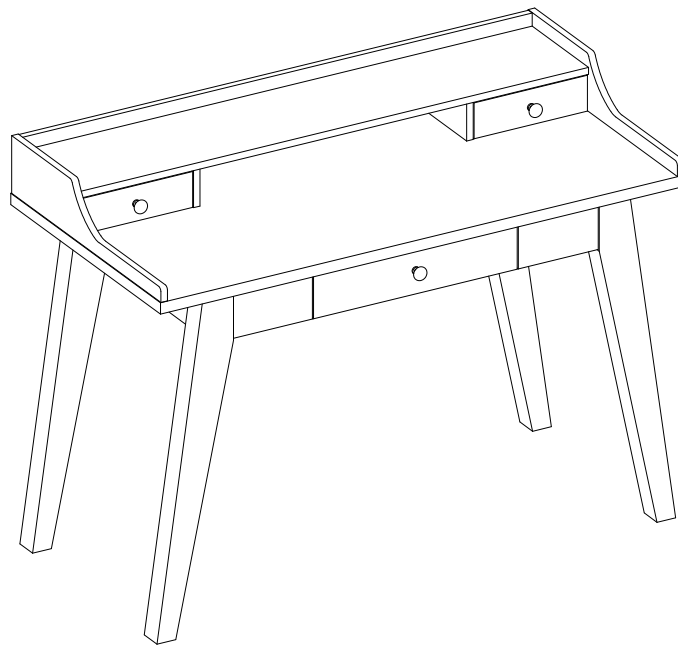

**ASSEMBLAGE PAR UN ADULTE REQUIS EN RAISON DES PETITES PIÈCES, DES BOUTS POINTUS ET DES BORDS TRANCHANTS**

Pour toute question sur le montage ou en cas de pièce manquante, NE PAS retourner cet article au point de vente. Communiquer avec notre numéro sans frais du service à la clientèle en ayant en main les instructions et la liste de pièces pour indiquer le nom du modèle ou de la pièce ou le numéro d'usine en composant le :

**1-866-942-5362**

Heure normale du Pacifique : entre 8 h 30 et 16 h 30, du lundi au vendredi  
ou visiter notre site Web 24 heures par jour, 7 jours sur 7 pour obtenir de l'aide sur le produit à

**[www.whalenfurniture.com](http://www.whalenfurniture.com)**

ou transmettre une demande par courriel à **[parts@whalenfurniture.com](mailto:parts@whalenfurniture.com)**

**CE LIVRET D'INSTRUCTIONS CONTIENT D'IMPORTANTES CONSIGNES DE SÉCURITÉ.  
LIRE ET CONSERVER POUR RÉFÉRENCE FUTURE.**

Date 2022-07-05 Rév. 0001-A

Thomasville™ est une marque de fabrique de HHG IPCo, LLC. ©HHG IPCo, LLC. thomasville.com

## POIDS MAXIMAL RECOMMANDÉ

FABRICANT : Whalen Furniture Manufacturing  
CATALOGUE : Bureau d'écriture Olivier  
MODÈLE N° SPCA-OL48D-TV

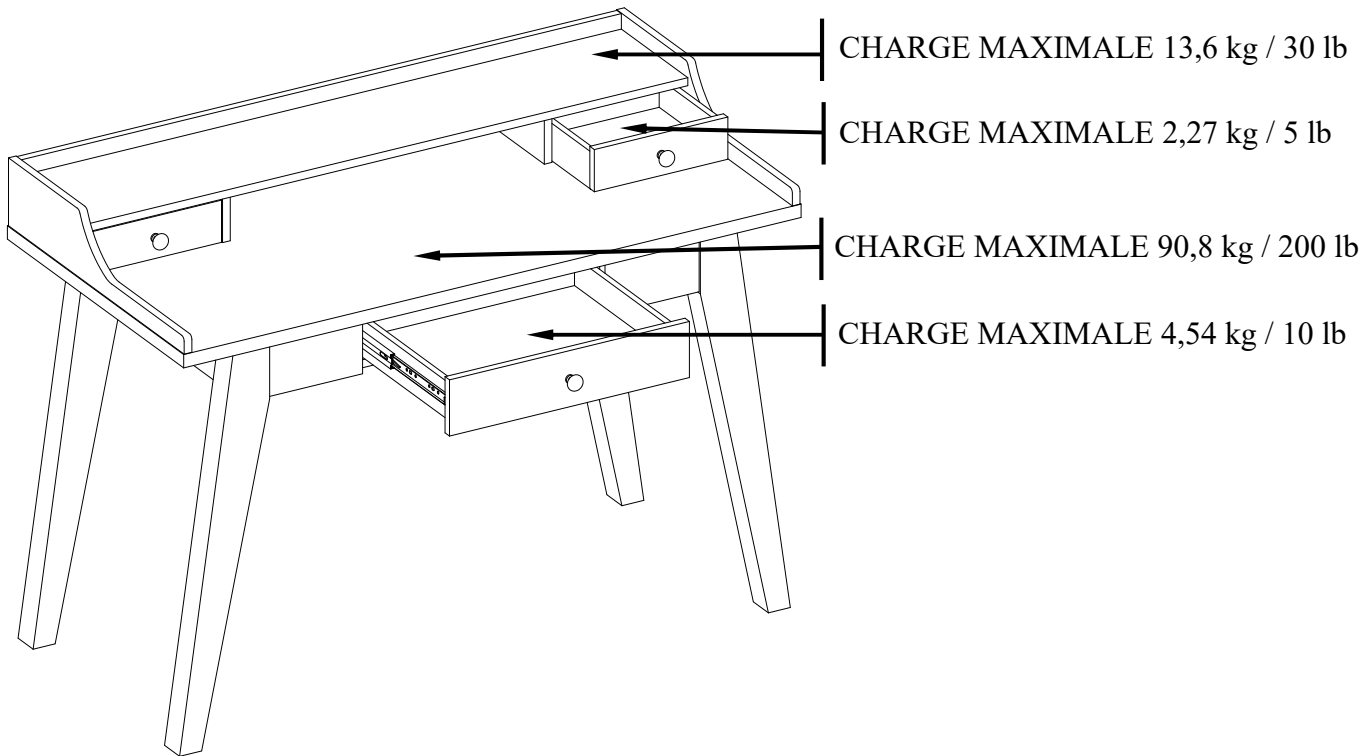

### **⚠ AVERTISSEMENT**

CETTE UNITÉ DOIT ÊTRE UTILISÉE EN RESPECTANT LES POIDS MAXIMAUX INDIQUÉS. L'UTILISATION DE L'UNITÉ AVEC UNE CHARGE SUPÉRIEURE AUX POIDS MAXIMAUX INDIQUÉS PEUT CAUSER L'INSTABILITÉ, VOIRE MÊME DES BLESSURES.

### **REMARQUE**

Veillez lire toutes les directives avant de procéder au montage. Examinez tout le matériel d'emballage avant de jeter le carton. Retirez les agrafes de ce dernier avant de le jeter. Enlevez toutes les pièces du carton et répartissez-les en groupes tel qu'indiqué sur la liste des pièces. Assurez-vous que toutes les pièces ont été incluses avant de commencer le montage. L'utilisation d'outils électriques n'est pas recommandée pour le montage.

## IMPORTANT

**Avant de débiter :** ouvrir, identifier et faire le décompte de toutes les pièces avant le montage. Étendre les pièces sur une surface lisse et non abrasive. Les pièces identifiées en pages 4, 5 et 6 du présent guide seront requises.

**REMARQUE :** IL EST TRÈS IMPORTANT D'UTILISER DE LA COLLE AVEC LES GOUJONS. L'EXCÈS DE COLLE PEUT ÊTRE ESSUYÉ AVEC UN LINGE HUMIDE.

Insérer les goujons au moins à la moitié en les frappant légèrement avec un maillet en caoutchouc, AU BESOIN.

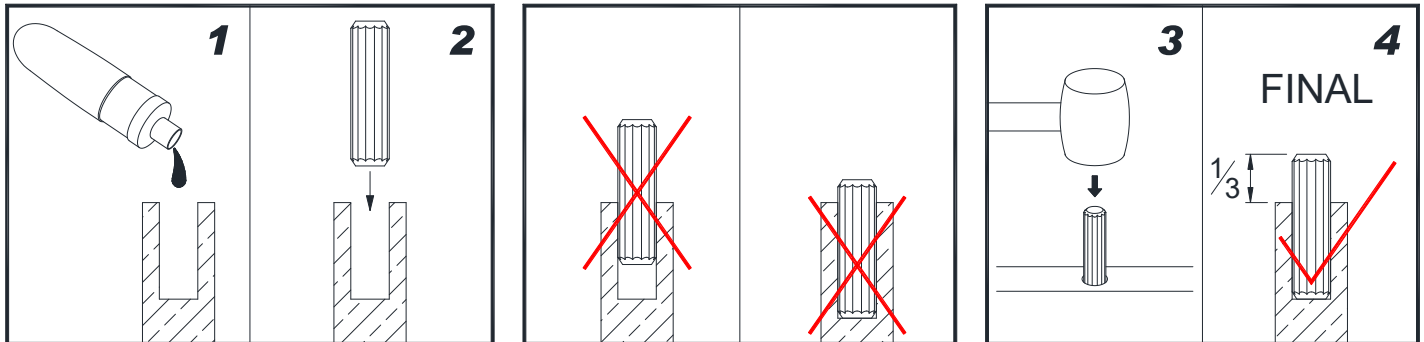

## FONCTIONNEMENT DU SYSTÈME À CAME DISSIMULÉE

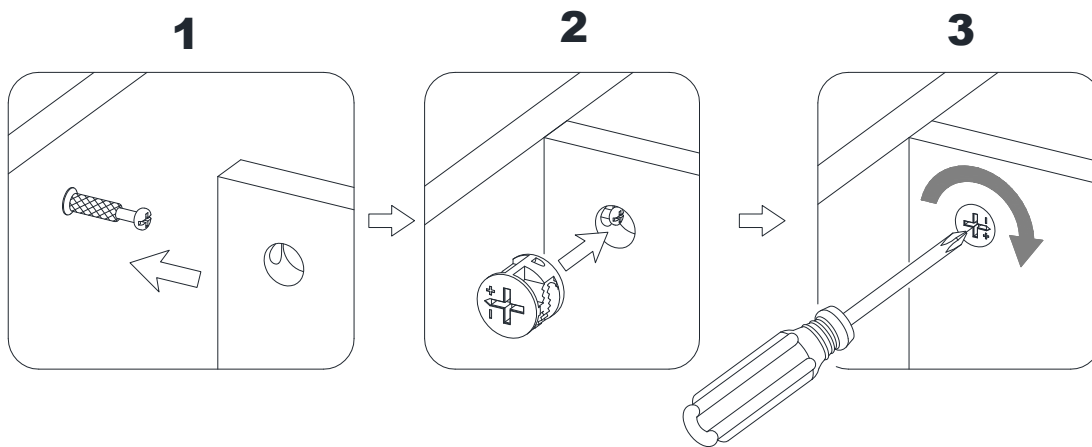

## FONCTIONNEMENT DU SYSTÈME DE BLOCAGE

1. Visser un boulon à came dans la douille taraudée sur le panneau. Insérer une came dissimulée dans le trou percé sur le panneau.
2. S'assurer que la flèche sur la came dissimulée soit orientée vers l'entrée du boulon à came.
3. Connecter les deux panneaux en s'assurant que le boulon à came s'insère dans le trou percé à l'extrémité du panneau avec la came dissimulée.

**L'unité est maintenant prête pour le montage.**

## Liste des pièces et de la quincaillerie

Lire toutes les instructions et s'assurer d'avoir toutes les pièces et de la quincaillerie mentionnées avant de débiter le montage.

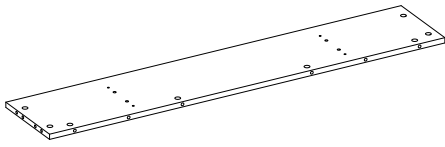

A- Étagère pour moniteur  
(Qté. 1)

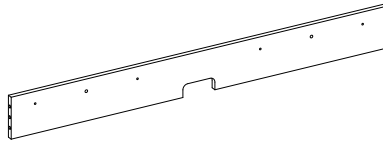

B- Panneau arrière du support de moniteur  
(Qté. 1)

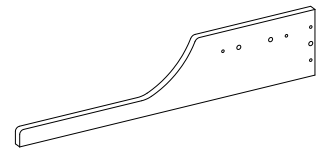

C- Paroi gauche  
(Qté. 1)

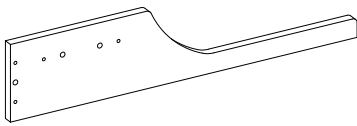

D- Paroi droit  
(Qté. 1)

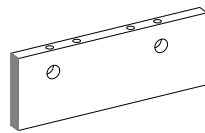

E- Support gauche du moniteur  
(Qté. 1)

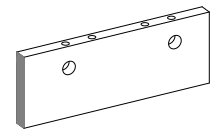

F- Support droit du moniteur  
(Qté. 1)

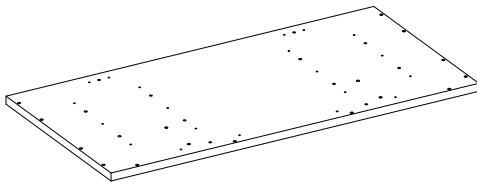

G- Dessus de bureau  
(Qté. 1)

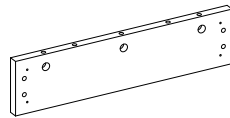

H- Tablier latéral  
(Qté. 2)

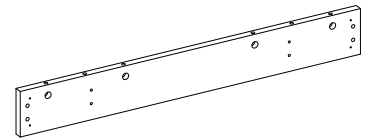

I- Tablier arrière  
(Qté. 1)

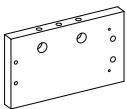

J- Tablier avant gauche  
(Qté. 1)

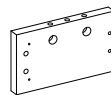

K- Tablier avant droit  
(Qté. 1)

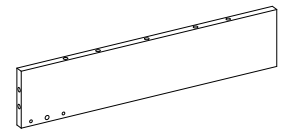

L- Support de glissière gauche  
(Qté. 1)

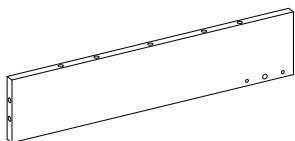

M- Support de glissière droit  
(Qté. 1)

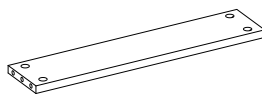

N- Barre transversale  
(Qté. 1)



O- Bloc d'angle  
(Qté. 4)

## Liste des pièces et de la quincaillerie

Lire toutes les instructions et s'assurer d'avoir toutes les pièces et de la quincaillerie mentionnées avant de débiter le montage.

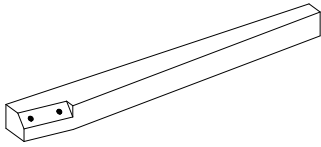

P- Pied avant gauche / jambe arrière droite  
(Qté. 2)

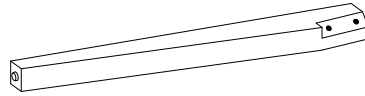

Q- Pied avant droit / arrière gauche  
(Qté. 2)

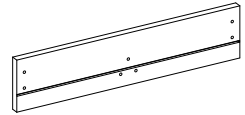

R- Façade du grand tiroir  
(Qté. 1)

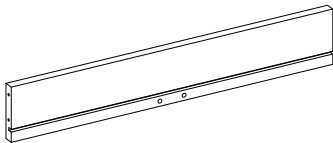

S- Panneau arrière du grand tiroir  
(Qté. 1)

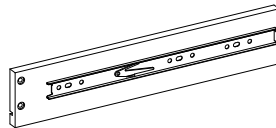

T- Côté gauche du grand tiroir  
(Qté. 1)

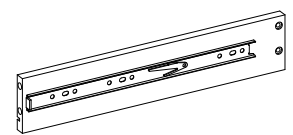

U- Côté droit du grand tiroir  
(Qté. 1)

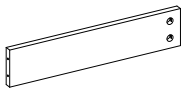

V- Support inférieur du tiroir  
(Qté. 1)

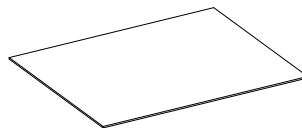

W- Panneau inférieur du grand tiroir  
(Qté. 1)

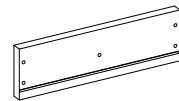

X- Façade du petit tiroir  
(Qté. 2)

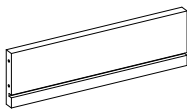

Y- Panneau arrière du petit tiroir  
(Qté. 2)

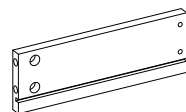

Z- Côté gauche du petit tiroir  
(Qté. 2)

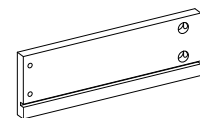

AA- Côté droit du petit tiroir  
(Qté. 2)

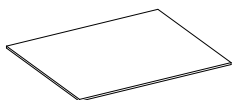

BB- Panneau inférieur du petit tiroir  
(Qté. 2)



CC- Roulette de câble  
(Qté. 2)

## Liste des pièces et de la quincaillerie

Lire toutes les instructions et s'assurer d'avoir toutes les pièces et de la quincaillerie mentionnées avant de débiter le montage.

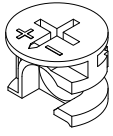

(1) Grand verrou à came  
(Qté. 48+2 extra)

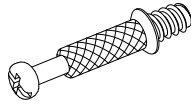

(2) Grand boulon à came  
(Qté. 48+2 extra)

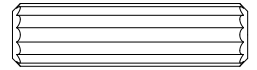

(3) Cheville en bois M8 x 30 mm  
(Qté. 52+2 extra)

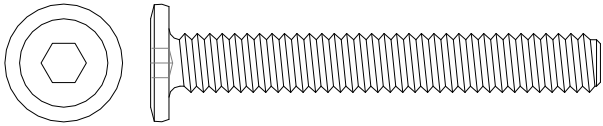

(4) Boulon 5/16" x 55 mm  
(Qté. 8+1 extra)

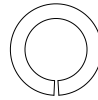

(5) Rondelle de verrou  
(Qté. 8+1 extra)

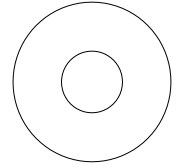

(6) Rondelle plate  
(Qté. 8+1 extra)

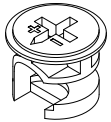

(7) Petit verrou à came  
(Qté. 14+1 extra)

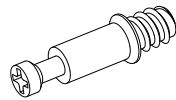

(8) Petit boulon à came  
(Qté. 14+1 extra)

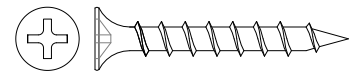

(9) Vis M4 x 32 mm  
(Qté. 30+1 extra)

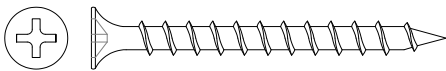

(10) Vis M4 x 45 mm  
(Qté. 16+1 extra)

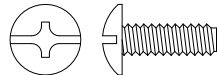

(11) Boulon 5/32" x 12 mm  
(Qté. 4+1 extra)

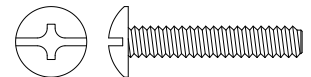

(12) Boulon à tête bouton 5/32" x 22 mm  
(Qté. 3)

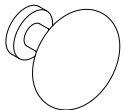

(13) Bouton  
(Qté. 3)



(14) Couverture en papier brun  
(Qté. 8+1 extra)

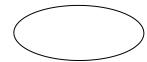

(15) Couverture en papier blanc  
(Qté. 20 +1 extra)



Clé hexagonale (Qté. 1)

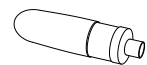

Colle (Qté. 3)

**Outils requis : Clé hexagonale (fourni) et tournevis à pointe cruciform (non fourni).**

## Assemblage du grand tiroir

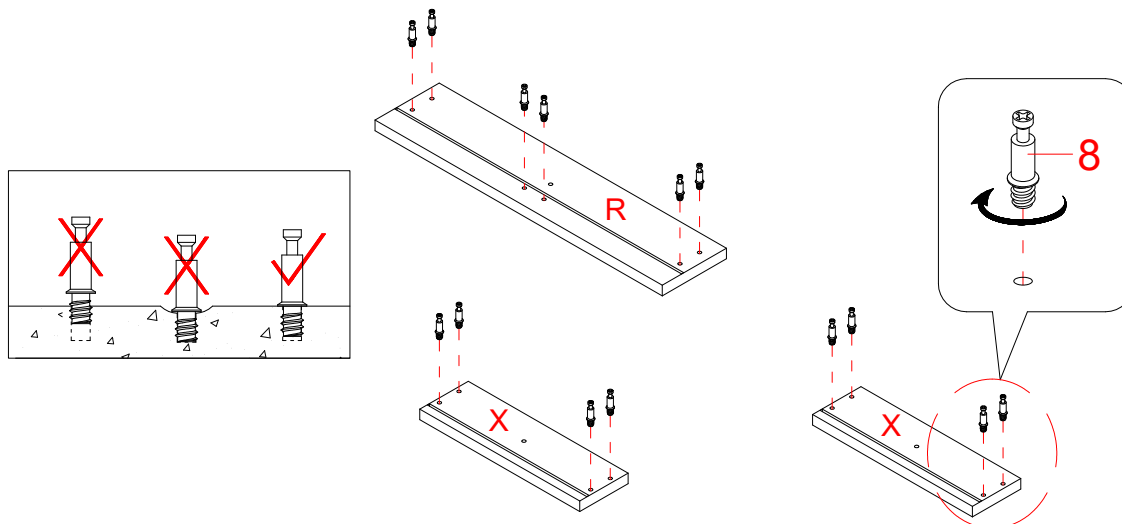

**REMARQUE:** Veuillez ne pas complètement serrer les boulons avant d'avoir fini le montage de toutes les pièces. Une fois assemblées, revenez en arrière et serrez tous les boulons. Cela facilitera l'assemblage.

1. Déballez l'unité et assurez-vous d'avoir en mains toute la quincaillerie et toutes les pièces requises. Assemblez l'unité sur un tapis ou une boîte vide pour éviter de l'égratigner.
2. Vissez fermement les petits boulons à came (8) dans les petits trous prévus à cet effet sur les façades des grands et petits tiroirs (R et X) à l'aide d'un tournevis cruciforme. **NE PAS** trop serrer les boulons à came.

Les rainures s'alignent les unes sur les autres et sont face à l'intérieur.

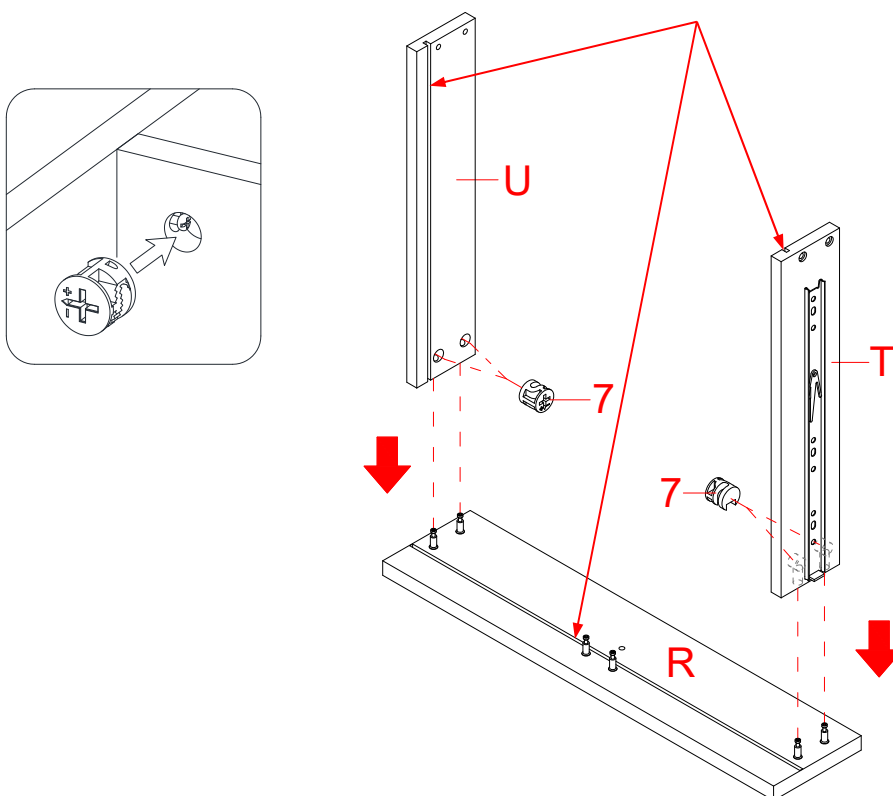

3. Alignez et fixez les panneaux latéraux du grand tiroir (T et U) à la façade du grand tiroir (R) en engageant 4 petits verrous à came (7) (voir page 3 sur le supplément de fonctionnement du système de verrouillage à came).

## Assemblage du grand tiroir

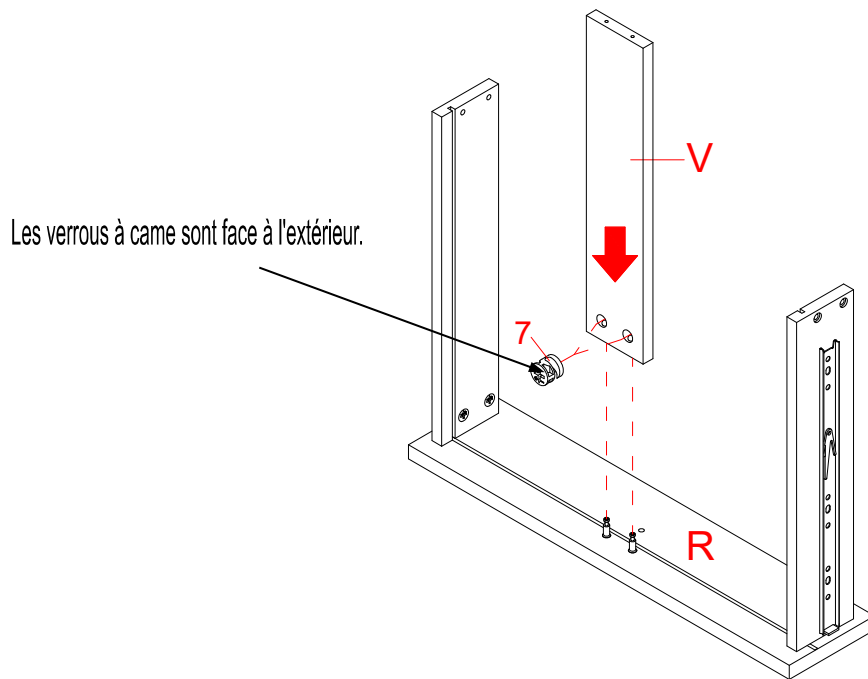

4. Alignez et fixez le support inférieur du tiroir (V) à la façade du grand tiroir (R) en engageant 2 petits verrous à came (7) comme indiqué.

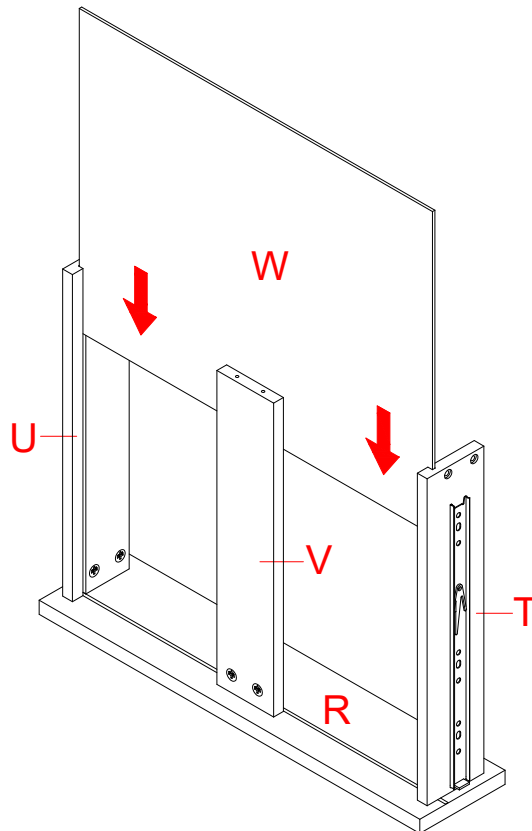

5. Faites glisser le panneau inférieur du grand tiroir (W) dans les rainures situées entre les panneaux latéraux du tiroir (T et U) jusqu'à ce qu'il soit complètement inséré dans la façade du grand tiroir (R).

## Assemblage du grand tiroir



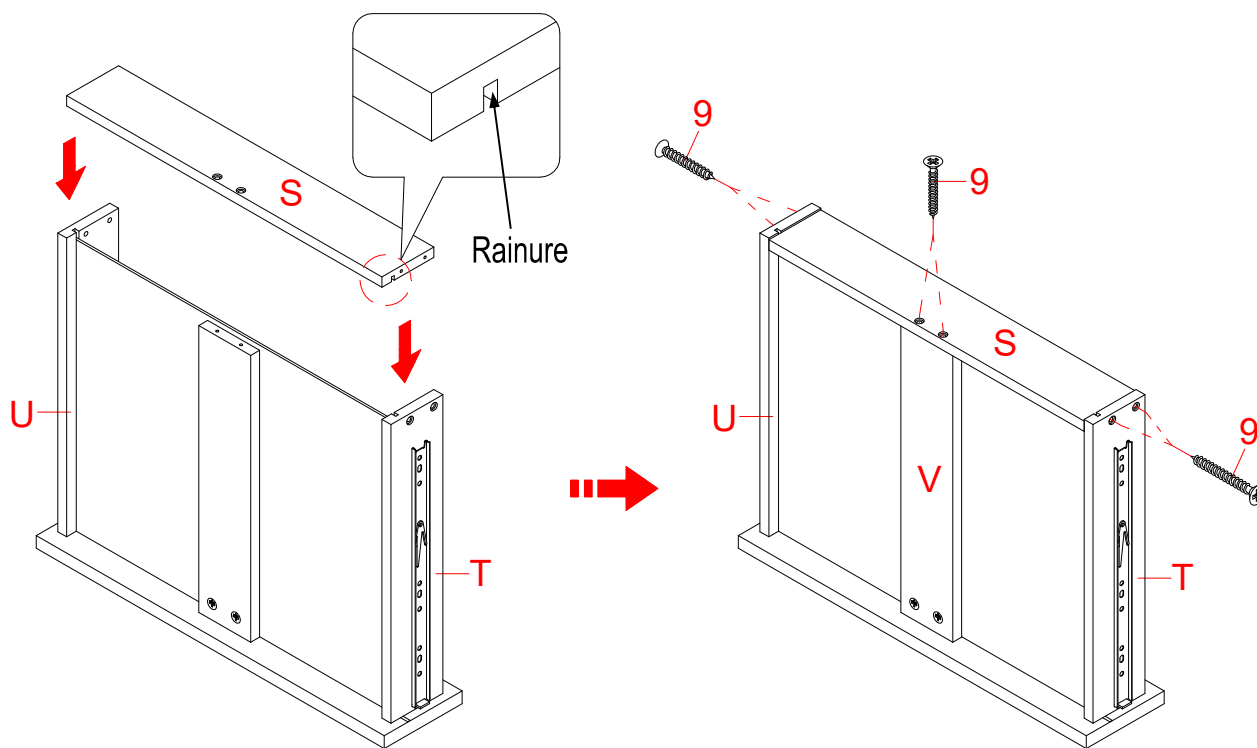

6. Fixez le panneau arrière du grand tiroir (S) aux deux panneaux latéraux du grand tiroir (T et U) et au support inférieur du tiroir (V) avec six vis de 32 mm (9). Assurez-vous que le panneau inférieur du tiroir (W) s'insère bien dans la rainure du panneau arrière du tiroir (S).

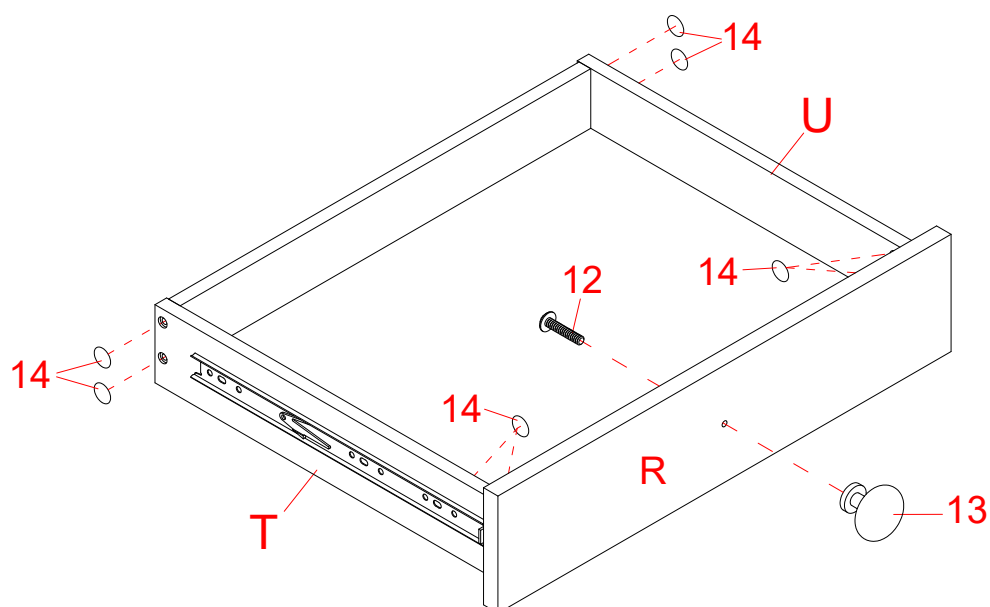

7. Tourner le tiroir assemblé vers le haut.  
 8. Attachez un bouton (13) à l'avant du tiroir avec un boulon à tête bouton (12).  
 9. Recouvrez les têtes de vis et les verrous à came des panneaux latéraux du tiroir (T et U) avec les couvertures en papier brun (14).

## Assemblage du petit tiroir

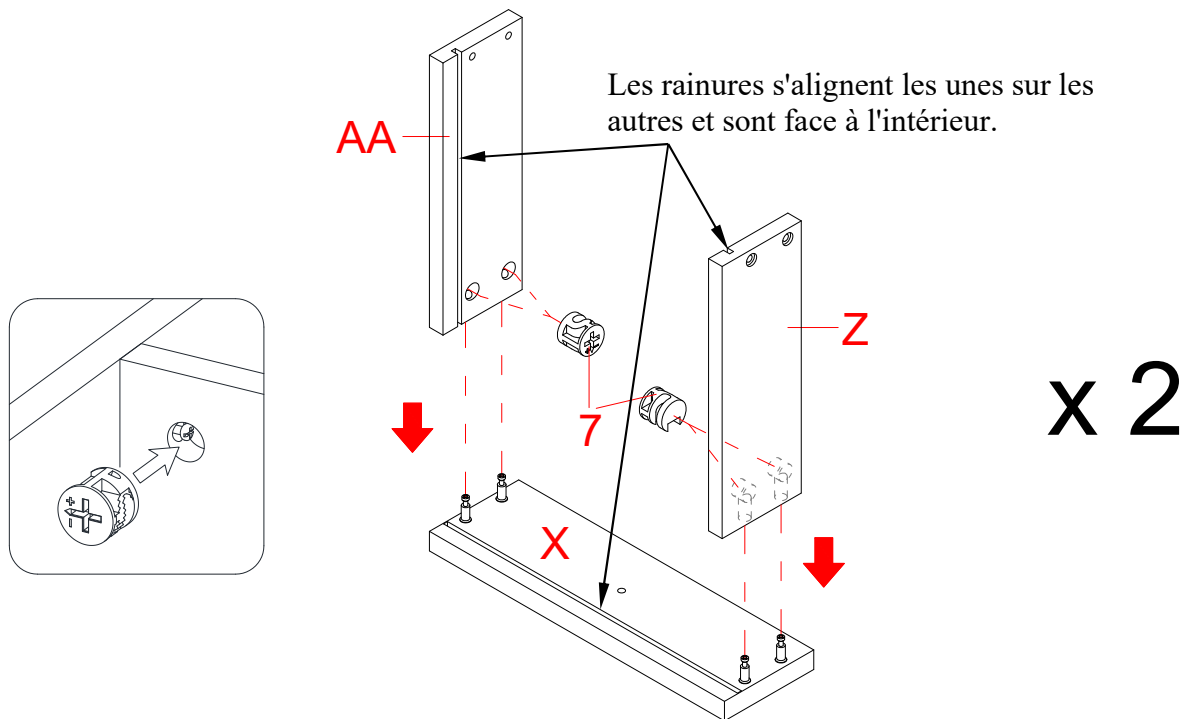

10. Alignez et fixez les panneaux latéraux du petit tiroir (Z et AA) à la façade du petit tiroir (X) en engageant 4 petits verrous à came (7) (voir page 3 sur le supplément de fonctionnement du système de verrouillage à came).

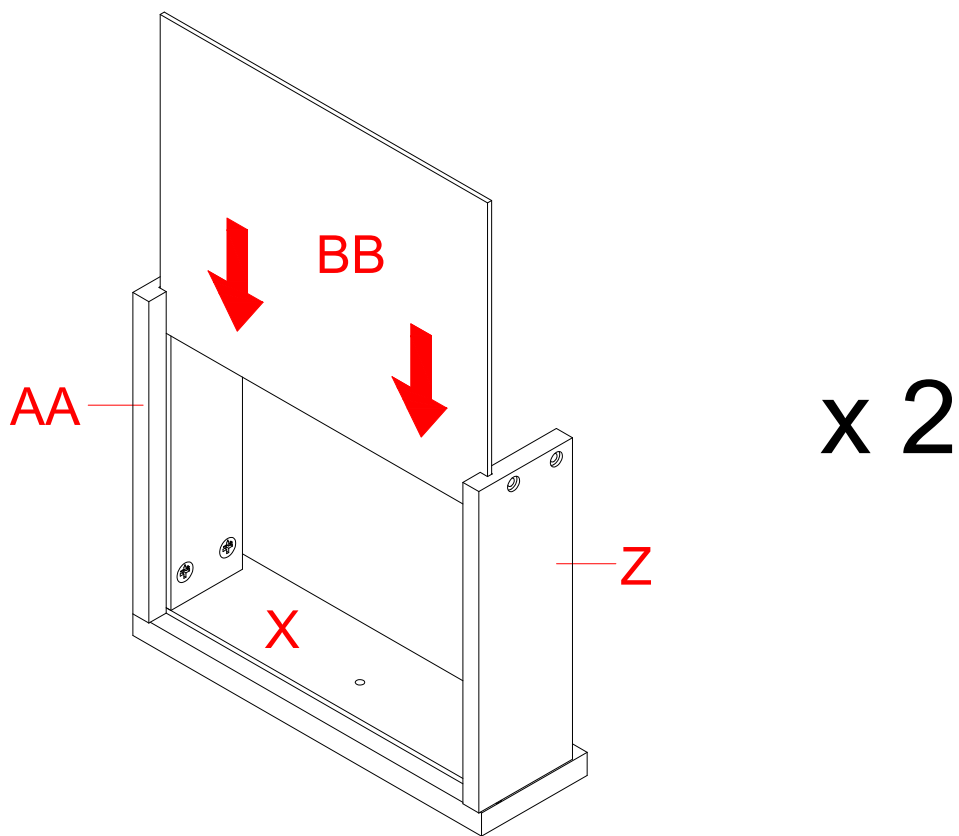

11. Faites glisser le panneau inférieur du petit tiroir (BB) dans les rainures situées entre les panneaux latéraux du tiroir (Z et AA) jusqu'à ce qu'il soit complètement inséré dans la façade du petit tiroir (X).

## Assemblage du petit tiroir

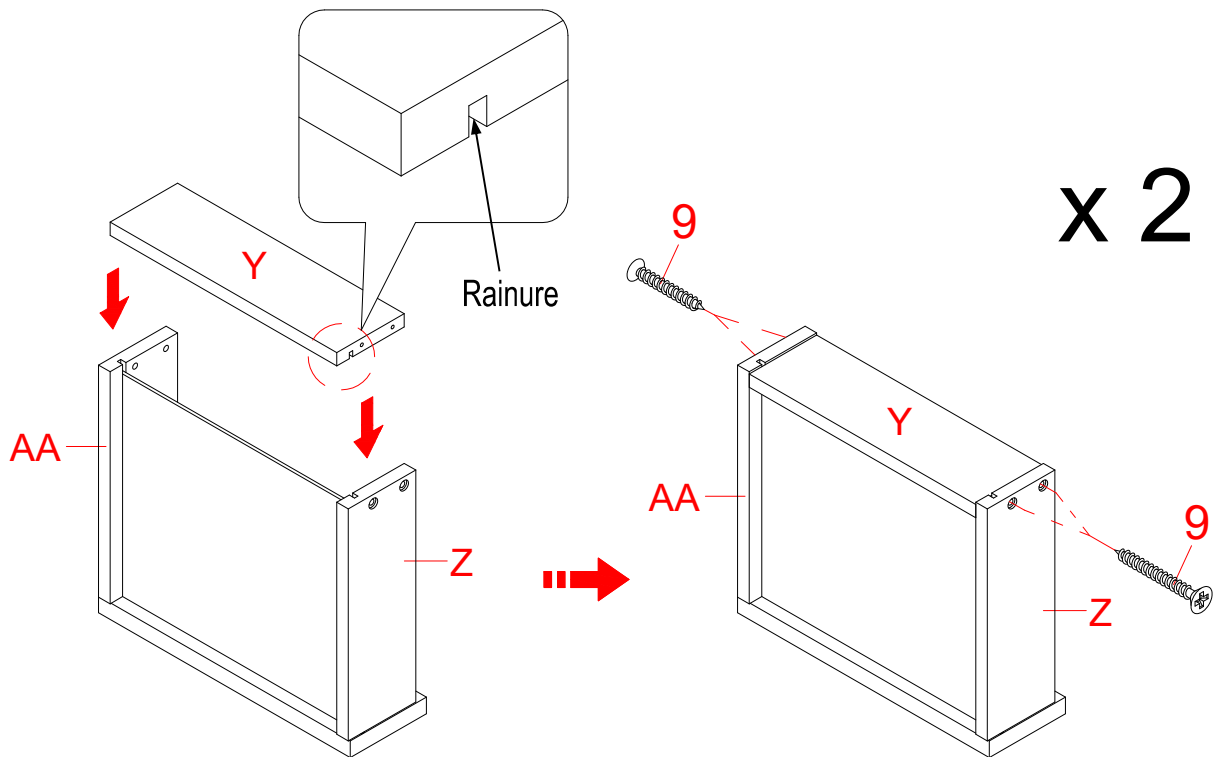

12. Fixez le panneau arrière du tiroir (Y) aux panneaux latéraux du tiroir (Z et AA) avec quatre vis de 32 mm (9). Assurez-vous que le panneau inférieur du tiroir (BB) s'insère bien dans la rainure du panneau arrière du tiroir (Y).

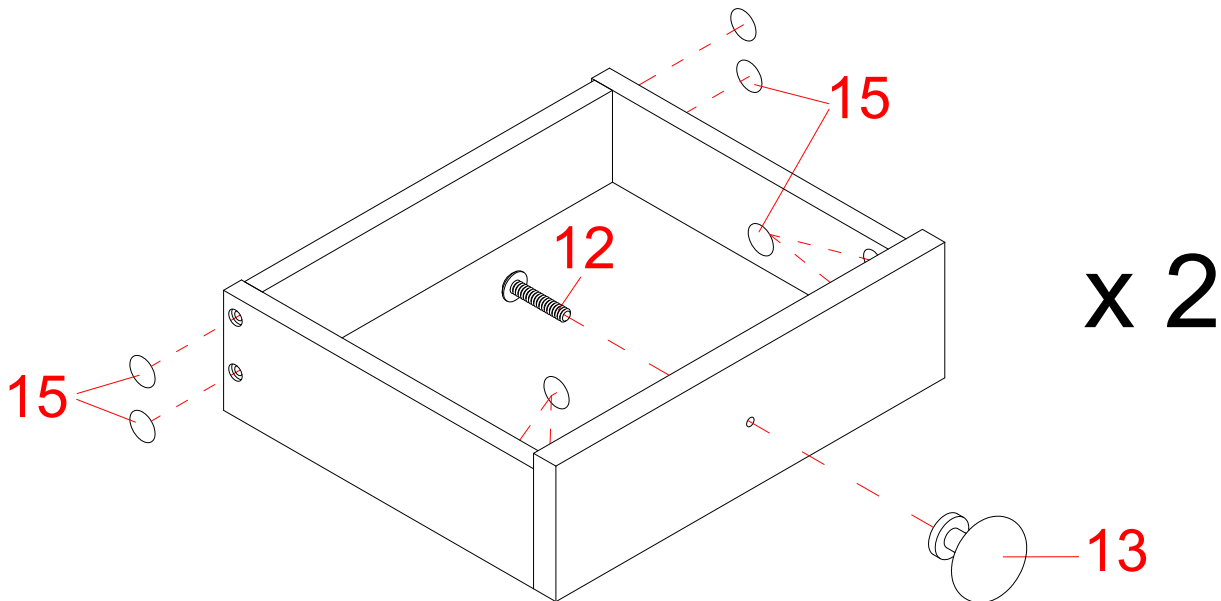

13. Tourner le tiroir assemblé vers le haut.  
14. Attachez un bouton (13) à l'avant du tiroir avec un boulon à tête bouton (12).  
15. Recouvrez les têtes de vis et les verrous à came des panneaux latéraux du petit tiroir (Z et AA) avec les couvertures en papier blanc (15).  
16. Répétez la même procédure pour installer l'autre petit tiroir.

## Instructions de montage

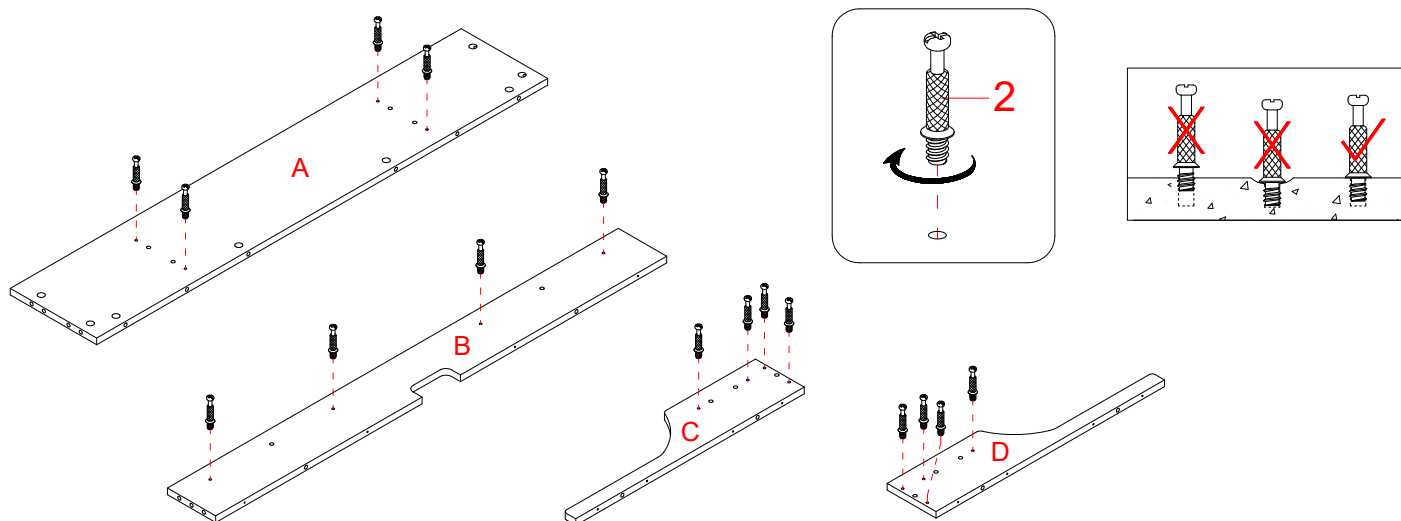

17. Vissez fermement les grands boulons à came (2) dans les petits trous prévus à cet effet sur l'étagère du moniteur (A), le panneau arrière du support du moniteur (B), les déflecteurs gauche et droit (C et D) à l'aide d'un tournevis cruciforme. **NE PAS** trop serrer les boulons à came.

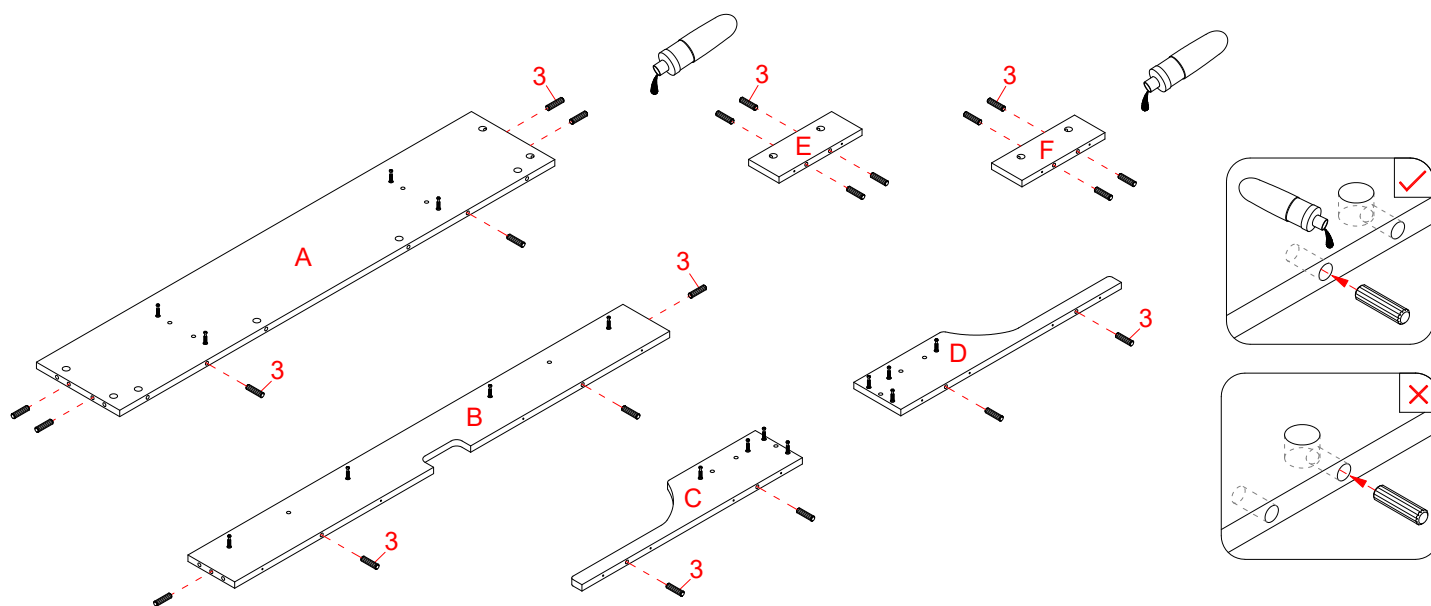

18. Collez les chevilles en bois (3) dans les trous prévus à cet effet sur les panneaux (A, B, C, D, E et F) comme indiqué.

**NOTE** : Il est très important d'utiliser une petite quantité de colle sur les deux extrémités des goujons et d'essuyer immédiatement l'excédent de colle avec un chiffon humide.

## Instructions de montage

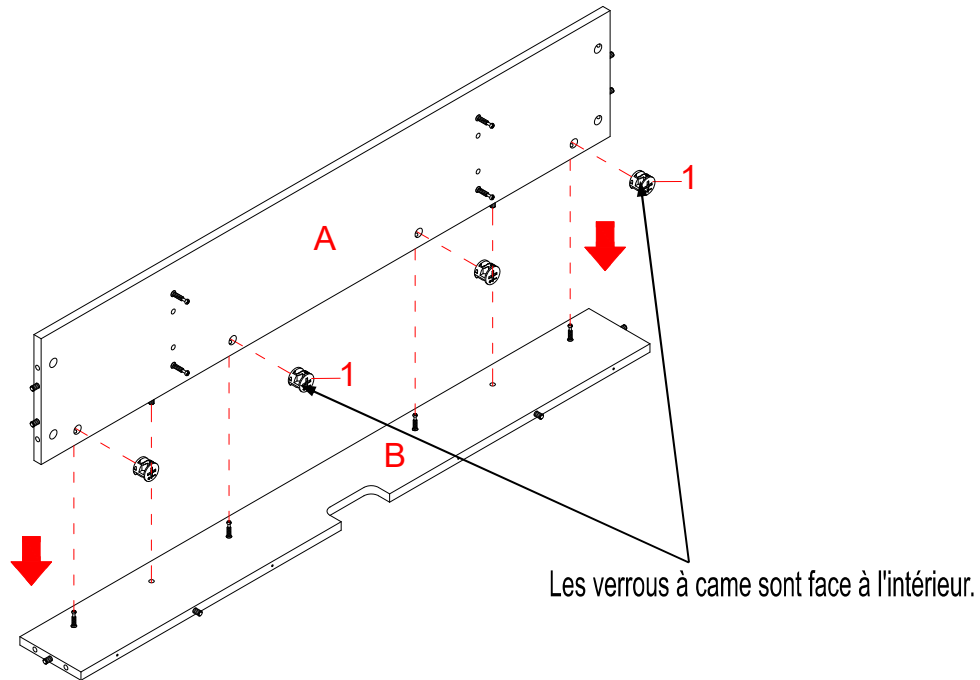

19. Alignez et fixez l'étagère du moniteur (A) au panneau arrière du support du moniteur (B) à l'aide de quatre grands verrous à came (1).

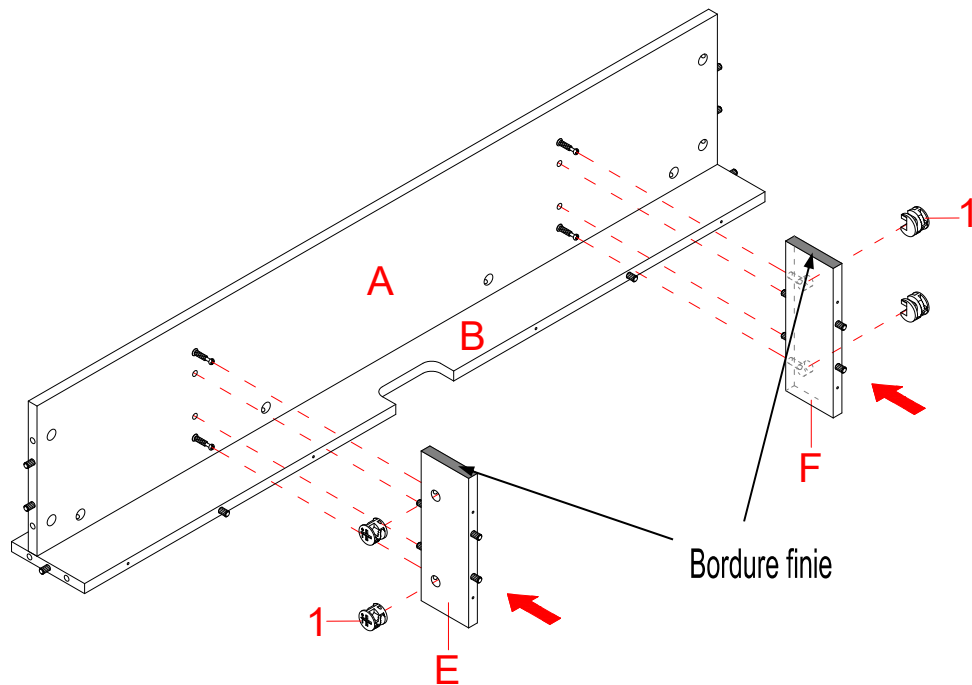

20. Orientez et fixez les supports du moniteur (E et F) à l'étagère du moniteur (A) en engageant quatre grands verrous à came (1).

## Instructions de montage

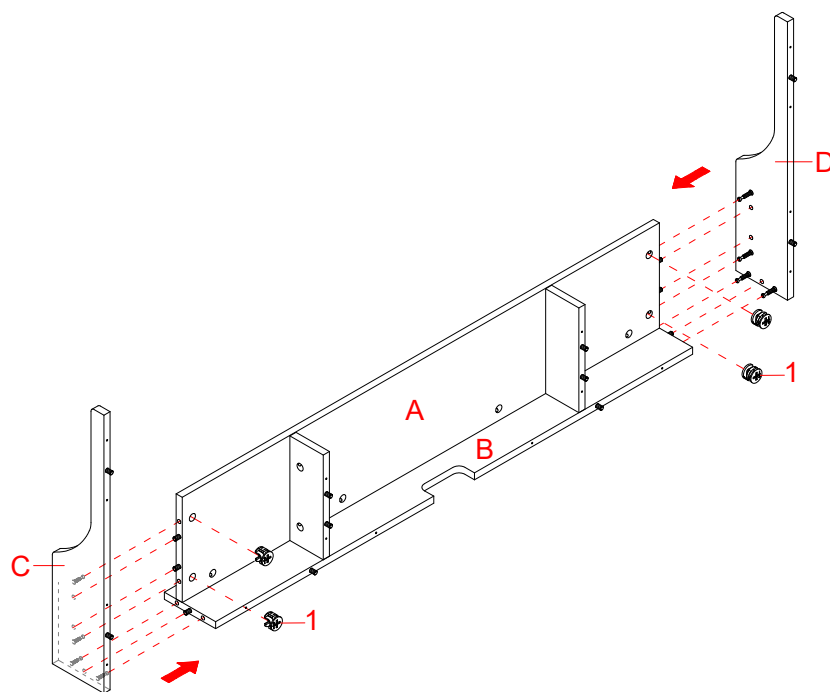

21. Alignez et fixez les parois du moniteur (C et D) à l'étagère du moniteur (A) en engageant quatre grands verrous à came (1).

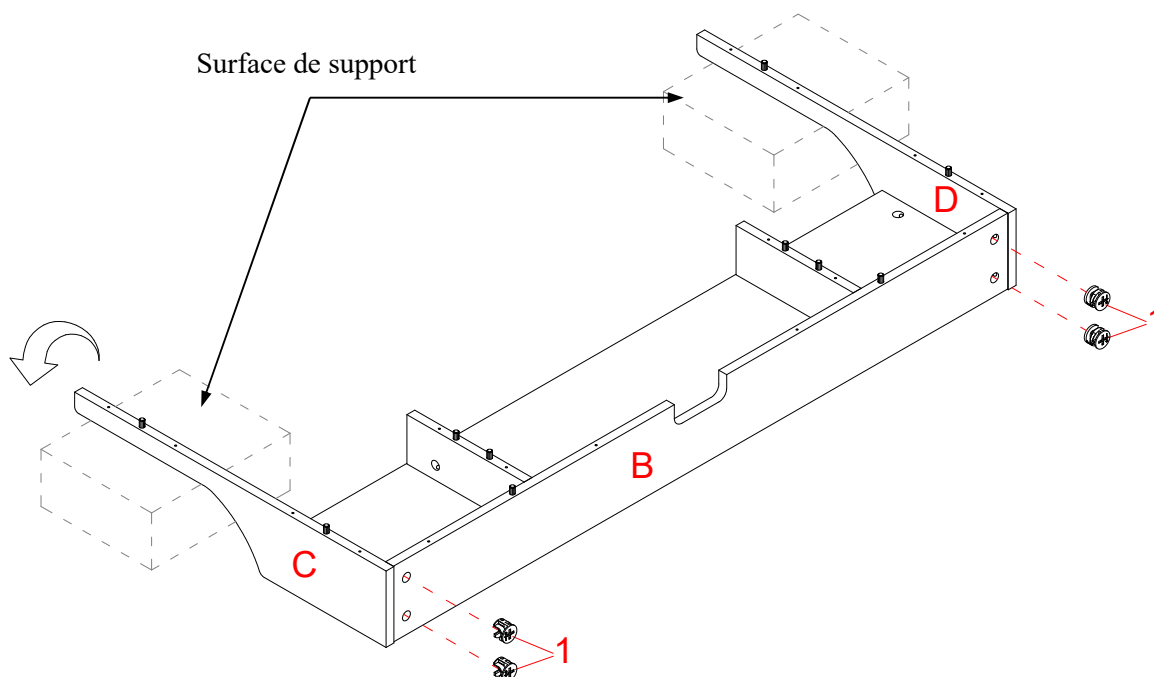

22. Retournez avec précaution le support de moniteur assemblé sur ses bords supérieurs. Placez deux blocs de support entre la surface de montage et les parois latéraux.

**⚠ AVERTISSEMENT :** Faites preuve de prudence pour éviter toute rupture.

23. Fixez les parois latéraux (C et D) au panneau arrière du support du moniteur (B) en engageant quatre grands verrous à came (1).

## Instructions de montage

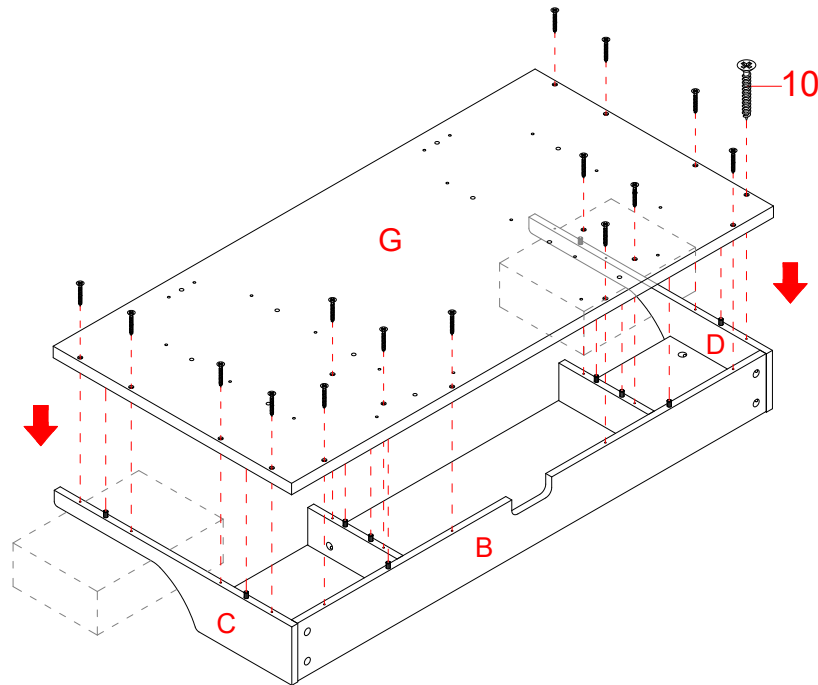

24. Demandez de l'aide pour positionner le dessus de bureau (G) sur les chevilles en bois insérées (3) sur le support de moniteur assemblé. Fixez le dessus de bureau (G) en place avec les vis de 45 mm (10).

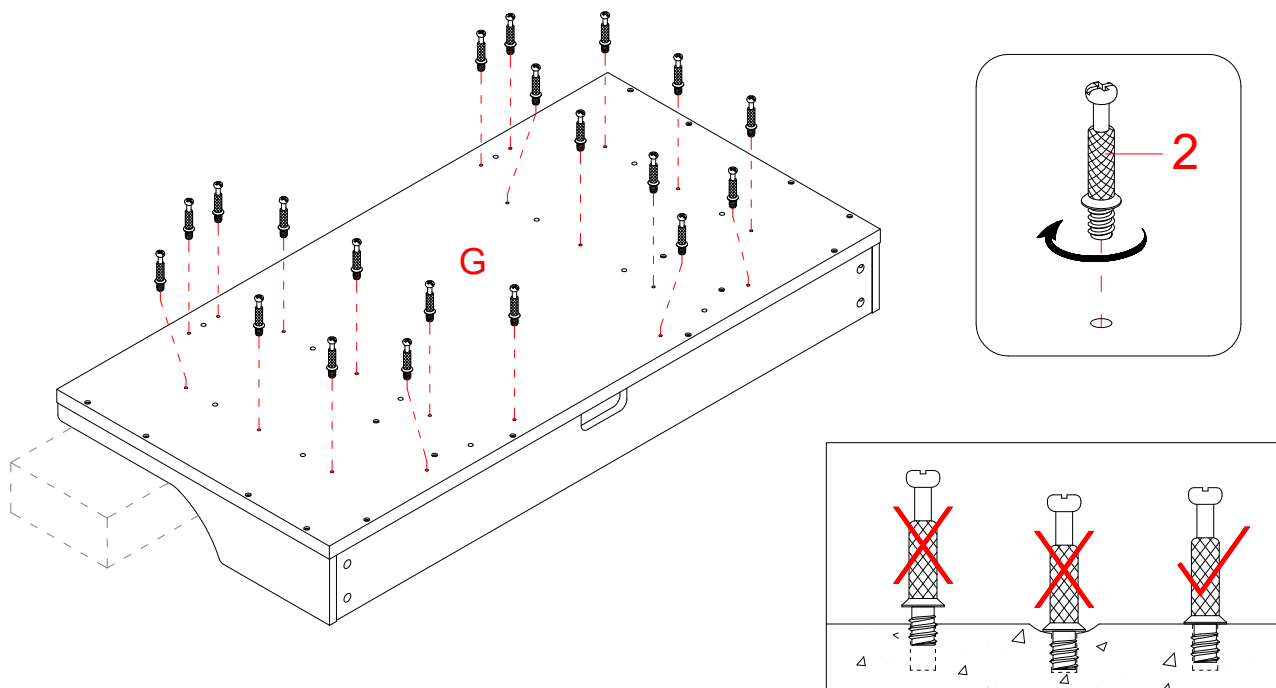

25. Vissez fermement les grands boulons à came (2) dans les petits trous prévus au dessus du bureau (G) à l'aide d'un tournevis cruciforme. **NE PAS** trop serrer les boulons à came.

## Instructions de montage

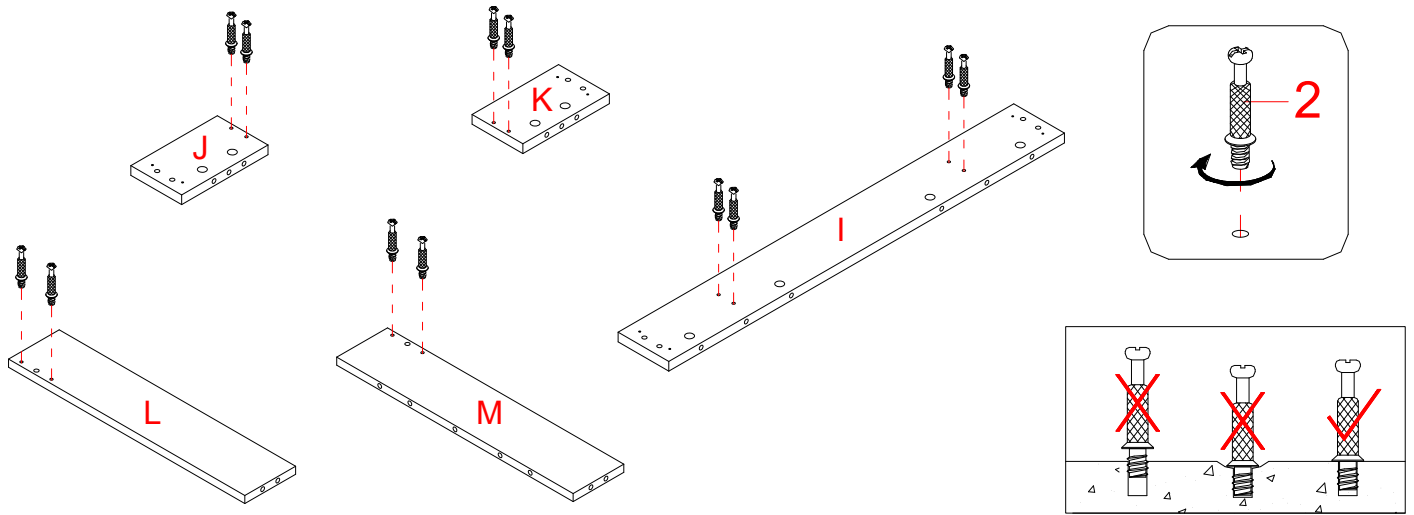

26. Vissez fermement les grands boulons à came (2) dans les petits trous prévus à cet effet sur les tabliers de bureau (J, K et I) et les supports de glissière (L et M) à l'aide d'un tournevis cruciforme. **NE PAS** trop serrer les boulons à came.

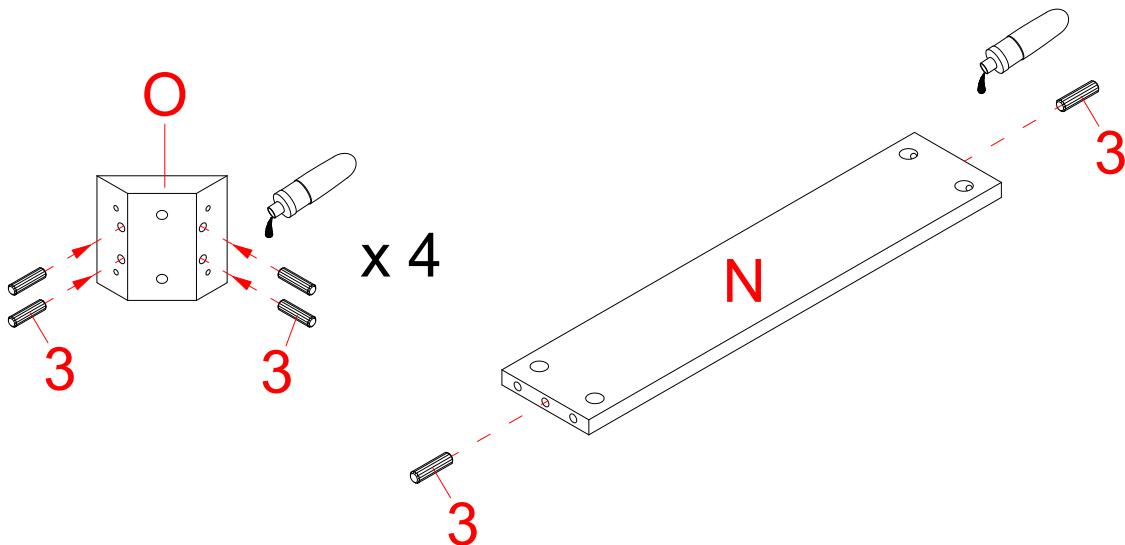

27. Collez les chevilles en bois (3) dans les trous intérieurs de quatre blocs d'angle (O) et de la barre transversale (N) comme indiqué.



## Instructions de montage

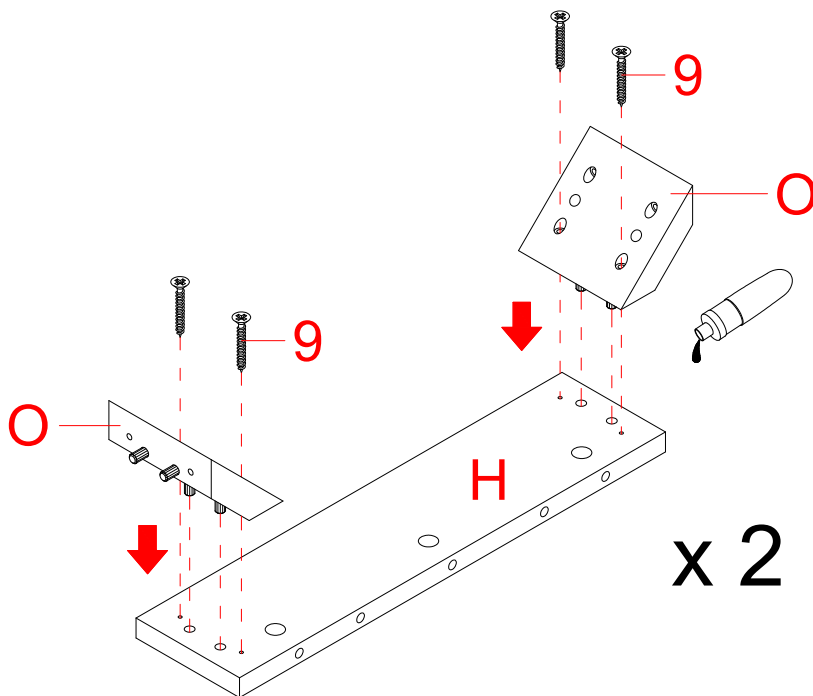

28. En utilisant les chevilles en bois comme guide, collez et appuyez fermement deux blocs d'angle (O) sur un tablier latéral (H). Fixez le bloc d'angle (O) en place avec les quatre vis de 32 mm (9).
29. Effectuez cette étape deux fois pour assembler quatre blocs d'angle (O).

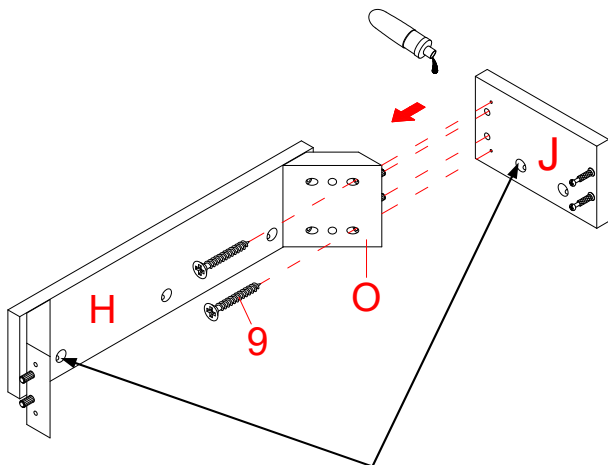

Les trous de verrouillage de came pour le dessus de bureau sont alignés les uns avec les autres.

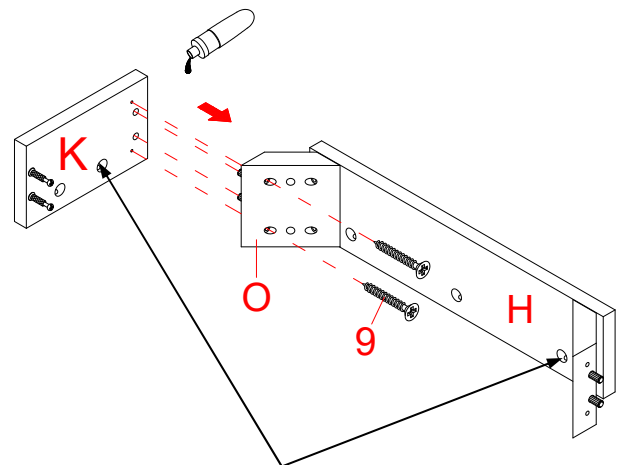

Les trous de verrouillage de came pour le dessus de bureau sont alignés les uns avec les autres.

30. En utilisant les chevilles en bois comme guide, collez et appuyez fermement le tablier avant gauche (J) sur un bloc d'angle assemblé (O). Fixez-les en place à l'aide de deux vis de 32 mm (9).

**⚠ AVERTISSEMENT :** Faites preuve de prudence pour éviter toute fissure sur les bords.

31. Répétez le même processus avec le tablier avant droit (K).

## Instructions de montage

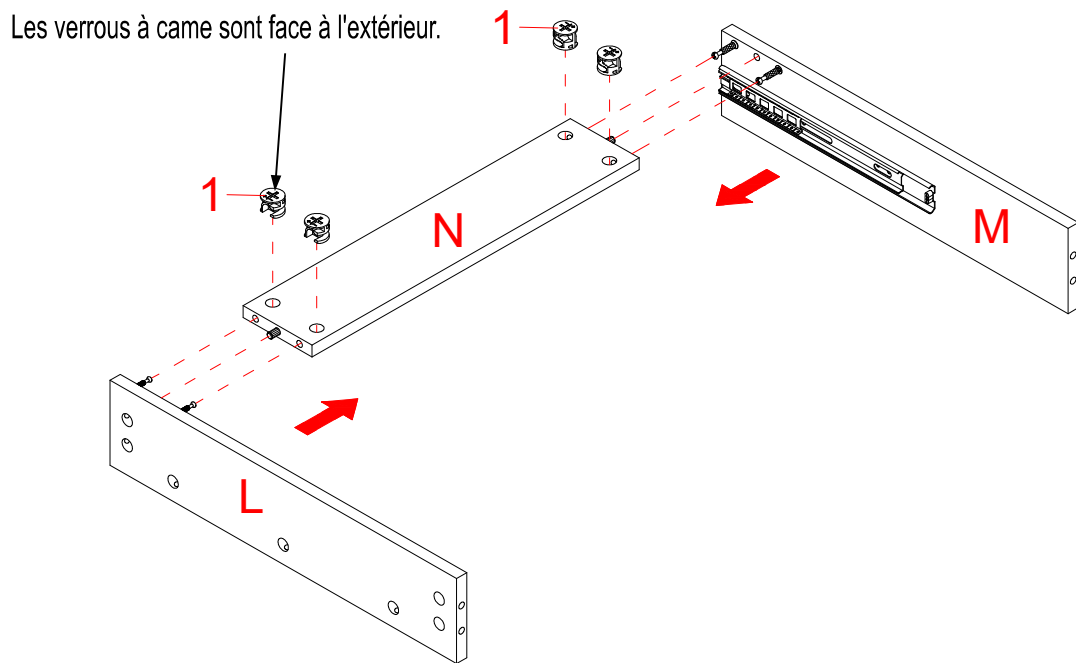

32. Aligner et fixer la barre transversale (N) entre les supports de glissière (L et M) en engageant quatre grands verrous à came (1).

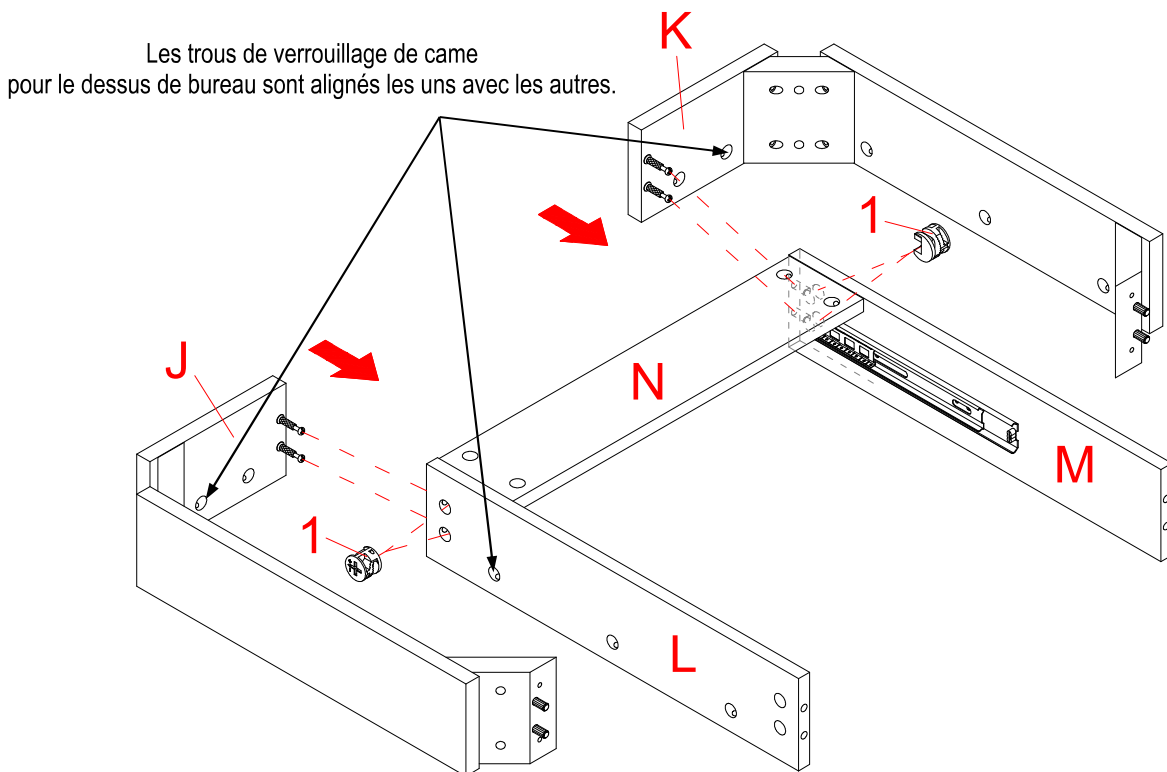

33. Alignez et fixez le tablier avant gauche assemblé (J) sur le support de glissière gauche (L) en engageant deux grands verrous à came (1).
34. Répétez le même processus avec le tablier avant droit assemblé (K).

## Instructions de montage

Les trous de verrouillage de came pour le dessus de bureau sont alignés les uns avec les autres.

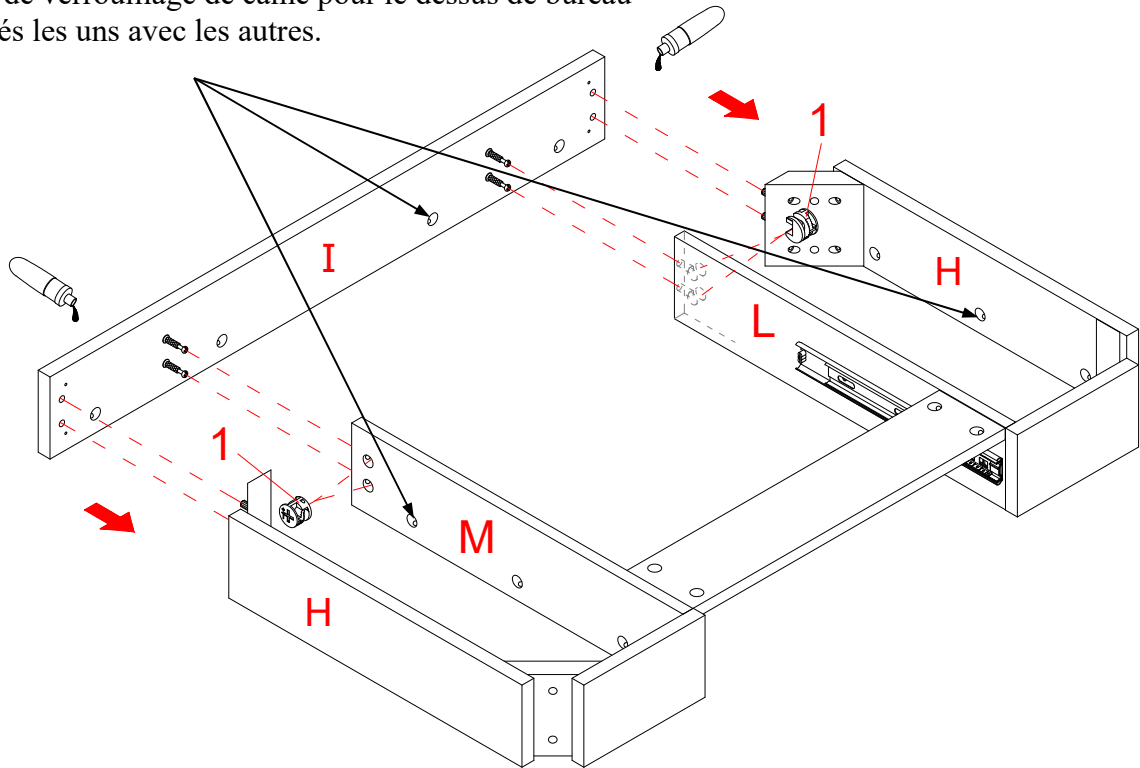

35. En utilisant les chevilles en bois comme guide, collez et fixez le tablier arrière (I) à l'assemblage précédent en engageant quatre grands verrous à came (1).

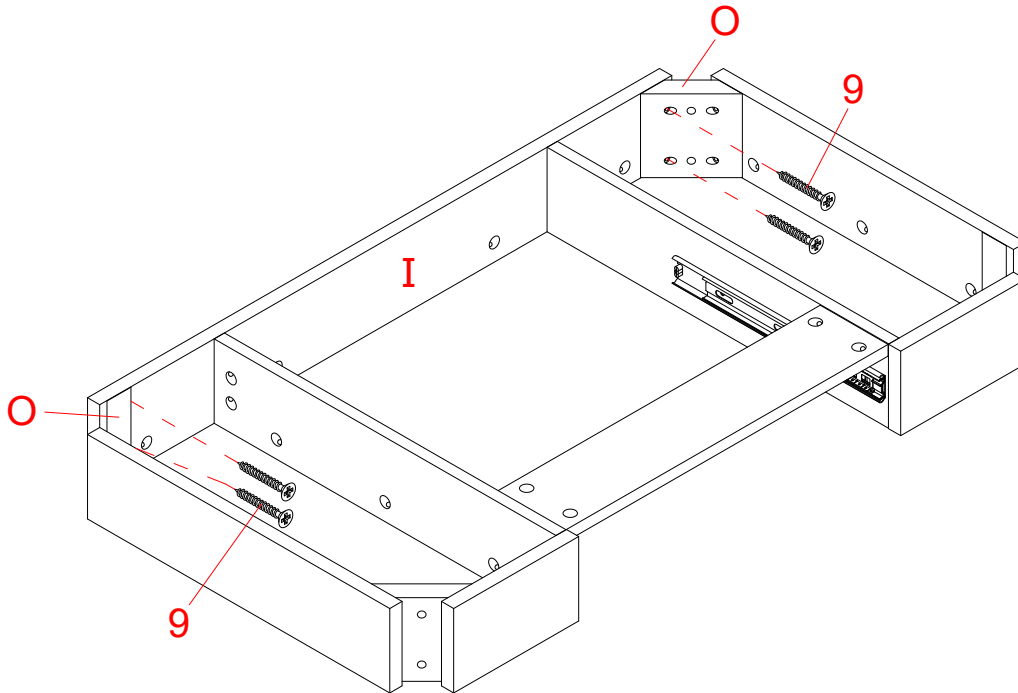

36. Insérez quatre vis de 32 mm (9) dans les blocs d'angle (O) et vissez-les solidement dans le tablier arrière (I). Serrez les vis à l'aide d'un tournevis cruciforme.

## Instructions de montage

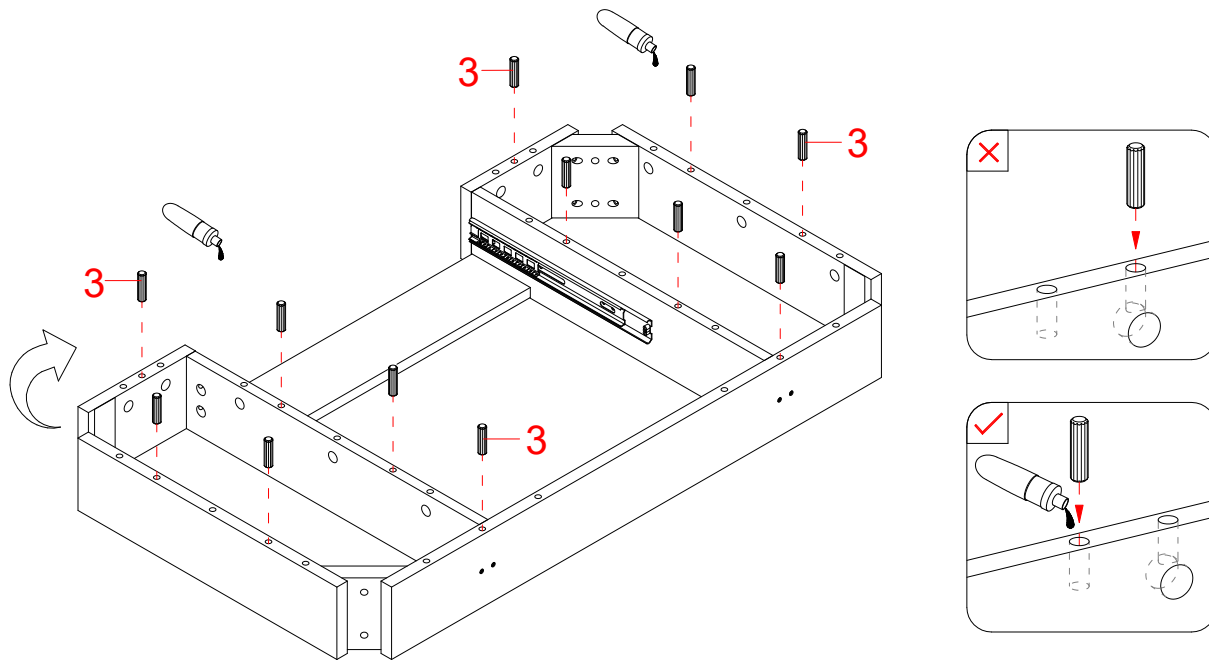

37. Retournez l'assemblage précédent et collez les chevilles en bois (3) dans les trous prévus à cet effet, comme indiqué.

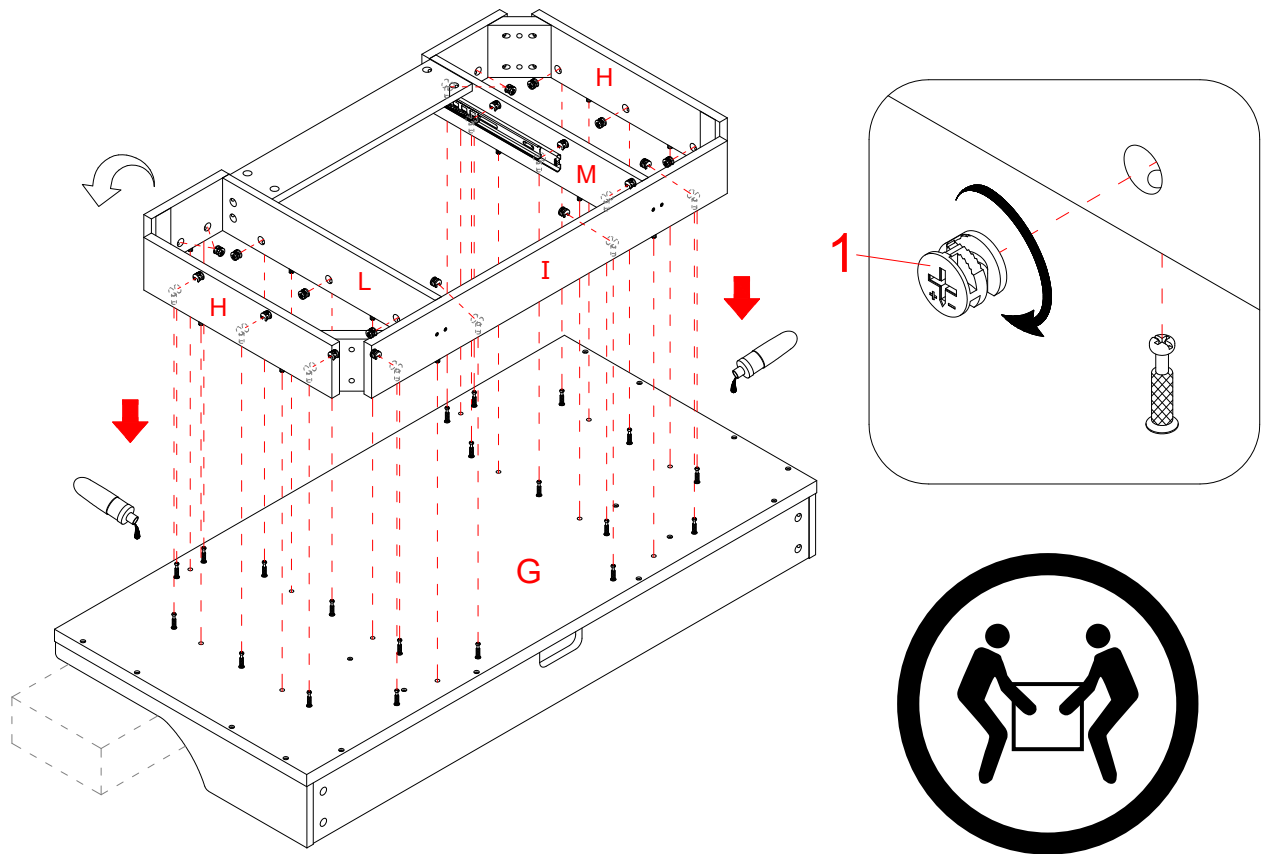

38. En utilisant les chevilles en bois comme guide, alignez et fixez l'assemblage précédent au bureau (G) en engageant vingt grands verrous à came (1).

## Instructions d'assemblage

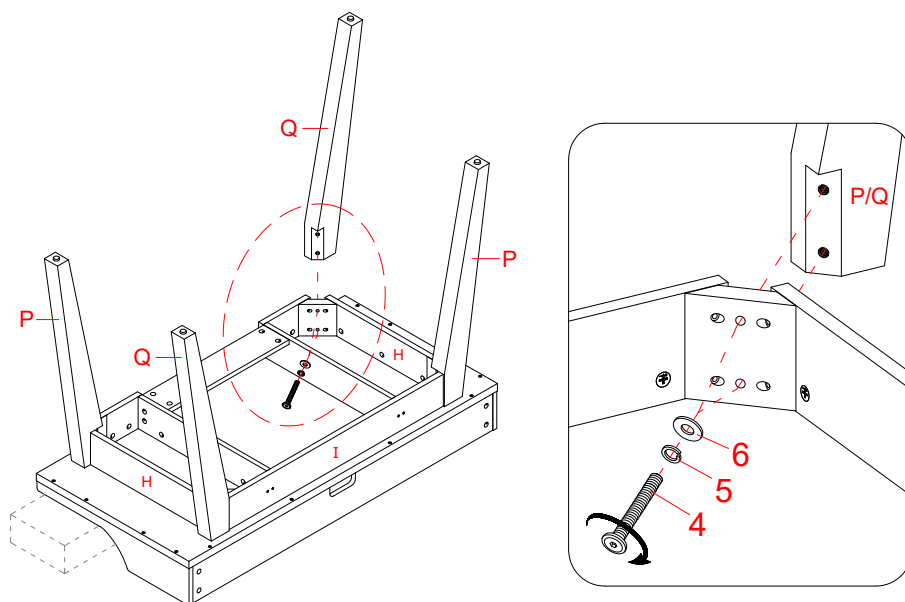

39. Fixez les pieds (P et Q) aux blocs d'angle assemblés (O) avec deux boulons de 55 mm (4) et deux rondelles (5 et 6) par pied.

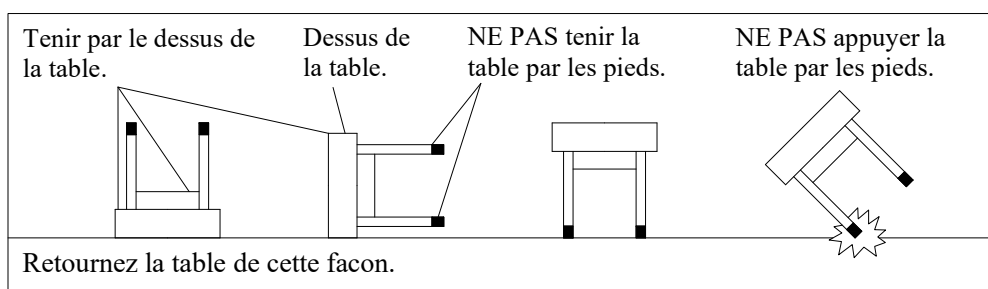
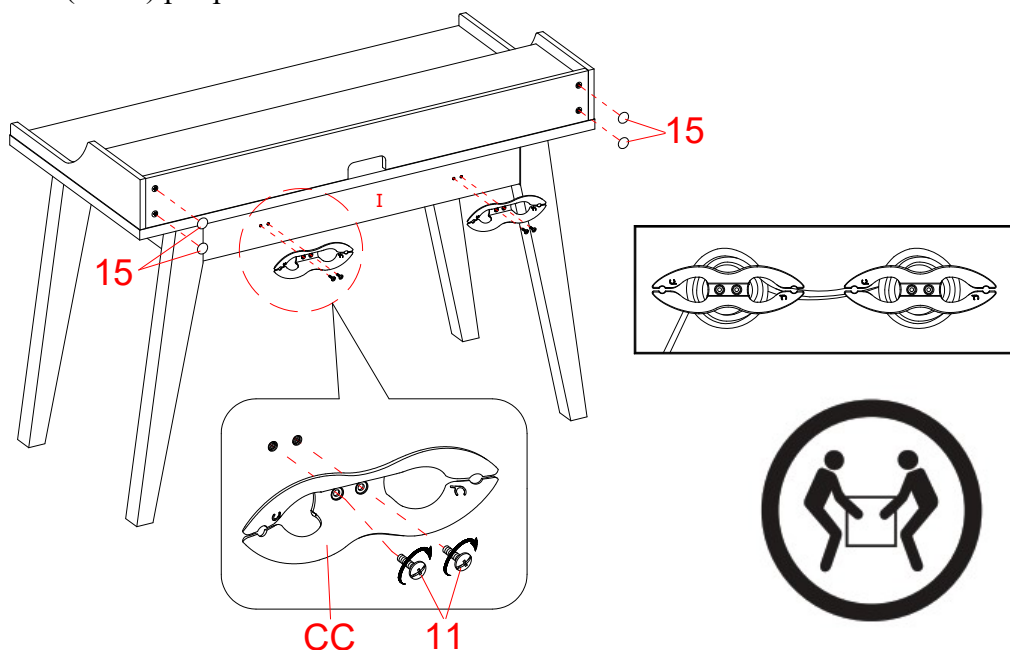

40. Demandez de l'aide pour soulever l'unité assemblée à la verticale et la positionner près de l'emplacement final.

41. Collez les couvertures en papier blanc (15) sur les verrous à came visibles pour dissimuler les comes.

42. Fixez 2 roulettes de câble (CC) au tablier arrière (I) avec quatre boulons de 12 mm (11).

**NOTE :** Vous pouvez utiliser les roulettes de câbles pour ranger vos câbles et cordons.

## Instructions de montage

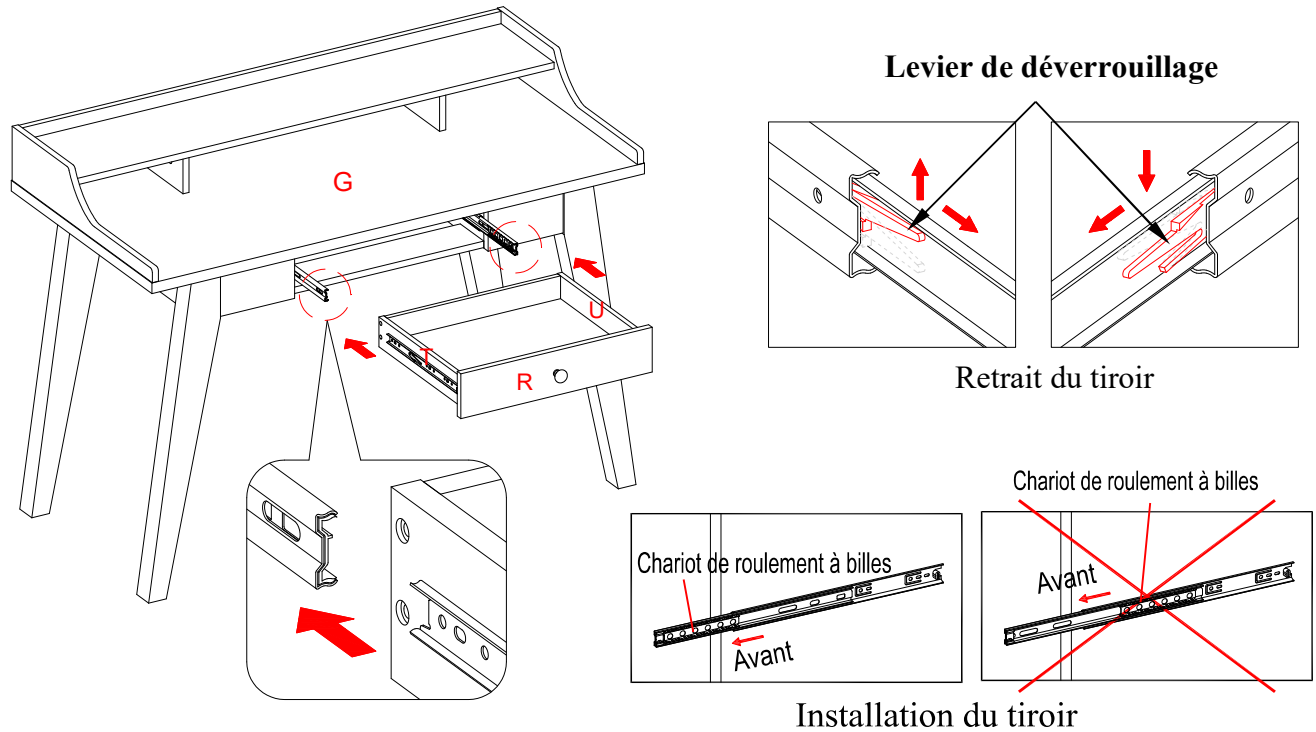

43. Pour insérer le grand tiroir assemblé dans votre meuble, déployez les glissières à billes complètement vers l'avant (y compris le chariot de roulement à billes). Ensuite, alignez les glissières du tiroir assemblé avec les glissières et poussez le tiroir avec précaution jusqu'à ce qu'il s'arrête.

**NOTE:** Si le tiroir ne rentre pas facilement, veuillez le retirer et répéter l'étape. Si vous devez retirer le tiroir, tirez-le complètement, puis poussez simultanément le levier de déverrouillage en plastique des glissières de roulement à billes vers le haut d'un côté et vers le bas de l'autre côté, puis retirez-le complètement.

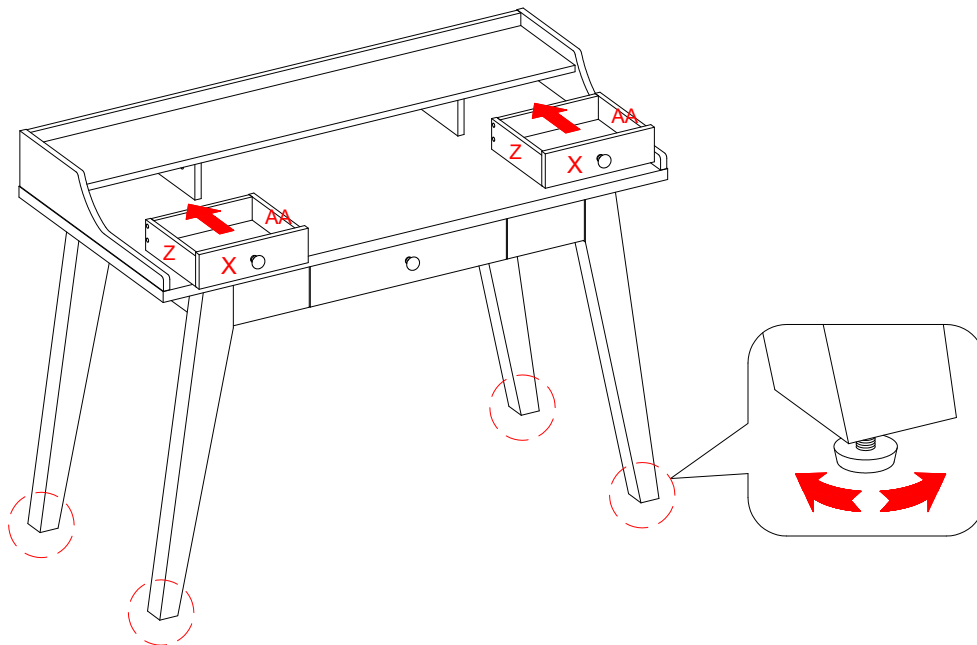

44. Si nécessaire, réglez les niveleurs de sol situés au bas des pieds pour mettre l'unité à niveau.
45. Le support de moniteur peut élever votre écran à une hauteur de vision appropriée, soulageant ainsi votre cou et vos épaules. Le support de moniteur peut également être utilisé comme support de rangement. Insérez les petits tiroirs amovibles dans les cubes pour un gain de place et un accès rapide.

## Soin et entretien

- Utiliser un linge doux et propre qui ne rayera pas la surface lors de l'époussetage.
- L'utilisation de poli à meuble n'est pas nécessaire. Le cas échéant, tester d'abord dans un endroit non apparent.
- L'utilisation de solvant de quelque nature que ce soit sur le meuble en endommagera le fini.
- Ne jamais utiliser d'eau pour nettoyer ce meuble car cela pourrait en endommager le fini.
- Toujours utiliser des sous-verre sous les breuvages et les pots à fleur.
- Le liquide renversé devrait être essuyé sur-le-champ. Utiliser un linge doux et propre et éponger doucement le liquide. Éviter de frotter.
- Toujours utiliser des coussinets protecteurs sous les plats chauds. La chaleur peut causer une modification chimique qui tachera le fini du meuble.
- Dans le cas où le meuble serait taché ou autrement endommagé durant l'utilisation, nous recommandons de faire appel à un professionnel pour le réparer.
- Vérifier régulièrement les boulons et les vis et serrer au besoin.

## Autres conseils sur l'entretien des meubles en bois

Il est préférable de garder le meuble dans un environnement contrôlé. Les écarts extrêmes de température et d'humidité pourraient décolorer, tordre, rétrécir et fendre le bois. Il est conseillé de garder le meuble éloigné du soleil direct car il pourrait en endommager le fini.

Des soins et un entretien appropriés à la maison prolongeront la durée de votre achat. Suivre les conseils importants et utiles rehaussera la beauté de votre meuble avec le temps.

Nous vous souhaitons de profiter de votre meuble durant de nombreuses années.  
Merci de votre achat!

## GARANTIE DE QUALITÉ

Nous sommes assurés que vous serez ravi de votre achat d'un meuble de Whalen Furniture.

Si la fabrication ou les matériaux de ce produit s'avéraient défectueux suite à une utilisation normale, nous le réparerons ou le remplacerons jusqu'à concurrence d'un (1) an après la date d'achat. Chaque produit de Whalen Furniture est conçu pour répondre aux normes les plus strictes. Nous vous garantissons d'apprécier sur-le-champ la valeur de nos meubles de qualité.

La présente garantie vous donne des droits légaux spécifiques et vous pourriez également bénéficier d'autres droits qui varient d'un état ou d'une province à l'autre.

Whalen Furniture Manufacturing  
1578 Air Wing Road, San Diego, CA 92154, USA  
Service à la clientèle : 1-866-942-5362  
8 h 30 à 16 h 30, heure normale du Pacifique, du lundi au vendredi  
[www.whalenfurniture.com](http://www.whalenfurniture.com)

