



MAINSTAYS™

LOT NUMBER: \_\_\_\_\_

DATE PURCHASED: \_\_\_/\_\_\_/\_\_\_

# Media Fireplace Console

Stock # WMFP41EC-3

Cherry Finish

# MS18-D4-1011-01

White Finish

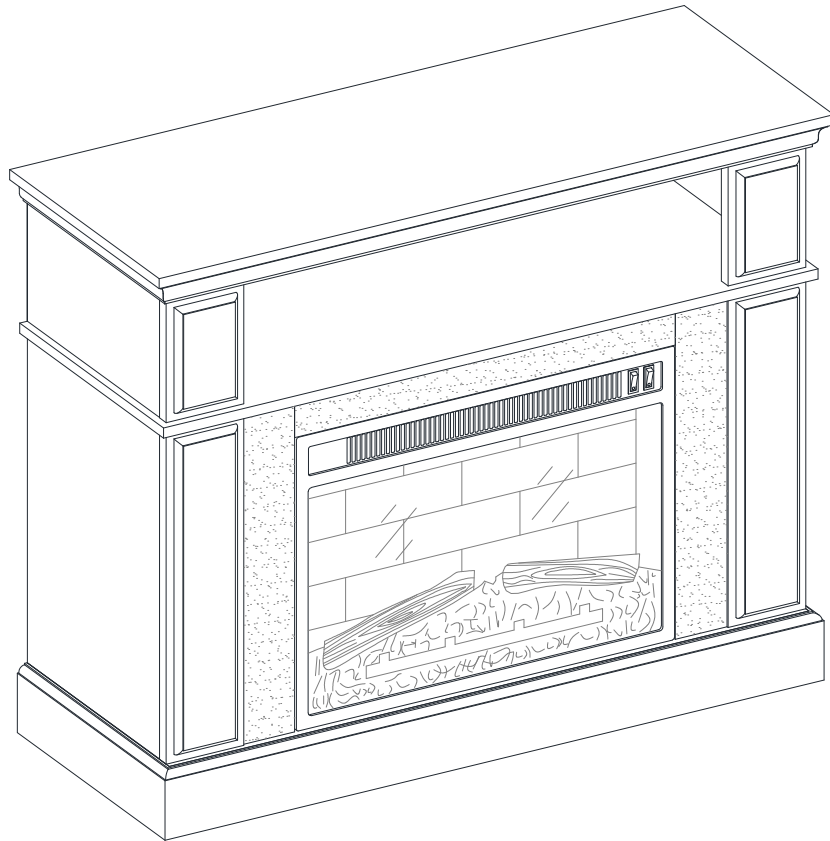

## ADULT ASSEMBLY REQUIRED

If you have any questions regarding assembly or if parts are missing, DO NOT return this item to the store where it was purchased. Please call our customer service number and have your instructions and parts list ready to provide the model name, part name or factory number:

**866-942-5362**

Pacific Standard Time: 8:30 a.m. - 4:30 p.m., Monday - Friday

Or visit our web site 24 hours a day, 7 days a week for product assistance at

**[www.whalenstyle.com](http://www.whalenstyle.com)**

Or e-mail your request to **[parts@whalenfurniture.com](mailto:parts@whalenfurniture.com)**

**THIS INSTRUCTION BOOKLET CONTAINS IMPORTANT SAFETY INFORMATION.  
PLEASE READ AND KEEP FOR FUTURE REFERENCE.**

Date 2020-07-18 Rev. 0001-B

## MAXIMUM RECOMMENDED WEIGHT LOADS

MANUFACTURER: Whalen Furniture Manufacturing  
CATALOG: Media Fireplace Console  
MODEL # WMFP41EC-3 / MS18-D4-1011-01

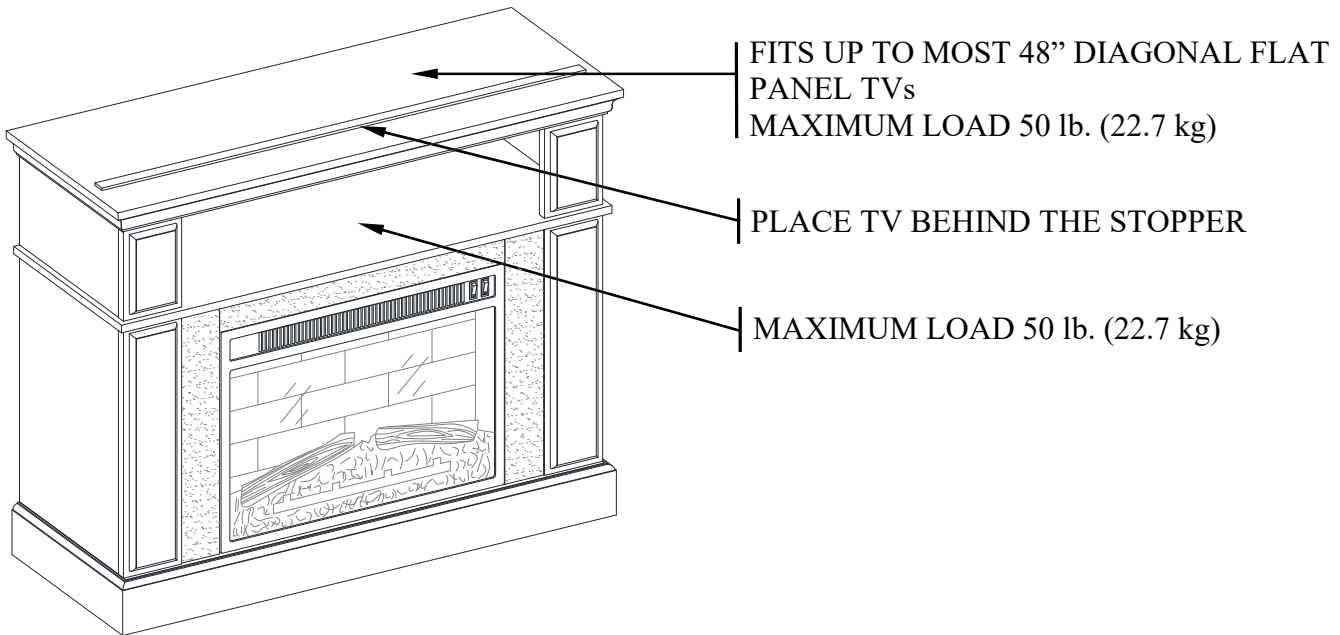

### **WARNING**

THIS UNIT IS NOT INTENDED FOR USE WITH CRT TVS. USE ONLY WITH FLAT PANEL TVS AND AUDIO/VIDEO EQUIPMENT MEETING RECOMMENDED SIZE AND WEIGHT LIMITS. NEVER USE WITH LARGER/HEAVIER THAN RECOMMENDED FLAT PANEL TVS OR EQUIPMENT. TO AVOID INSTABILITY, PLACE FLAT PANEL TV IN THE CENTER OF THE UNIT; THE BASE OF THE TELEVISION MUST BE ABLE TO REST ON THE SUPPORTING SURFACE OF THE UNIT WITHOUT OVER-HANGING THE EDGES. IMPROPERLY POSITIONED FLAT PANEL TVS, OR FLAT PANEL TVS INCLUDING OTHER EQUIPMENT THAT EXCEED RECOMMENDED SIZE AND WEIGHT LIMITS COULD FALL OFF OR BREAK THE UNIT, CAUSING POSSIBLE SERIOUS INJURY. FOR USE WITH TELEVISIONS WEIGHING 50 LBS (22.7 KG) OR LESS. USE WITH HEAVIER TELEVISIONS MAY RESULT IN INSTABILITY CAUSING TIP OVER RESULTING IN DEATH OR SERIOUS INJURY.

### **WARNING**



**Children have died from furniture tip-over.**

**To reduce the risk of furniture tip-over:**

- ALWAYS install tip-over restraint provided.
- FOR use with televisions weighing 50 lbs or less. Use with heavier televisions may result in instability causing tip-over resulting in death or serious injury.
- NEVER allow children to stand, climb or hang on drawers, doors, or shelves.
- NEVER open more than one drawer at a time.
- Place heaviest items in the lowest drawers.

**Use of tip-over restraints may only reduce, but not eliminate, the risk of tip-over.**

## IMPORTANT

**Before you begin:** Open, identify and count all parts prior to assembly. Lay out parts on a flat and non-abrasive surface. You will need the parts identified on page 4 and 5 of this instruction manual.

**NOTE:** IT IS VERY IMPORTANT TO USE GLUE WITH DOWELS. EXCESS GLUE CAN BE WIPED OFF WITH DAMP CLOTH.

Insert the Dowel at least half way by tapping lightly with a rubber mallet, IF NECESSARY.

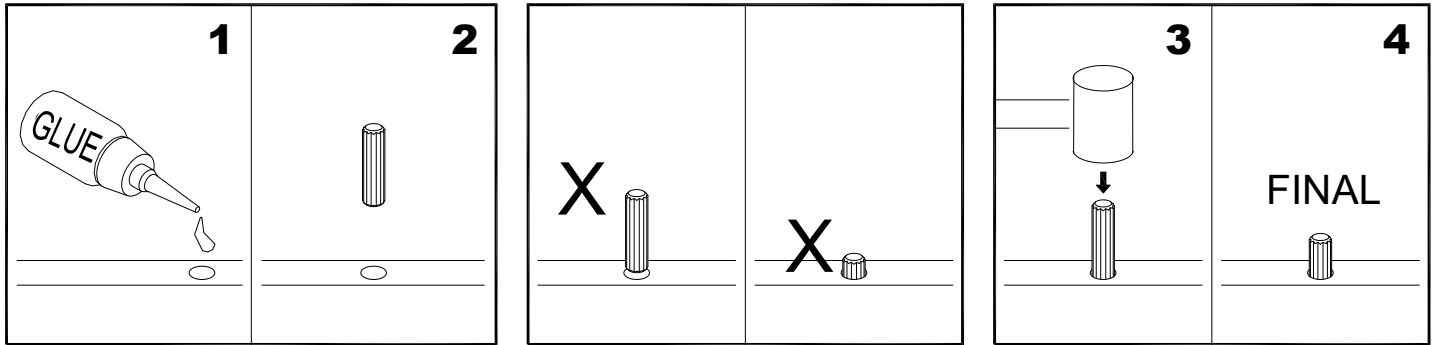

## CAM LOCK SYSTEM OPERATION

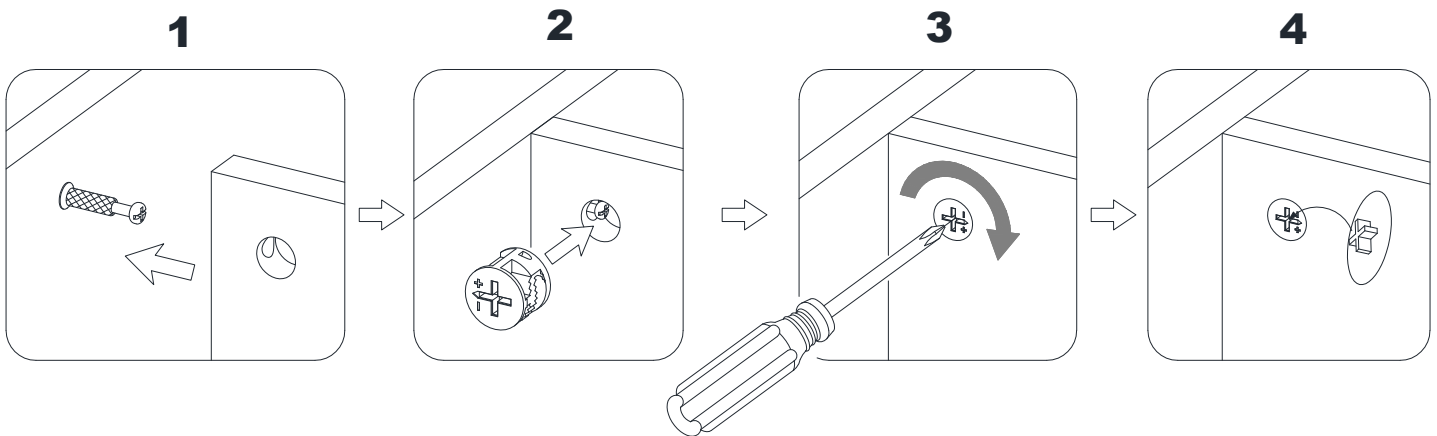

## HOW THE KNOCK DOWN (KD) ASSEMBLY SYSTEM WORKS

1. Screw the Cam Bolt into the threaded inserts on the panel. Connect both panels together; making sure Cam Bolt goes into the pre-drilled hole on the end of panel for Cam Lock.
2. Insert the Cam Lock into the pre-drilled large hole on the panel. Make sure the arrow on the face of Cam Lock faces out and points towards Cam Bolt.
3. Take a Phillips screwdriver and rotate the Cam Lock clockwise to lock the Cam Bolt in place.
4. Plug the Cam Lock Cover into the cross slot of the Cam Lock to conceal the Cam.

**You are now ready to assemble the fireplace.**

## Parts and Hardware List

Please read completely through the instructions and verify that all listed parts and hardware are present before beginning assembly.

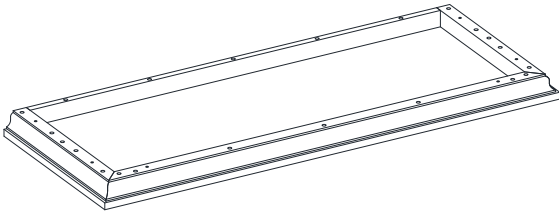

A- Top Panel (Qty. 1)

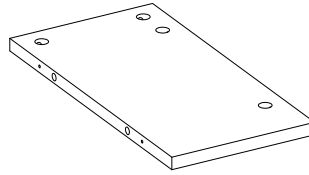

B- Left Upper Side Panel (Qty.1)

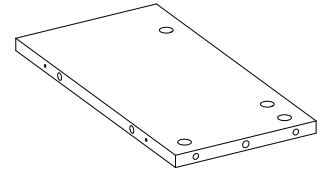

C- Right Upper Side Panel (Qty. 1)

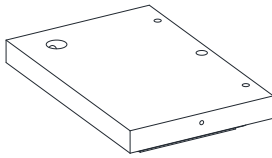

D- Left Upper Front Panel (Qty. 1)

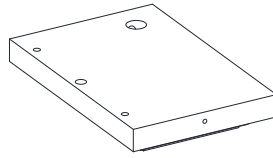

E- Right Upper Front Panel (Qty. 1)

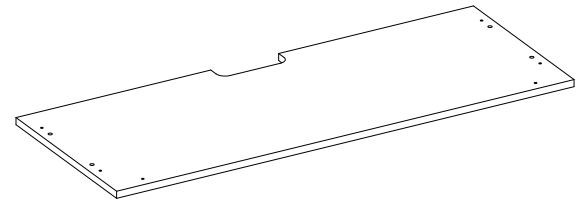

F- Center Shelf (Qty. 1)

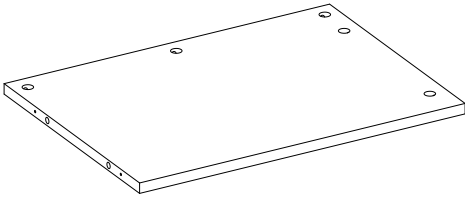

G- Left Lower Side Panel (Qty. 1)

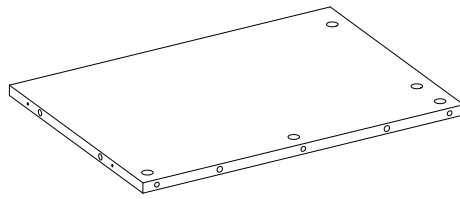

H- Right Lower Side Panel (Qty.1)

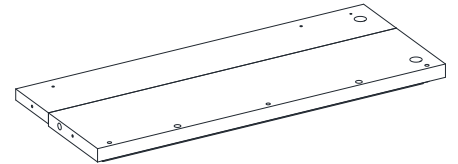

I- Left Lower Front Panel (Qty.1)

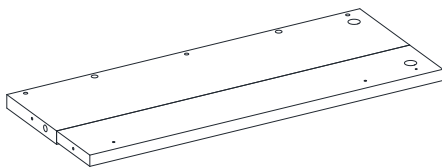

J- Right Lower Front Panel (Qty. 1)

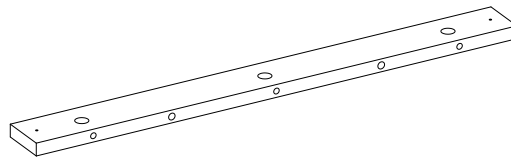

K- Center Crossbar (Qty.1)

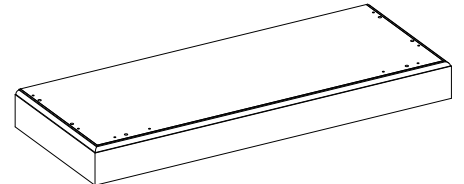

L- Base (Qty. 1)

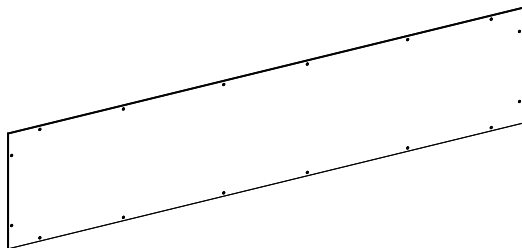

M- Back Panel (Qty. 1)

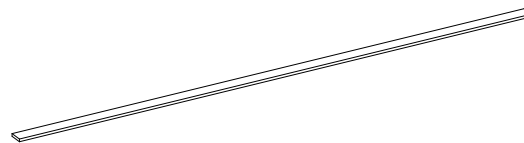

N- Stop Rail (Qty. 1)

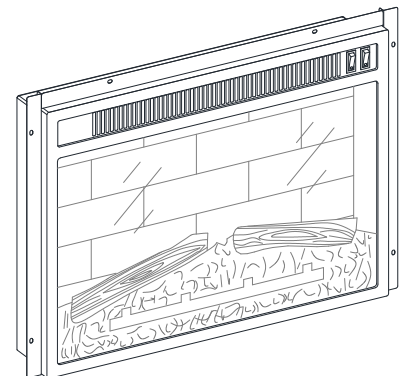

Fireplace (Qty. 1)

## Parts and Hardware List

Please read completely through the instructions and verify that all listed parts and hardware are present before beginning assembly.

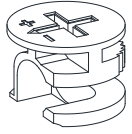

(1) Cam Lock  
(Qty. 27+1 extra)

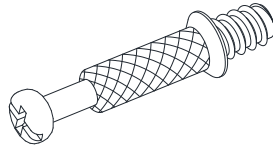

(2) Cam Bolt  
(Qty. 27+1 extra)

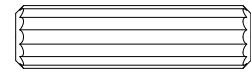

(3) M8 x 30 mm Wood Dowel  
(Qty. 28+1 extra)

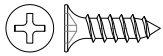

(4) Ø3.5 x 12 mm Screw  
(Qty. 4+1 extra)

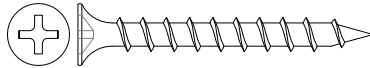

(5) Ø4 x 38 mm Screw  
(Qty. 14+1 extra)

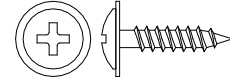

(6) Ø3.5 x 15 mm Washer Head Screw  
(Qty. 16+1 extra)

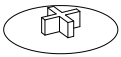

(7) Cam Lock Cover (Qty. 8+1 extra)

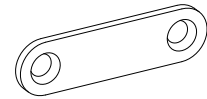

(8) Metal Bracket (Qty. 2)

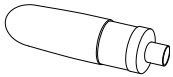

Glue (Qty. 1)

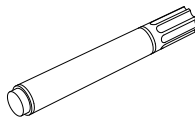

Touch-up Pen (Qty. 1)  
(Not included for white finish)

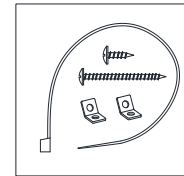

Tipping Restraint Hardware Kit (Qty. 2)  
(Included in plastic bag)

Tools required (not included): Phillips screwdriver, stud finder, pencil, tape measure, power drill and 1/8 in drill bit.

## Assembly Instructions

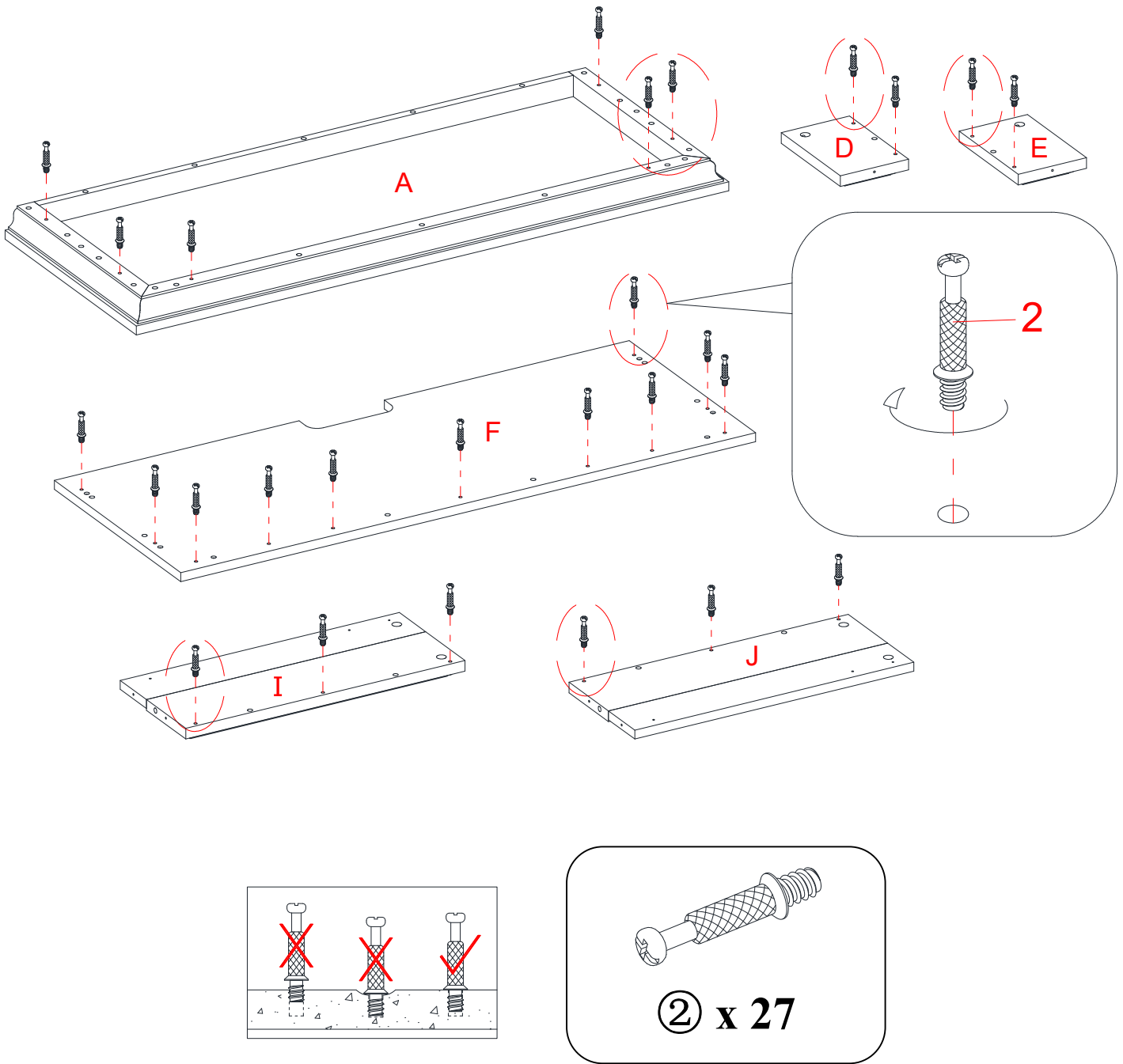

1. Unpack the unit and confirm that you have all the hardware and required parts. Assemble the unit on a carpeted floor or the empty carton to avoid any scratch.
2. Locate the Top Panel (A), Center Shelf (F), Upper Front Panels (D and E) and Lower Front Panels (I and J) with the holes facing up. Securely screw the Cam Bolts (2) into the designated small holes as shown above. Fully tighten with a Phillips screwdriver. DO NOT over tighten the cam bolts.

## Assembly Instructions

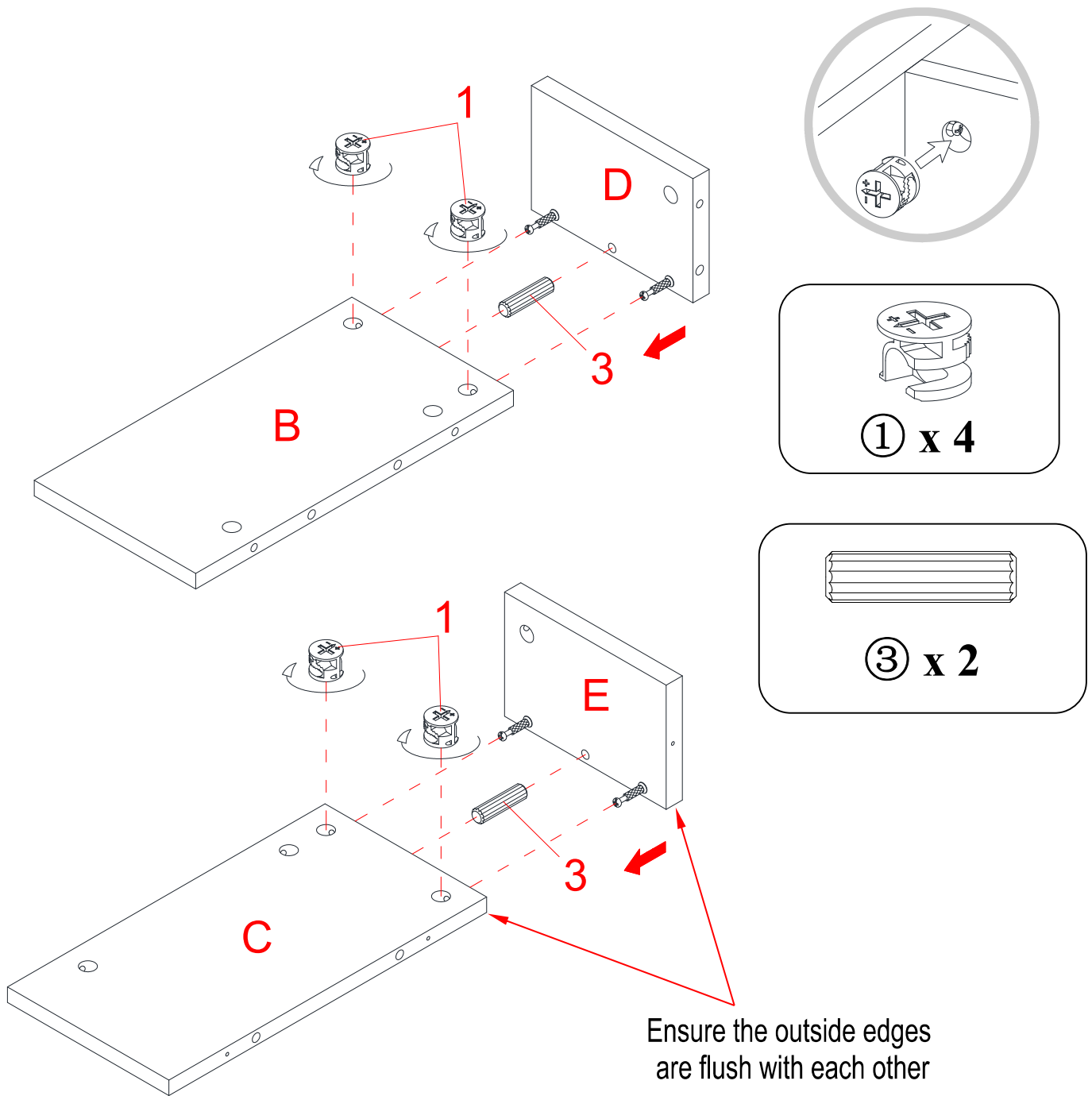

3. Insert one Wood Dowel (3) into the center end hole of Left Upper Side Panel (B). Tap it in with a rubber mallet, if necessary. Make sure that you use a small amount of glue with both ends of all dowels.
4. Align the drilled holes on the Left Upper Front Panel (D) with the inserted Wood Dowel (3) on the Left Upper Side Panel (B), and then press them together. Secure the Front Panel (D) in place by engaging two Cam Locks (1) (Refer to page 3 on Cam Lock system operation supplement).
5. Repeat last two steps to combine the Right Upper Side and Front Panels (C and E) together.

# Assembly Instructions

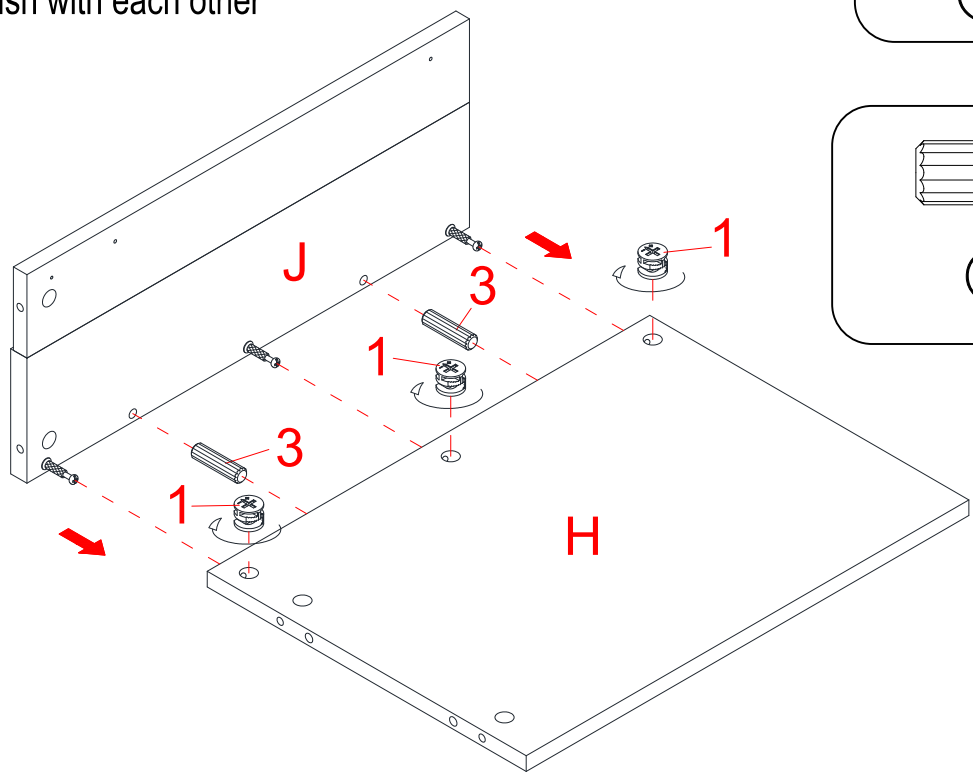
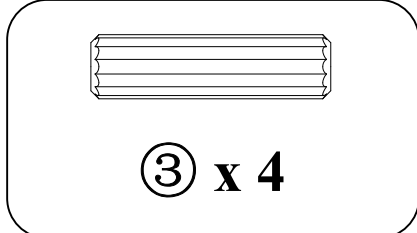
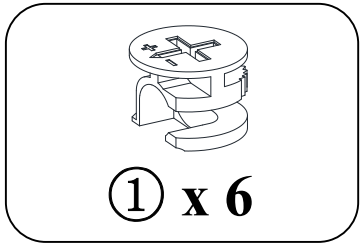
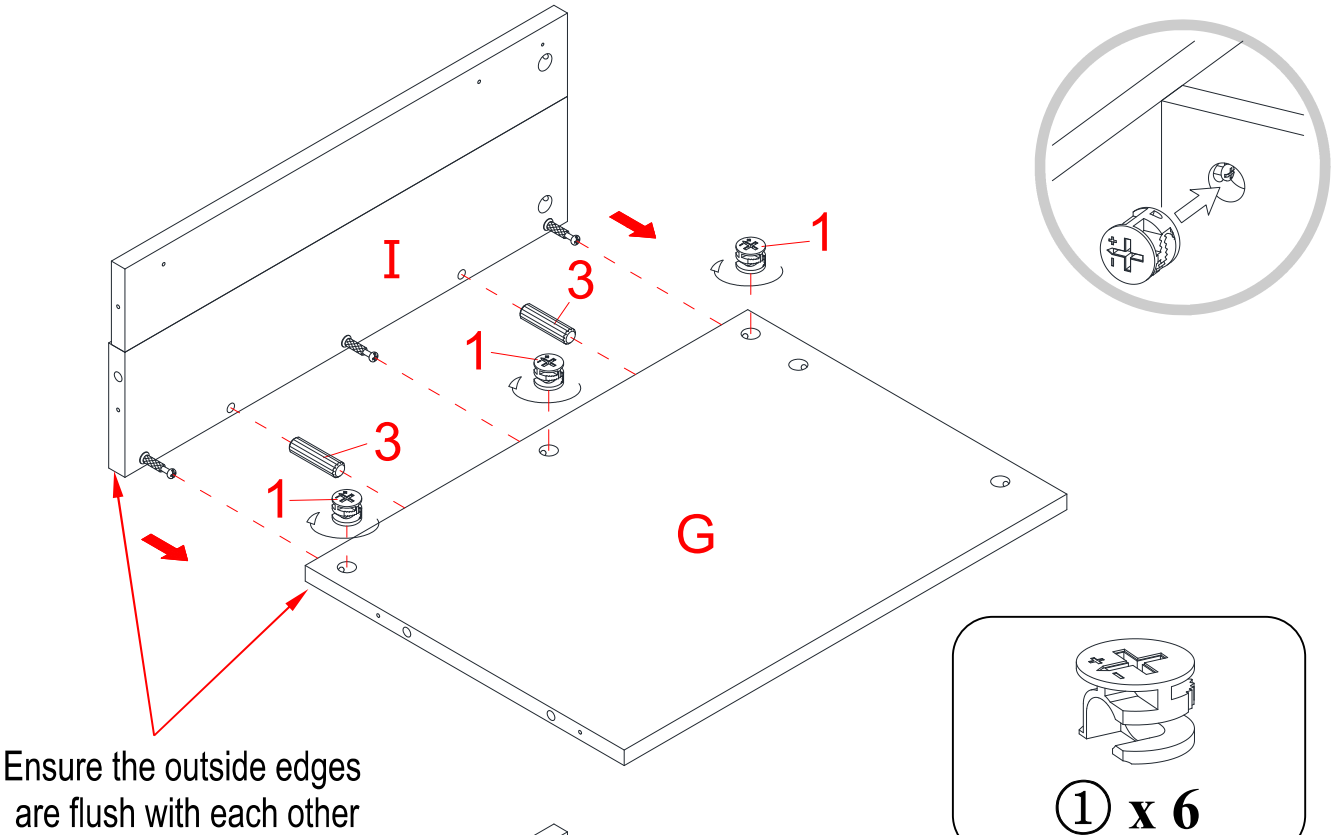

6. Repeat the same procedure to combine the Left Lower Front and Side Panels (I and G), Right Lower Front and Side Panels (J and H) together.



# Assembly Instructions

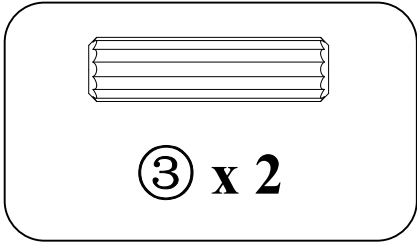
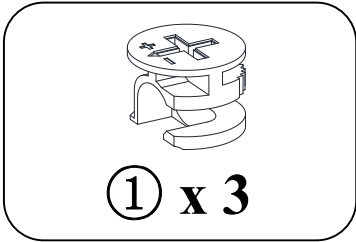
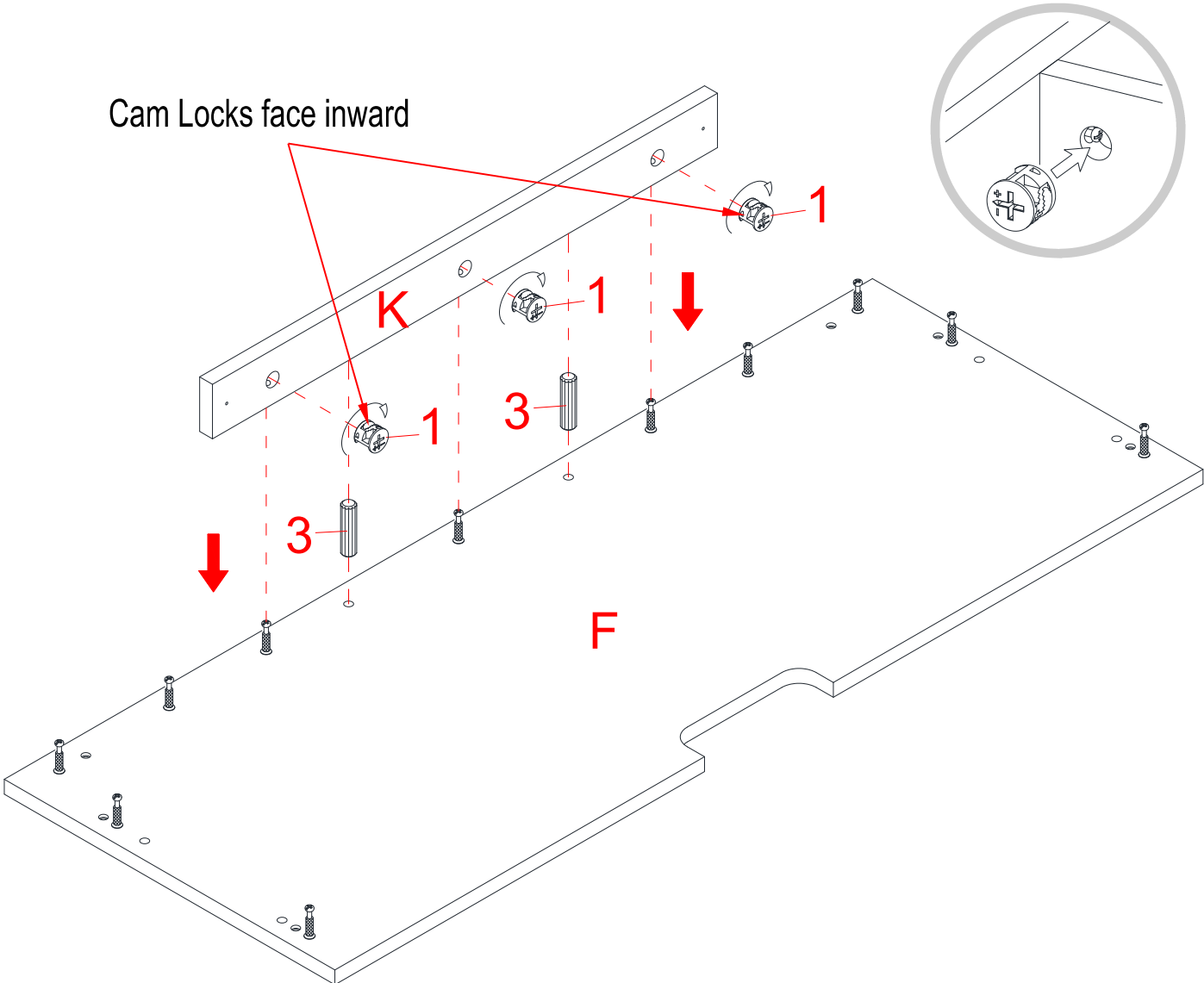

7. Align and attach the Center Crossbar (K) to the Center Shelf (F) by using two Wood Dowels (3) and three Cam Locks (1).

# Assembly Instructions

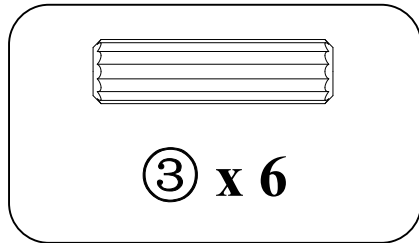
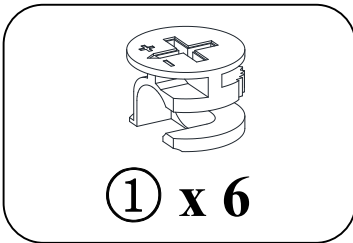
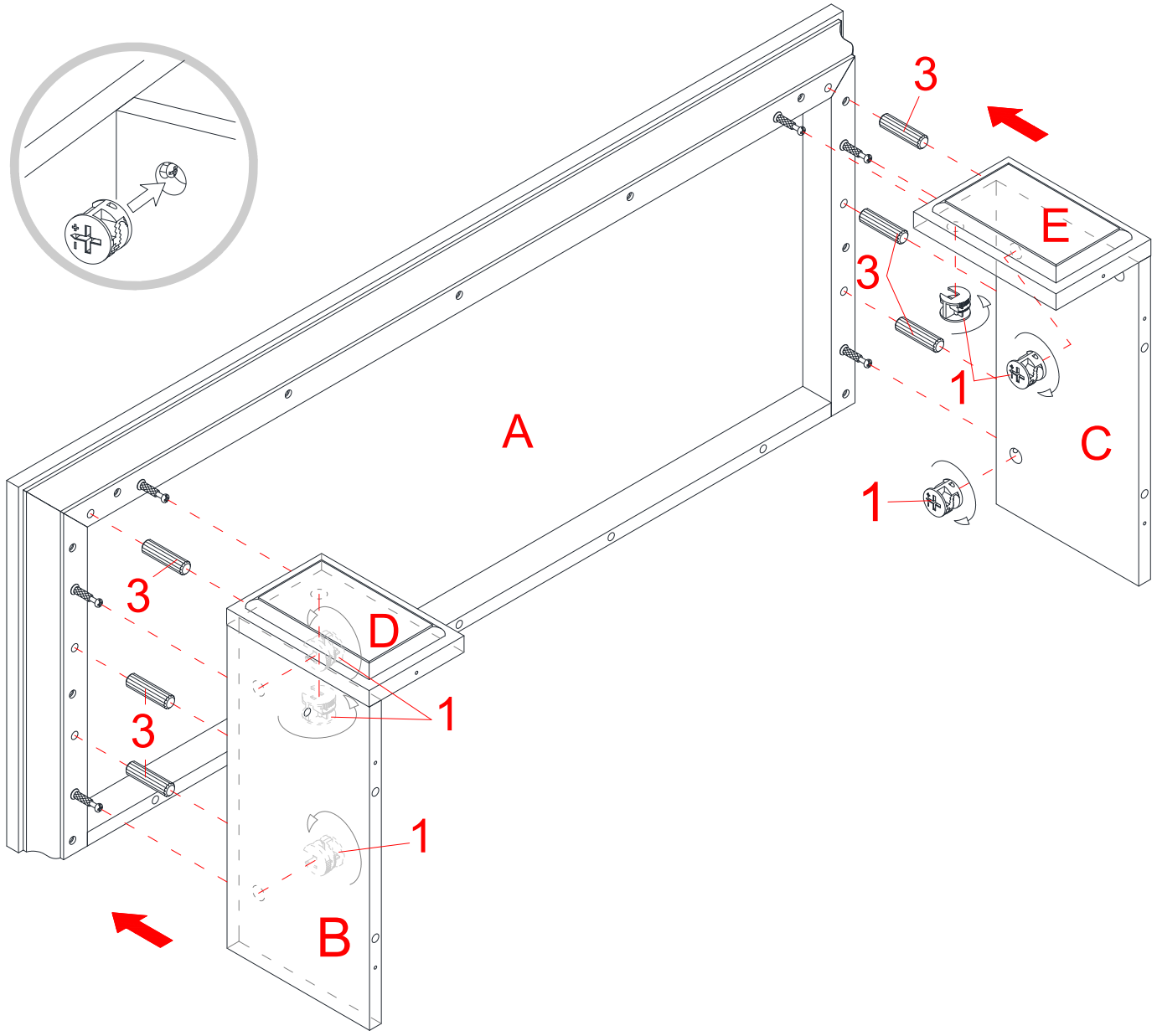

8. Insert six Wood Dowels (3) into the drilled holes on the assembled Upper Panels (B, C, D and E) and attach them to the Top Panel (A) by engaging six Cam Locks (1).

## Assembly Instructions

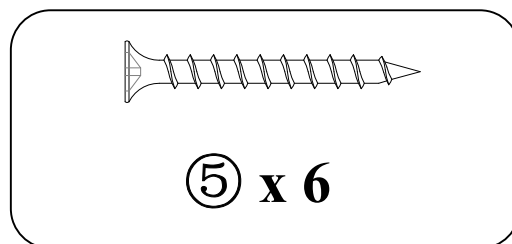
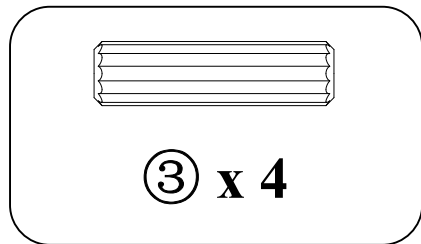
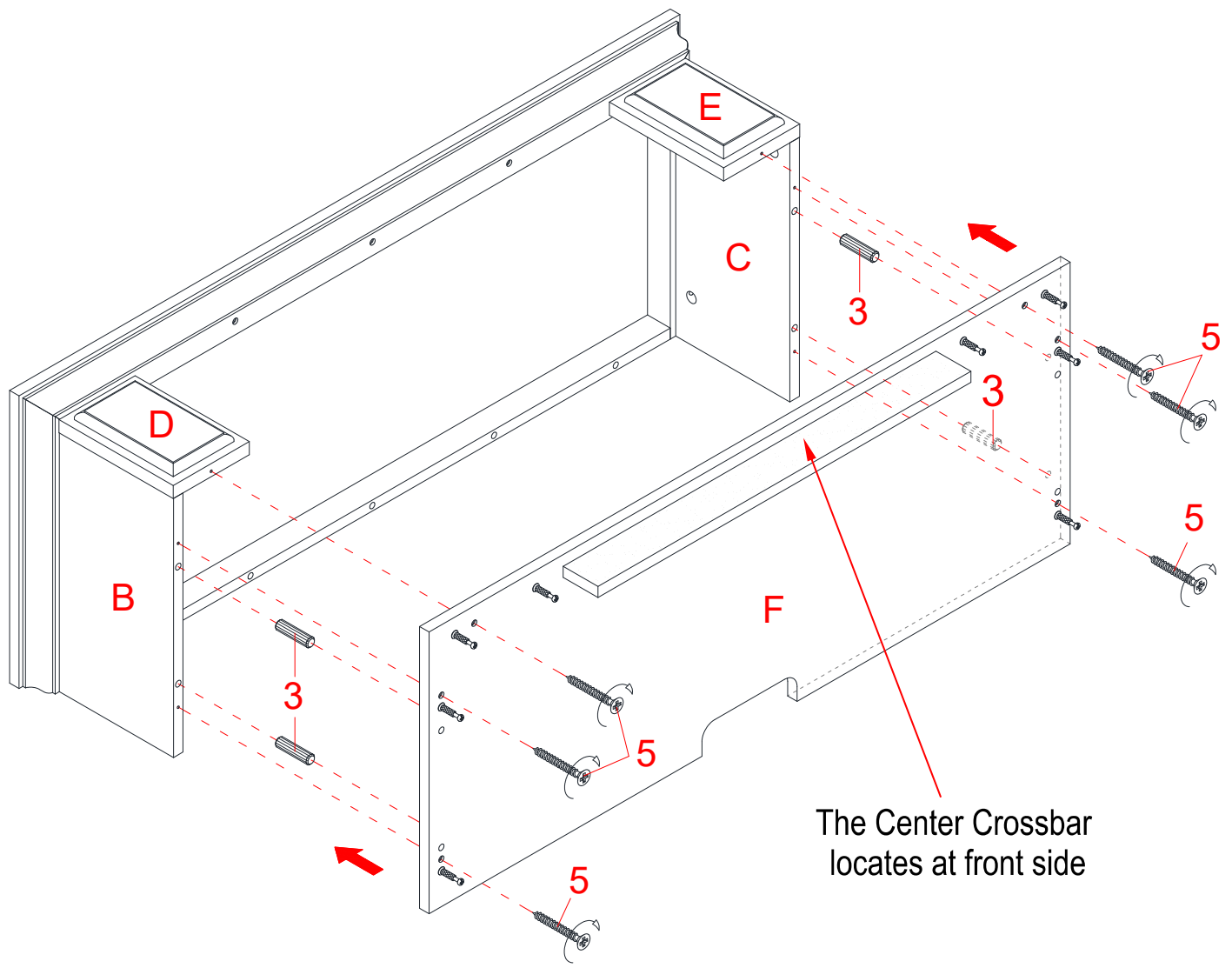

9. Insert four Wood Dowels (3) into the inner holes at the bottom of both Upper Side Panels (B and C).
10. Properly position the Center Shelf (F) onto the inserted Wood Dowels (3). Insert six 38 mm Screws (5) through the countersunk holes on the Center Shelf (F) and screw into the Upper Panels (B, C, D and E).

## Assembly Instructions

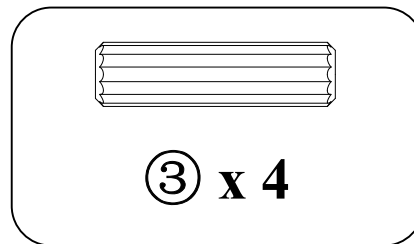
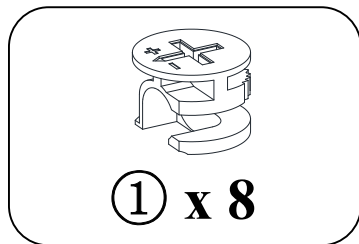
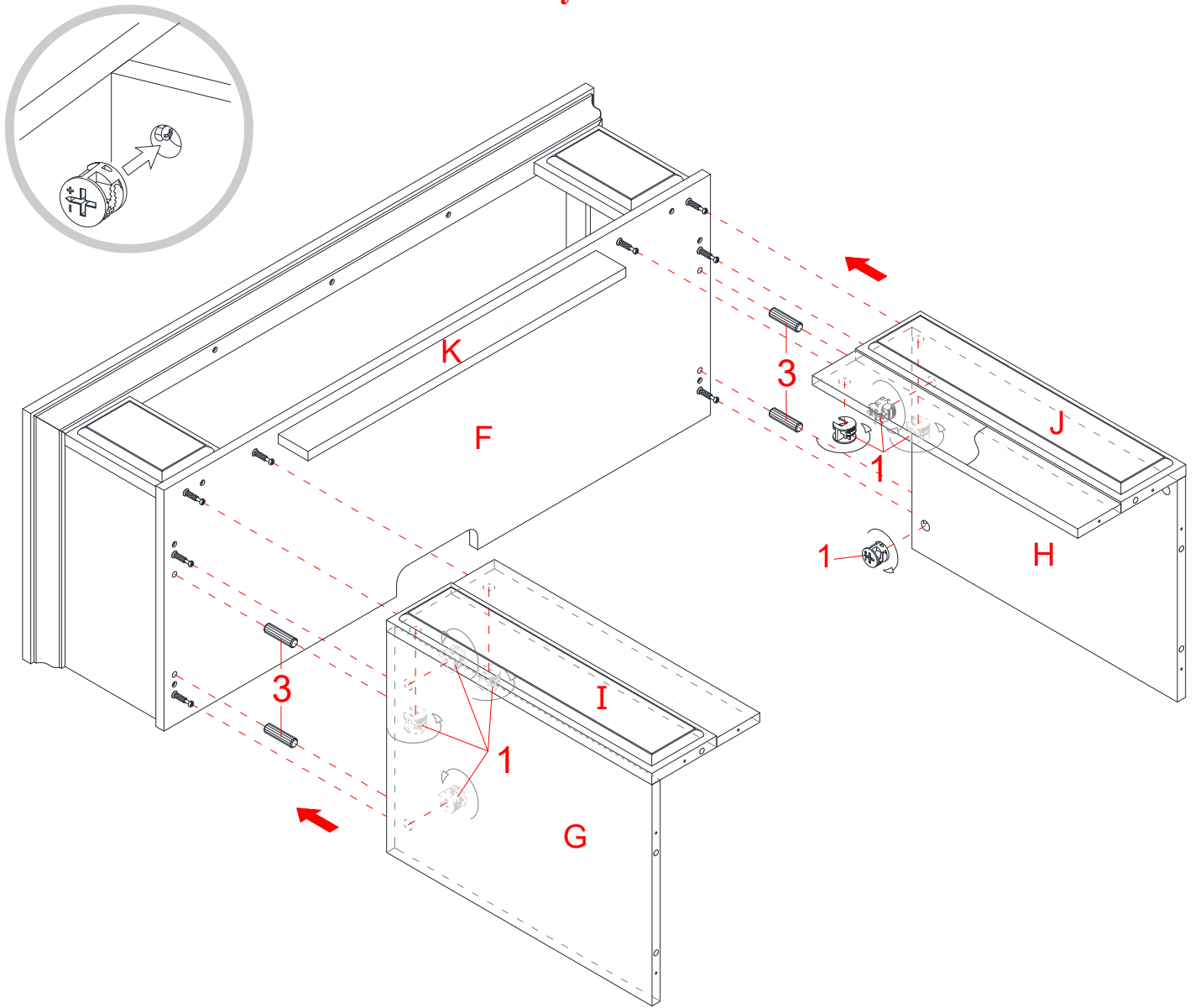

11. Insert four Wood Dowels (3) into the top inner holes of both Lower Side Panels (G and H).

12. Align the large holes on Center Shelf (F) with the inserted Wood Dowels (3) on the Lower Side Panels and press them together. Secure the lower panels in place with eight Cam Locks (1).

# Assembly Instructions

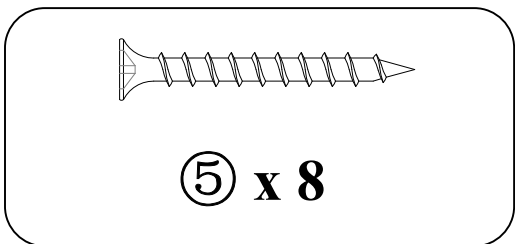
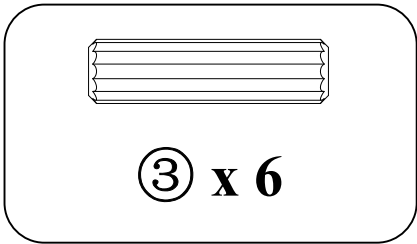
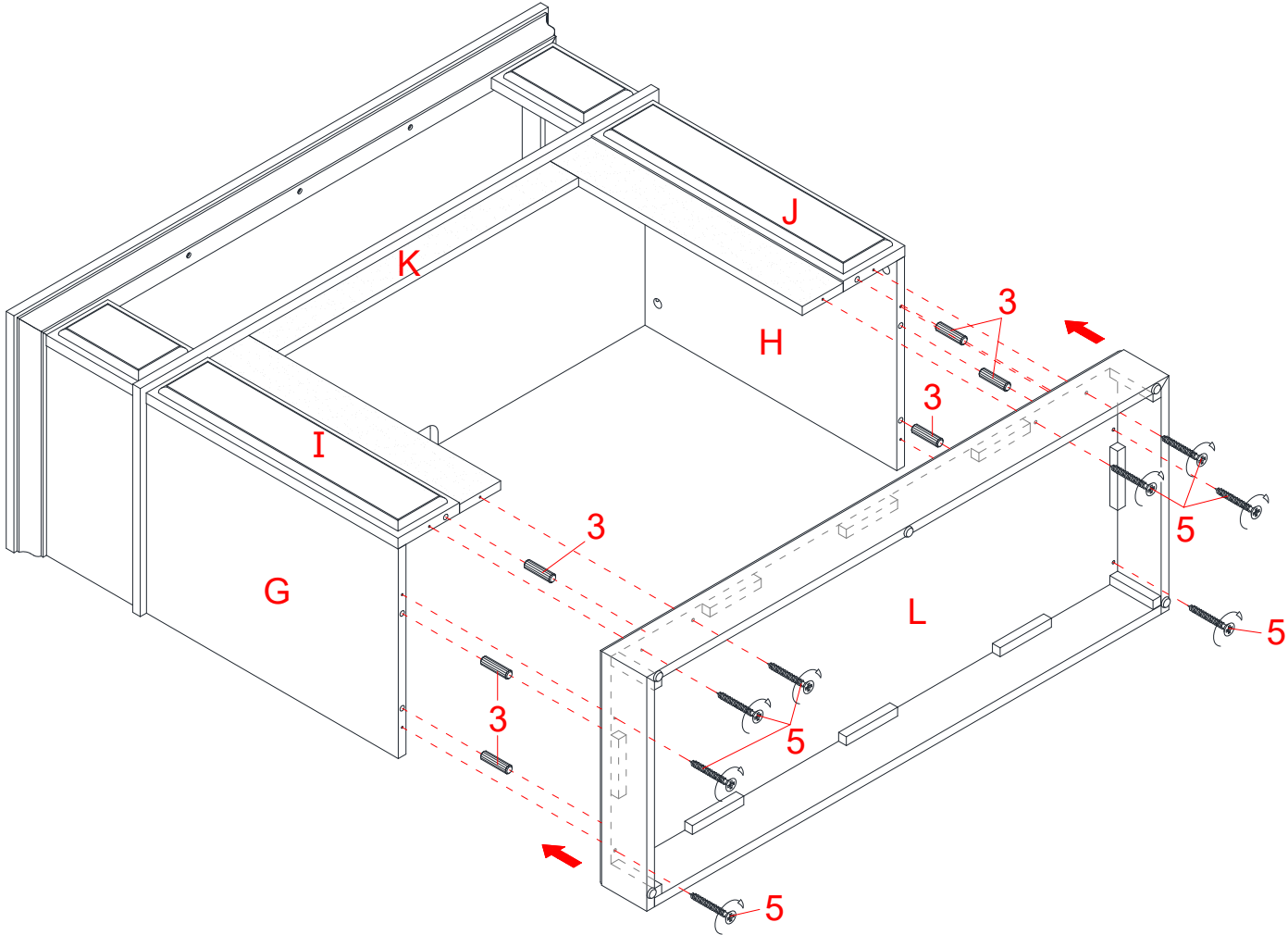

13. Align and attach the Base (L) to the previous assembly with six Wood Dowels (3) and eight 38 mm Screws (5).

## Assembly Instructions

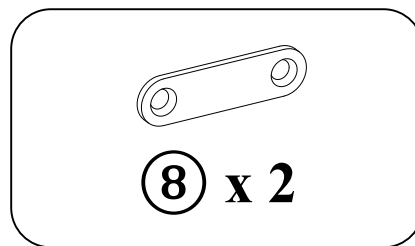
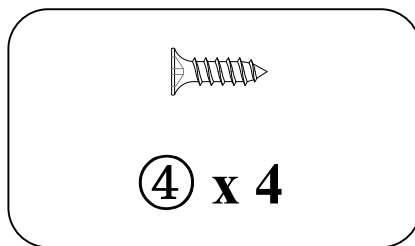
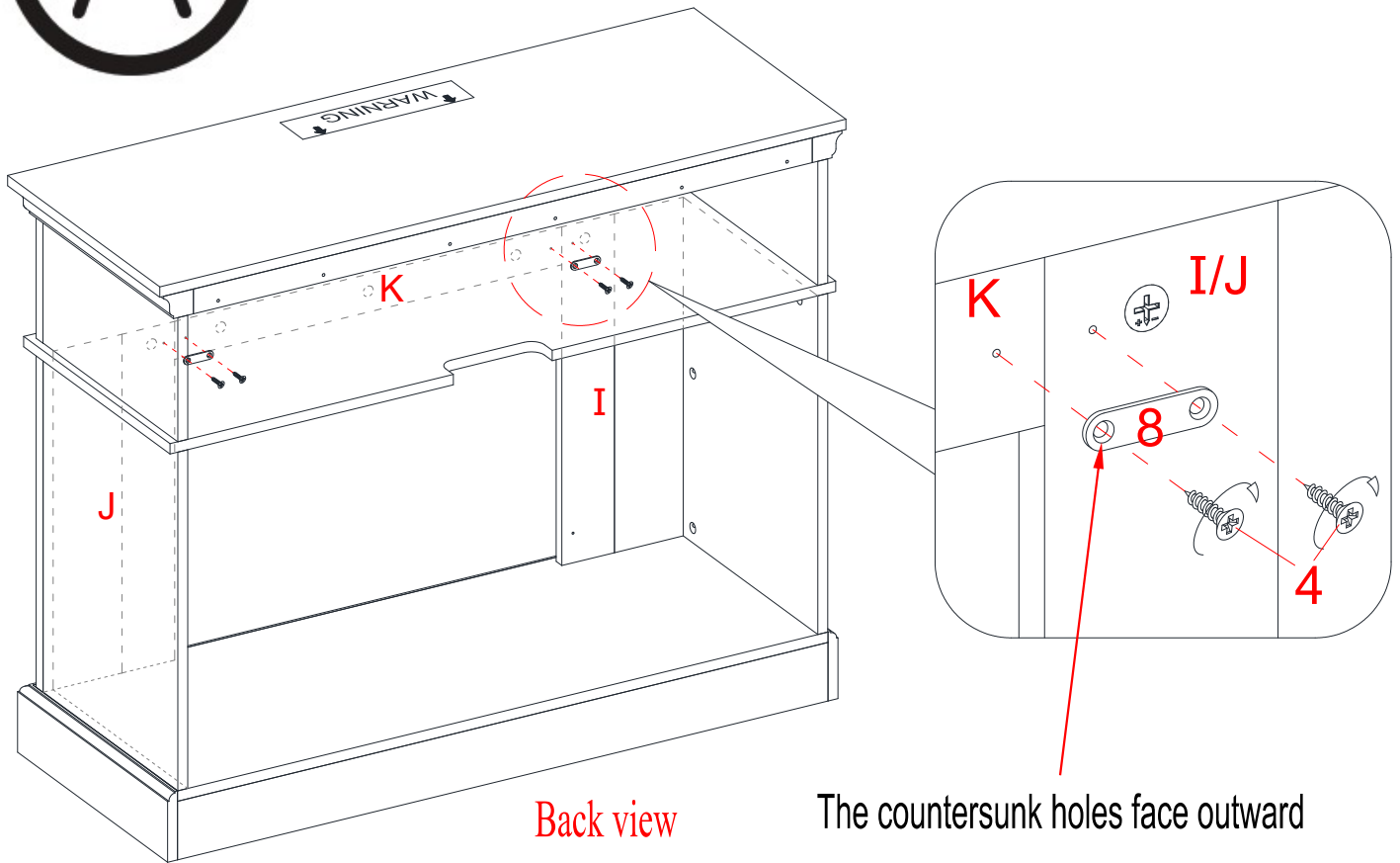

14. Stand the assembled unit upright.

15. With the pilot holes as a guide, fasten the Center Crossbar (K) to the Lower Front Panels (I and J) by attaching two Metal Brackets (8) at the joints, using two 12 mm Screws (4) per bracket.

## Assembly Instructions

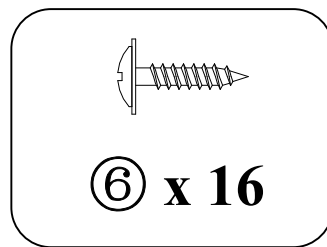
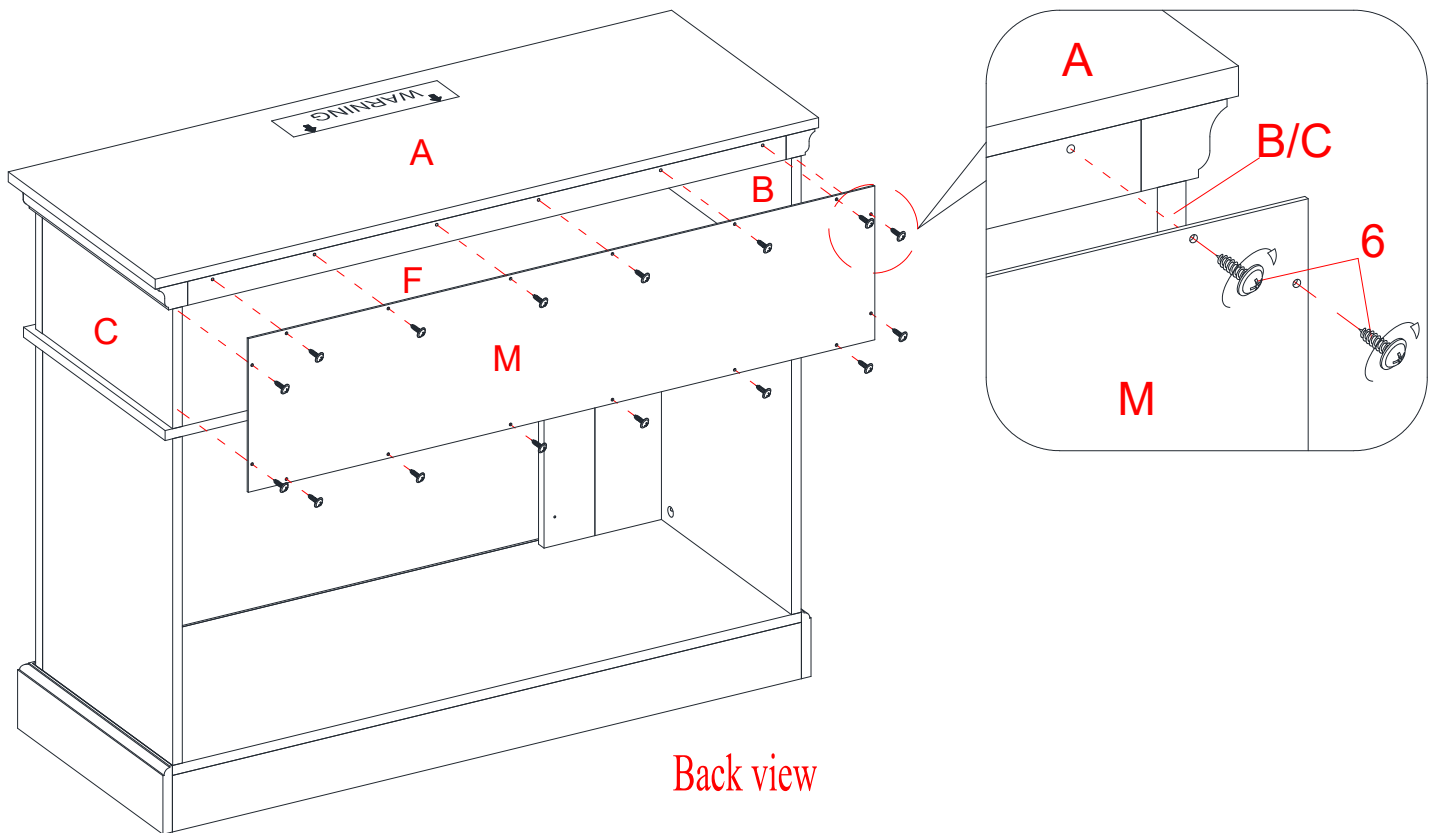

16. Now, go back and securely tighten all the Cam Locks and the Screws. Make sure that all the parts are tight and there are no gaps between the parts. This will help keep the unit square.
17. Pick up the Back Panel (M) and align the pre-drilled holes against the upper long edge with the pilot holes on the back stretcher of Top Panel (A). Attach the Back Panel (M) in place using the provided 15 mm Washer Head Screws (6).

## Assembly Instructions

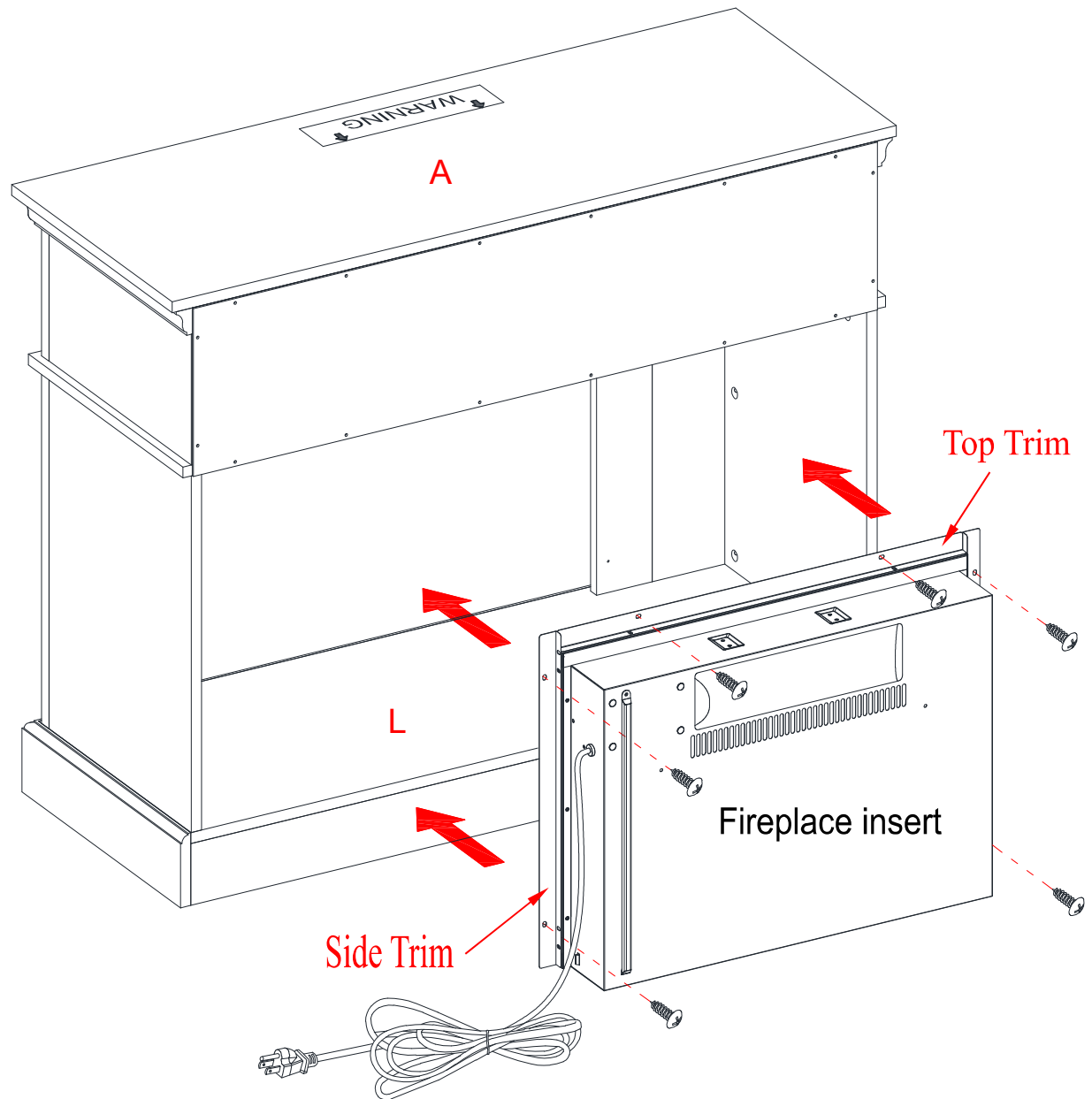

18. Unpack the fireplace insert from the inner box and follow the instructions to install the Top Trim and Side Trims to the fireplace insert.

19. Lift the fireplace insert carefully into the back of the assembled mantel and center it in the opening. **DO NOT** drag the insert across the Base (L) as it may scratch the unit.



## Assembly Instructions

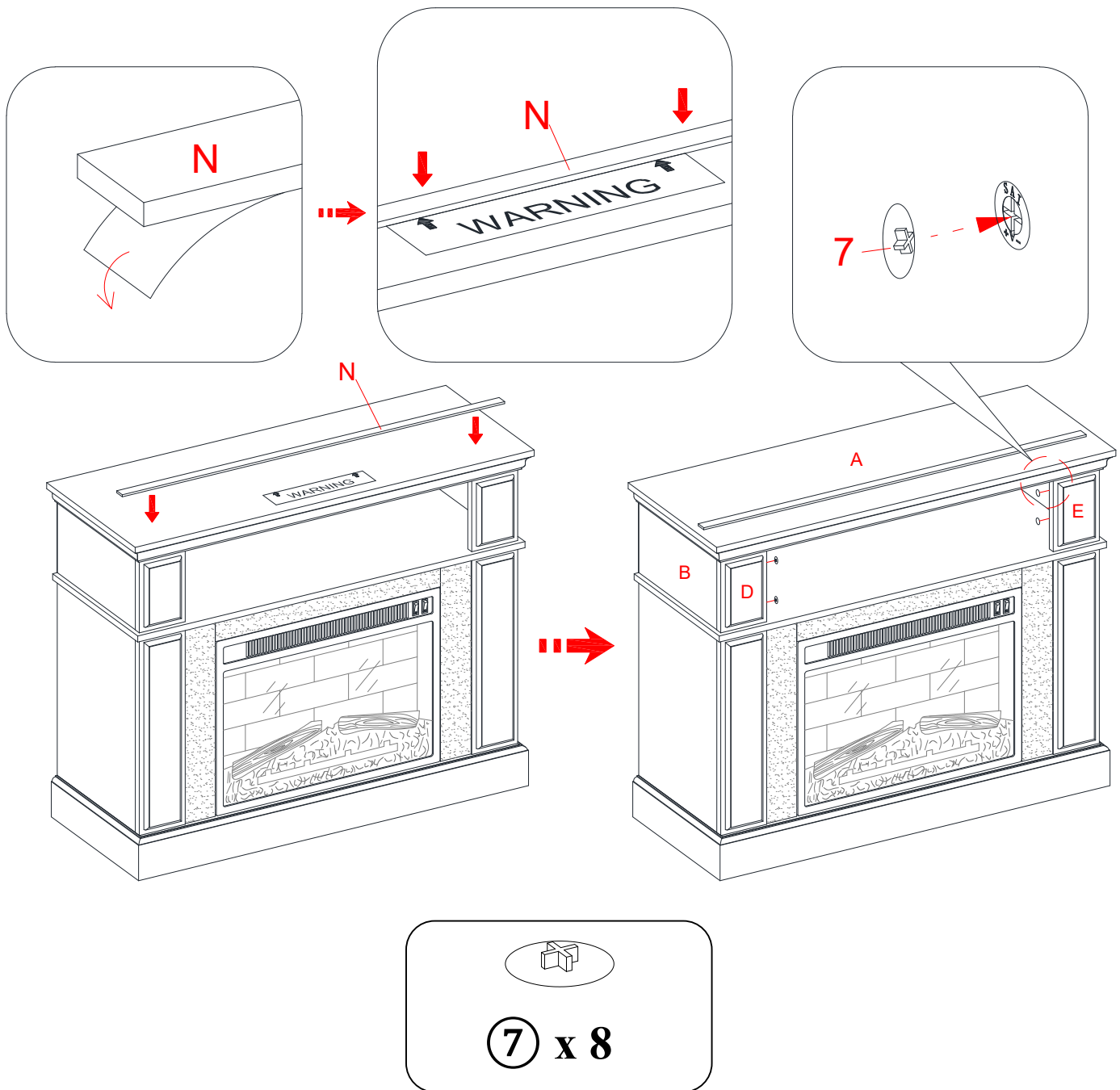

**NOTE:** To prevent your TV from tipping, you must install the Strip Stopper if you place your flat panel television directly on the console. Otherwise, skip to step 21.

20. Remove the paper backing from the Stop Rail (N), then properly align the Stop Rail with the top edge of the stopper template on Top Panel (A). Press down on the Stop Rail to help adhesion.
21. Carefully remove the stopper template from the Top Panel (A).
22. Plug the Cam Lock Covers (7) onto the visible Cam Locks to conceal the Cam Locks.

## Assembly Instructions

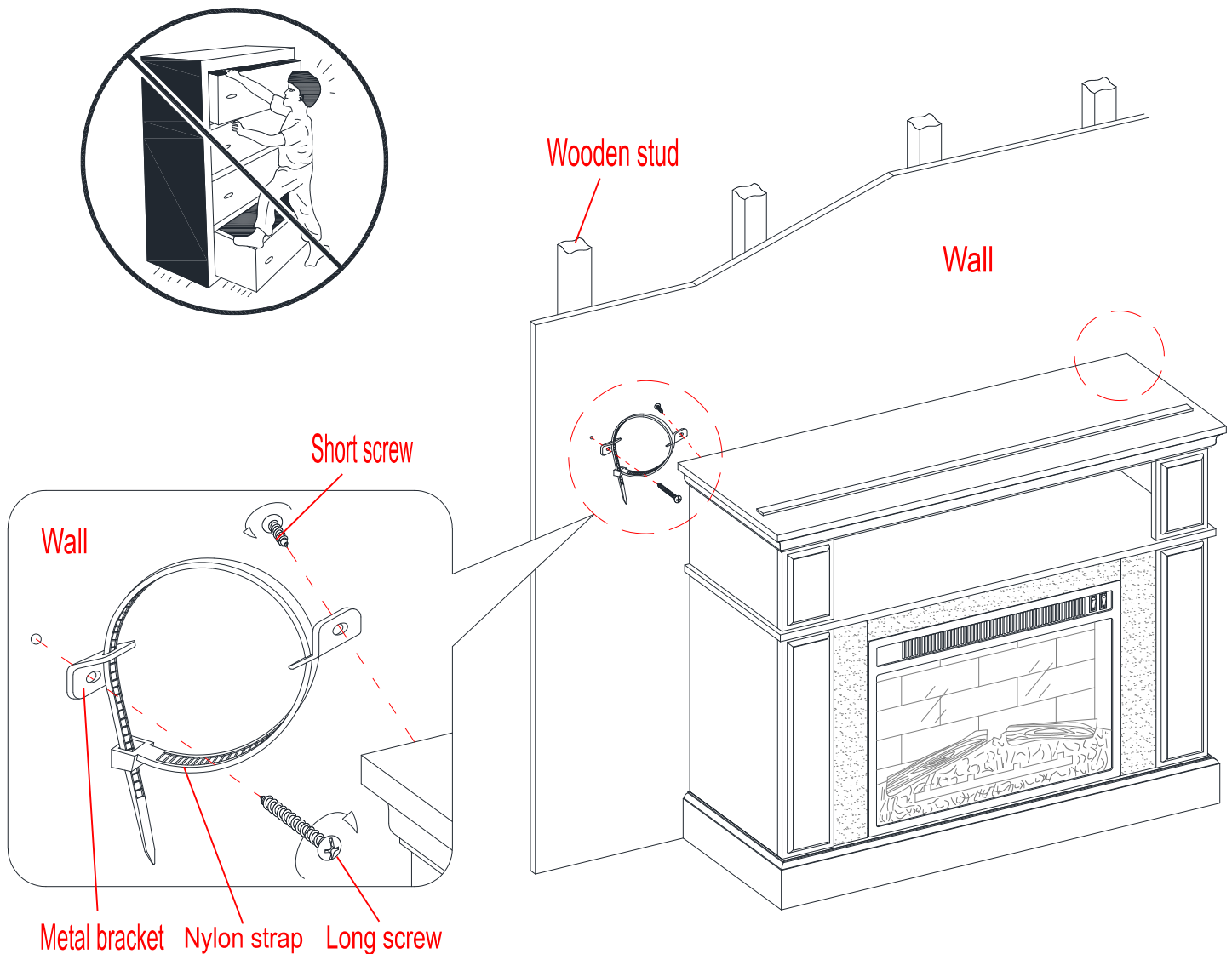

Tools required (not provided): Phillips screwdriver, stud finder, tape measure, pencil, power drill and 1/8" drill bit.

23. Ask for assistance to position the assembled mantel at the desired location against a wall.
24. Now, follow the instructions printed on the plastic bag containing the Tipping Restraint Hardware to attach the tip-over restraints to the unit and the wall, as shown in the illustration.

**NOTE:** The tipping restraint hardware included is for wooden stud wall construction. It must be attached to a wall stud. Depending upon your wall construction, different anchor hardware may be required. Please contact your local hardware store for assistance. Young children can be seriously injured by tipping furniture. You must install the tipping restraint hardware with the unit to prevent the unit from tipping, causing any accidents or damage. The tipping restraints are intended only as a deterrent, they are not a substitute for proper adult supervision. The tipping restraints are not earthquake restraints. If you wish to add the extra security of earthquake restraints, they must be purchased and installed separately.

25. Connect the fireplace to a power transformer. Follow the separated operating manual of electric fireplace to control your fireplace.

## Care and Maintenance

- Use a soft, clean cloth that will not scratch the surface when dusting.
- Use of furniture polish is not necessary. Should you choose to use polish, test first in an inconspicuous area.
- Using solvents of any kind on your furniture may damage your furniture's finish.
- Never use water to clean your furniture as it may cause damage to the finish.
- Always use coasters under beverage glasses and flowerpots.
- Liquid spills should be removed immediately. Using a soft, clean cloth, blot the spill gently. Avoid rubbing.
- Always use protective pads under hot dishes and plates. Heat can cause chemical changes that may create spotting within the furniture finish.
- In the event that your furniture is stained or otherwise damaged during use, we recommend that you call a professional to repair your furniture.
- Check bolts/screws periodically and tighten them if necessary.

## Further Advice about Wood Furniture Care

It is best to keep your furniture in a climate-controlled environment. Extreme temperature and humidity changes can cause fading, warping, shrinking and splitting of wood. It is advised to keep furniture away from direct sunlight as sun may damage the finish.

Proper care and cleaning at home will extend the life of your purchase. Following these important and helpful tips will enhance your furniture as it ages.

## Cleaning Trim for Fireplace

Clean the metal trim using a soft cloth, slightly dampened with citrus oil based product and buff with a clean soft cloth. DO NOT use brass polish or household cleaners as these products will damage the metal trim. Citrus oil based products can be obtained at supermarkets or hardware stores.

A touch-up pen has been provided to minimize the small nicks or scratches that may occur during assembly or shipping.

We hope you enjoy your purchase for many years.  
Thank you for your purchase!

## QUALITY GUARANTEE

We are confident that you will be delighted with your Whalen Furniture purchase.

Should this product be defective in workmanship or materials or fail under normal use, we will repair or replace it for up to one (1) year from date of purchase. Every Whalen Furniture product is designed to meet your highest expectations. We guarantee that you will immediately see the value of our fine furniture.

This warranty gives you specific legal rights and you may also have other rights which vary from State to State.

Whalen Furniture Manufacturing  
1578 Air Wing Road  
San Diego CA, 92154, USA  
Customer Service: 866-942-5362  
8:30 a.m. - 4:30 p.m., PST, Monday to Friday  
[www.whalenstyle.com](http://www.whalenstyle.com)





MAINSTAYS™

LOTE NÚMERO: \_\_\_\_\_

FECHA COMPRA: \_\_\_/\_\_\_/\_\_\_

# Consola para medios con chimenea

Serie # WMFP41EC-3

Acabado Cereza

# MS18-D4-1011-01

Acabado Blanco

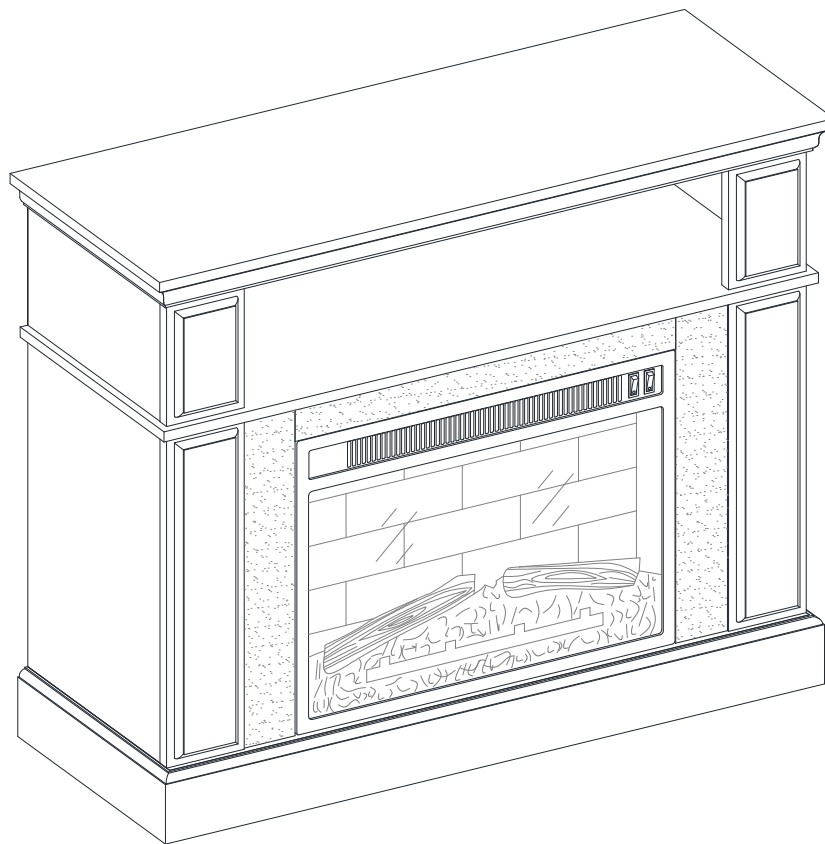

## **ENSAMBLE REQUERIDO POR ADULTO**

Si tiene alguna pregunta acerca del ensamble o si le hace falta alguna parte, no devuelva este producto a la tienda donde lo compro. Por favor llame a nuestro departamento de ayuda al cliente teniendo su Instrucciones y lista de partes para proveer el modelo, nombre de parte o el número de fábrica:

**866-942-5362**

Hora Estándar del Pacífico: 8:30 a.m. - 4:30 p.m., Lunes-Viernes

Visite nuestra página de internet 24 horas al día, 7 días a la semana para asistencia en el producto

**[www.whalenstyle.com](http://www.whalenstyle.com)**

O mande un correo electrónico a **[parts@whalenfurniture.com](mailto:parts@whalenfurniture.com)**

**ESTE INSTRUCCIONES CONTIENE INFORMACION IMPORTANTE DE SEGURIDAD.  
POR FAVOR LEA Y MANTENGA PARA USO FUTURO.**

Fecha 2020-07-18 Rev. 0001-B

## PESOS MÁXIMOS RECOMENDADOS

FABRICANTE: Whalen Furniture Manufacturing  
CATÁLOGO: Consola para medios con chimenea  
MODELO # WMFP41EC-3 / MS18-D4-1011-01

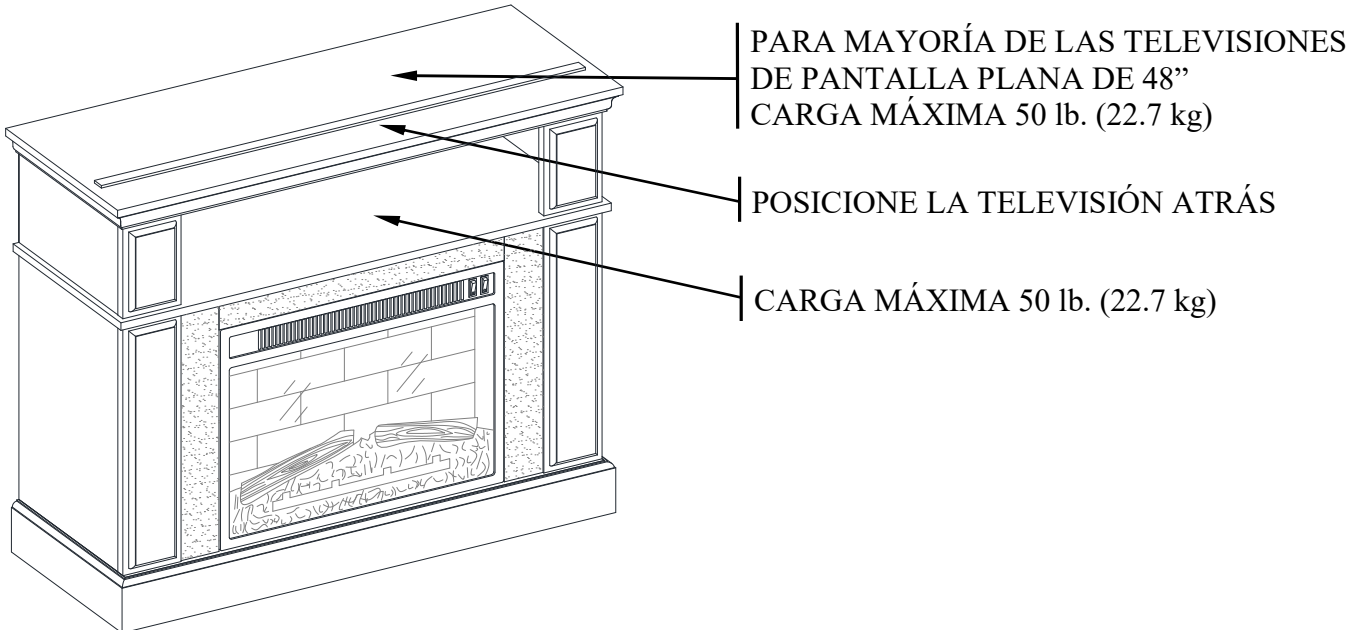

### **ADVERTENCIA**

ESTA UNIDAD NO DEBE UTILIZARSE CON TELEVISIONES CRT O DE TUBO. UTILIZARSE ÚNICAMENTE CON TELEVISIONES DE PANTALLA PLANA Y EQUIPO DE AUDIO/VIDEO QUE TENGA LA MEDIDA/PESO RECOMENDADO. NUNCA UTILIZAR CON TELEVISIONES MÁS GRANDES/PESADAS DE LAS RECOMENDADAS. PARA EVITAR INESTABILIDAD COLÓQUELA EN EL CENTRO DE LA UNIDAD; LA BASE DE LA TELEVISIÓN DEBE DE REPOSAR SOBRE LA SUPERFICIE DE SOPORTE DE LA UNIDAD SIN REBASAR LAS ORILLAS. LAS TELEVISIONES DE PANTALLA PLANA COLOCADAS INAPROPIADAMENTE, O LAS TELEVISIONES DE PANTALLA PLANA INCLUYENDO EQUIPO QUE SOBREPASA LAS MEDIDAS Y PESOS RECOMENDADOS PUEDEN CAERSE Y/O ROMPER LA UNIDAD, CAUSANDO POSIBLES DAÑOS O LESIONES. PARA USO DE TELEVISIONES DE HASTA 50 LBS (22.7 KG) O MENOS. USO CON TELEVISIONES DE MAYOR PESO PUEDE RESULTAR EN INESTABILIDAD CAUSANDO QUE LA UNIDAD CAIGA EN ALGUNOS CASOS PROVOCAR DAÑOS O MUERTE.

### **AVISO**



**Niños han muerto a cause de muebles que se voltean.  
Para reducir el riesgo de que se voltee un mueble:**

- SIEMPRE instalar la restricción de inclinación provista.
- PARA uso de televisiones que pesan 50 lbs. o menos. El uso de televisiones más pesadas puede resultar en inestabilidad causando una volcadura resultando en muerte o lesiones graves.
- NUNCA permitir que niños se paren, se trepan, o se cuelguen de los cajones, puertas, o repisas.
- NUNCA abrir más de un cajón a la vez.
- Poner los objetos más pesados en los cajones inferiores.

**El uso de restricciones de inclinación solo reduce, pero no elimina, el riesgo de volcadura.**

## IMPORTANTE

**Antes de comenzar:** Abra, identifique y cuente todas las partes antes del ensamble. Coloque las piezas sobre una superficie plana y no abrasiva. Tendrá que las partes identificadas en la página 4 y 5 de este manual de instrucciones.

**NOTA:** ES MUY IMPORTANTE PARA EL USO DE GOMA CON LOS PERNOS DE MADERA. EL EXCESO DE PEGAMENTO SE PUEDE LIMPIAR CON UN PAÑO HÚMEDO.

Inserte el perno por lo menos a la mitad del camino golpeando ligeramente con un mazo de goma SI ES NECESARIO.

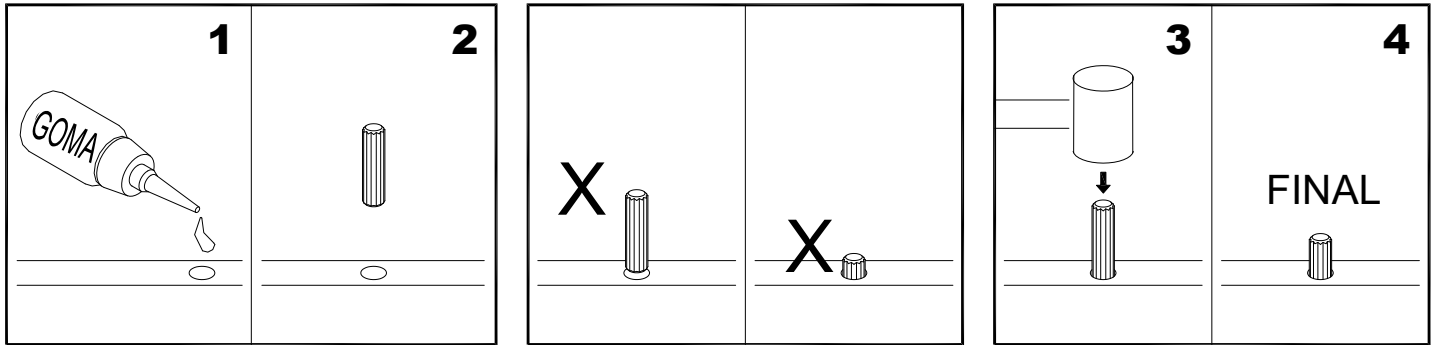

## SISTEMA DE OPERACIÓN DE TUERCA DE FIJACIÓN

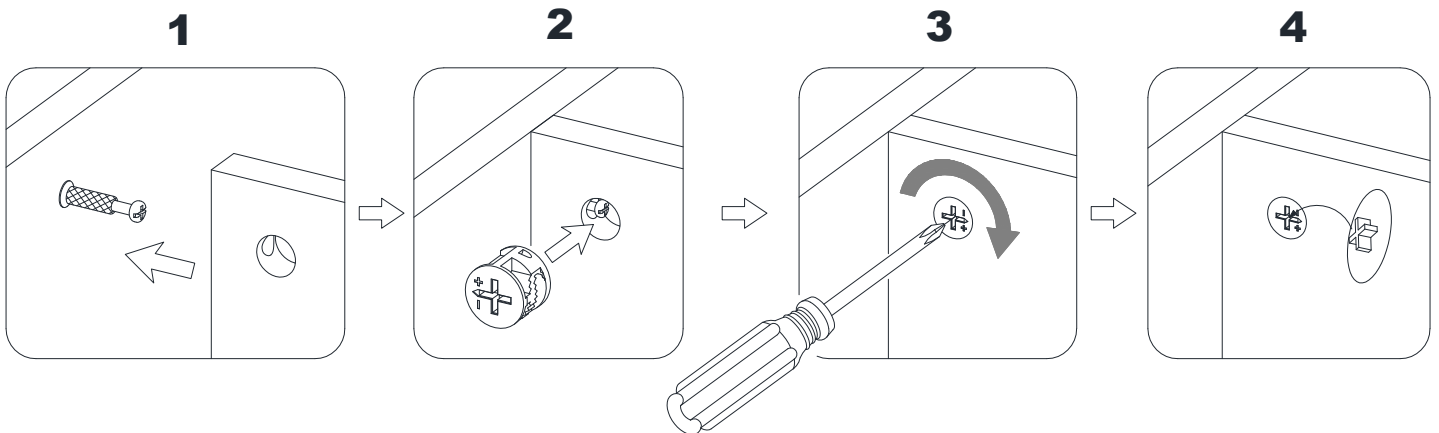

## CÓMO FUNCIONA LA INSTALACIÓN DE MONTAJE (KD)

1. Fijar los tornillos de fijación en los orificios pequeños. Conectar ambos paneles, cerciorándose que los tornillos de fijación entren bien y que estos queden en los orificios al final del panel con tuercas de fijación.
2. Inserte las tuercas de fijación en los orificios grandes del panel. Hacer que la flecha en la tuerca este apuntando hacia la entrada del tornillo de fijación.
3. Una vez que el tornillo este conectado dentro, tome un destornillador de cruz y apriete la tuerca en dirección de las manecillas del reloj.
4. Coloque la tapa de la tuerca de fijación sobre la misma en la ranura de cruz, ver detalle.

Está listo para el ensamble KD de esta unidad.

## Partes y lista de material de ferretería.

Por favor, lea completamente las instrucciones y verifique que todas las partes y material de ferretería enumerados están presentes antes de comenzar el ensamble.

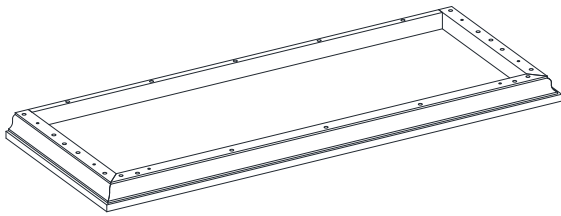

A- Panel superior (Cant. 1)

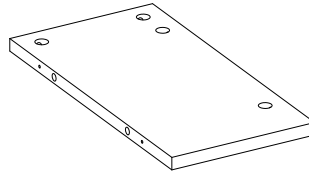

B- Lado izquierdo superior (Cant. 1)

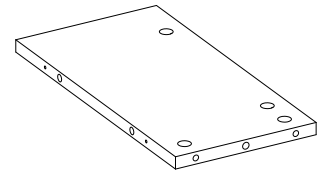

C- Lado derecho superior (Cant. 1)

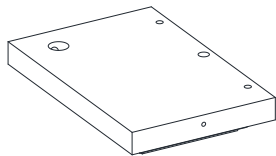

D- Panel izquierdo frontal sup. (Cant. 1)

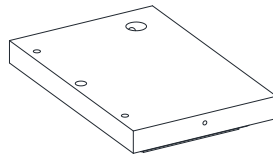

E- Panel derecho frontal sup. (Cant. 1)

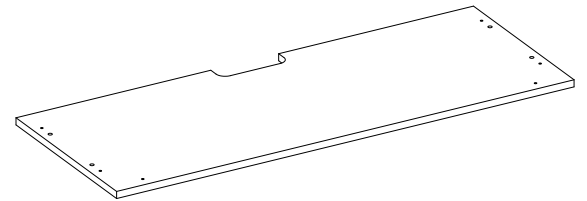

F- Repisa central (Cant. 1)

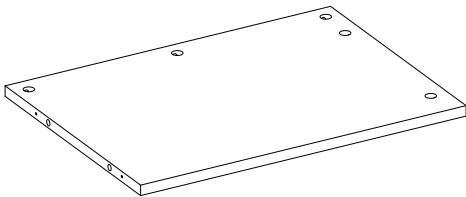

G- Panel lateral izq. inferior (Cant. 1)

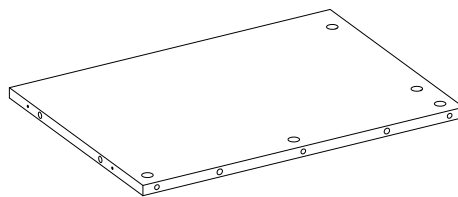

H- Panel lateral der. inferior (Cant. 1)

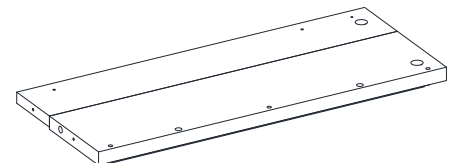

I- Panel frontal izq. inferior (Cant. 1)

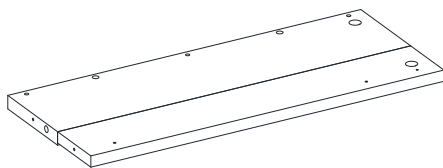

J- Panel frontal der. inferior (Cant. 1)

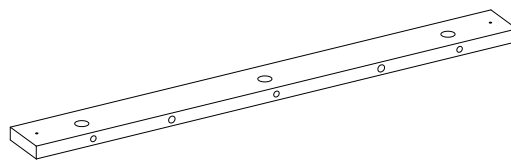

K- Soporte central (Cant. 1)

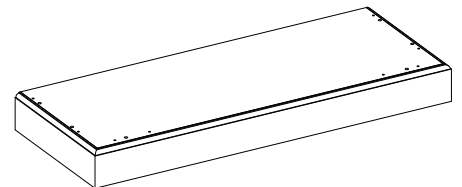

L- Base (Cant. 1)

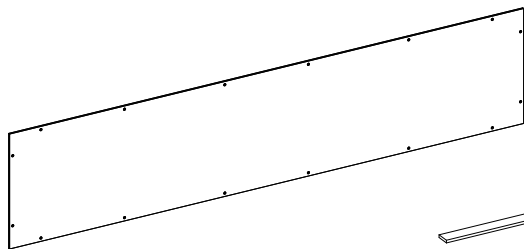

M- Panel posterior (Cant. 1)

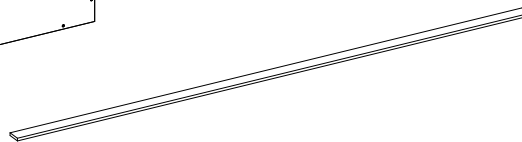

N- Riel tope (Cant. 1)

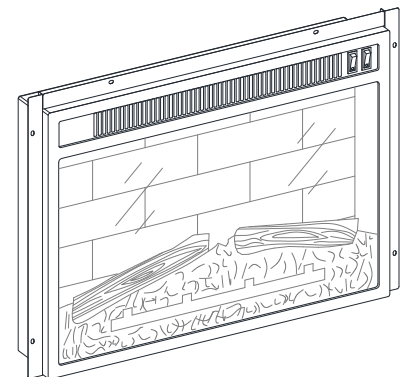

Inserto de chimenea (Cant. 1)



## Partes y lista de material de ferretería.

Por favor, lea completamente las instrucciones y verifique que todas las partes y material de ferretería enumerados están presentes antes de comenzar el ensamble.

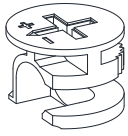

(1) Tuerca de fijación  
(Cant. 27+1 extra)

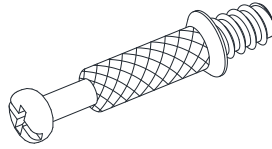

(2) Tornillo de fijación  
(Cant. 27+1 extra)

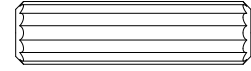

(3) Perno de madera de M8 x 30 mm  
(Cant. 28+1 extra)

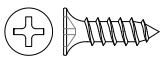

(4) Tornillo de Ø3.5 x 12 mm  
(Cant. 4+1 extra)

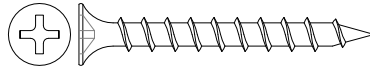

(5) Tornillo de Ø4 x 38 mm  
(Cant. 14+1 extra)

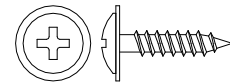

(6) Tornillo Ø3.5 x 15 mm cabeza especial  
(Cant. 16+1 extra)

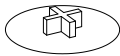

(7) Tapa de tuerca (Cant. 8+1 extra)

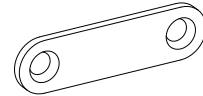

(8) Soporte de metal (Cant. 2)

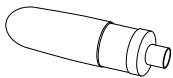

Goma (Cant. 1)

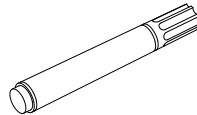

Plumón de retoque (Cant. 1)  
(No incluido para el acabado blanco)

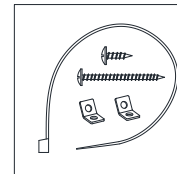

Juego de restricción de movimiento (Cant. 2)  
(Incluido en bolsa de plástico)

Herramientas requeridas (no incluidas): Desarmador estrella, localizador de barros, cinta métrica, lápiz, taladro y broca de 1/8”.

## Instrucciones de ensamble

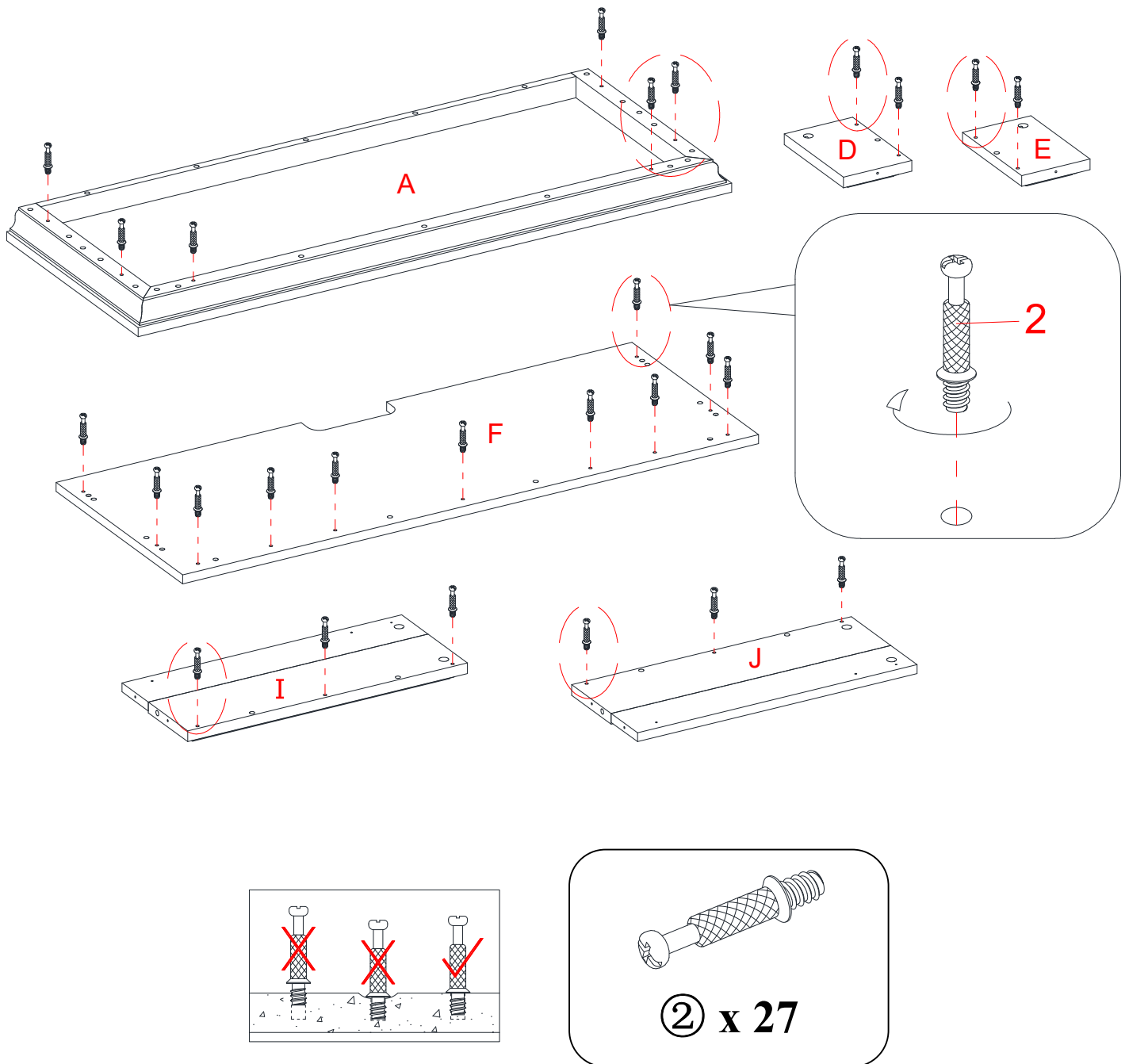

1. Desempaque la unidad y confirmar que usted tiene todo el material de ferretería y piezas necesarias. Ensamble la unidad en un lugar o de la caja de cartón vacía para evitar cualquier rasguños.
2. Busque el panel superior (A), repisa central (F), paneles frontales superiores (D y E), paneles frontales inferiores (I y J) con los orificios hacia arriba. Asegurar los tornillos de fijación (2) en los orificios pequeños designados, como se muestra arriba. Apriete completamente con un desarmador estrella. NO sobre apretar los pernos de fijación.

## Instrucciones de ensamble

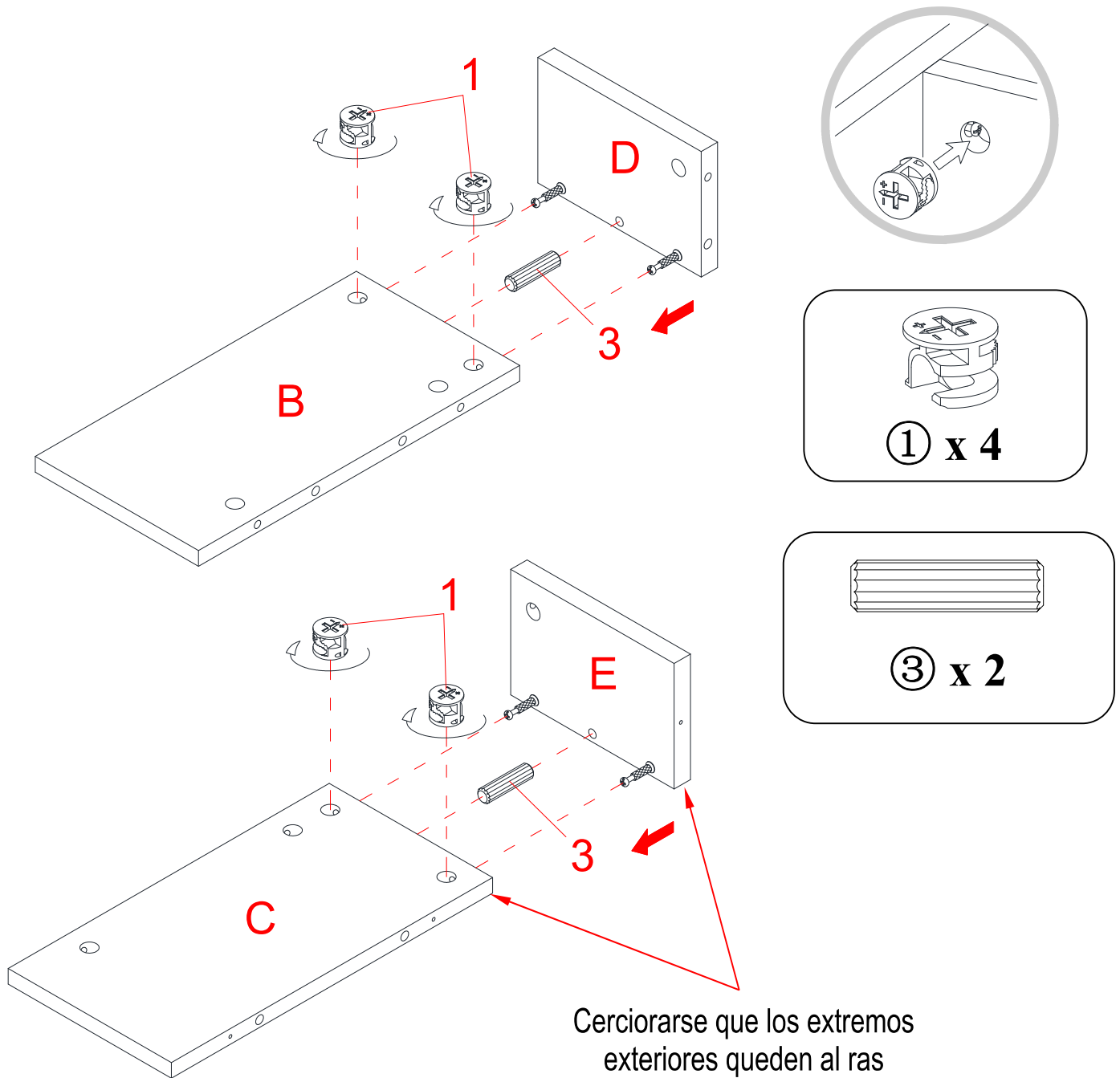

3. Inserte un perno de madera (3) en el orificio extremo centro superior izquierdo del panel lateral (B). Golpee con un mazo de goma, si es necesario. Asegúrese de que utiliza una pequeña cantidad de pegamento con los dos extremos de los pernos.
4. Alinee los agujeros perforados en el panel superior izquierdo frontal (D) con los pernos de madera (3) en el panel lateral superior izquierdo (B), y luego presione juntos. Asegure el panel frontal (D) en su lugar mediante la participación de dos tuercas de fijación (1) (Consulte la página 3 de suplemento funcionamiento del sistema de tuercas de fijación).
5. Repita los dos últimos pasos para combinar los paneles superiores frontales (C y E).

## Instrucciones de ensamble

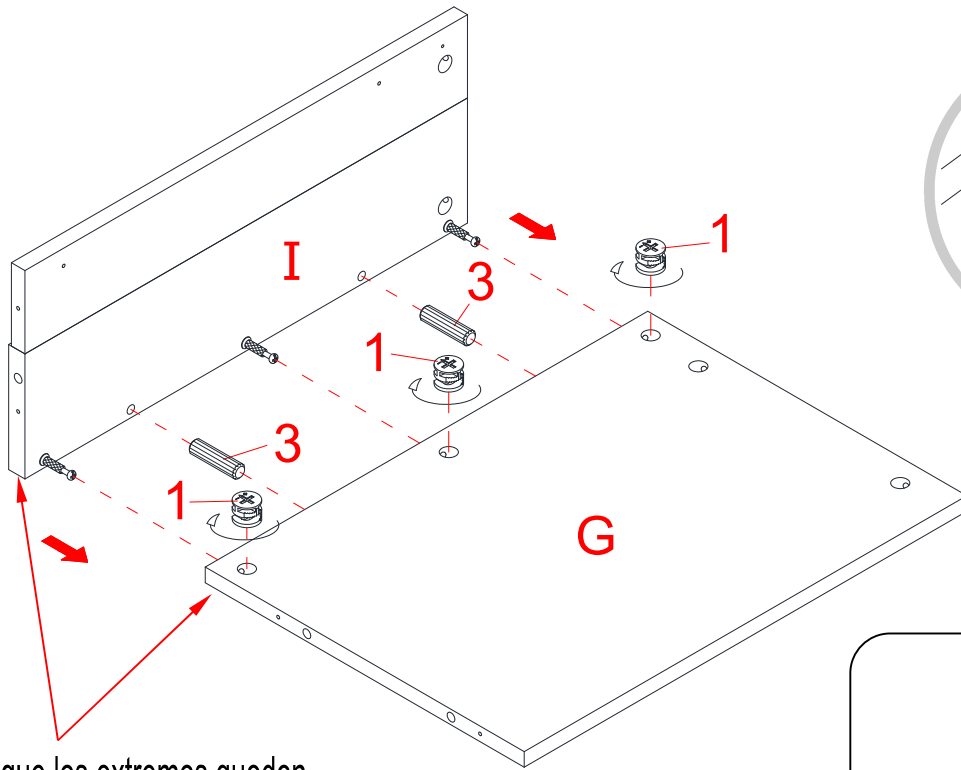

Cerciorarse que los extremos queden al ras uno con otro

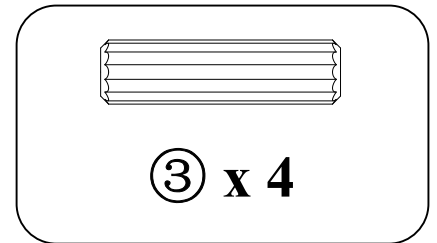
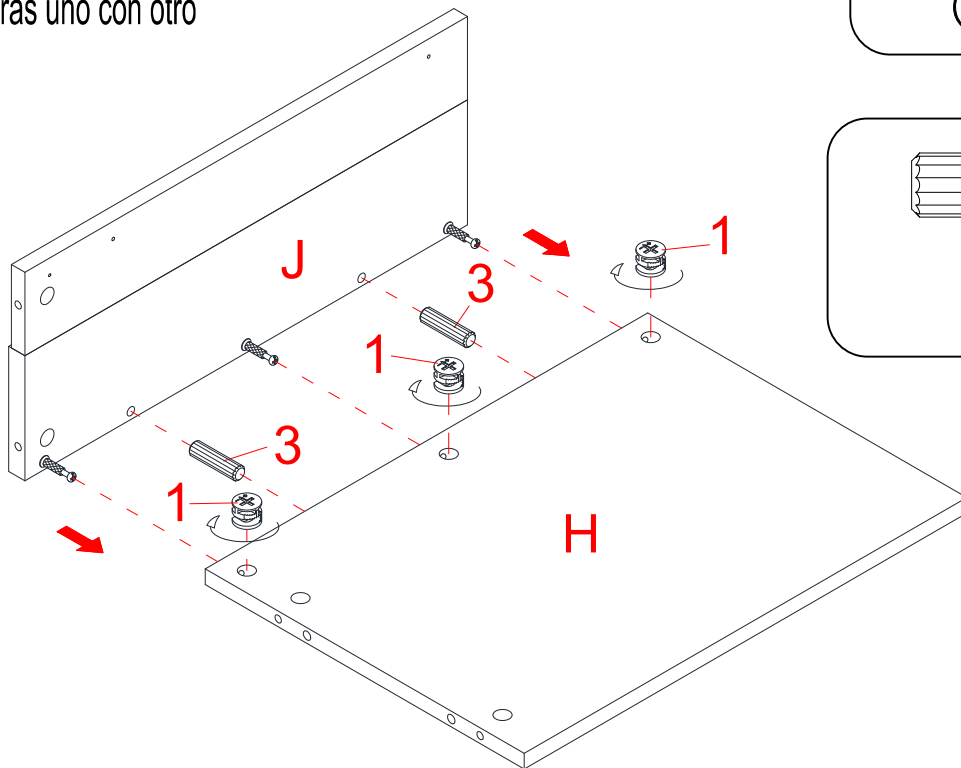
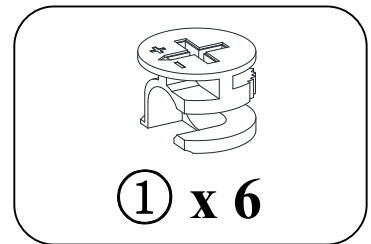

6. Repita el mismo procedimiento para combinar los paneles inferiores (I y G), y paneles frontales inferiores (J y H).

## Instrucciones de ensamble

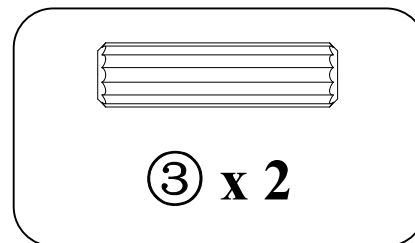
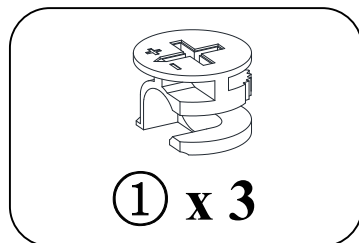
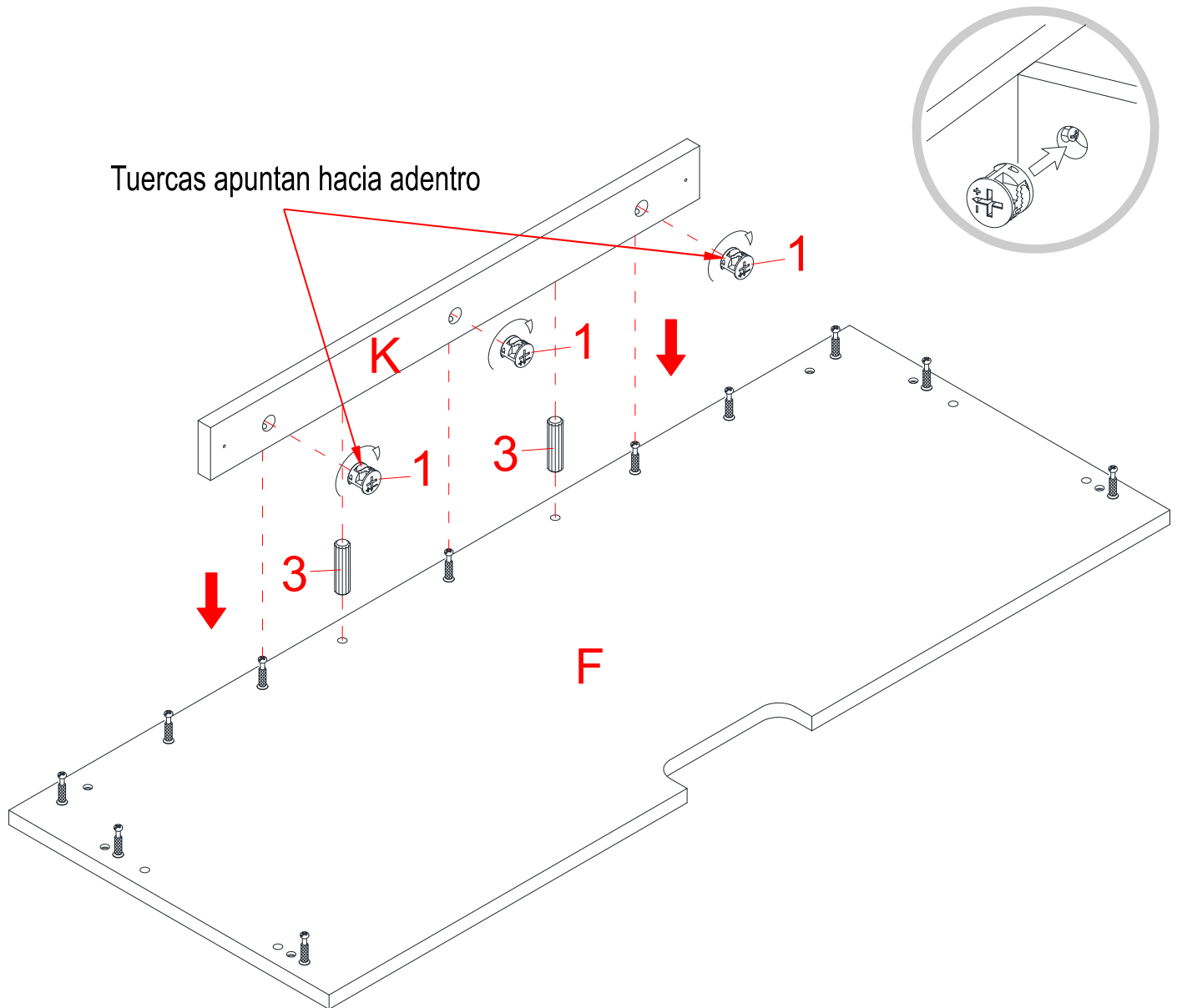

7. Alinear y unir el soporte central (K) para la repisa central (F) mediante el uso de dos pernos de madera (3) y tres tuercas de fijación (1).

## Instrucciones de ensamble

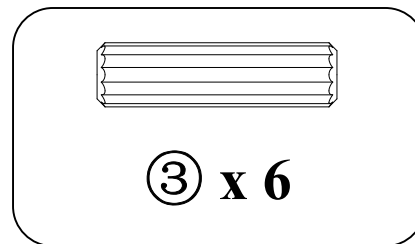
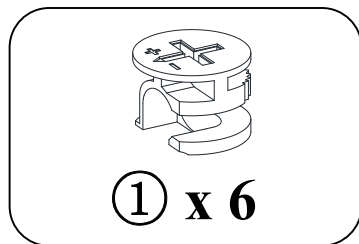
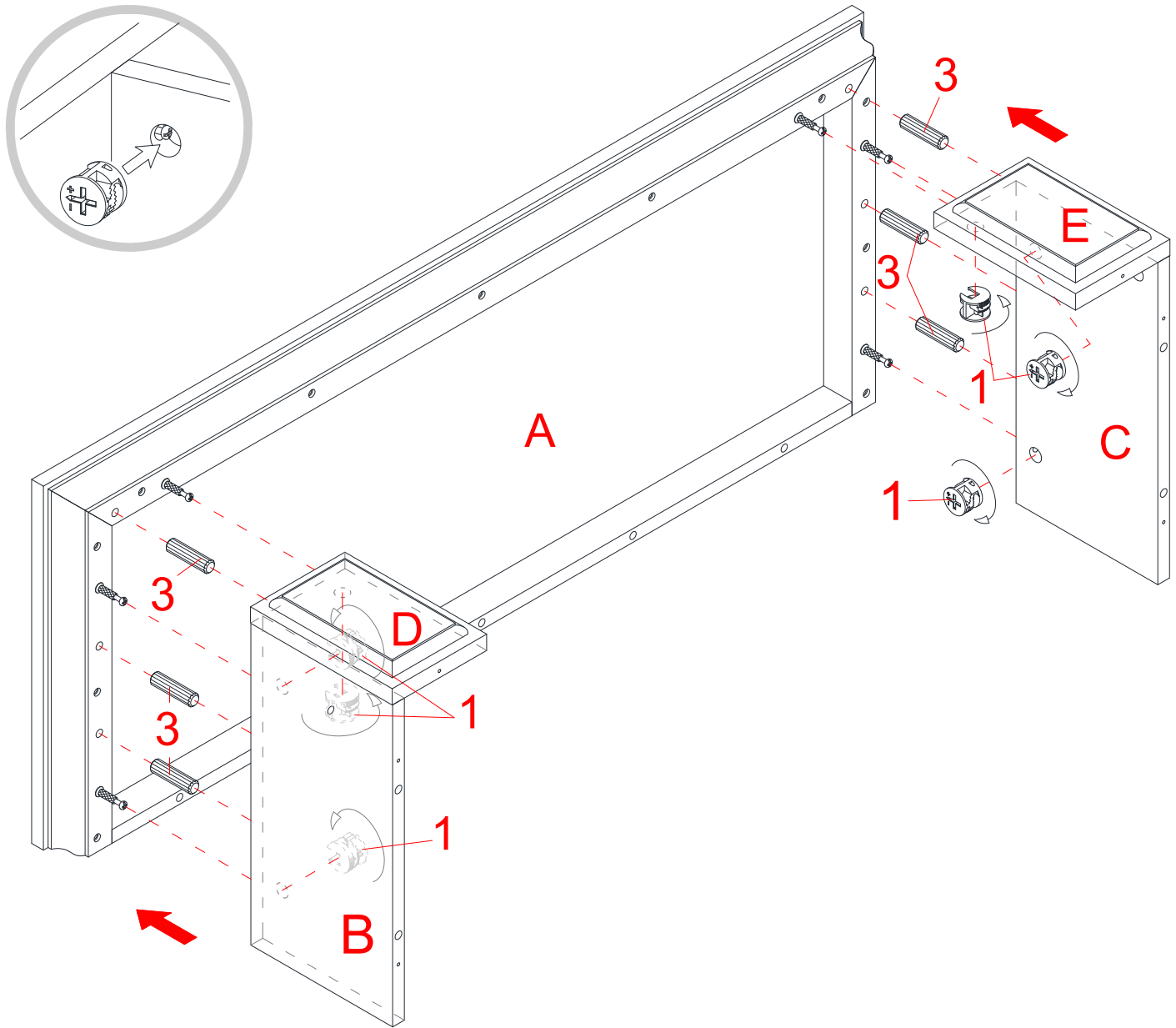

8. Insertar seis pernos de madera (3) en los agujeros perforados en los paneles superiores (B, C, D y E) y fijar al panel superior (A) con seis tuercas de fijación (1).

## Instrucciones de ensamble

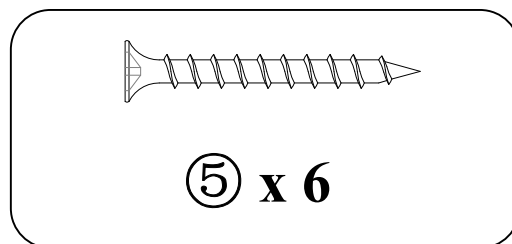
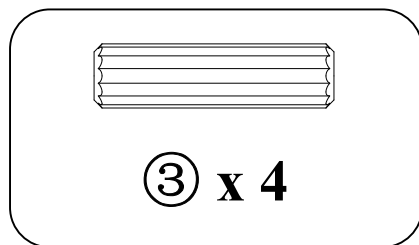
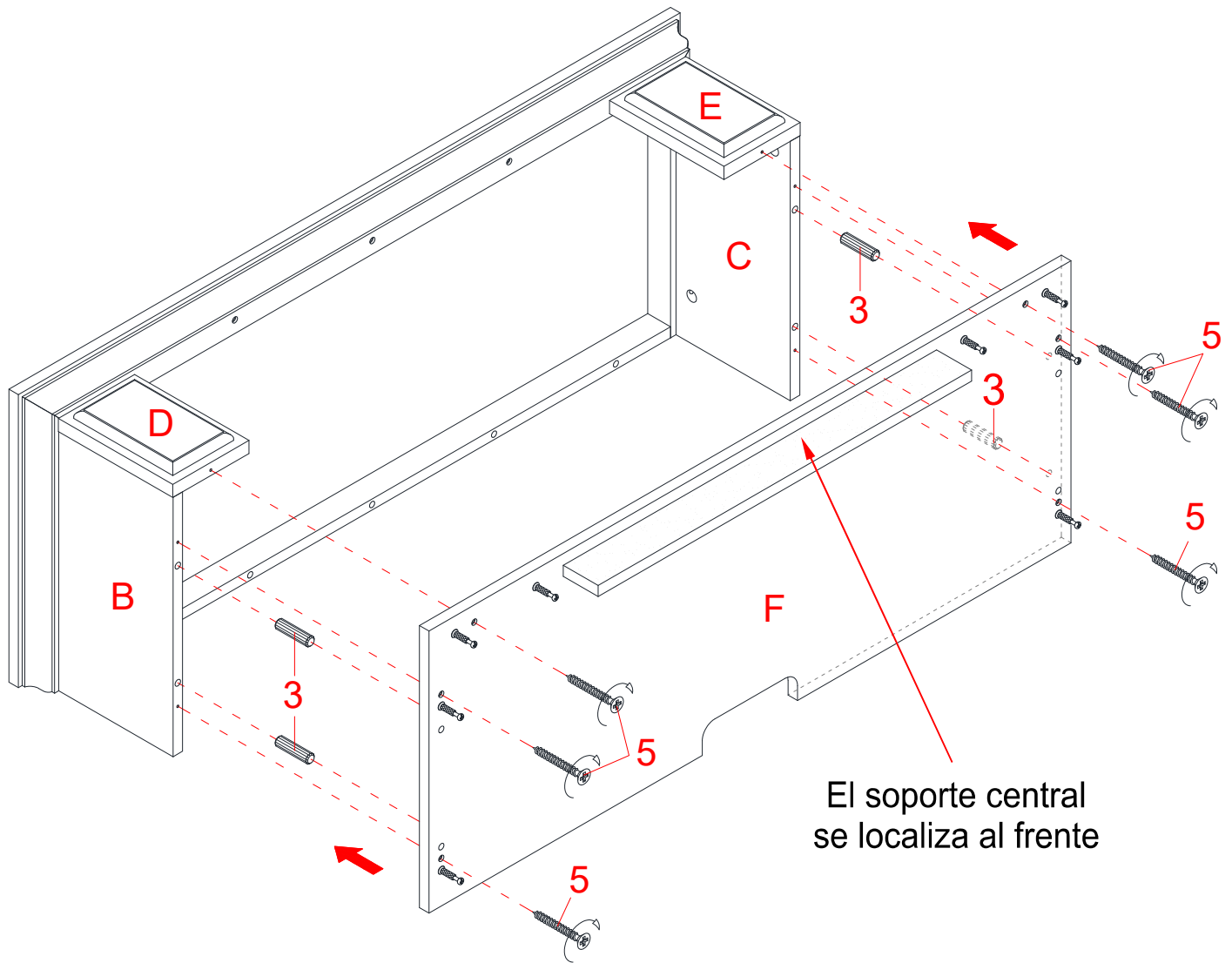

9. Insertar cuatro pernos de madera (3) en los agujeros grandes de los paneles superiores (B y C).

10. Colocar adecuadamente la repisa central (F) sobre los pernos de madera insertados (3). Inserte seis tornillos de 38 mm (5) a través de los agujeros avellanados en la repisa central (F) y fije en los paneles superiores (B, C, D y E).

## Instrucciones de ensamble

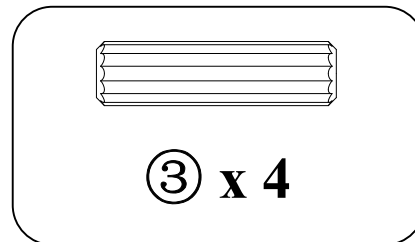
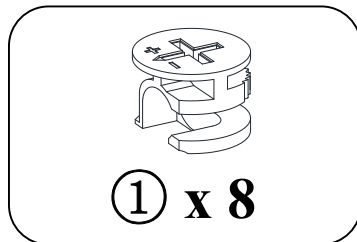
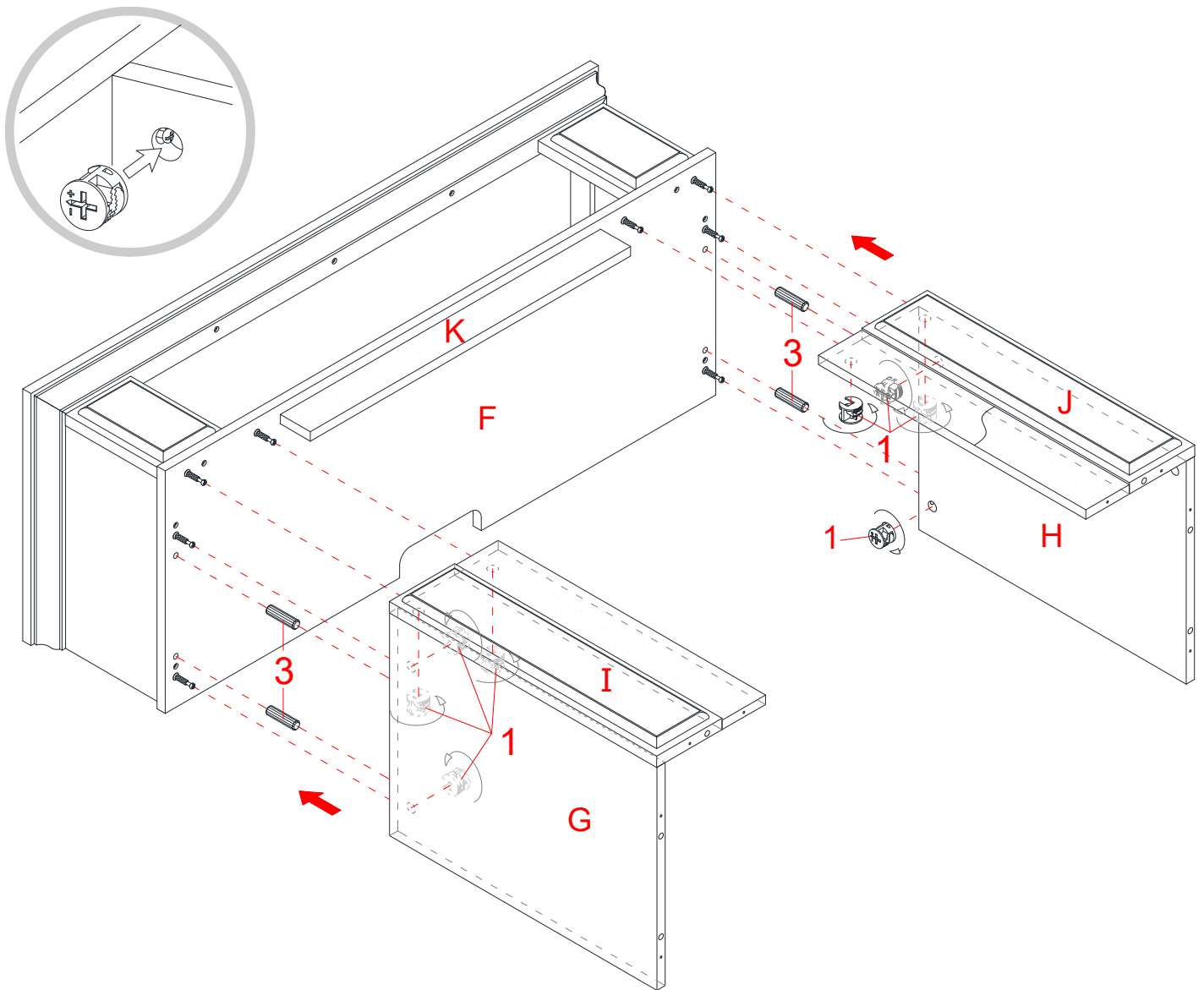

11. Insertar cuatro pernos de madera (3) en los agujeros grandes de los paneles inferiores y frontales (G y H).
12. Alinear los agujeros grandes en la repisa central (F) con los pernos de madera insertados (3) en los paneles inferiores y pulse juntos. Asegure los paneles inferiores en su lugar con ocho tuercas de fijación (1).



## Instrucciones de ensamble

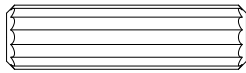
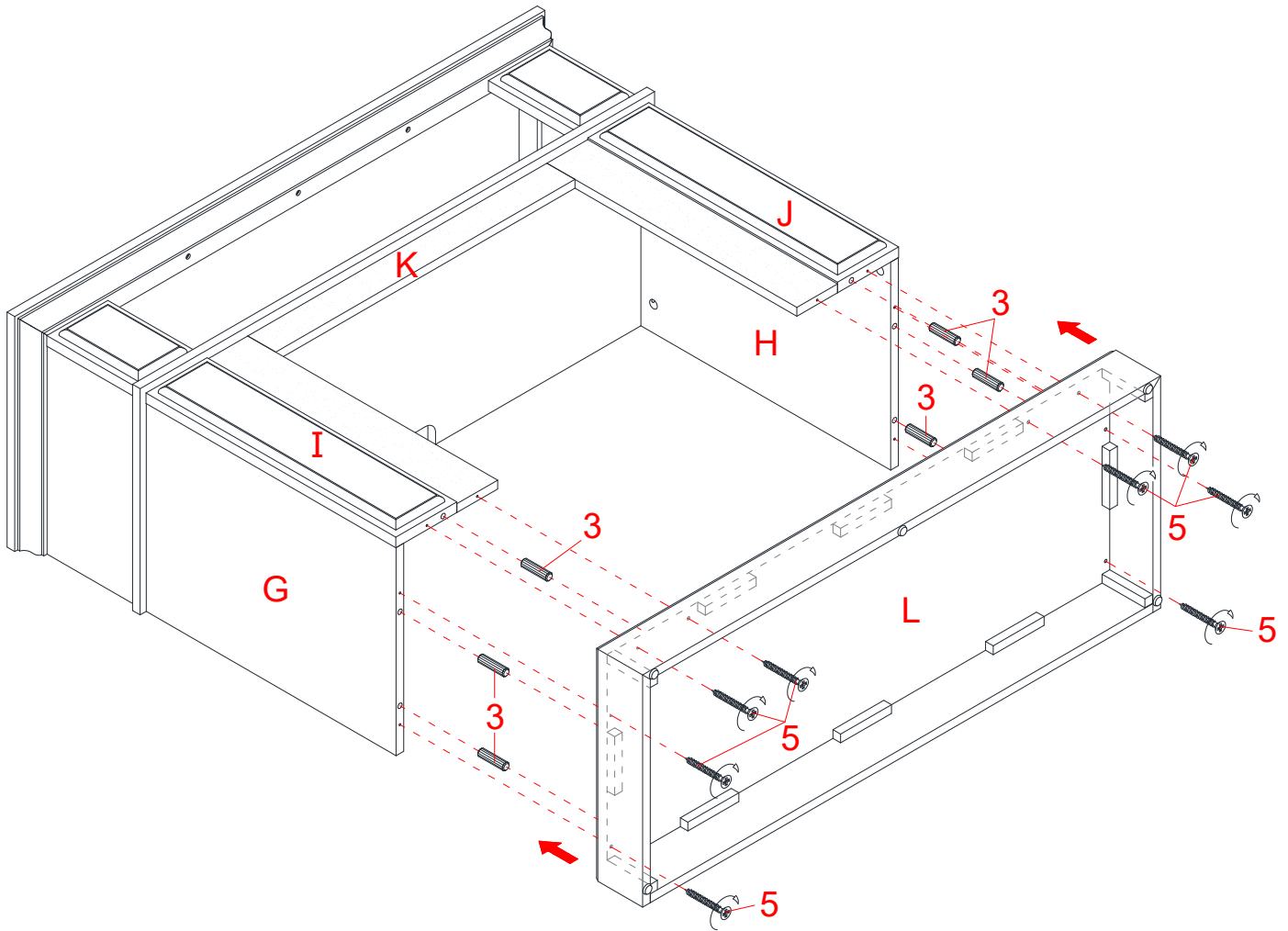

③ x 6

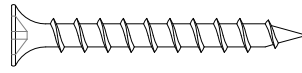

⑤ x 8

13. Alinear y adjuntar la base (L) al último ensamble con seis pernos de madera (3) y ocho tornillos de 38 mm (5).

## Instrucciones de ensamble

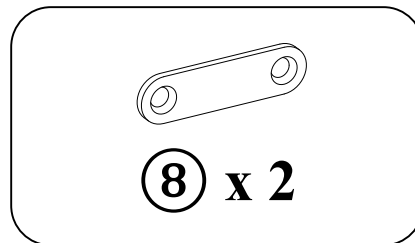
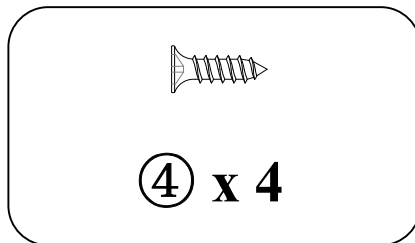
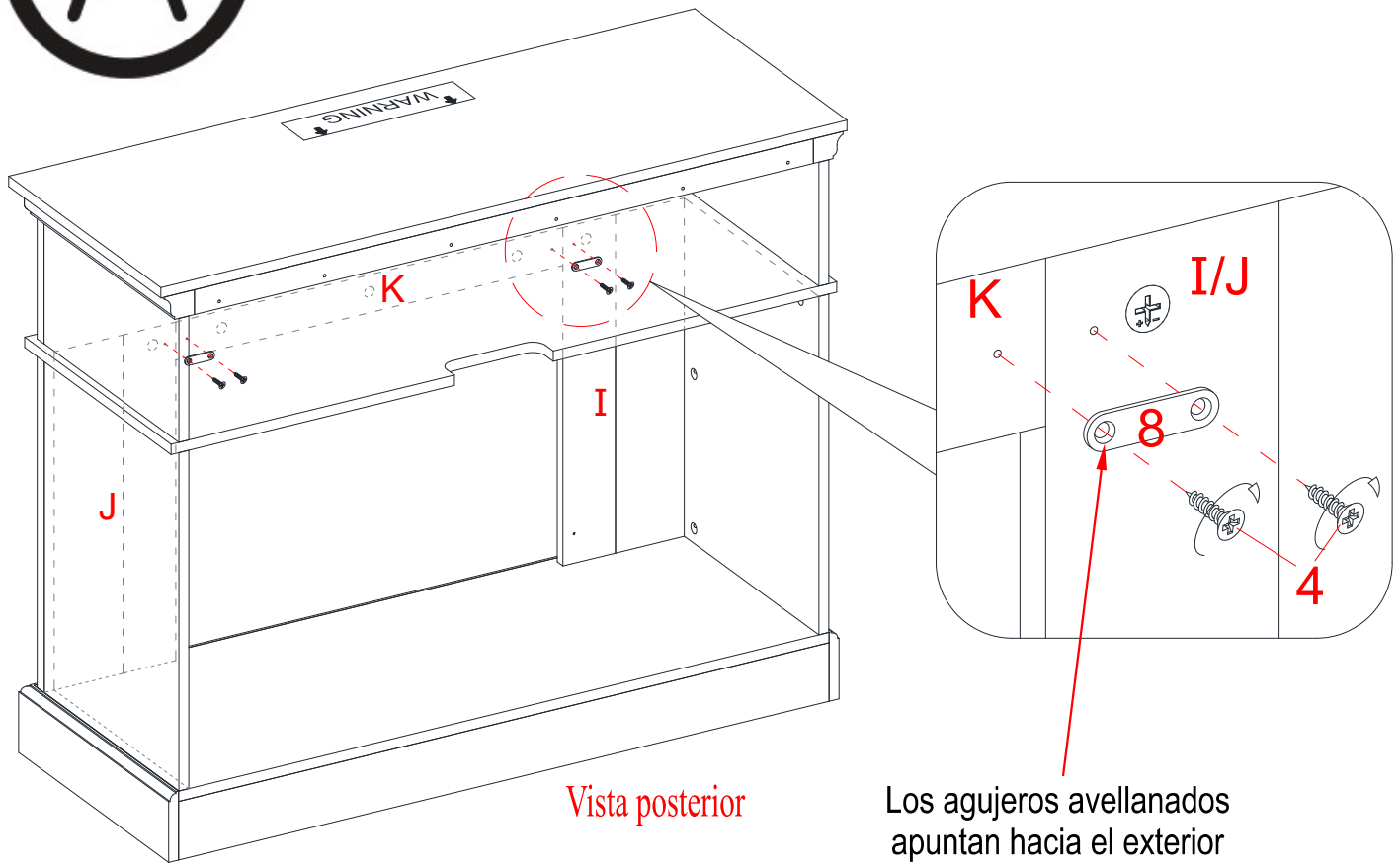

14. Poner la unidad en posición vertical.

15. Con los agujeros piloto como una guía, sujete el soporte central (K) para los paneles frontales inferiores (I y J) uniendo dos soportes metálicos (8) en las articulaciones, utilizando dos tornillos de 12 mm (4) por soporte.

## Instrucciones de ensamble

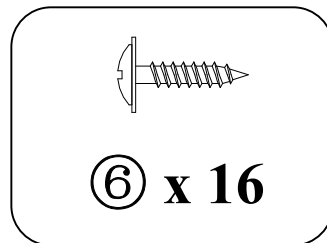
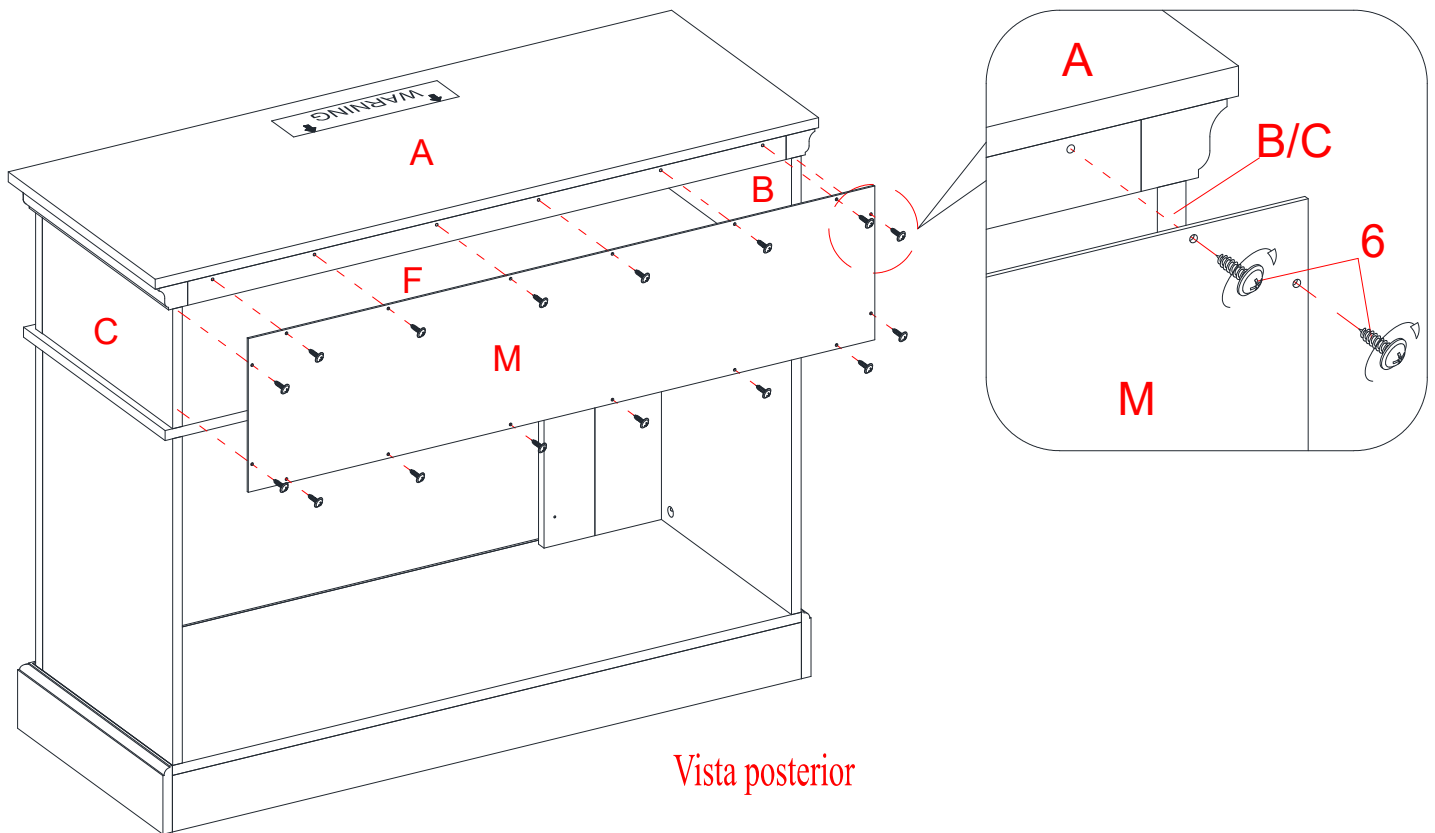

16. Ahora, volver atrás y apriete firmemente todas las tuercas de fijación y los tornillos. Asegúrese de que todas las piezas estén apretadas y no hay espacios entre las partes. Esto ayudará a mantener la unidad escuadra.
17. Levante el panel posterior (M) y alinee los agujeros previamente perforados contra el borde largo superior con los agujeros piloto sobre el soporte de atrás del panel superior (A). Fije el panel posterior (M) en su lugar con los tornillos de 15 mm cabeza especial (6), como se muestra.

## Instrucciones de ensamble

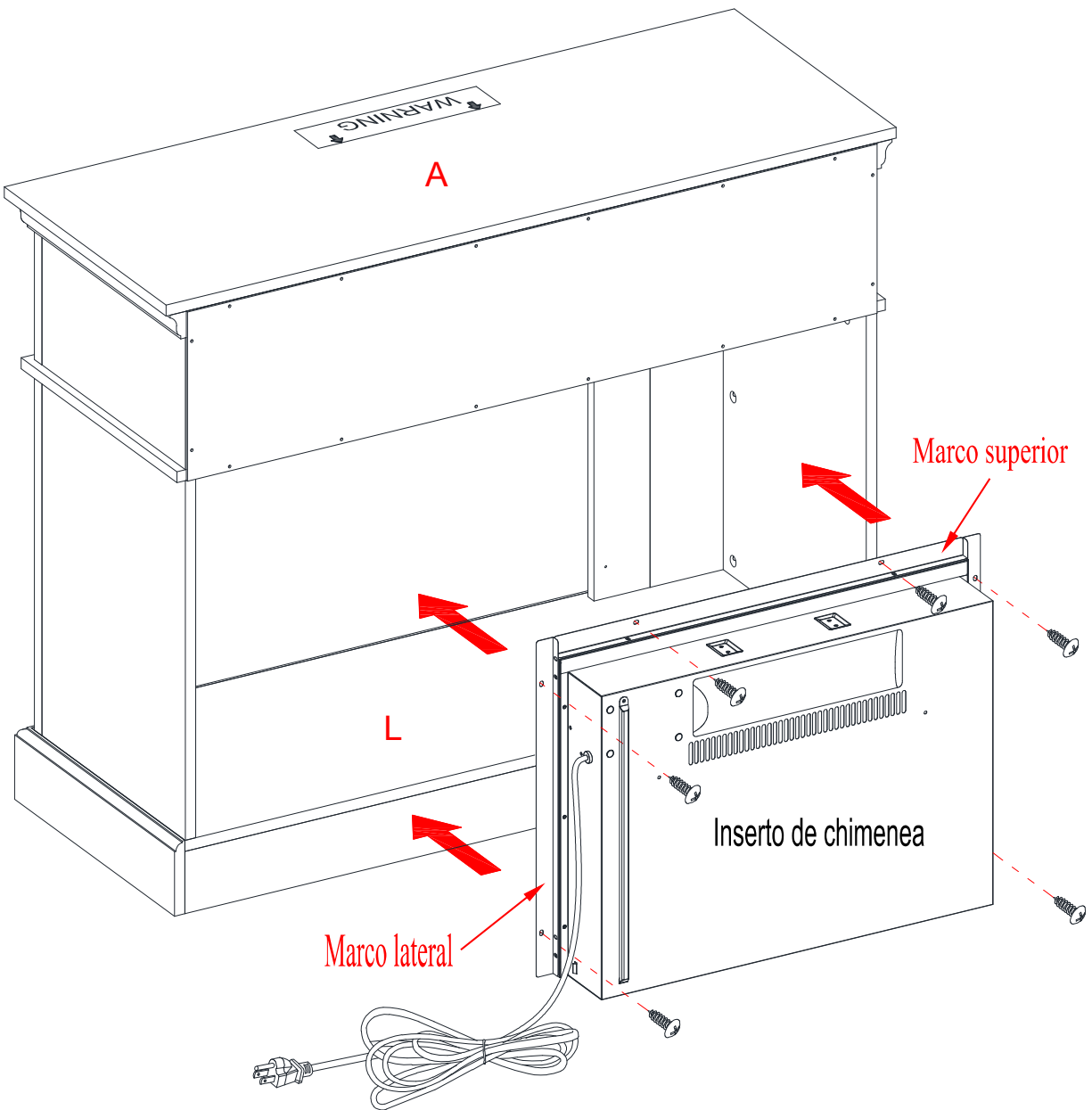

18. Saque el inserto de chimenea y siga las instrucciones para instalar las moldura superior y lateral al inserto de chimenea.

19. Levante el inserto de la chimenea cuidadosamente en la parte posterior de la repisa ensamblada y centrárla en la apertura. **NO arrastre** el inserto a través de la base (L), ya que puede rayar la unidad.

## Instrucciones de ensamble

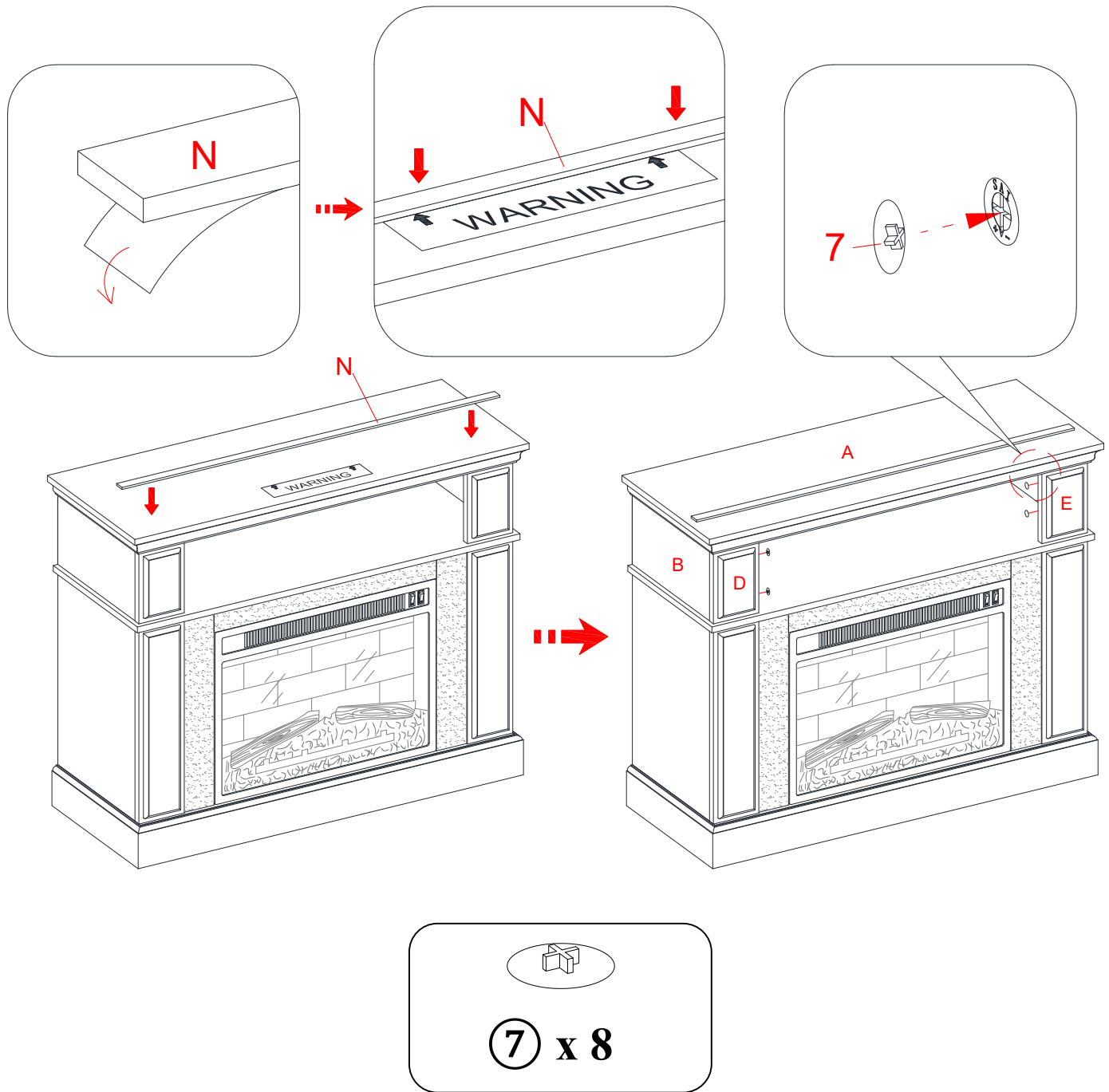

**NOTA:** Para prevenir que su TV se incline, debe instalar la tira tope si instala su TV plana sobre la consola. De lo contrario, vaya al paso 21.

20. Retire el papel protector del riel tope (N), y luego alinear correctamente al borde superior de la plantilla para tope en el panel superior (A). Presione hacia abajo para ayudar a la adhesión.
21. Retire con cuidado la plantilla del tapón de acrílico del panel superior (A).
22. Conecte las tapas de tuerca (7) en las tuercas visibles para ocultarlas.

## Instrucciones de ensamble

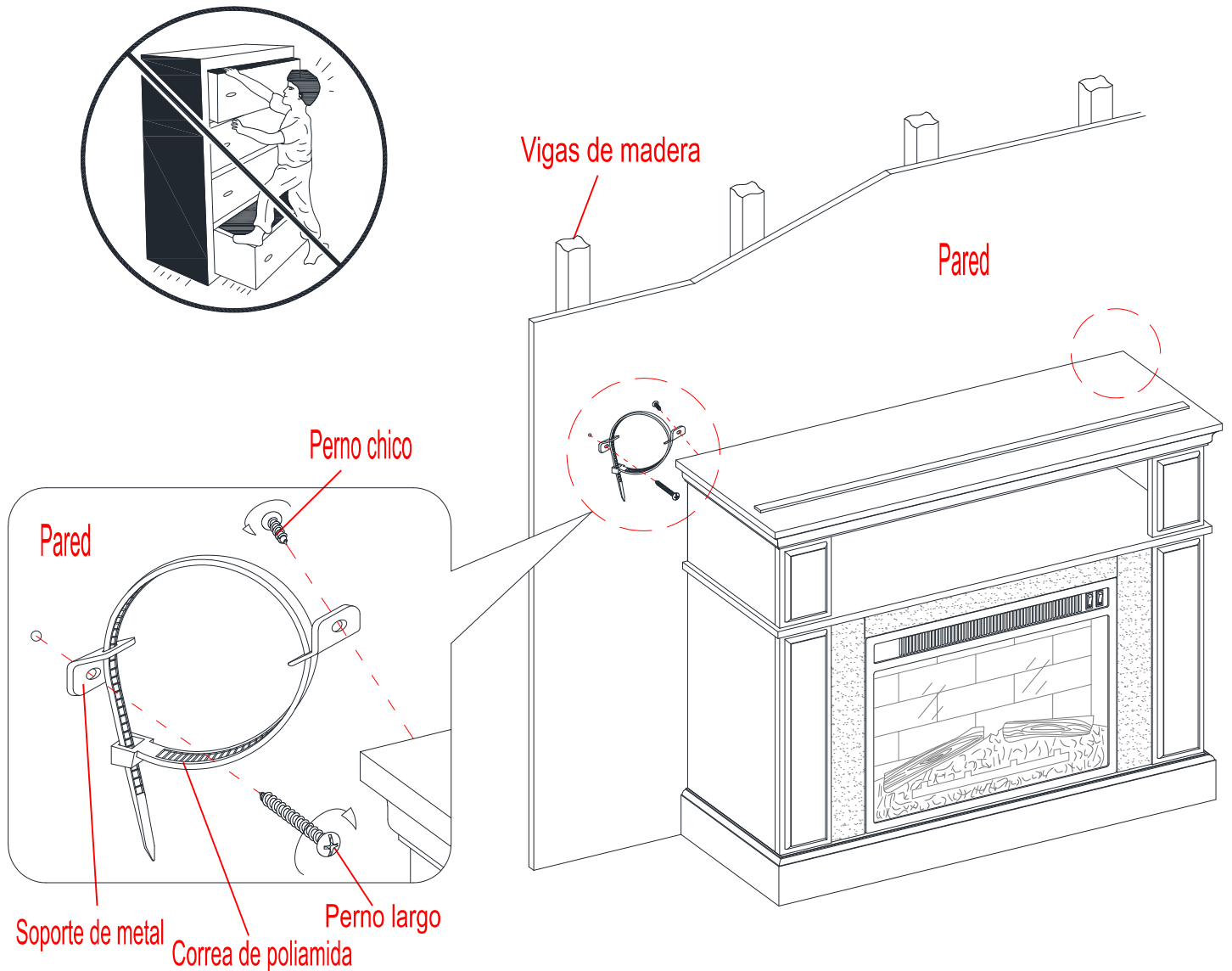

**Herramientas requeridas (no incluidas):** Desarmador estrella, localizador de barrotes, cinta métrica, lápiz, taladro y broca de 1/8”.

23. Pide ayuda para colocar la unidad ensamblada en el lugar deseado contra una pared.
24. Ahora, siga las instrucciones impresas en la bolsa de plástico que contiene el herraje de restricción de movimiento a la unidad y la pared, como se muestra en la ilustración.

**NOTA:** La ferretería de restricción de movimiento se incluye para la construcción de pared con vigas de madera. Se debe sujetar a un barrote de pared. Dependiendo de la construcción de su pared, es posible que se requiera ferretería diferente. Póngase en contacto con su ferretería local para obtener ayuda. Niños pequeños pueden resultar lastimados por muebles inclinados. Debe instalar el juego de restricción de movimiento con la unidad en función, para prevenir la inclinación de la unidad, causando cualquier accidente o daño. El tope de movimiento es solo una protección, no hay sustituto para la supervisión adulta. El tope de movimiento no es contra terremotos. Si deseara añadir la seguridad adicional contra terremotos, deben ser comprados e instalados por separado.

25. Conecte la chimenea a una fuente de potencia. Siga las instrucciones de manejo separado de chimenea eléctrica para controlarla.

## Mantenimiento y Cuidados

- Use una toalla suave y limpia para evitar daños y rayones.
- Uso de cera para pulir muebles no es necesario. Si desea usar cera, pruebelo en un área que no sea visible para revisar su funcionamiento.
- Usar solventes de cualquier tipo puede dañar el acabado del mueble.
- Nunca use agua para limpiar la unidad, ya que le puede dañar el acabado.
- Siempre utilice protección para vasos cuando los ponga sobre la unidad.
- Líquidos derramados deben limpiarse inmediatamente, con una toalla suave evitando tallar.
- Siempre utilizar protectores en caso de poner cosas calientes. El calor puede provocar una reacción química en el acabado y dañarlo.
- En caso que su unidad sea manchada durante el uso le recomendamos hablar a un profesional para que le ayude.
- Revisar los pernos y tornillos periódicamente y apretarlos en caso que sea necesario.

## Más recomendaciones para el cuidado de su mueble

Lo mejor es mantener la unidad en una área de clima controlado. Temperatura extrema y cambios de humedad pueden causar cambios como partes pandas, molduras que se contraigan o que la madera se raje. Es recomendable mantener la unidad lejos del sol directo ya que puede dañar el acabado.

Cuidados adecuados y limpieza pueden extender la vida útil de su unidad. Siga estas recomendaciones y mantendrá su mueble en buenas condiciones de uso por muchos años.

## Limpiando el borde de la chimenea

Limpie el borde metálico usando un paño suave, ligeramente humedecido con productos hecho con aceite cítrico y pulir con un paño suave y limpio. NO usar latón pulido u otros limpiadores caseros porque estos productos dañaran el borde metálico. Productos hechos de aceite cítrico se pueden obtener en un supermercado o en una tienda de material de ferretería.

Un plumón de retoque se ha proporcionado para minimizar los pequeños daños o rayones que pueden haber ocurrido durante el montaje o el envío.

Esperamos que disfrute su mueble por muchos años.

¡Gracias por su compra!

## GARANTÍA DE CALIDAD

Nosotros estamos seguros que usted se encontrará feliz con la compra de este producto de Whalen Furniture.

Si este producto tiene algún defecto de ensamble o material, o si tiene alguna falla en uso normal, nosotros lo repararemos o lo re-emplazaremos hasta por un año a partir de la fecha de compra. Todo producto de Whalen Furniture es diseñado para alcanzar sus expectativas más altas. Nosotros le garantizamos que inmediatamente podrá ver el valor de nuestra mercancía de la más alta calidad.

Esta garantía le proporciona derechos legales específicos y tal vez tenga otros derechos que varían de estado a estado.

Whalen Furniture Manufacturing

1578 Air Wing Road

San Diego CA, 92154, USA

Servicio al cliente: 866-942-5362

Hora estándar del Pacífico: 8:30 a.m. - 4:30 p.m., de Lunes a Viernes

[www.whalenstyle.com](http://www.whalenstyle.com)

