

Z BEAM 5 SHELF UNIT

ITM./ART. 420424&420825
MODEL# WSZB1848-5BW-2&WS1848ZL

Assembly Instructions

Visit our website www.whalenstorage.com

1. Please read instructions prior to assembly.
2. Verify that there are no missing parts.
3. Keep instructions for future reference.
4. Recommend to use 2 people for assembly.
5. Gently set parts on a flat, smooth surface.
6. For indoor use.

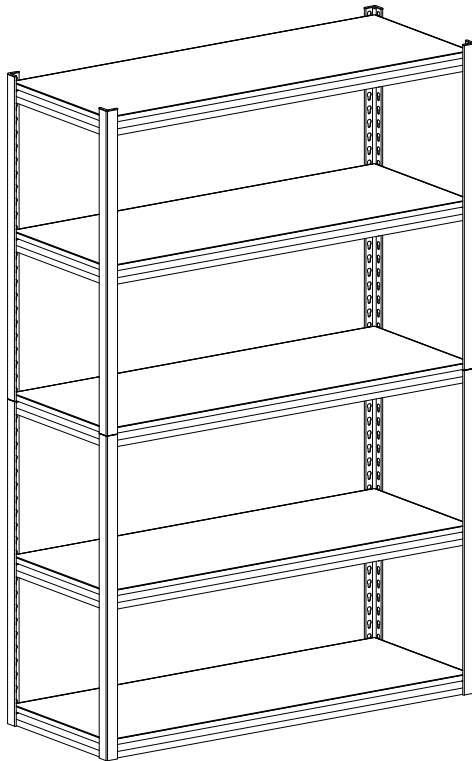

Workbench Optional

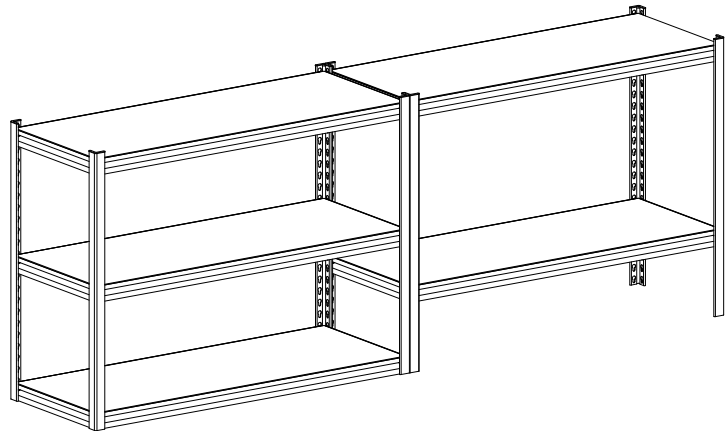

Organize your life.

THIS INSTRUCTION BOOKLET CONTAINS **IMPORTANT** SAFETY INFORMATION.
PLEASE READ AND KEEP FOR FUTURE REFERENCE.

Date: 2017-01-20 Rev. 2
Whalen Furniture Manufacturing

Page 1 of 7

Factory # HAI0FF

Parts List

Please read completely through the instructions and verify that all parts listed are present before beginning assembly.

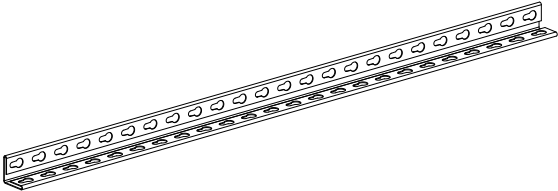
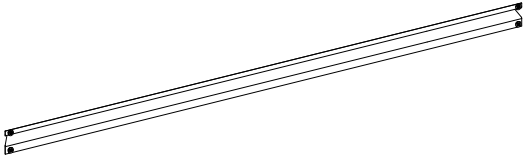
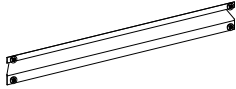
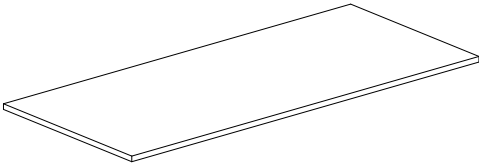
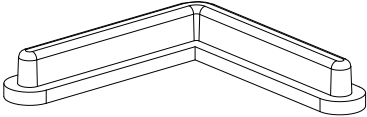
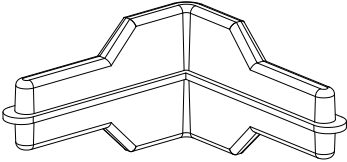
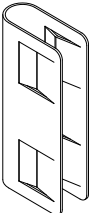
PART#	PART DESCRIPTION	QUANTITY
A- Angle Post		8
B- Long Z-beam		10
C- Short Z-beam		10
D- Shelf Deck		5
E- Post Cap		8
F- Post Insert		4
G- Post Clip		2

ATTENTION

Storage Rack is not recommended for outdoor use.

1. Use some type of lubricant to ease the joining of the angle posts and beams.
2. Use a cloth or wood block to protect the surface finish of the product when using a hammer.
3. Rivets must seat at the bottom of the keyhole slot. Hit the flat section of Z beam.
4. Assemble the unit on a sturdy and level surface. Avoid assembly on carpet.
5. Load small stable items on the top shelves, heavier and bulkier items should be stored on the lower shelves.

OPTION #1 STORAGE RACK

Note: To facilitate assembly we recommend having two persons assemble the unit. If you do not understand these directions, or have any doubts about the safety of the installation, please call a qualified contractor. We can assist you or give you directions, if you have any defective parts please do not use, improper installation may result on damage or injury.

Assembly Steps

STEP 1

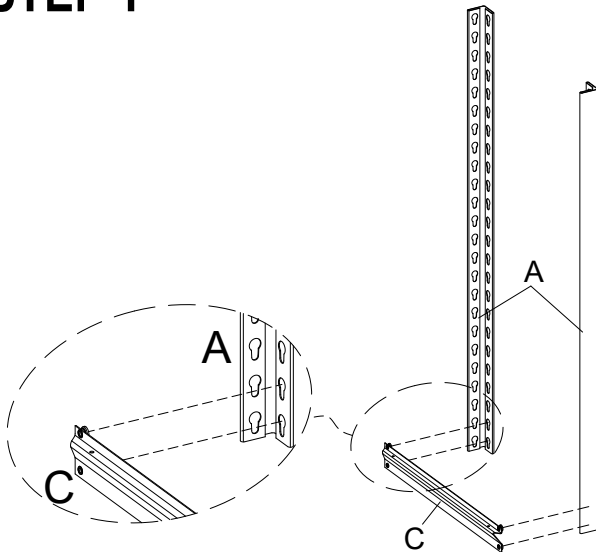

Start the End Assembly by joining a Short Z-beam (part C) into the two bottom keyholes of an Angle Post (part A). Install the Z-beam in the upright position, as shown in the illustration. Drive the rivets to the bottom of the keyhole by hitting the beam near the joint with a rubber mallet to lock the pieces together.

Repeat last step to the second Angle Post (part A) creating an End Assembly.

STEP 2

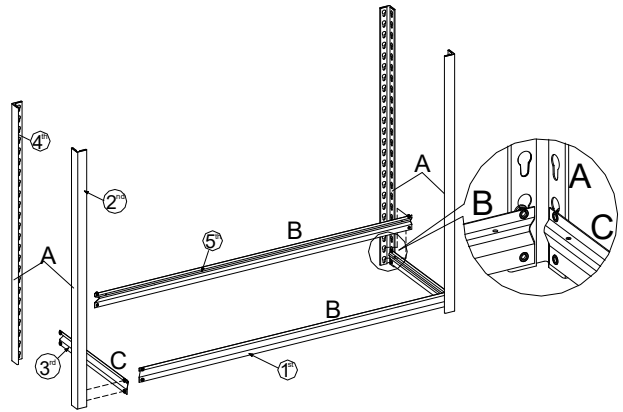

Assemble a Long Z-beam (part B) to the other two bottom keyholes of the End Assembly. Assure all Z-beams are assembled in the upright position. As shown in the illustration. Hit the beam near the joint with a rubber mallet to lock pieces together.

Note: Don't hit too hard so you will not damage or bend the beams.

Repeat last step to add an additional Long Z-beam, the other Short Z-beam and two Angle Posts to the End Assembly to create the Bottom Frame Assembly.

Note: Follow the order 1st through 5th as shown in the illustration to facilitate the assembly. Hit the beams near the joints to lock the pieces into place.

STEP 3

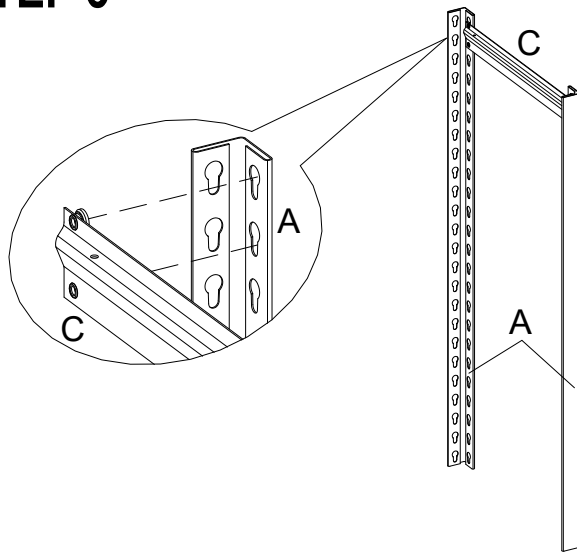

Now pick up a Short Z-beam (part C) and join into the top two keyholes of the other 2 Angle Post (part A) to create a Top End Assembly. Drive the rivets to the bottom of the keyhole with a rubber mallet. Make sure the flat edge of the Z-beam point up.

Repeat last step for the opposite side Top End Assembly.

STEP 4

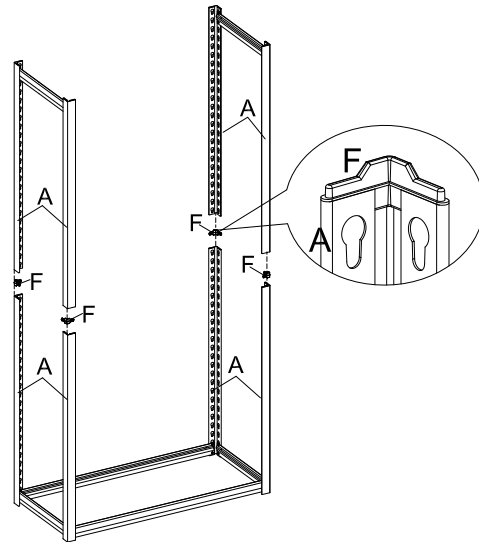

Before joining the Top End Assembly to the Bottom Frame Assembly insert Post Inserts (part F) into the Angle Posts (part A) on the Bottom Frame Assembly.

Proceed to assemble the Top End Assembly on to the Post Insert (part F) as shown in the illustration.

Repeat last 2 step for the opposite Top End Assembly.

STEP 5

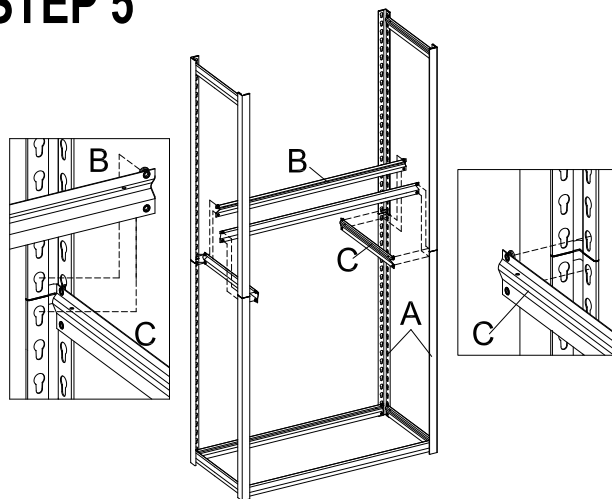

Add a Short Z-beam (part C) to mid section at the joint by inserting the top rivet of the Z-beam into the bottom keyhole of the Top End Assembly, and the bottom rivet of the Z-beam into the top keyhole of the Bottom Frame Assembly. Make sure all Z-beams in the upright position. Drive the rivets to the bottom of the keyholes by hitting the beam near the joints to lock pieces together. Repeat last step to add an additional Short Z-beam (part C) and two Long Z-beams (part B).

STEP 6

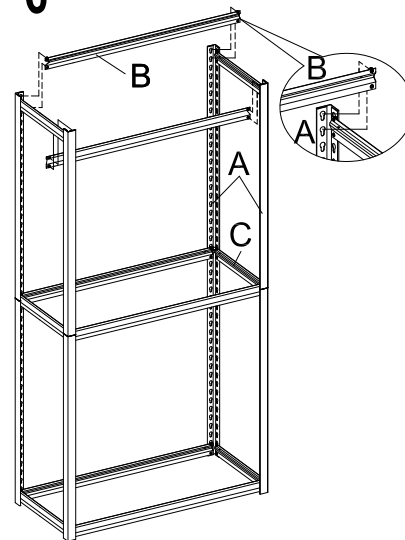

Proceed to add two additional Long Z-beams (part B) to top two keyholes of the Angle Posts (part A) as shown in the illustration. Install the Z-beams in the upright position. Assure to have the rivets in the keyholes before hitting the beams near the joints to lock the pieces together.

STEP 7

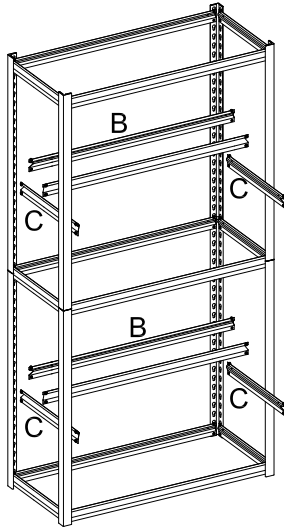

Assemble the remaining Long and Short Z-beams (part B and C) to your desired location on the Angle Posts (part A) to create two additional shelves as shown in the illustration. Assure to install the Z-beams in the upright position. Hit the beams near the joints to lock pieces together.

Note: The posts are adjustable in 1-1/2" increment. You can adjust the shelves at your desired height.

STEP 8

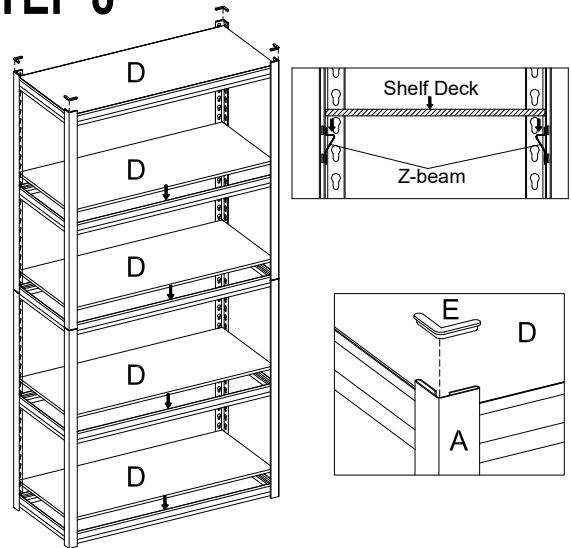

Now lay the Shelf Decks (part D) in between the Z-beams.

Insert the Post Caps (part E) on the top of the Angle Posts (part A) as shown in the illustration.

Workbench configuration

STEP 9

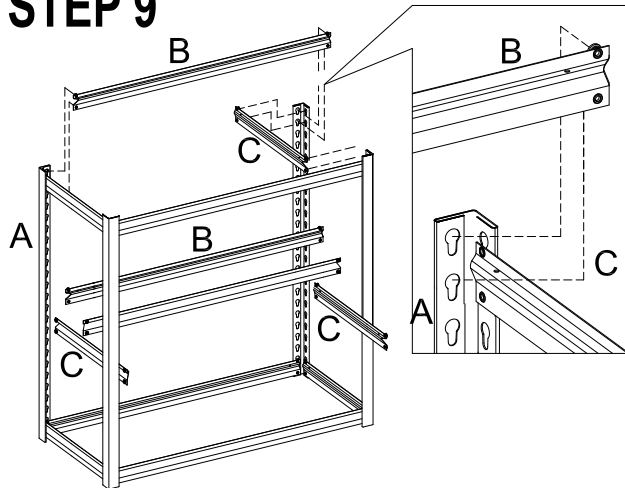

Repeat step 1 and 2 to create a Bottom Frame Assembly.

Now insert two Short Z-beams and two Long Z-beams (part C and B) to the top keyholes of the Angle Posts. Hit the beams near the joints with a rubber mallet to lock pieces together. As shown in the illustration.

Add two additional Short Z-beams and two Long Z-beams (part C and B) to create a shelf at your desired level. Assure all Z-beams are assembled in the upright position.

STEP 10

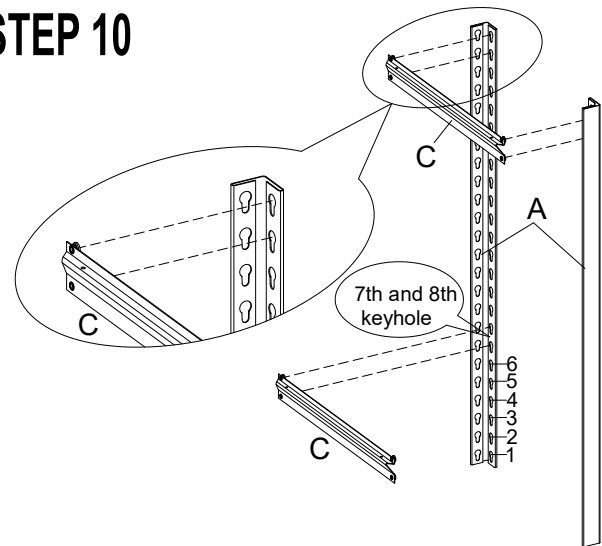

Now start the Add-On Unit by joining the first Short Z-beam (part C) into the top two keyholes of the other two Angle Posts (part A). The second Short Z-beam must be assembled at the 7th and 8th keyholes from the bottom of the Angle Posts. As shown in the illustration. Hit the beam near the joints with a rubber mallet to lock pieces together.

Repeat for the opposite end assembly.

STEP 11

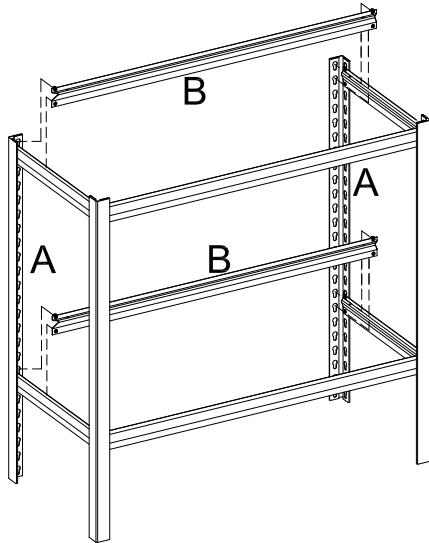

Complete the Add-On Unit by adding two Long Z-beams (part B) at the top keyholes of the Angle Posts (part A) and inserting two Long Z-beams (part B) into the 7th and 8th keyholes from the bottom of the Angle Posts. As shown in the illustration. Install all Z-beams in the upright position. Hit the beams near the joint with a rubber mallet to lock joints into place.

STEP 12

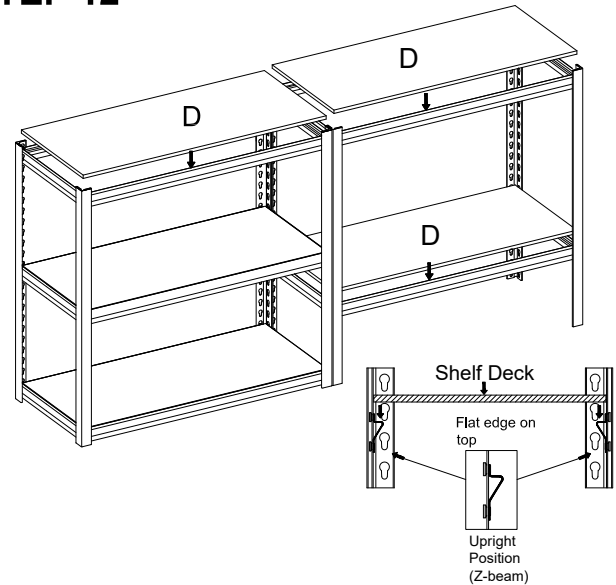

Now lay the Shelf Decks (part D) in between the Z-beams as shown.

STEP 13

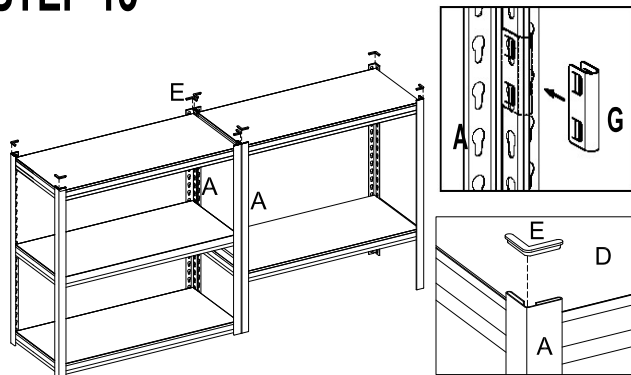

To secure the frames together align the four middle Angle Posts (part A) of the frames as shown. Start with the two back middle Angle Posts. Align the indents on the Post Clips (part G) with two keyholes of the back middle Angle Posts. Firmly clamp together a Post Clip and the two angle posts. Repeat the step to clamp the two front middle angle posts.

Note: To remove Post Clips use a screwdriver.

Insert the Post Caps (part E) on the top of the Angle Posts (part A) as shown.

Periodically inspect the unit to ensure all Z-beams are seated properly and firmly connected to the Angle Posts.

Care and Maintenance

- Use a soft, clean cloth that will not scratch the surface when dusting.
- Use of furniture polishes is not necessary. Should you choose to use polishes, test first in an inconspicuous area.
- Using solvents of any kind on your furniture may damage your furniture's finish.
- Never use water to clean your furniture as it may cause damage to the finish.
- Stains or marks from crayons or ink markers will be difficult to remove.
- Do not use any harsh abrasives or chemicals to clean any metal surfaces as it may damage the protective coating.
- Metal will rust if the finish is scratched or if your furniture is exposed to excessive humidity, particularly in salt water locations.
- Most metal furniture has a protective coating to prevent rust, however rust may occur if the finish is marred or wears away over time.
- In the event that your furniture is stained or otherwise damaged during use, we recommend that you call a professional to repair your furniture.
- Check beam rivets periodically and tighten them if necessary.

IF YOU ARE REQUIRED TO ORDER PARTS PLEASE USE THE LIST BELOW

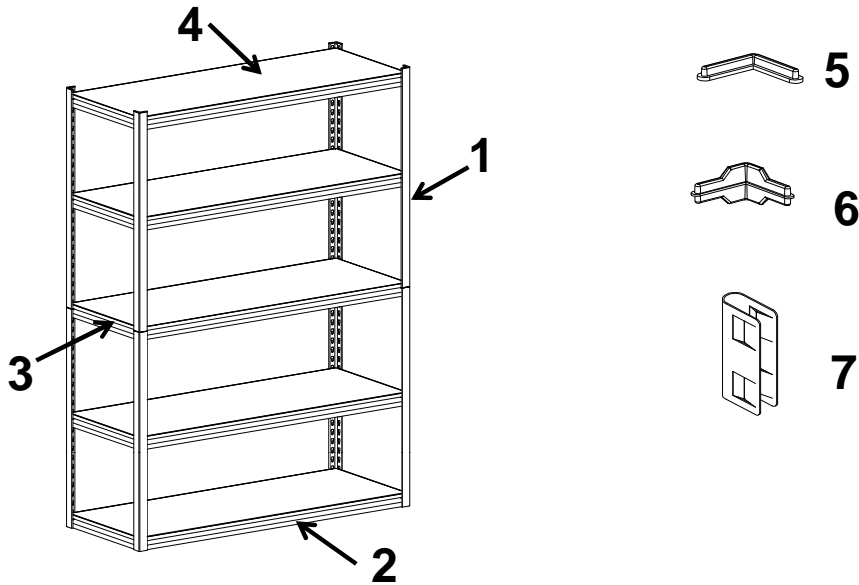

420424_WSZB1848-5BW-2_Z-Beam 5 Shelf Unit/Black Wrinkle Frame

1	*WSZB1848-5BW-2-1-AP	Angle Post
2	*WSZB1848-5BW-2-2-LZB	Long Z-beam
3	*WSZB1848-5BW-2-3-SZB	Short Z-beam
4	*WSZB1848-5BW-2-4-SD	Shelf Deck
5	*WSZB1848-5BW-2-5-PC	Post Cap
6	*WSZB1848-5BW-2-6-PI	Post Insert
7	*WSZB1848-5BW-2-7-PC	Post Clip
	*WSZB1848-5BW-2-8-CH	Complete Hardware

420825_WS1848ZL_Z-Beam 5 Shelf Unit/Silver Vein Frame

1	*WS1848ZL-1-AP	Angle Post
2	*WS1848ZL-2-LZB	Long Z-beam
3	*WS1848ZL-3-SZB	Short Z-beam
4	*WS1848ZL-4-SD	Shelf Deck
5	*WS1848ZL-5-PC	Post Cap
6	*WS1848ZL-6-PI	Post Insert
7	*WS1848ZL-7-PC	Post Clip
	*WS1848ZL-8-CH	Complete Hardware

VIGA METÁLICA FORMA “Z”

ARTÍCULO 420424&420825
MODELO# WSZB1848-5BW-2&WS1848ZL

Instrucciones de Ensamble

Visite nuestro sitio web www.whalenstorage.com

1. Por favor, lea las instrucciones antes del montaje.
2. Compruebe que no hay partes que faltan.
3. Mantenga las instrucciones para referencia futura.
4. Recomendamos el uso de 2 personas para el montaje.
5. Con cuidado de partes del juego sobre una superficie plana y lisa
6. Para uso en interiores.

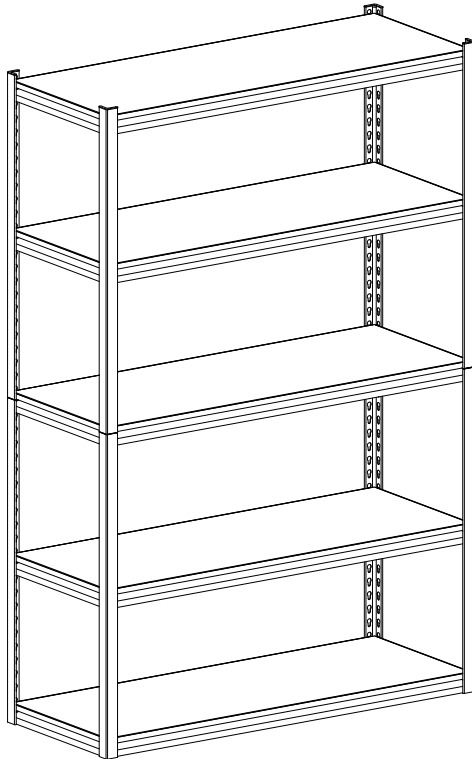

Mesa de trabajo opcional

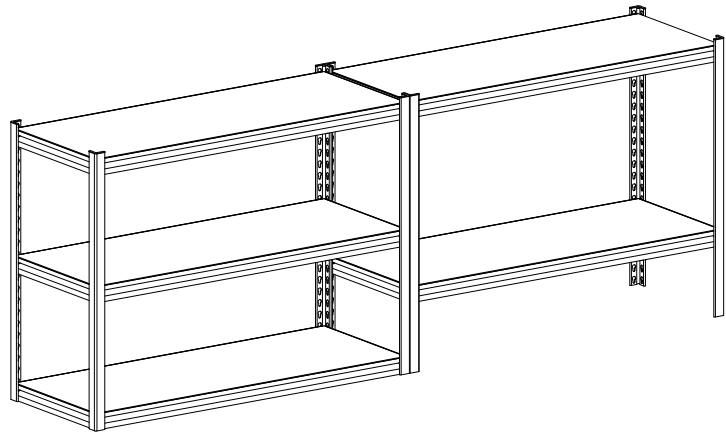

Organize your life...

ESTE MANUAL DE INSTRUCCIONES CONTIENE INFORMACIÓN **IMPORTANTE** DE SEGURIDAD. POR FAVOR LEA Y CONSERVAR PARA FUTURA REFERENCIA.

Fecha: 2017-01-20 Rev. 2
Whalen Furniture Manufacturing

Fábrica # HAI0FF

Lista de Partes

Por favor lea completamente a través de las instrucciones y compruebe que todas las partes que figuran están presentes antes de comenzar el montaje.

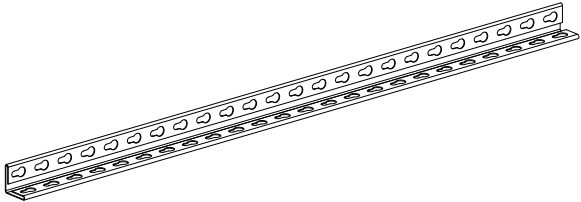
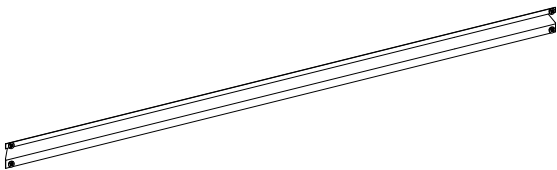
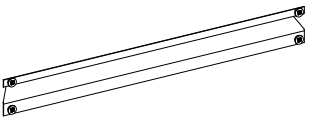
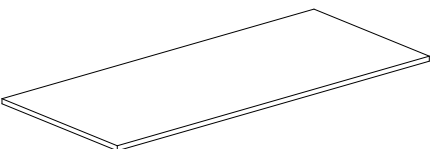
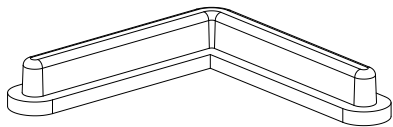
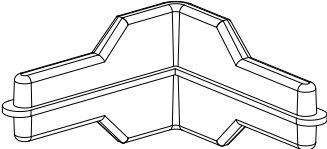
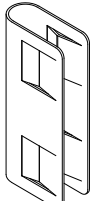
PARTE #	DESCRIPCIÓN DE PARTES	CANT.
A- Poste Angular		8
B- Poste-Z Largo		10
C- Poste-Z Corto		10
D- Entrepaño		5
E- Tapa para Poste		8
F- Inserto para Poste		4
G- Seguro para Poste		2

ATENCIÓN

Racas de almacenamiento no están recomendadas para uso en exteriores.

1. Utilice algún tipo de lubricante para facilitar la unión de los postes de ángulo y las vigas.
2. Use un bloque de tela o de madera para proteger el acabado de la superficie del producto cuando se utiliza un martillo.
3. Los remaches deben sentarse en la parte inferior de las ranuras. Golpear la sección plana de la viga Z.
4. Monte la unidad sobre una superficie firme y nivelada. Evite el montaje en la alfombra.
5. Cargue pequeños elementos estables en los estantes superiores, los elementos más pesados y voluminosos deberán ser almacenados en los estantes más bajos.

OPCIÓN # 1 Raca de almacenamiento

Nota: Para facilitar el montaje se recomienda tener dos personas para montar la unidad. Si no entiende estas instrucciones, o si tiene alguna duda sobre la seguridad de la instalación, por favor llame a un contratista calificado o póngase en contacto con Whalen Storage en el tel. 001-866-942-5362. Podemos ayudarle o darle instrucciones, si tiene alguna pieza defectuosa por favor, no usar, la instalación incorrecta puede resultar en daños o lesiones.

Pasos de Ensamble

PASO 1

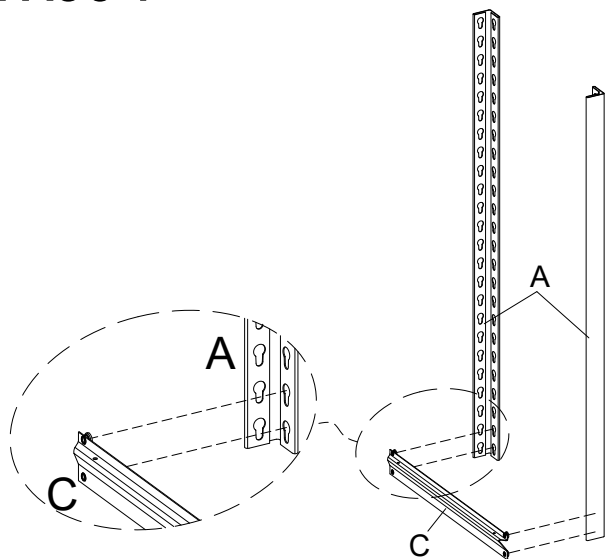

Iniciar el ensamble uniendo un poste-z corto (parte C) en los dos orificios de la parte inferior de un poste angular (parte A). Instale el poste-z en posición vertical, como se muestra en la ilustración. Introduzca los remaches de la parte inferior en las ranuras de la cerradura golpeando la viga cerca de la articulación con un mazo de goma para fijar las piezas.

Repetir el último paso a la segunda línea del poste angular (parte A) para crear una formación de montaje final.

PASO 2

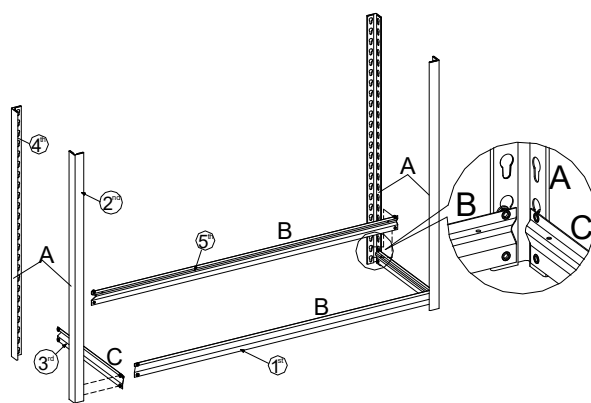

Monte un poste-z largo (parte B) a los otros dos orificios de la parte inferior del ensamble. Asegurar que todos los postes-z se montan en posición vertical. Como se muestra en la ilustración. Golpee la viga cerca de la articulación con un mazo de goma para unir y asegurar el montaje correcto de las piezas.

Nota: No golpee muy duro para no dañar o doblar las vigas al usar el mazo con ellas.

Repita el paso último para añadir otro poste-z largo al otro extremo y dos postes de ángulo al ensamble para crear la parte inferior del marco de este ensamble.

Nota: Siga el orden del 1ro al 5to como se muestra en la ilustración para facilitar el montaje. Golpee los postes cerca de las articulaciones para fijar las piezas en su lugar.

PASO 3

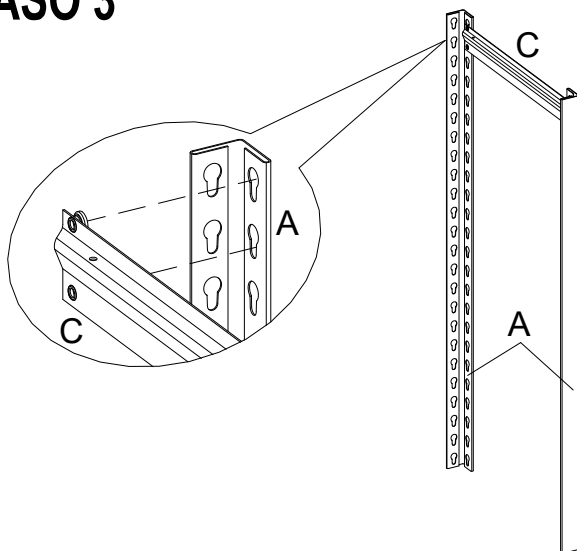

Ahora coloque un poste-z corto (parte C) y se una en la parte superior en los dos orificios de los otros 2 postes angulares (parte A) para crear el extremo superior del ensamble. Golpee la viga cerca de la articulación con un mazo de goma para unir con un mazo. Asegúrese de que el lado plano del poste-Z quede apuntando hacia arriba del ensamble.

Repetir el último paso para el lado opuesto.

PASO 4

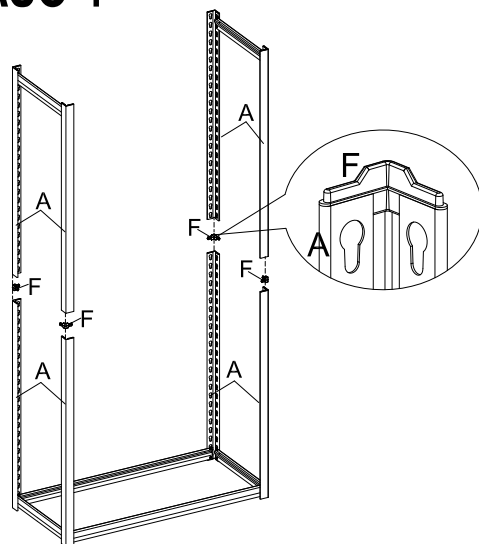

Antes de unir el ensamblaje superior al inferior poner un inserto para poste (parte F) en los postes de ángulo (parte A) del ensamblaje inferior como se muestra.

Proceder a montar el ensamblaje superior sobre el inserto para poste (parte F) como se muestra en la ilustración.

Repetir los últimos 2 pasos para el extremo opuesto.

PASO 5

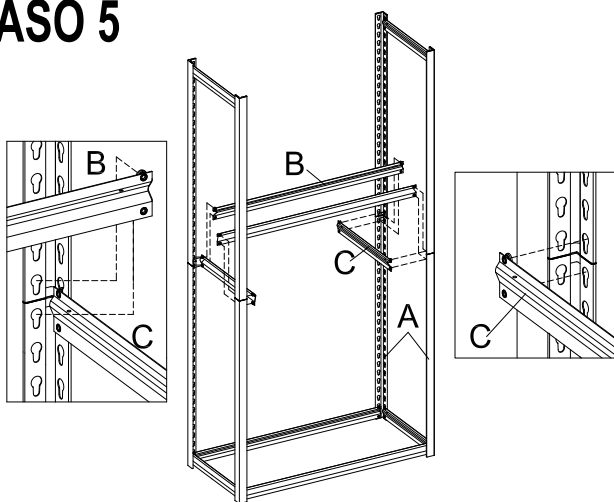

Añadir un poste-z corto (parte C) a la sección media de la articulación mediante la inserción del remache superior del poste-z en la ranura parte inferior del ensamblaje superior, y un remache en el ensamblaje inferior. Asegúrese de que todos los postes estén en posición vertical. Unir los remaches de la parte inferior de los orificios golpeando poste cerca de las articulaciones para asegurar las piezas. Repita el paso último para agregar un poste-z corto (parte C) y dos largos (parte B).

PASO 6

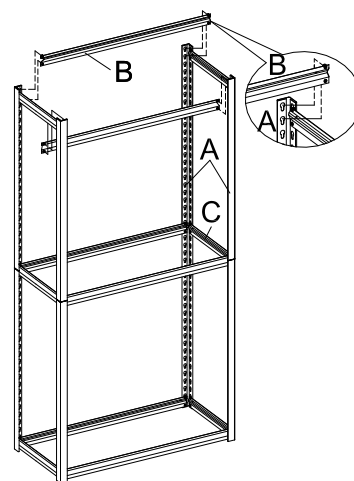

Proceda a añadir dos nuevos postes-z largos (parte B) para los dos primeros orificios de los postes de ángulo (parte A) como se muestra en la ilustración. Instale los postes en posición vertical. Asegurar los remaches en los agujeros antes de golpear a los postes cerca de las articulaciones y que estas queden en su lugar.

PASO 7

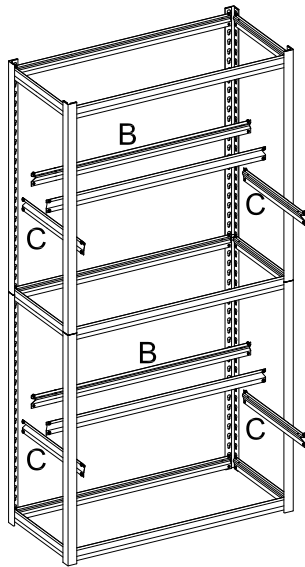

Montar el resto de postes largos y cortos (parte B y C) a la ubicación deseada en los postes de ángulo (parte A) para crear dos estantes adicionales como se muestra en la ilustración. Asegúrese de instalar los postes en posición vertical. Golpee los postes cerca de las articulaciones para fijar las piezas juntas.

Nota: Los mensajes se pueden ajustar en 1-1/2" incremento Puede ajustar los estantes a la altura deseada

PASO 8

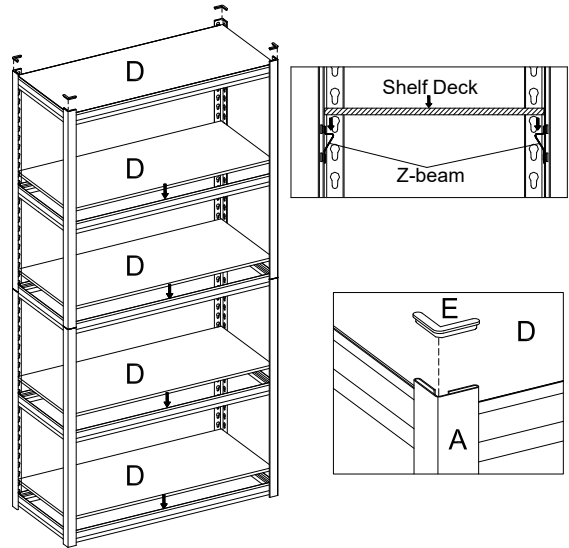

Ahora coloque los entrepaños (parte D) entre los postes.

Inserte las tapas para postes (parte E) en la parte superior de los postes de ángulo (parte A) como se muestra en la ilustración.

Configuración para mesa de trabajo

PASO 9

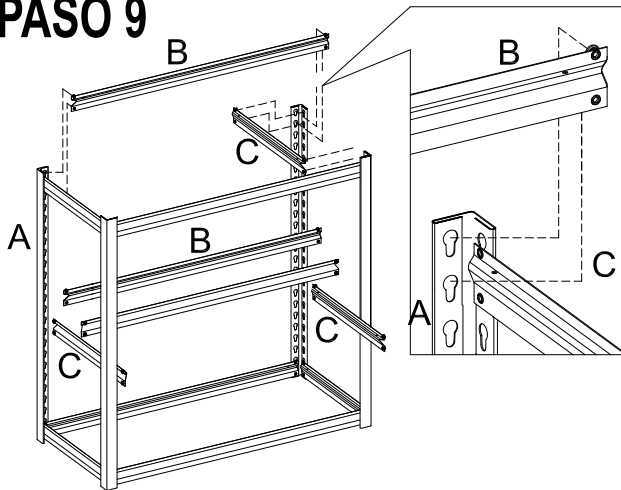

Repita los pasos 1 y 2 para crear un ensamble.

Ahora inserte dos postes cortos y dos postes largos (parte C y B) a los orificios en la parte superior de los postes de ángulo. Golpee los mismos cerca de las articulaciones con un mazo de goma para fijar las piezas juntas. Como se muestra en la ilustración.

Añadir otros dos postes cortos y dos postes largos (parte C y B) para crear una plataforma en el nivel deseado. Asegurar que todos los postes se montan en posición vertical.

PASO 10

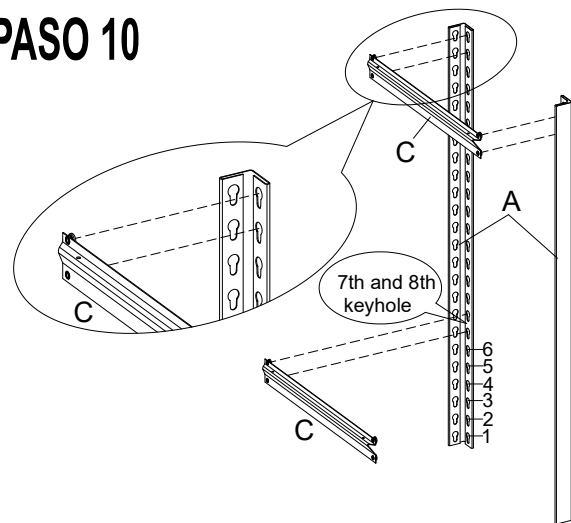

Ahora inicie a agregar la unidad que colocara a los primeros postes cortos (parte C) en la parte superior y sus los orificios de los postes angulares (parte A). El segundo poste corto-z debe ser montado en los orificios 7mo y 8vo de la parte inferior de los postes de ángulo. Como se muestra en la ilustración. Golpee el poste cerca de las articulaciones con un mazo de goma para fijar las piezas y unir las adecuadamente.

Repita el procedimiento para la unión de los extremos opuestos.

PASO 11

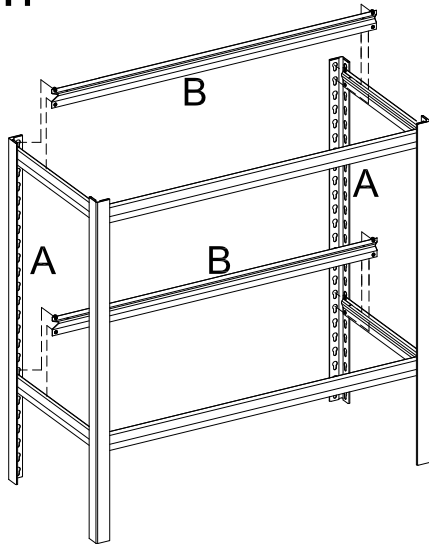

Completar la unidad añadiendo dos postes-z largos (parte B) en los orificios de la parte superior de los postes de ángulo (parte A) y la inserción de dos postes largos (parte B) en los orificios de 7 y 8 de la parte inferior de los postes de ángulo. Como se muestra en la ilustración. Asegure todos postes cerca de la articulación con un mazo de goma para fijar las articulaciones en su lugar.

PASO 12

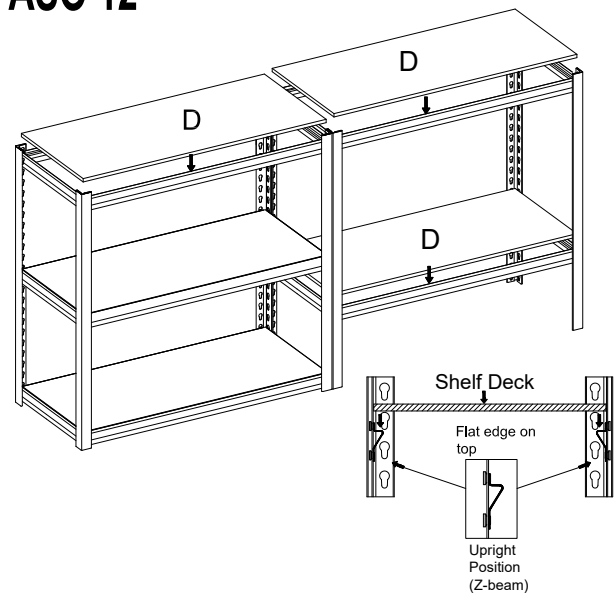

Ahora coloque los entrepaños (parte D) entre los postes como se muestra en la ilustración.

PASO 13

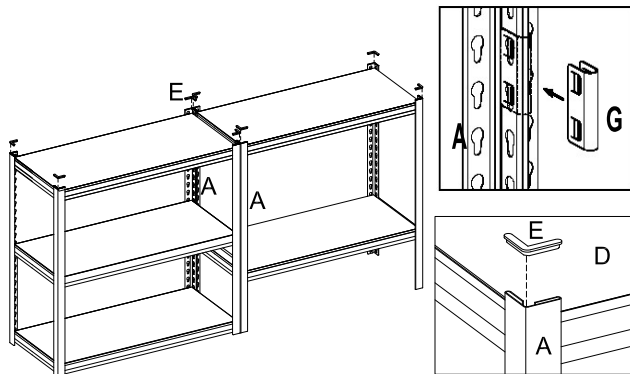

Para asegurar los marcos alinear los cuatro postes angulares (parte A) medios, como se muestra. Comience con los dos posteriores. Alinear las pestañas de los seguros para poste (parte G) con dos orificios de los postes de ángulo de la parte posterior. Firmemente coloque la abrazadera de los seguros y los dos postes de ángulo. Repita el paso para fijar los dos puestos delante del poste angular medio.

Nota: Para quitar los seguros usar un destornillador.

Inserte la tapa del poste (parte E) en la parte superior de los postes de ángulo (parte A) como se muestra.

Inspeccione periódicamente la unidad para asegurar que todos los postes-z estén instalados correctamente y firmemente conectados a los postes de ángulo.

Cuidado y Mantenimiento

- Utilice un paño suave y limpio que no rayará la superficie cuando quite el polvo.
- Uso de lustradores de muebles no es necesario. Si decide utilizar ceras, primeramente realice una prueba en un área oculta.
- El uso de disolventes de algún tipo sobre sus muebles, puede dañar el acabado de sus muebles.
- Nunca utilice agua para limpiar sus muebles, ya que puede causar daño al terminado.
- Manchas o marcas de crayones o marcadores de tinta será difícil de quitar.
- No utilice productos abrasivos o productos químicos para limpiar las superficies metálicas, ya que puede dañar la capa protectora.
- Metal se oxida si el acabado está rayado o si sus muebles son expuestos a la humedad excesiva, especialmente en lugares de agua salada.
- La mayoría de muebles de metal tiene una capa protectora para prevenir la oxidación, sin embargo la oxidación se puede producir si el terminado es estropeado o se desgasta con el tiempo.
- En el caso de que sus muebles se manchen o se dañen durante el uso, le recomendamos que llame a un profesional para reparar sus muebles.
- Compruebe remaches de viga y apriete periódicamente en caso necesario.

EN E.U.A SI USTED REQUIERE DE ORDENAR PARTES POR FAVOR USE LA SIGUIENTE LISTA

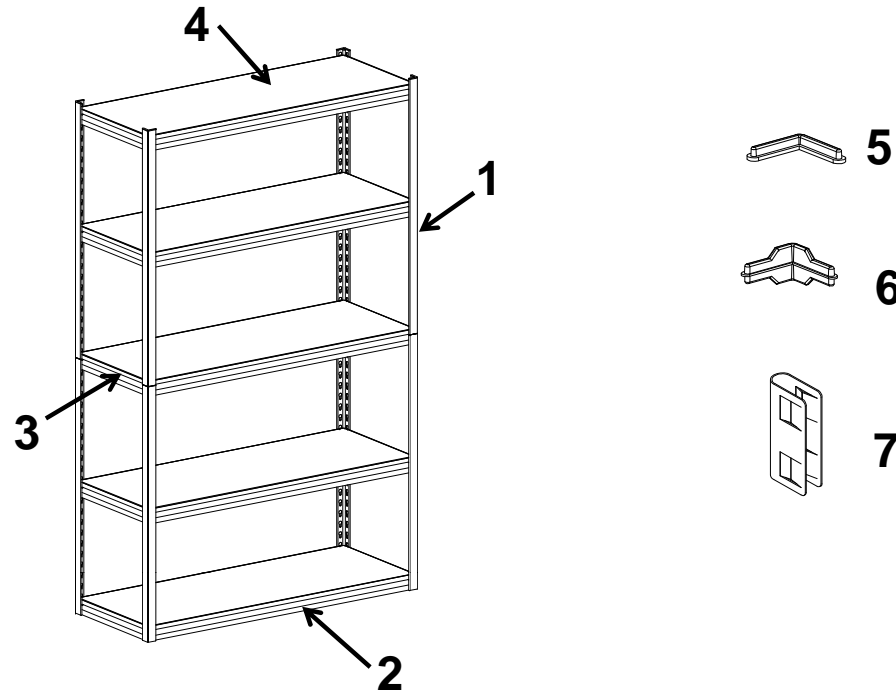

420424_WSZB1848-5BW-2_VIGA METÁLICA FORMA “Z”/ Marco negro rugoso

1	*WSZB1848-5BW-2-1-AP	Poste angular
2	*WSZB1848-5BW-2-2-LZB	Poste-z largo
3	*WSZB1848-5BW-2-3-SZB	Poste-z corto
4	*WSZB1848-5BW-2-4-SD	Entrepaño
5	*WSZB1848-5BW-2-5-PC	Tapa de poste
6	*WSZB1848-5BW-2-6-PI	Inserto para poste
7	*WSZB1848-5BW-2-7-PC	Seguro para poste
	*WSZB1848-5BW-2-8-CH	Herrajes Completos

420825_WS1848ZL_VIGA METÁLICA FORMA “Z”/Marco franja plateada

1	*WS1848ZL-1-AP	Poste angular
2	*WS1848ZL-2-LZB	Poste-z largo
3	*WS1848ZL-3-SZB	Poste-z corto
4	*WS1848ZL-4-SD	Entrepaño
5	*WS1848ZL-5-PC	Tapa de poste
6	*WS1848ZL-6-PI	Inserto para poste
7	*WS1848ZL-7-PC	Seguro para poste
	*WS1848ZL-8-CH	Herrajes Completos