

# Origin 21

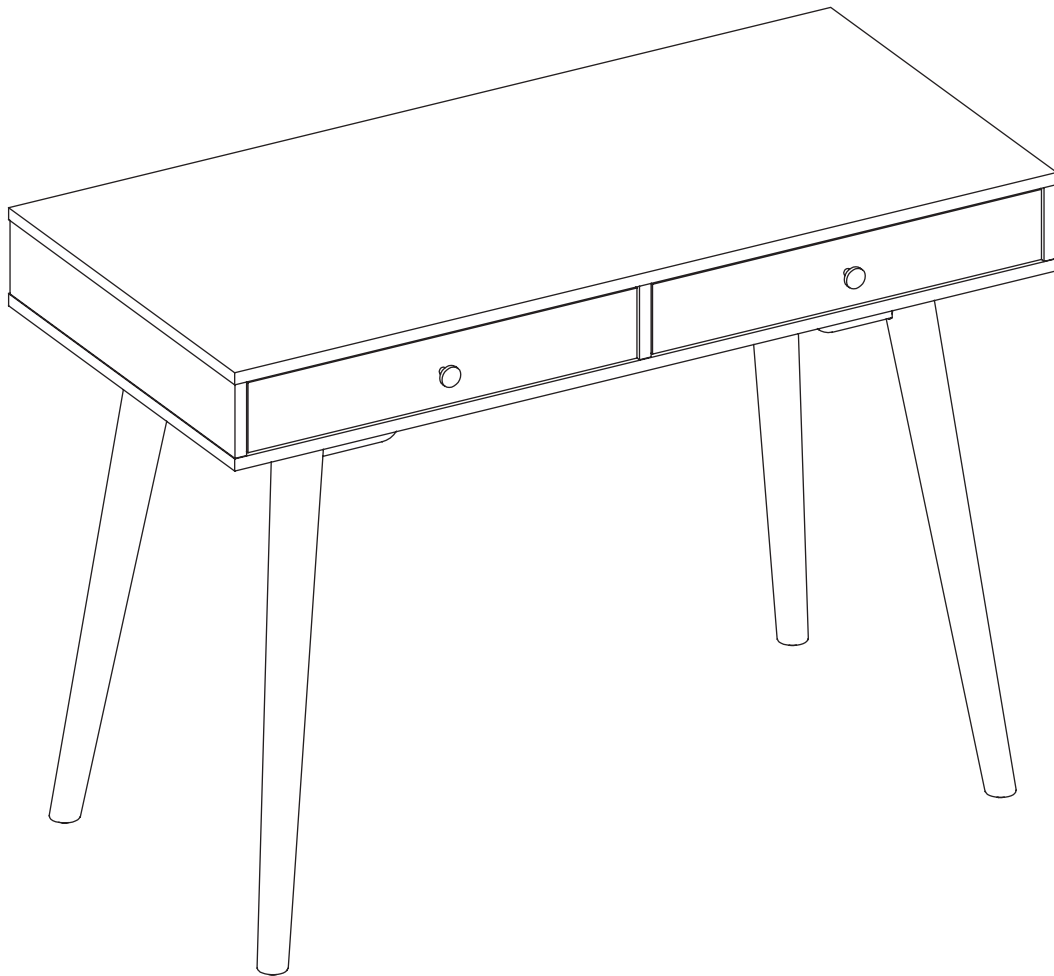

ORIGIN 21 and logo design are trademarks or registered trademarks of LF, LLC. All rights reserved.

ITEM #4911597

## Modern Writing Desk

MODEL #LWS42MWD

Français p. 9

Español p. 17

### ATTACH YOUR RECEIPT HERE

Serial Number \_\_\_\_\_ Purchase Date \_\_\_\_\_

**Questions, problems, missing parts?** Before returning to your retailer, call our customer service department at (888) 251-1026, 8 a.m. - 8 p.m., EST, Monday - Sunday. You could also contact us at [partsplus@lowes.com](mailto:partsplus@lowes.com).

## TABLE OF CONTENTS

---

Package Contents.....	3
Hardware Contents.....	4
Safety Information.....	5
Preparation .....	5
Assembly Instructions.....	6
Care and Maintenance .....	7
Limited Lifetime Warranty.....	7
Replacement Parts List .....	8

### CAUTION

---

Two adults are recommended to turn over the table as shown.

1. Lift the desk off the ground.
2. Turn the desk over.
3. Place it on all feet at the same time on the ground.

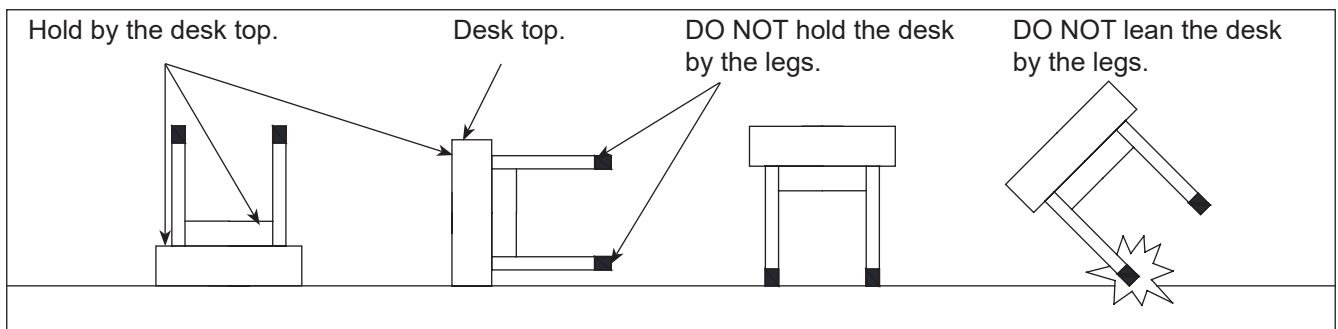

# PACKAGE CONTENT

PART	DESCRIPTION	QUANTITY
A	Desk Top	1
B	Leg	4

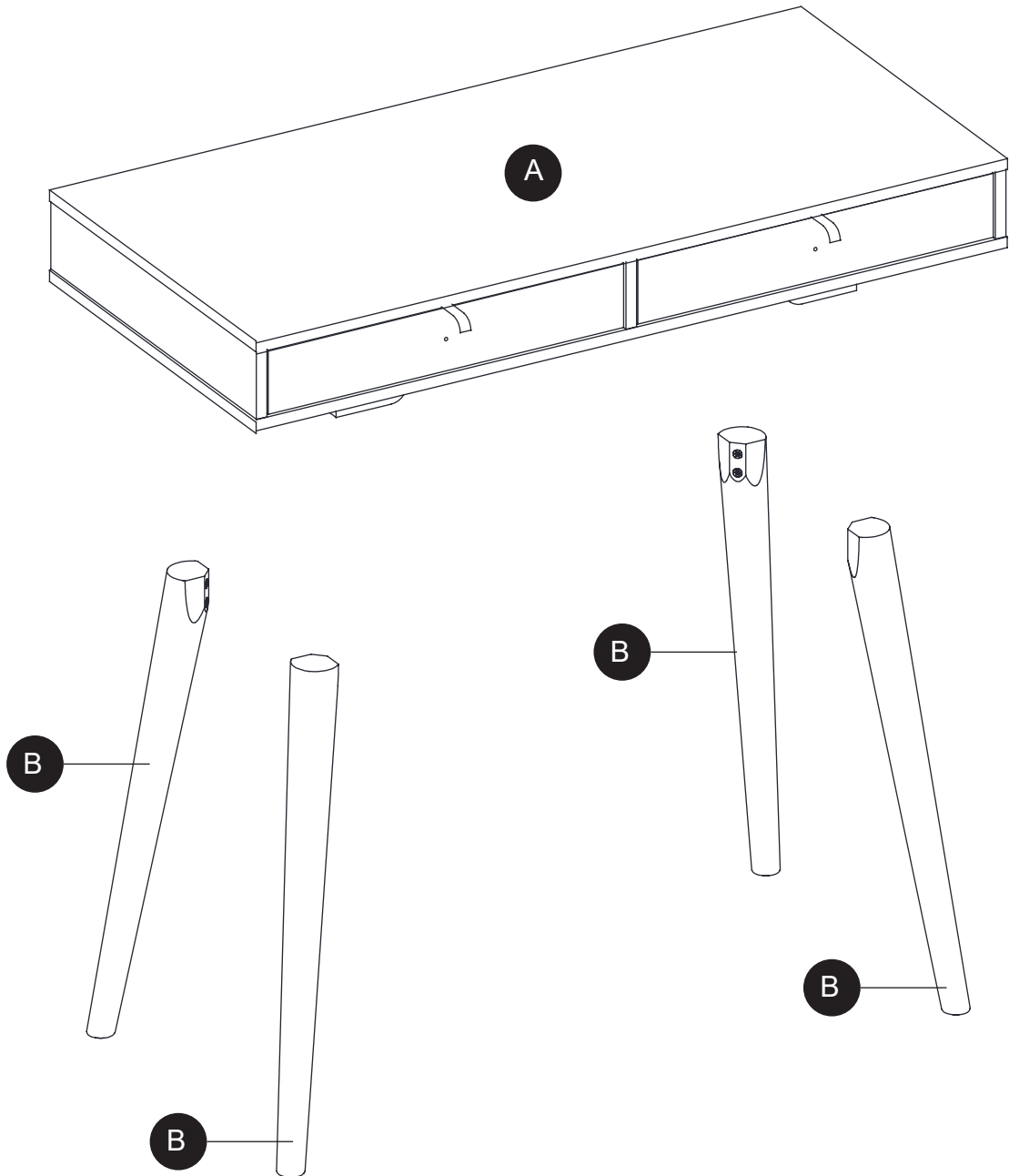

**HARDWARE CONTENTS** (shown not actual size)

---

AA

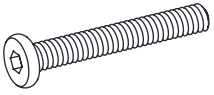

1/4"x 55 mm Bolt

Qty. 8

BB



1/4" Lock Washer

Qty. 8

CC



1/4" Flat Washer

Qty. 8

DD

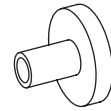

Drawer Knob

Qty. 2

EE

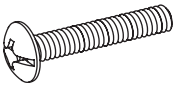

M4 x 32 mm Bolt

Qty. 2

FF

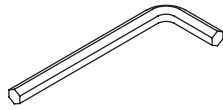

Hex Wrench

Qty. 1

GG

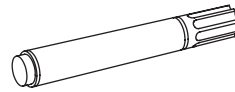

Touch Up Pen

Qty. 1

## **!** SAFETY INFORMATION

---

Please read and understand this entire manual before attempting to assemble or install the product.

1. Please read the Assembly Instructions prior to assembling the unit.
2. To avoid damage, assemble the unit on a sturdy, level and non-abrasive surface.
3. Keep all hardware and parts out of the reach of children.
4. Please wait until all steps are completed before fully tightening bolts.
5. Make sure all bolts and screws are tightly fastened before the unit is used.
6. Check that all bolts, screws are tight at least every 3 months or as needed.

## **!** WARNING

THIS UNIT IS INTENDED FOR USE ONLY WITH THE MAXIMUM WEIGHTS INDICATED. USE WITH PRODUCTS HEAVIER THAN THE MAXIMUM WEIGHTS INDICATED MAY RESULT IN INSTABILITY CAUSING POSSIBLE INJURY. DISTRIBUTE WEIGHT EVENLY.

TOP MAXIMUM:  
45.4kg / 100 lb  
EVENLY DISTRIBUTED.

DRAWERS MAXIMUM:  
4.5kg / 10 lb  
EVENLY DISTRIBUTED.

ENTIRE UNIT MAXIMUM  
WEIGHT CAPACITY:  
54.4kg / 120 lb  
EVENLY DISTRIBUTED

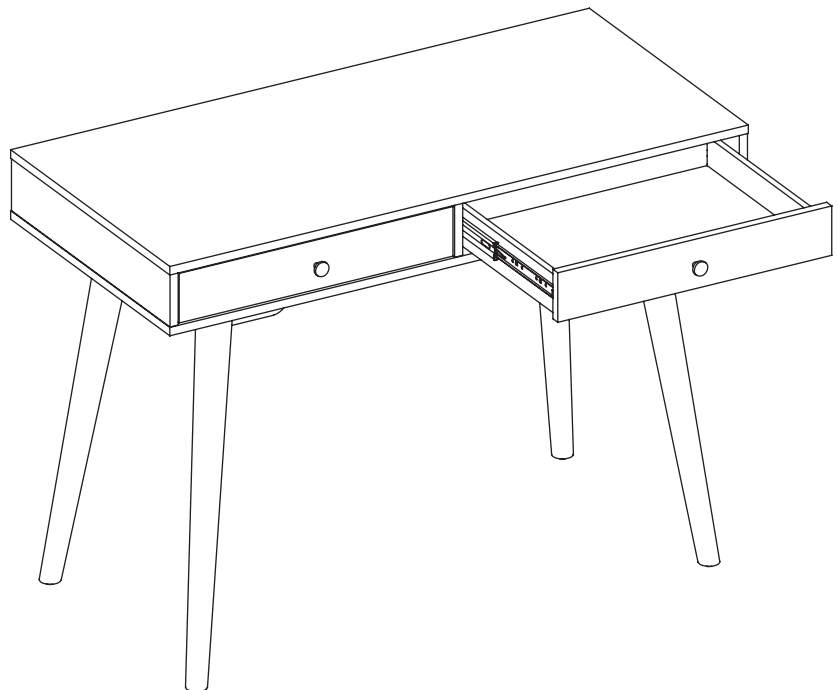

## **PREPARATION**

---

Please read the instruction sheets completely before assembly. Examine all packaging material before discarding carton. Remove any remaining staples from the carton before discarding. Remove all parts from carton and separate into groups as indicated on part list. Please ensure all parts are included prior to assembly. Use of power tools must be with caution and ensuring setting at low-torque, avoid damaging the wood panels.

**Estimated Assembly Time: 30 minutes.**



Tools Required for Assembly (not included): Phillips screwdriver, stud finder, marking pencil, tape measure, power drill and drill bits.

## ASSEMBLY INSTRUCTIONS

1.1 Place the desk top (A) upside down on a level and protected surface.

1.2 Attach four legs (B) to the desk top (A) properly and fasten them into place with eight 55mm bolts (AA), eight lock washers (BB) and eight flat washers (CC).

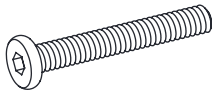
### Hardware Used

AA	1/4" x 55mm Bolt		x 8
BB	1/4" Lock Washer		x 8
CC	1/4" Flat Washer		x 8

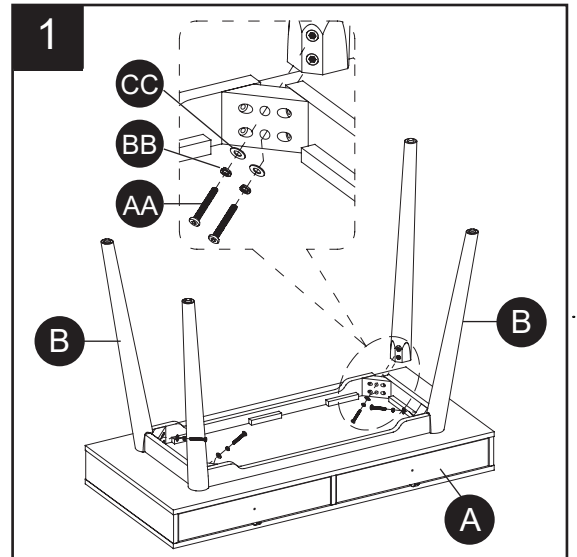

2.1 Ask for assistance to lift the unit upright.

2.2 Open the drawer and install one knob (DD) to each drawer front panel with one 32mm bolt (EE).

### Hardware Used

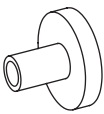
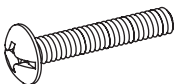
DD	Drawer Knob		x 2
EE	M4 x 32mm Bolt		x 2

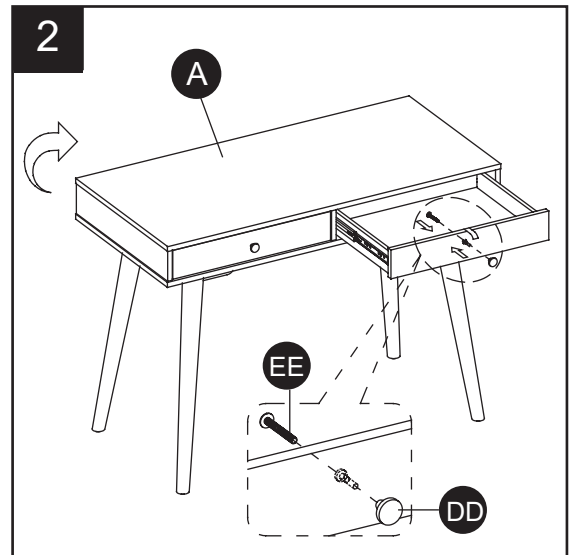

3. If necessary, adjust the pre-attached floor levelers by hand to correct tilting.

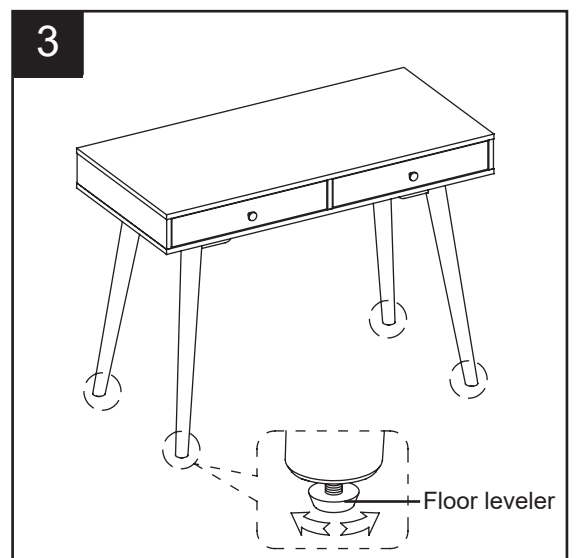

## **CARE AND MAINTENANCE**

---

- Use a soft, clean cloth that will not scratch the surface when dusting.
- Use of furniture polishes is not necessary. Should you choose to use polishes, test first in an inconspicuous area.
- Using solvents of any kind on your furniture may damage the finish.
- Never use water to clean your furniture as it may cause damage to the finish.
- Always use coasters under beverage glasses and flowerpots.
- Liquid spills should be removed immediately. Using a soft clean cloth, blot the spill gently. Avoid rubbing.
- Always use protective pads under hot dishes and plates. Heat can cause chemical changes that may create spotting within the furniture finish.
- Stains or marks from crayons or ink markers will be difficult to remove.
- In the event that your furniture is stained or otherwise damaged during use, we recommend that you call a professional to repair your furniture.
- Check bolts/nuts periodically and tighten them if necessary.
- Touch-up Pen (GG) has been provided to repair any small nicks or scratches that may occur during assembly or shipping.

## **LIMITED LIFETIME WARRANTY**

---

This product is warranted to the original purchaser. If there is a failure in this unit due to defects in materials or workmanship, the manufacturer will repair or replace this item at our discretion without charge. Warranty is void if product has been assembled incorrectly, misused, abused by overloading, altered in any way or damaged due to accident. This warranty is not transferable and does not cover chipping, flaking, scratches, rust, dents, or other damages to the surfaces of this product. Responsibility of the manufacturer is limited to repair or replacement of this product. The manufacturer is not responsible for consequential, incidental, or other damages or losses resulting from product failure.

This warranty is in lieu of all other expressed warranties. Some states do not allow the exclusion or limitation of incidental or consequential damages, so the above limitation may not apply to you. This warranty gives you specific legal rights and you may have other rights which vary from state to state.

## REPLACEMENT PARTS LIST

For replacement parts, call our customer service department at (888) 251-1026, 8 a.m. - 8 p.m., EST, Monday - Sunday. You could also contact us at [partsplus@lowes.com](mailto:partsplus@lowes.com) or visit [www.lowespartsplus.com](http://www.lowespartsplus.com).

PART	DESCRIPTION	PART #
A	Desk Top Frame	00LWS42MWD-A
B	Leg	00LWS42MWD-B
C	Utility Drawer	00LWS42MWD-C
D	Drawer Slides (35mm x 12"L)	00LWS42MWD-D
E	Floor Leveler	00LWS42MWD-E
AA	1/4"x 55 mm Bolt	00LWS42MWD-AA
BB	1/4" Lock Washer	00LWS42MWD-BB
CC	1/4" Flat Washer	00LWS42MWD-CC
DD	Drawer Knob	00LWS42MWD-DD
EE	M4 x 32 mm Bolt	00LWS42MWD-EE
FF	1/4" Hex Wrench	00LWS42MWD-FF
GG	Touch Up Pen	00LWS42MWD-GG

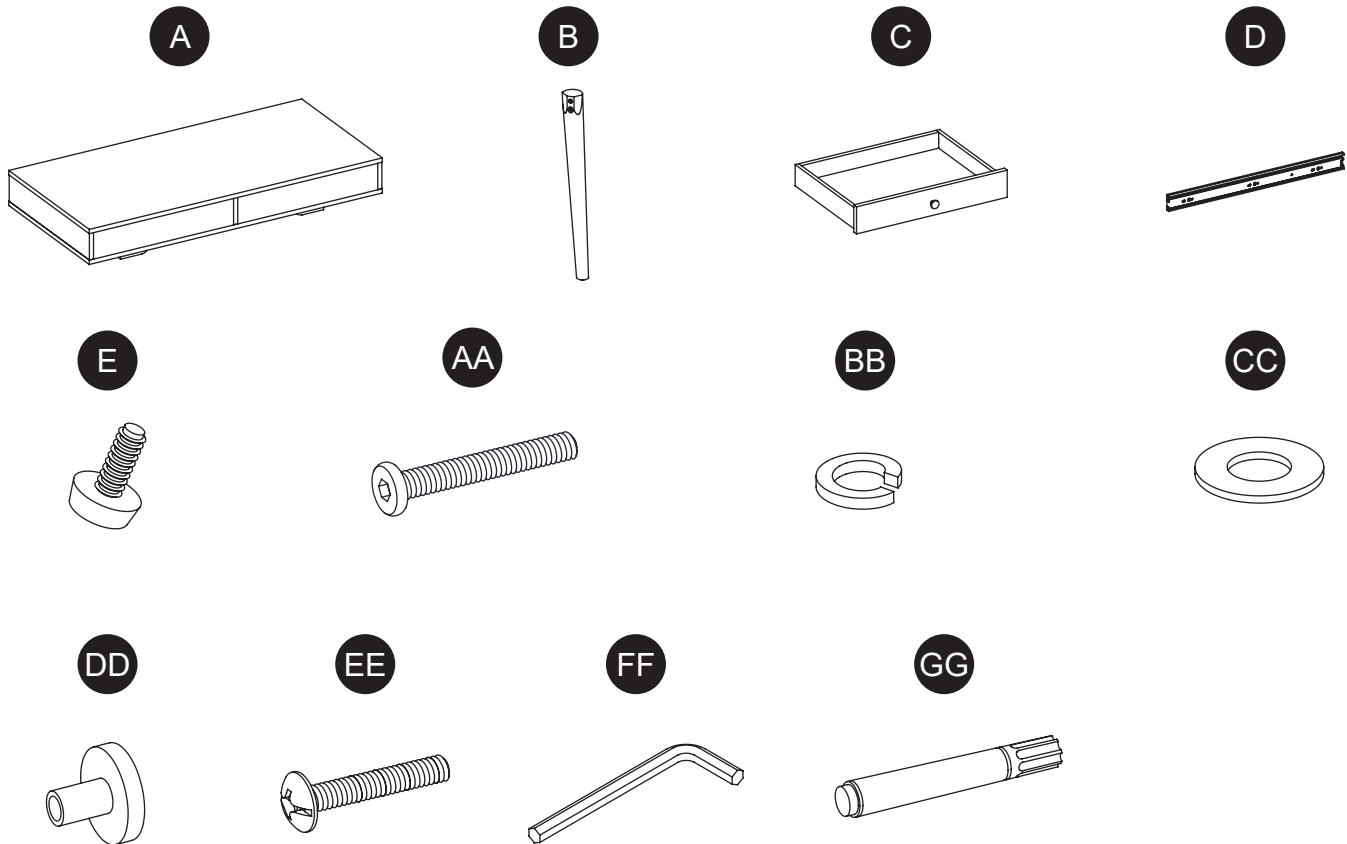



# Origin 21

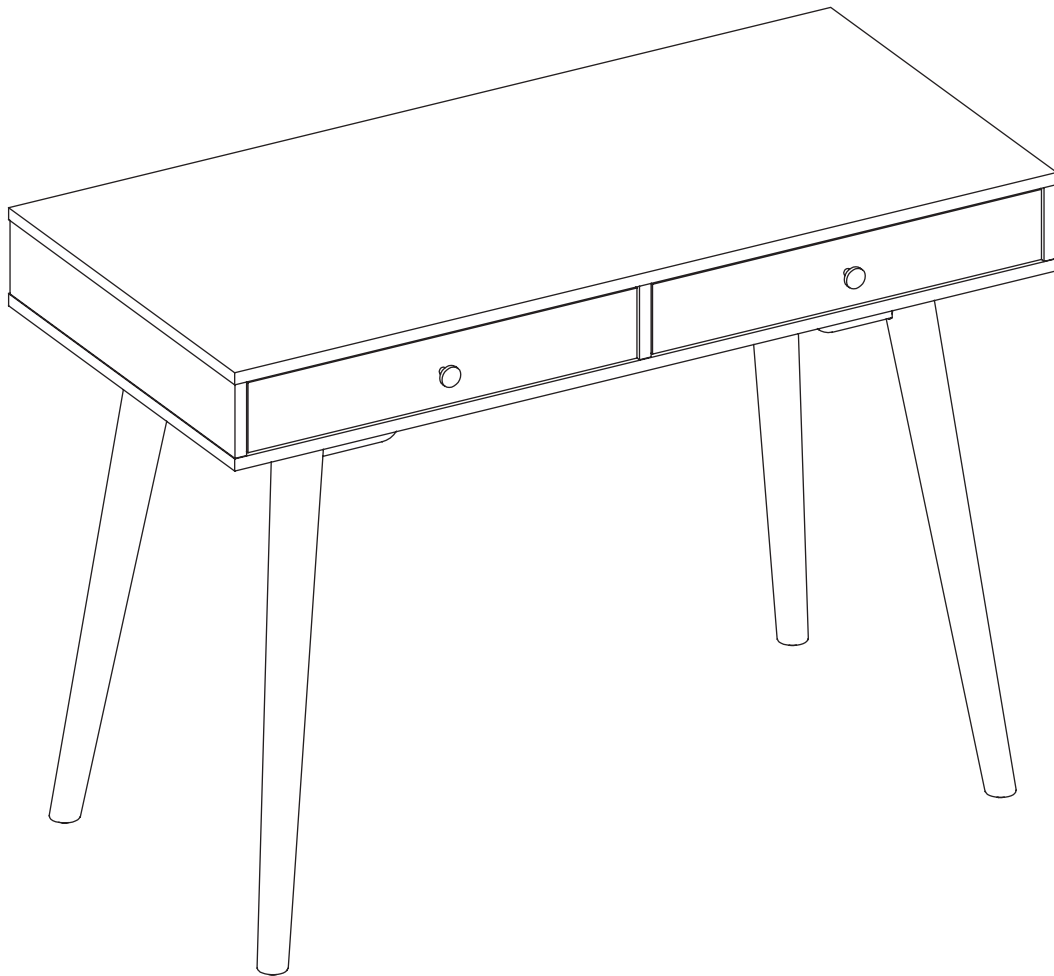

ORIGIN 21 ainsi que le logo sont des marques ou des marques déposées de LF, LLC. Tous droits réservés.

ARTICLE N° 4911597

## Bureau d'Écriture Moderne

MODÈLE N° LWS42MWD

Français p. 9

Español p. 17

### JOINDRE VOTRE REÇU ICI

Numéro de série \_\_\_\_\_ Date d'achat \_\_\_\_\_

**Des questions, des problèmes, des pièces manquantes?** Avant de retourner l'article au détaillant, appelez notre service à la clientèle au (888) 251-1026, entre 8 h et 20 h (HNE), du lundi au dimanche. Vous pouvez également nous contacter à [partsplus@lowes.com](mailto:partsplus@lowes.com).

## TABLE DES MATIÈRES

---

Contenu de l'emballage.....	3
Contenu de la quincaillerie.....	4
Consignes de sécurité.....	5
Préparation .....	5
Instructions de montage.....	6
Soin et entretien .....	7
Garantie limitée à vie.....	7
Liste des pièces de remplacement.....	8

### PRÉCAUTION

---

Deux adultes sont recommandés pour retourner la table comme indiqué.

1. Soulevez le bureau du sol.
2. Retournez le bureau.
3. Placez-le sur tous les pieds en même temps sur le sol.

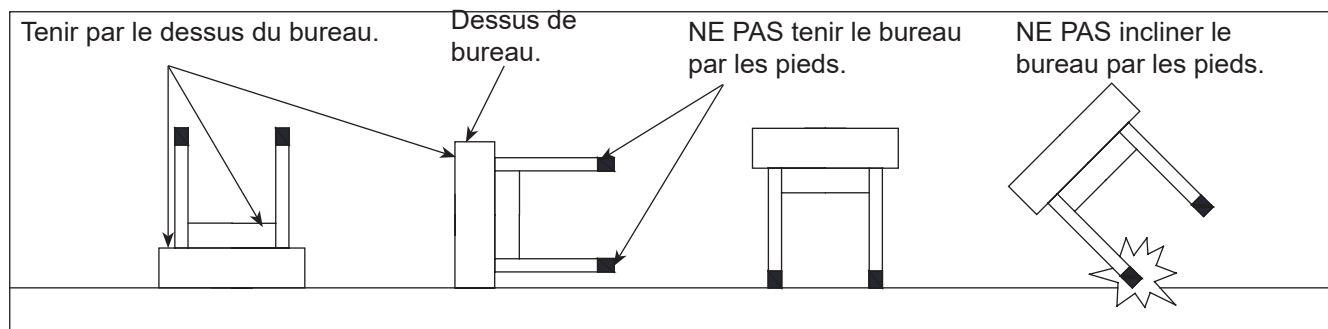

## CONTENU DE L'EMBALLAGE

PIÈCE	DESCRIPTION	QUANTITÉ
A	Dessus du bureau	1
B	Pied	4

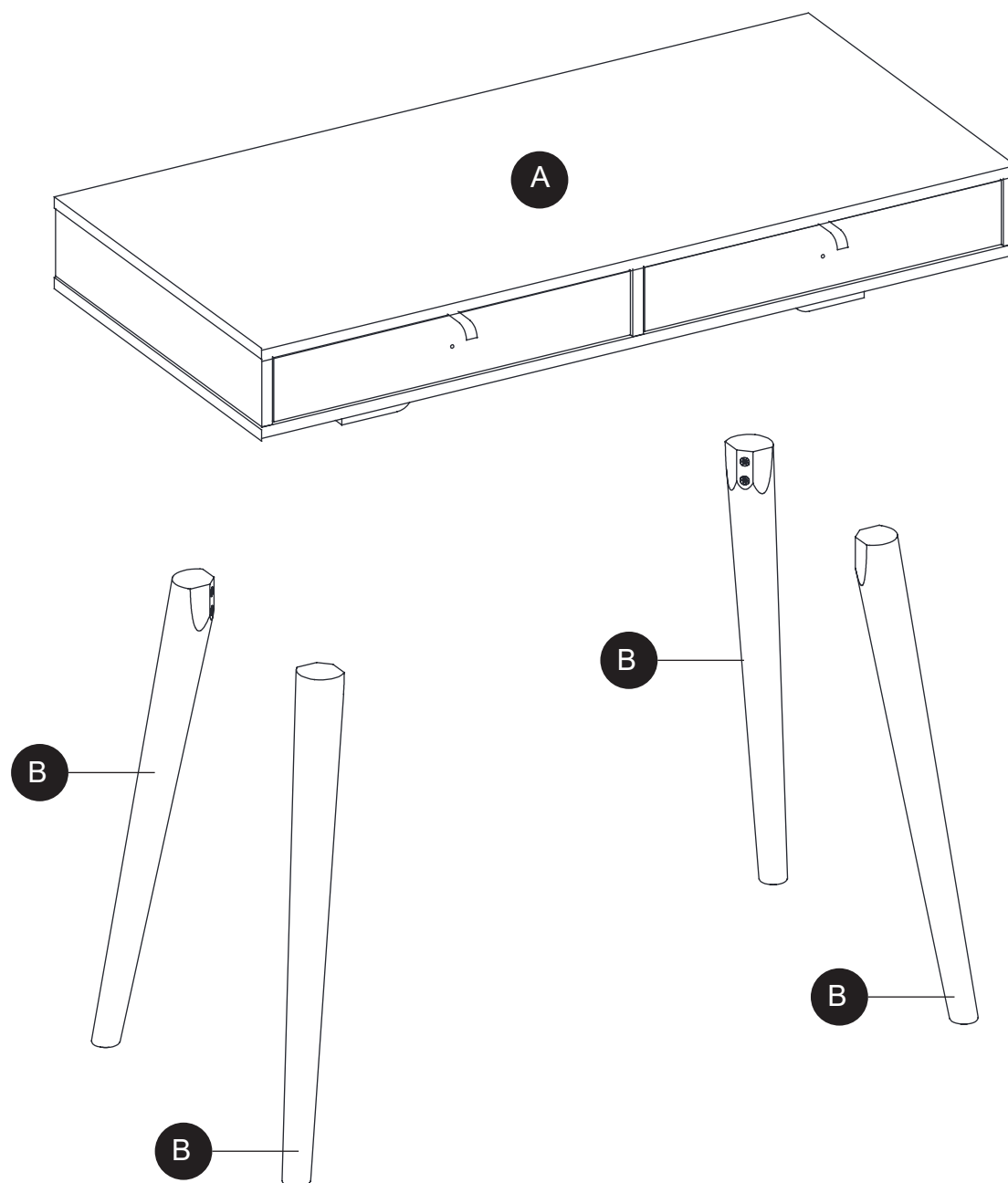

**CONTENU DE LA QUINCAILLERIE** (non illustrée à la grandeur réelle)

---

AA

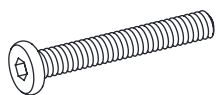

Boulon 1/4"x 55 mm

Qty. 8

BB



1/4" Rondelle de  
blocage

Qty. 8

CC



1/4" Rondelle  
plate

Qty. 8

DD

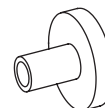

Bouton de tiroir

Qty. 2

EE

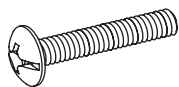

Boulon M4 x 32 mm

Qty. 2

FF

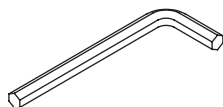

Clé hexagonale

Qty. 1

GG

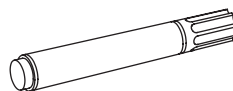

Crayon à retouche

Qty. 1

## **! CONSIGNES DE SÉCURITÉ**

---

Lire et comprendre le présent guide avant de monter ou d'installer le produit.

1. Lire les Instructions de montage avant d'assembler l'unité.
2. Pour éviter les dommages, assembler l'unité sur une surface solide, de niveau et non abrasive.
3. Garder toute la quincaillerie et les pièces hors de portée des enfants.
4. Attendre que toutes les étapes soient complétées avant de serrer les boulons à fond.
5. S'assurer que tous les boulons et les vis soient solidement fixés avant d'utiliser l'unité.
6. S'assurer tous les trois mois ou au besoin que les boulons, les vis soient solides.

## **! AVERTISSEMENT**

CETTE UNITÉ DOIT ÊTRE UTILISÉE UNIQUEMENT SELON LES POIDS MAXIMAUX INDIQUÉS. L'UTILISATION AVEC DES PRODUITS PLUS LOURDS QUE LES LIMITES MENTIONNÉES PEUT CAUSER DE L'INSTABILITÉ ET DES BLESSURES. RÉPARTIR LE POIDS ÉGALEMENT.

CAPACITÉ MAXIMALE DE  
PANNEAU SUPÉRIEUR :  
45,4kg / 100 lb  
RÉPARTIS ÉGALEMENT.

CAPACITÉ MAXIMALE DE  
TIROIR :  
4,5kg / 10 lb  
RÉPARTIS ÉGALEMENT.

CAPACITÉ MAXIMALE DE  
L'UNITÉ :  
54,4kg / 120 lb  
RÉPARTIS ÉGALEMENT.

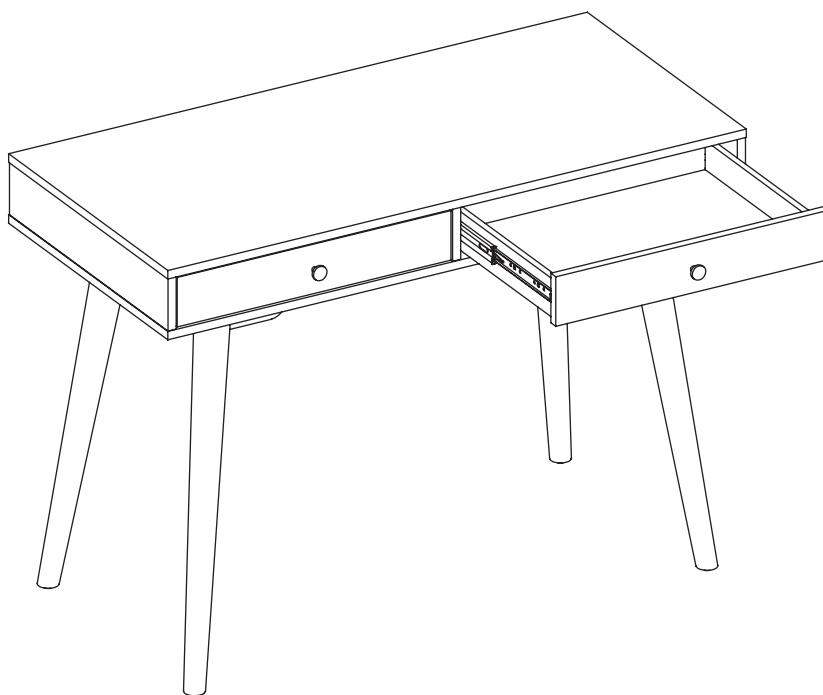

## **PRÉPARATION**

---

Veuillez lire complètement les feuilles d'instruction avant le montage. Examinez tout le matériel d'emballage avant de jeter le carton. Retirez toutes les agrafes restantes du carton avant de le jeter. Retirez toutes les pièces dans le carton, et séparez-les en groupes comme indiqué sur la liste des pièces. Veuillez-vous assurer que toutes les pièces sont incluses avant le montage. L'utilisation d'outils électriques doit se faire avec précaution et en veillant à un réglage à faible couple, évitez d'endommager les panneaux de bois.

**Durée approximative du montage : 30 minutes.**



Outils nécessaires pour l'assemblage: tournevis cruciforme, détecteur de montants, crayon, ruban à mesurer, perceuse électrique, foret.

## INSTRUCTIONS DE MONTAGE

1.1 Placez le dessus du bureau (A) à l'envers sur une surface plane et protégée.

1.2 Fixez correctement quatre pieds (B) au-dessus du bureau (A) et serrez-les en place avec huit boulons de 55 mm (AA), huit rondelles de blocage (BB) et huit rondelles plates (CC).

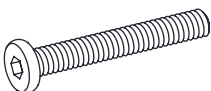
### Quincaillerie utilisée

AA	Boulon 1/4" x 55mm		x 8
BB	1/4" Rondelle de blocage		x 8
CC	1/4" Rondelle plate		x 8

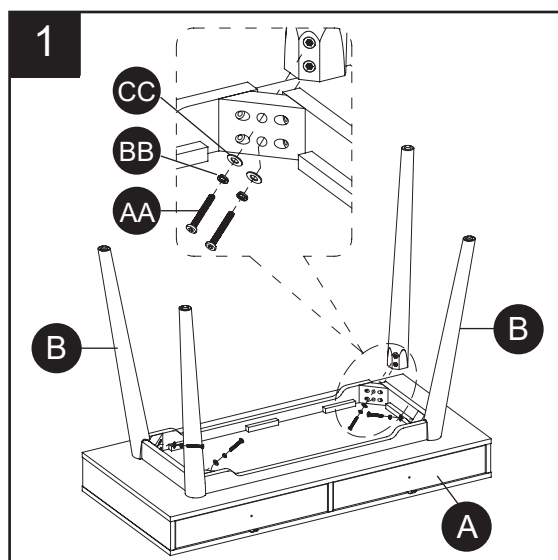

2.1 Demandez de l'aide pour soulever l'appareil à la verticale.

2.2 Ouvrez le tiroir et installez un bouton (DD) sur chaque panneau avant de tiroir avec un boulon de 32 mm (EE).

### Quincaillerie utilisée

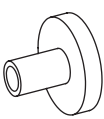
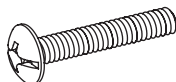
DD	Bouton de tiroir		x 2
EE	Boulon M4 x 32mm		x 2

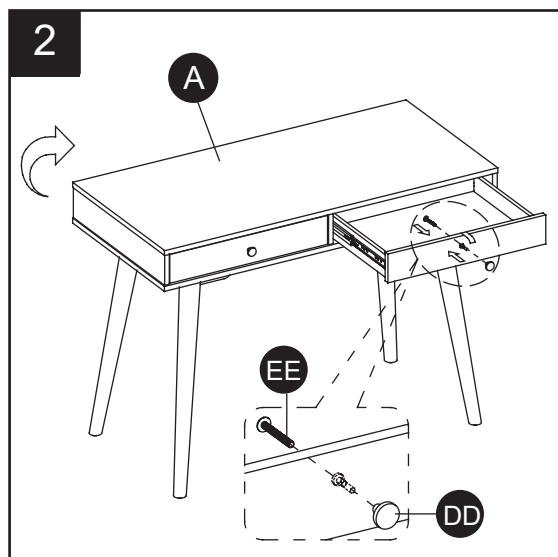

3. Si nécessaire, ajustez manuellement les niveleurs de sol pré-assemblés pour corriger l'inclinaison.

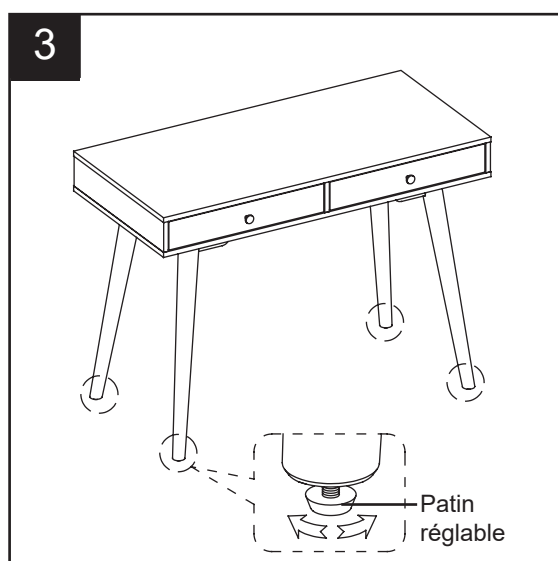

## **SOIN ET ENTRETIEN**

---

- Utiliser un linge doux et propre qui ne rayera pas la surface lors de l'époussetage.
- L'utilisation de poli à meuble n'est pas nécessaire. Le cas échéant, tester d'abord une surface peu visible.
- L'utilisation de solvants de quelque nature que ce soit sur le meuble peut en endommager le fini.
- Ne jamais utiliser d'eau pour nettoyer votre meuble car cela pourrait en endommager le fini.
- Toujours utiliser des sous-verres sous les verres et les pots à fleurs.
- Les liquides renversés devraient toujours être retirés sur-le-champ. En utilisant un linge doux et propre, éponger doucement le liquide. Éviter de frotter.
- Toujours utiliser des coussins protecteurs sous les assiettes et les plats chauds. La chaleur peut engendrer des modifications chimiques pouvant créer des taches sur le fini du meuble.
- Les taches et les marques de craies ou de marqueurs à l'encre seront difficiles à retirer.
- Dans le cas où le meuble serait taché ou autrement endommagé lors de l'utilisation, il est recommandé de faire appel à un professionnel pour réparer le meuble.
- Vérifier régulièrement les boulons et les écrous et serrer au besoin.
- Un crayon à retouche (GG) est offert pour réparer toute petite marque ou éraflure pouvant survenir lors du montage ou de l'expédition.

## **GARANTIE LIMITÉE À VIE**

---

Ce produit est garanti à l'acheteur original. En cas de défaut de fabrication ou des matériaux, le fabricant réparera ou remplacera cet article, à sa discrétion, sans frais. La garantie est nulle si le produit a été mal assemblé, utilisé inadéquatement, abusé par la surcharge, modifié de quelque manière que ce soit ou endommagé suite à un accident. La présente garantie n'est pas transférable et ne couvre pas l'écaillage, les éraflures, la rouille, l'enfoncement ni les autres dommages aux surfaces du produit. La responsabilité du fabricant se limite à réparer ou remplacer ce produit. Le fabricant n'est pas responsable des dommages indirects ou accessoires ou de tout autre dommage ou perte résultant d'un bris du produit.

La présente garantie remplace toute autre garantie expresse. Certaines régions ne permettent pas l'exclusion ni la limite des dommages indirects ou accessoires et dans de tels cas, la limite précédente pourrait ne pas s'appliquer. La présente garantie vous donne des recours légaux particuliers et vous pourriez bénéficier d'autres droits qui varient d'une région à l'autre.

## LISTE DES PIÈCES DE RECHANGE

Pour obtenir des pièces de rechange, communiquez avec notre service à la clientèle au (888) 251-1026, entre 8 h et 20 h (HNE), du lundi au dimanche. Vous pouvez également nous contacter à [partsplus@lowes.com](mailto:partsplus@lowes.com) ou visiter [www.lowespartsplus.com](http://www.lowespartsplus.com).

PIÈCE	DESCRIPTION	N° DE PIÈCE
A	Cadre du bureau	00LWS42MWD-A
B	Pied	00LWS42MWD-B
C	Tiroir de rangement	00LWS42MWD-C
D	Glissières de tiroir (35mm x 12"L)	00LWS42MWD-D
E	Patin réglable	00LWS42MWD-E
AA	Boulon 1/4"x 55 mm	00LWS42MWD-AA
BB	1/4" Rondelle de blocage	00LWS42MWD-BB
CC	1/4" Rondelle plate	00LWS42MWD-CC
DD	Bouton de tiroir	00LWS42MWD-DD
EE	Boulon M4 x 32 mm	00LWS42MWD-EE
FF	1/4" Clé hexagonale	00LWS42MWD-FF
GG	Crayon à retouche	00LWS42MWD-GG

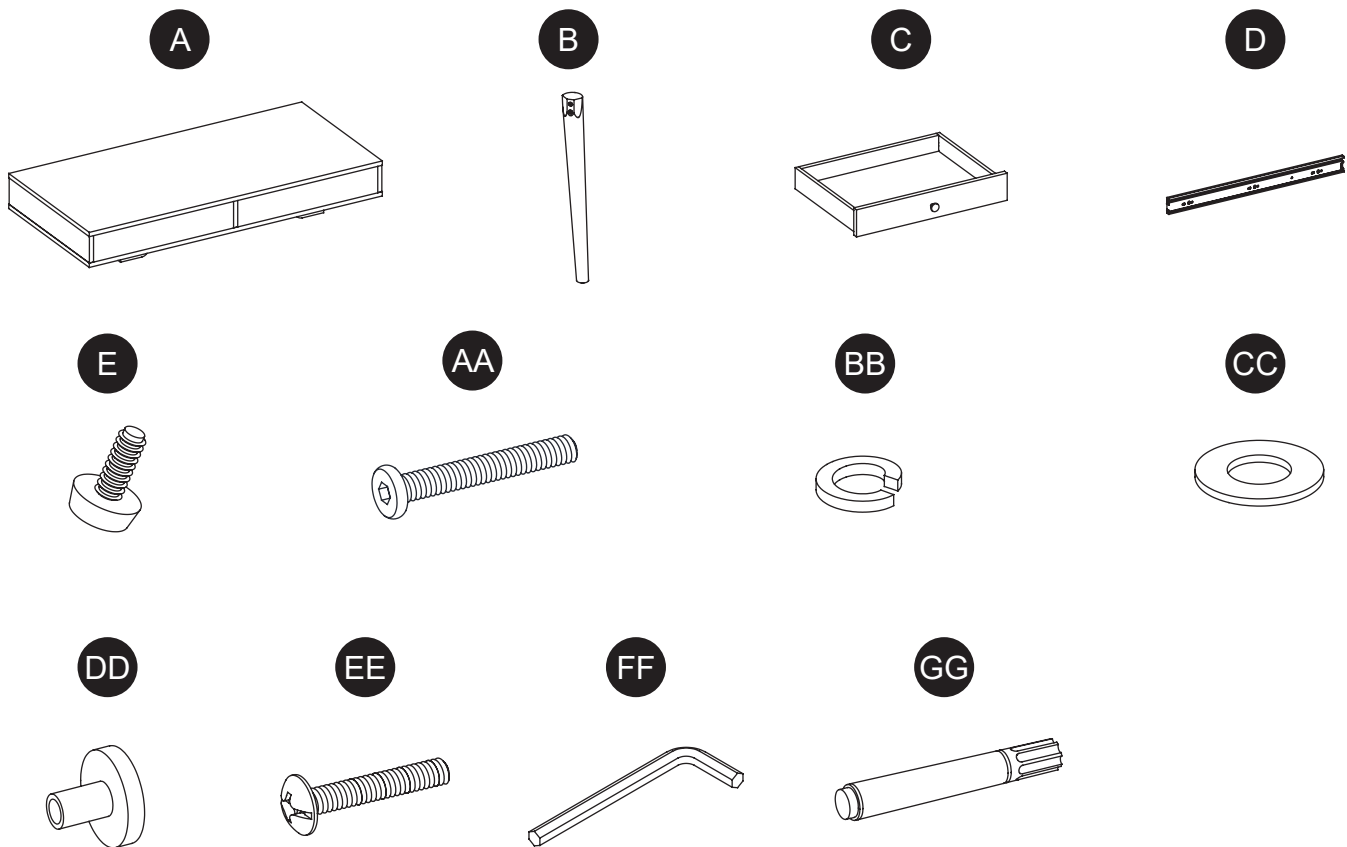



# Origin 21

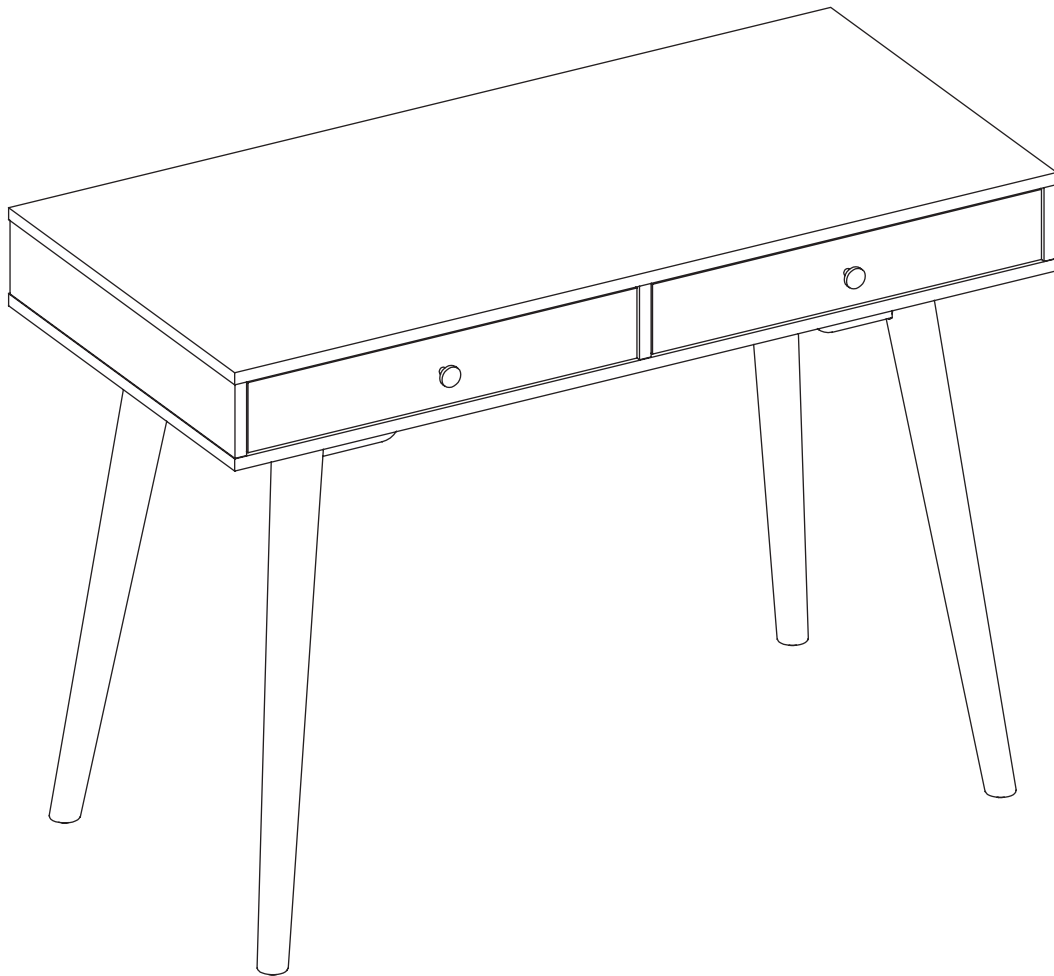

ORIGIN 21 y el diseño del logotipo son marcas comerciales o marcas registradas de LF, LLC. Todos los derechos reservados.

ARTÍCULO #4911597

## Escritorio Moderno

MODELO #LWS42MWD

Français p. 9

Español p. 17

### ADJUNTAR SU RECIBO AQUÍ

Número de serie \_\_\_\_\_ Fecha de compra \_\_\_\_\_

**¿Preguntas, problemas, piezas faltantes?** Antes de volver a la tienda, llame a nuestro Departamento de Servicio al Cliente al (888) 251-1026, de lunes a domingo de 8 a.m. a 8 p.m., hora estándar del Este. También puedes ponerte en contacto con nosotros en [partsplus@lowes.com](mailto:partsplus@lowes.com).

## TABLAS DE CONTENIDOS

---

Contenido del paquete.....	3
Contenido de herraje.....	4
Información de seguridad.....	5
Preparación .....	5
Instrucciones de ensamblaje.....	6
Cuidado y mantenimiento.....	7
Garantía limitada.....	7
Lista de piezas de repuesto.....	8

### PRECAUCIÓN

---

Se recomienda la participación de dos adultos para invertir la escritorio como se muestra.

1. Levante la tapa del escritorio.
2. Voltee la escritorio.
3. Coloque las patas en el piso al mismo tiempo.

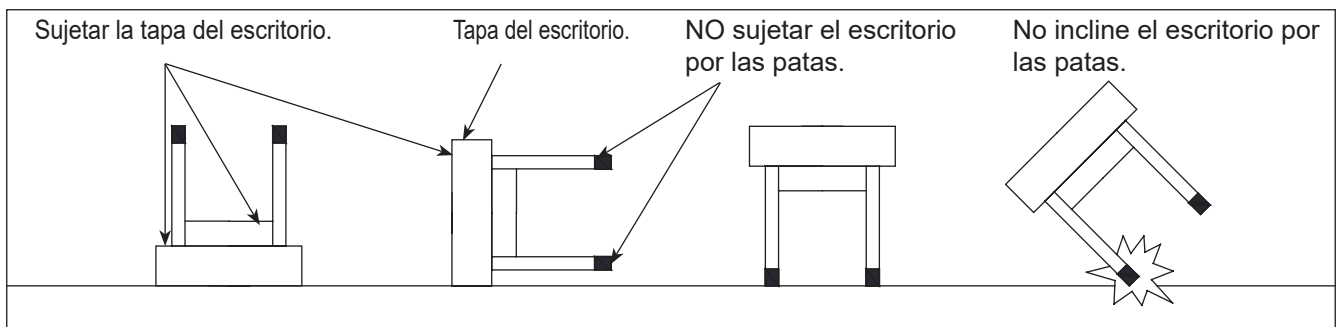

## CONTENIDO DEL PAQUETE

PARTE	DESCRIPCIÓN	CANTIDAD
A	Tapa del escritorio	1
B	Pata	4

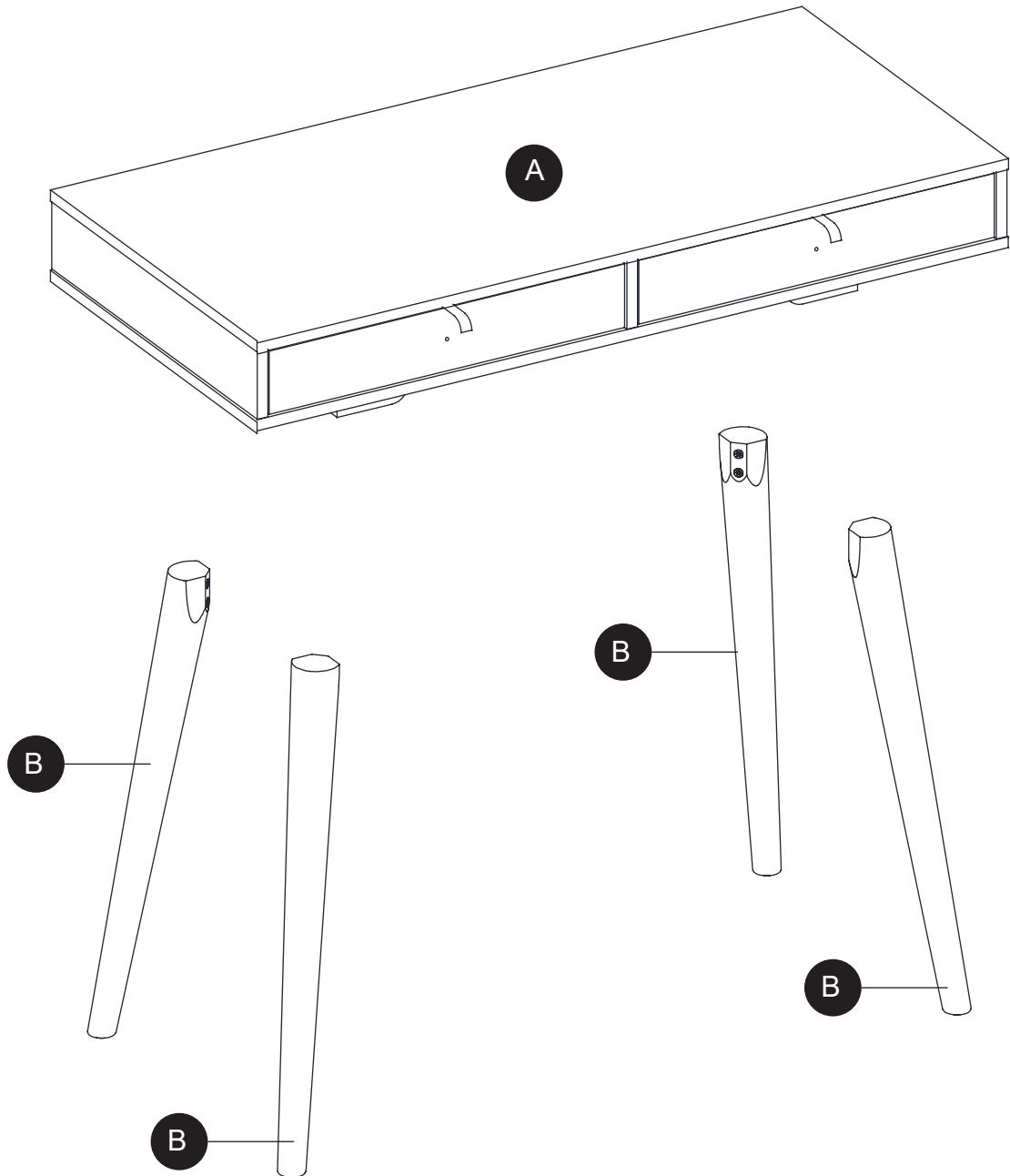

**CONTENIDO DE FERRETERÍA** (no mostradas en tamaño real)

---

AA

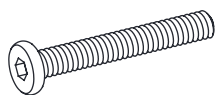

Perno de 1/4"x 55 mm

Qty. 8

BB



1/4" Arandela de presión

Qty. 8

CC



1/4" Arandela Plana

Qty. 8

DD

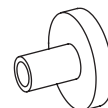

Perilla de cajón

Qty. 2

EE

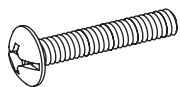

Perno de M4 x 32 mm

Qty. 2

FF

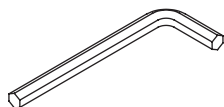

Llave hexagonal

Qty. 1

GG

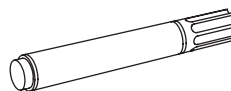

Plumón de retoque

Qty. 1

## **! INFORMACIÓN DE SEGURIDAD**

---

Por favor lea y comprenda el manual entero antes de intentar ensamblar o instalar el producto.

1. Por favor, lea las instrucciones de ensamble antes de usar la unidad.
2. Para evitar daños, ensamble la unidad sobre una superficie firme, nivelada y no abrasiva. Mantenga todos los accesorios y las piezas fuera del alcance de los niños
3. Espere hasta que se completen todos los pasos antes de apretar completamente los tornillos.
4. Asegúrese de que todos los pernos y tornillos estén bien apretados antes de utilizar la unidad.
5. Verifique que todos los pernos, tornillos estén apretados por lo menos cada 3 meses o cuando sea necesario.

## **! ADVERTENCIA**

ESTÁ UNIDAD ESTÁ DISEÑADA PARA USO ÚNICAMENTE CON LOS PESOS MÁXIMOS INDICADOS. USO CON CARGAS MAYORES DE LOS PESOS MÁXIMOS INDICADOS PUEDE RESULTAR EN INESTABILIDAD, CAUSANDO POSIBLES LESIONES.

CAPACIDAD MÁXIMA DE  
LA PANEL SUPERIOR:  
45.4kg / 100 libras  
DISTRIBUIDOS  
UNIFORMEMENTE.

CAPACIDAD MÁXIMA DE  
LA CAJONES:  
4.5kg / 10 libras  
DISTRIBUIDOS  
UNIFORMEMENTE.

CAPACIDAD MÁXIMA DE  
LA UNIDAD COMPLETA:  
54.4kg / 120 libras  
DISTRIBUIDOS  
UNIFORMEMENTE.

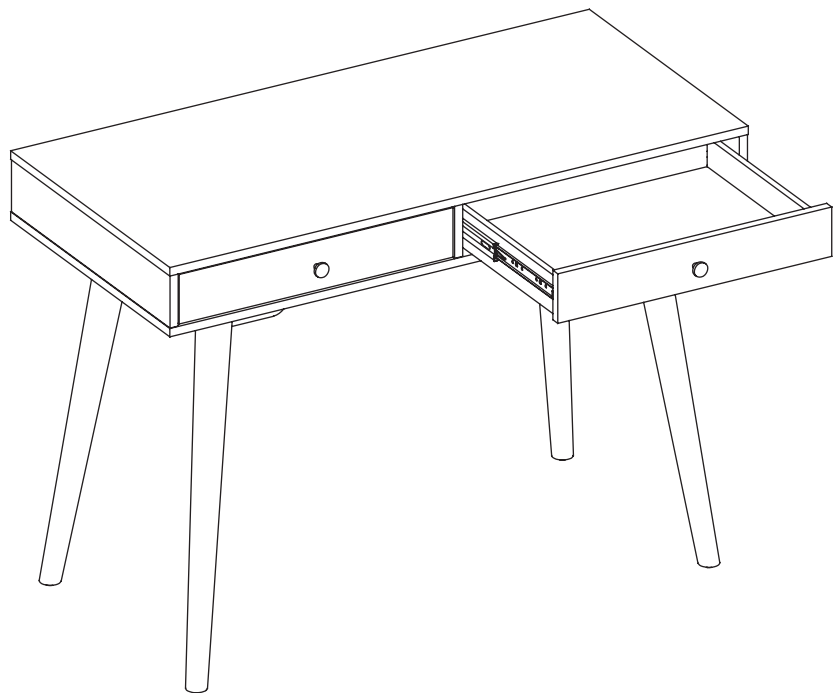

## **PREPARACIÓN**

---

Antes de empezar el ensamble del producto, asegúrese de que todas las partes estén presentes. Compare las piezas con el contenido en la lista de partes del paquete y el diagrama de arriba. Si alguna parte falta o está dañada, no intente ensamblar el producto. Póngase en contacto con servicio al cliente para las piezas de reemplazo.

**Tiempo estimado de ensamble: 30 minutos.**



Herramienta requerida para el ensamble: destornillador phillips, detector de vigas, lápiz para marcar, cinta métrica, taladro eléctrico, broca.

## INSTRUCCIONES DE ENSAMBLAJE

1.1 Poner la tapa del escritorio (A) boca abajo en una superficie nivelada y protegida.

1.2 Adjuntar 4 patas (B) a la tapa del escritorio (A) apropiadamente y sujetar en su lugar con 8 pernos de 55mm (AA), 8 arandelas de presión (BB) y 8 arandelas planas (CC).

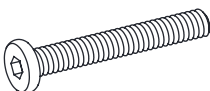
### Herraje Utilizado

AA	Perno de 1/4" x 55mm		x 8
BB	1/4" Arandela de presión		x 8
CC	1/4" Arandela Plana		x 8

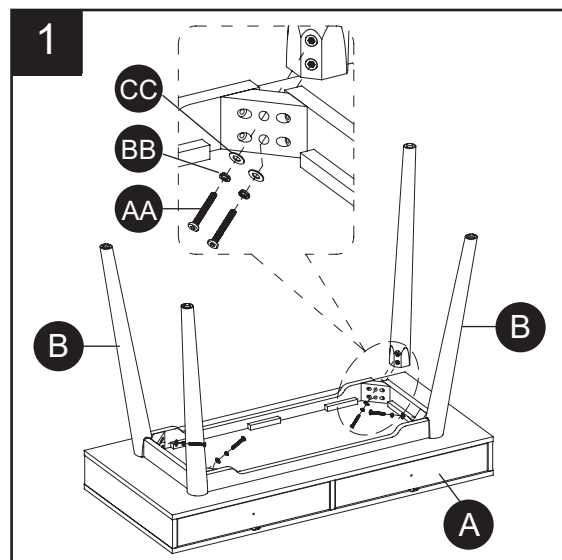

2.1 Pedir asistencia para poner la unidad en posición vertical.

2.2 Abrir los cajones e instalar una perilla (DD) a cada panel frontal del cajón con un perno de 32mm (EE).

### Herraje Utilizado

DD	Perilla de cajón		x 2
EE	Perno de M4 x 32mm		x 2

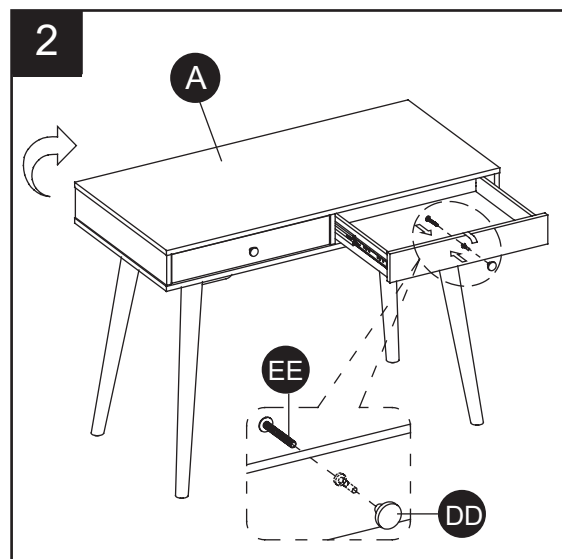

3. Si fuera necesario, ajustar los niveladores de piso pre-adjuntados manualmente para corregir la inclinación.

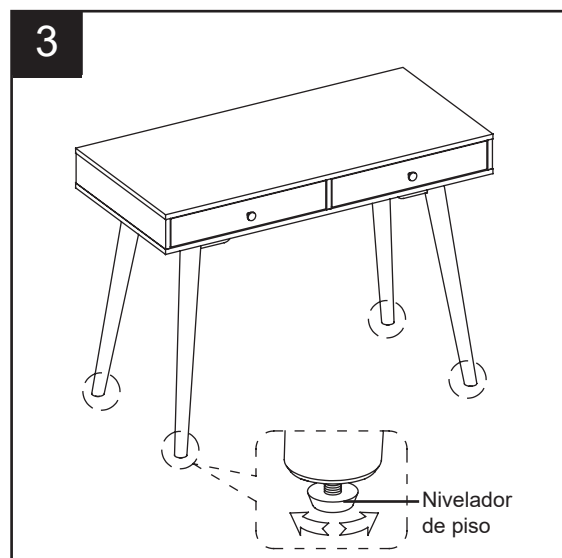

## **CUIDADO Y MANTENIMIENTO**

---

- Utilice un paño suave y limpio para que no se raye la superficie cuando limpie el polvo
- El uso de ceras para muebles no es necesario. Si decide utilizar ceras, checar un área poco visible.
- Uso de disolventes de cualquier tipo en sus muebles puede dañar el terminado.
- Nunca utilice agua para limpiar sus muebles, ya que puede causar daños al terminado.
- Utilice siempre toallas bajo vasos de bebidas.
- Los derrames de líquidos deben ser retirados inmediatamente. Con un paño suave y limpio, seque el derrame suavemente. Evitar frotar.
- Siempre use almohadillas protectoras en platos calientes. El calor puede causar cambios químicos que pueden crear manchas en los muebles.
- Las manchas o marcas de crayones o marcadores de tinta difícil para eliminar.
- En el caso de que sus muebles se tiñe o dañado durante el uso, se recomienda que llame a un profesional para reparar sus muebles.
- Revise los tornillos/tuercas periódicamente y apretar si es necesario.
- Plumón de retoque (GG) se ha proporcionado para reparar los pequeños rasguños o arañazos que pueden ocurrir durante montaje o envío.

## **GARANTIA LIMITADA**

---

Este producto (con exclusión de las repisas) está garantizado para el comprador original. Si hay un fallo en esta unidad debido a defectos en los materiales o mano de obra, el fabricante reparará o reemplazará esta unidad a nuestra discreción y sin cargo alguno. La garantía queda anulada si el producto ha sido ensamblado incorrectamente, utilizado incorrectamente por la sobrecarga, de alguna forma alterada o dañada debido a un accidente. Esta garantía no es transferible y no cubre astillado, descamación, arañazos, óxido, abolladuras u otros daños a las superficies de este producto. La responsabilidad del fabricante se limita a la reparación o sustitución de este producto. El fabricante no es responsable de daños consecuentes, incidentales o de otra, o pérdidas resultantes de la falla del producto.

Esta garantía está en lugar de cualquier otra garantía expresa. Algunos estados no permiten la exclusión o limitación de daños incidentales o consecuentes, por lo que la limitación anterior puede no ser aplicable en su caso. Esta garantía le otorga derechos legales específicos y usted puede tener otros derechos que varían de estado a estado.

## LISTA DE PIEZAS DE REPUESTO

Para obtener piezas de repuesto, llame a nuestro Departamento de Servicio al Cliente al (888) 251-1026, de lunes a domingo de 8 a.m. a 8 p.m., hora estándar del Este. También puedes ponerte en contacto con nosotros en [partsplus@lowes.com](mailto:partsplus@lowes.com) o visitar [www.lowespartsplus.com](http://www.lowespartsplus.com).

PIEZA	DESCRIPCIÓN	PARTE #
A	Tapa del escritorio	00LWS42MWD-A
B	Pata	00LWS42MWD-B
C	Cajón de utilitario	00LWS42MWD-C
D	Deslizarse del cajón (35mm x 12"L)	00LWS42MWD-D
E	Nivelador de piso	00LWS42MWD-E
AA	Perno de 1/4"x 55 mm	00LWS42MWD-AA
BB	1/4" Arandela de presión	00LWS42MWD-BB
CC	1/4" Arandela Plana	00LWS42MWD-CC
DD	Perilla de cajón	00LWS42MWD-DD
EE	Perno de M4 x 32 mm	00LWS42MWD-EE
FF	1/4" Llave hexagonal	00LWS42MWD-FF
GG	Plumón de retoque	00LWS42MWD-GG

