

allen + roth®

welcoming • sophisticated • inspiring

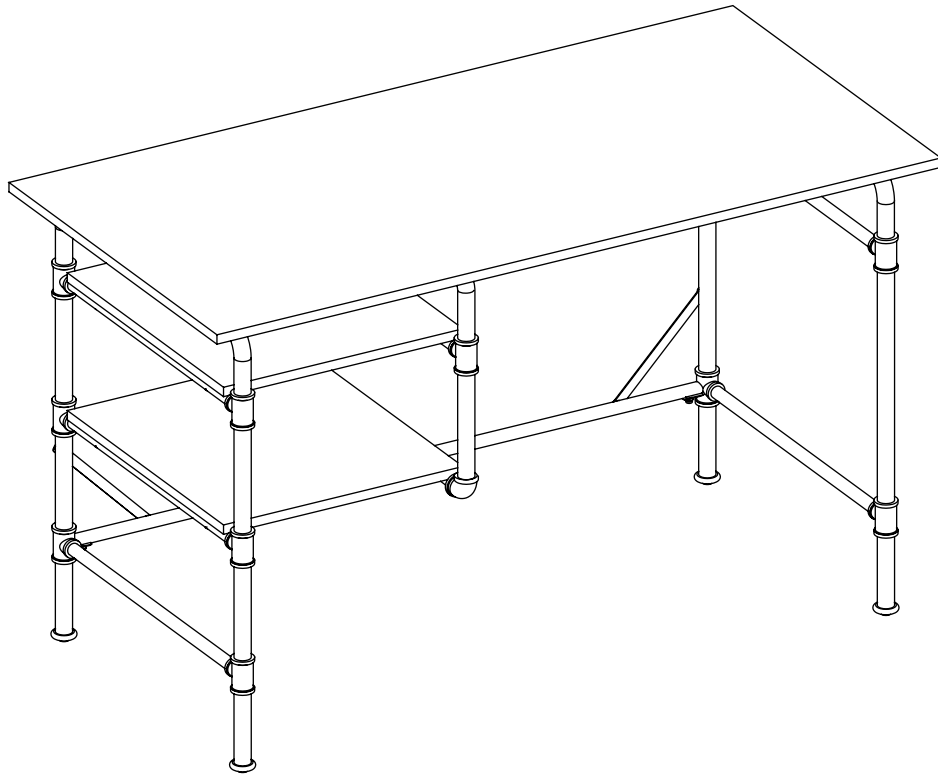

allen + roth® is a registered trademark of LF, LLC. All Rights Reserved.

ITEM #4143023

DESK WITH SHELF

MODEL #LWS47PSD

Français p. 8

Español p. 15

ATTACH YOUR RECEIPT HERE

Serial Number _____ Purchase Date _____

Questions, problems, missing parts? Before returning to your retailer, call our customer service department at 1-866-439-9800, 8 a.m. - 8 p.m., EST, Monday - Sunday. You could also contact us at partsplus@lowes.com.

AS21732

TABLE OF CONTENTS

Package Contents.....	2
Hardware Contents.....	3
Safety Information.....	4
Preparation	4
Assembly Instructions.....	5
Care and Maintenance	6
Limited Lifetime Warranty.....	6
Replacement Parts List	7

PACKAGE CONTENTS

PART	DESCRIPTION	QUANTITY
A	Top Panel	1
B	Left Side Frame	1
C	Right Side Frame	1
D	Middle Frame	1
E	Upper Panel Shelf	1
F	Lower Panel Shelf	1
G	Connect Beam	1
H	Back Stretcher	1
I	Metal support plate	2

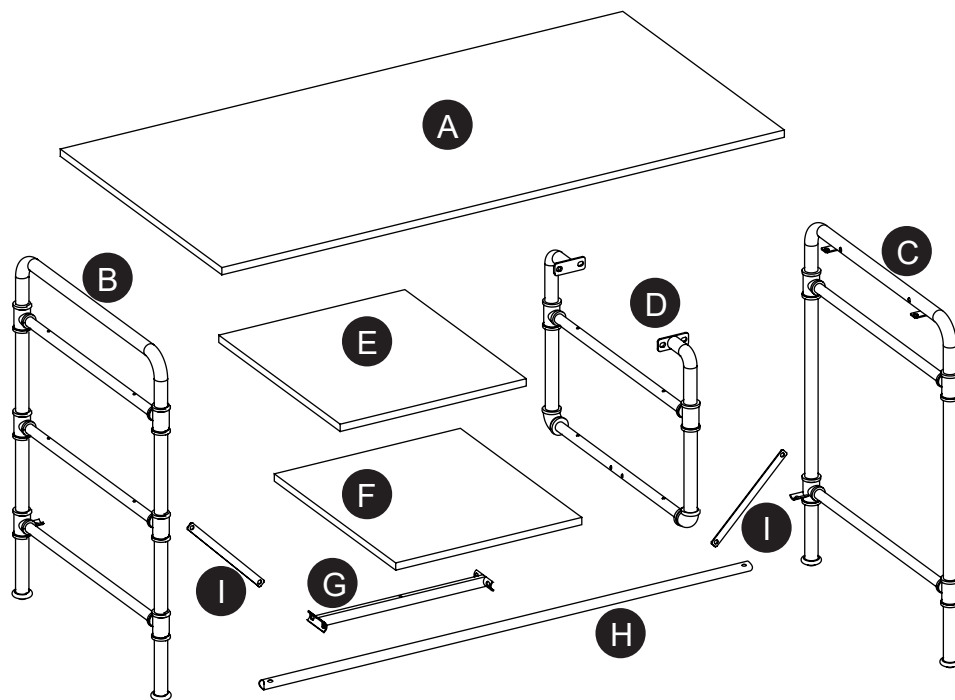

HARDWARE CONTENTS (shown not actual size)

AA

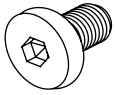

1/4"x 15 mm Bolt

Qty. 16

BB

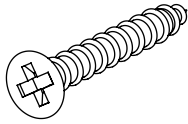

M4 x 30 mm Screw

Qty. 7

CC

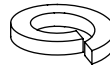

1/4" Lock Washer

Qty. 8

DD

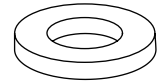

1/4" Flat Washer

Qty. 8

EE

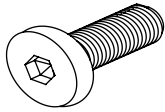

1/4"x 32 mm Bolt

Qty. 4

FF

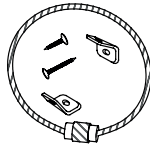

Tipping Restraint
Hardware

Qty. 1 set

GG

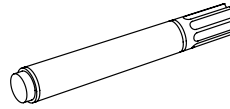

Touch-up Pen

Qty. 1

HH

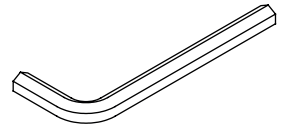

Allen Wrench

Qty. 1

II

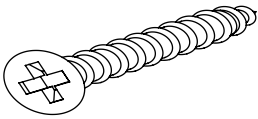

M4 x 35 mm Screw

Qty. 2

SAFETY INFORMATION

Please read and understand this entire manual before attempting to assemble or install the product.

1. Please read the Assembly Instructions prior to assembling the unit.
2. To avoid damage, assemble the unit on a sturdy, level and non-abrasive surface.
3. Keep all hardware and parts out of the reach of children.
4. Please wait until all steps are completed before fully tightening bolts.
5. Make sure all bolts and screws are tightly fastened before the unit is used.
6. Check that all bolts, screws are tight at least every 3 months or as needed.

WARNING

THIS UNIT IS INTENDED FOR USE ONLY WITH THE MAXIMUM WEIGHTS INDICATED. USE WITH PRODUCTS HEAVIER THAN THE MAXIMUM WEIGHTS INDICATED MAY RESULT IN INSTABILITY CAUSING POSSIBLE INJURY. DISTRIBUTE WEIGHT EVENLY.

TOP MAXIMUM:
90.9kg / 200 lb
EVENLY DISTRIBUTED

SHELF MAXIMUM:
18.1kg / 40 lb
EVENLY DISTRIBUTED.

ENTIRE UNIT MAXIMUM
WEIGHT CAPACITY:
127.2kg / 280 lb
EVENLY DISTRIBUTED

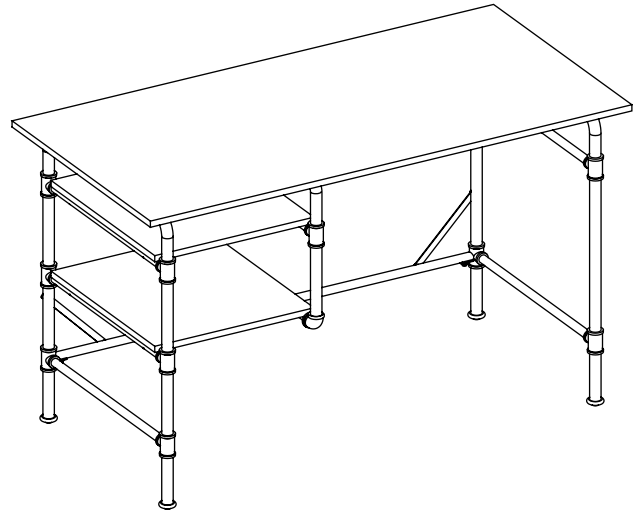

PREPARATION

Please read the instruction sheets completely before assembly. Examine all packaging material before discarding carton. Remove any remaining staples from the carton before discarding. Remove all parts from carton and separate into groups as indicated on part list. Please ensure all parts are included prior to assembly. Use of power tools must be with caution and ensuring setting at low-torque , avoid damaging the wood panels.





Estimated Assembly Time: 45 minutes.

Tools Required for Assembly: Allen wrench (provided) ,Phillips Screwdriver, Level, Power Drill, 3/16 in. Drill Bit, 3/8 in. Drill Bit, Stud Finder, Marking Pencil, Tape Measure and Hammer.

ASSEMBLY INSTRUCTIONS

1. Attach the back stretcher (H) to the left side frame (B) and right side frame (C), using the 1/4"x 15 mm bolt (AA), and then fix to the top panel (A), using the 1/4"x 32 mm bolt (EE), 1/4" lock washer (CC), 1/4" flat washer (DD), tighten with allen wrench (HH).

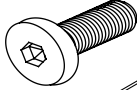
Hardware Used

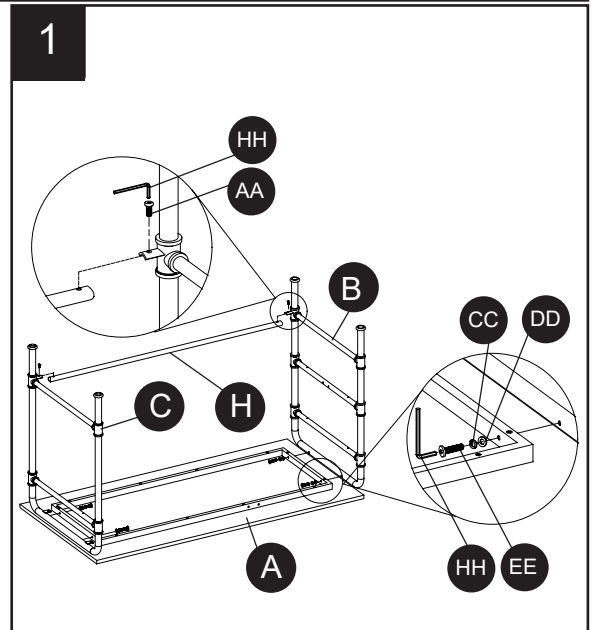

AA	1/4"x 15 mm Bolt		x2
CC	1/4" Lock Washer		x4
DD	1/4" Flat Washer		x4
EE	1/4"x 32 mm Bolt		x4
HH	Allen Wrench		x1



2. Attach the connect beam (G) to the left side frame (B) and middle frame (D), using the 1/4"x 15 mm bolt (AA), and then fix middle frame (D) to the top panel (A), using the 1/4"x 15 mm bolt (AA), 1/4" lock washer (CC), 1/4" flat washer (DD), tighten with allen wrench (HH).

Attach metal support plate (I) to back stretcher (H) and left side frame (B), right side frame (C), and attach right side frame (C) to the top panel (A), using the 1/4"x 15 mm bolt (AA).

Hardware Used

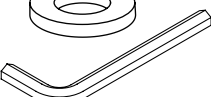
AA	1/4"x 15 mm Bolt		x14
CC	1/4" Lock Washer		x4
DD	1/4" Flat Washer		x4
HH	Allen Wrench		x1

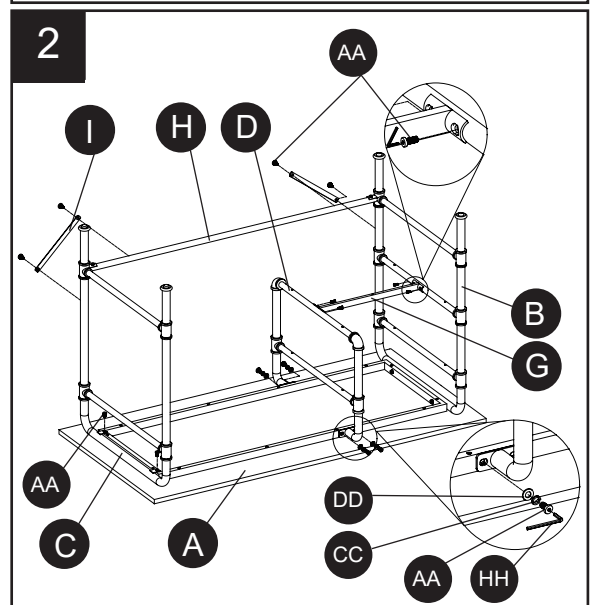

3. Attach the upper panel shelf (E), lower panel shelf (F) to the left side frame (B), middle frame (D) and connect beam (G), using the M4 x 30 mm screw (BB), M4 x 35 mm screw (II).

Hardware Used

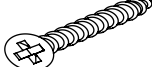
BB	M4 x 30 mm Screw		x7
II	M4 x 35 mm Screw		x2

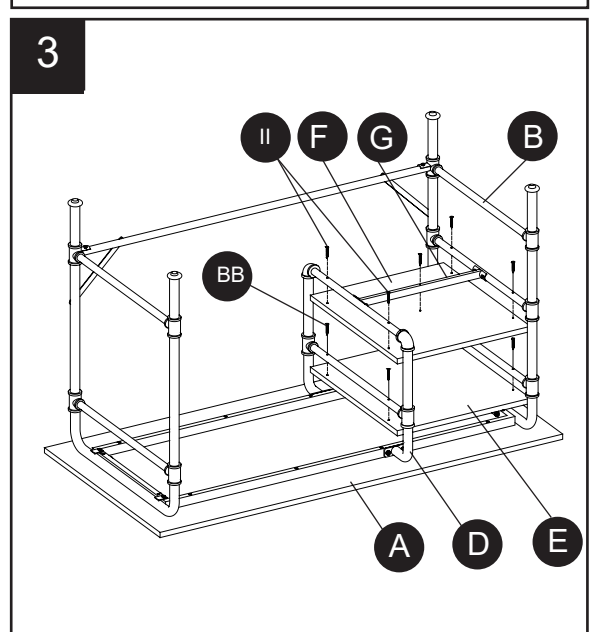

ASSEMBLY INSTRUCTIONS

4. NOTE: The tipping restraint hardware included is for wooden stud wall construction. It must be attached to a wall stud. Depending upon your wall construction, different anchor hardware may be required. Please contact your local hardware store for assistance. Young children can be seriously injured by tipping furniture. You must install the tipping restraint hardware with the unit to prevent the unit from tipping, causing any accidents or damage. The tipping restraints are intended only as a deterrent, they are not a substitute for proper adult supervision. The tipping restraints are not earthquake restraints. If you wish to add the extra security of earthquake restraints, they must be purchased and installed separately.

Hardware Used



Tipping Restraint
Hardware

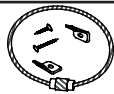

x1

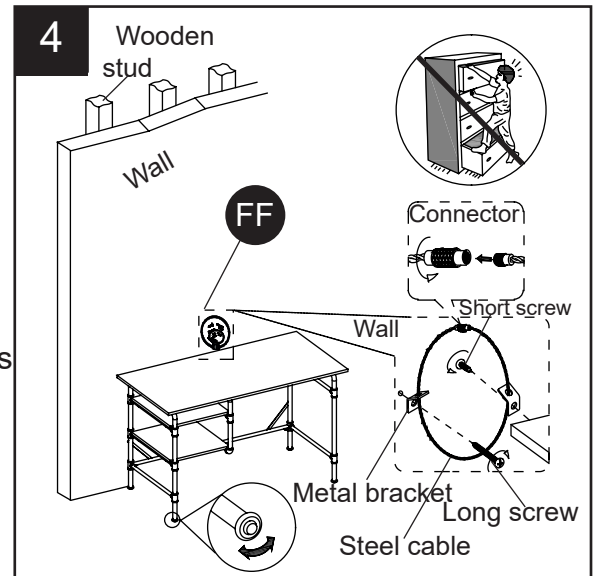

CARE AND MAINTENANCE

- Use a soft, clean cloth that will not scratch the surface when dusting.
- Use of furniture polishes is not necessary. Should you choose to use polishes, test first in an inconspicuous area.
- Using solvents of any kind on your furniture may damage the finish.
- Never use water to clean your furniture as it may cause damage to the finish.
- Always use coasters under beverage glasses and flowerpots.
- Liquid spills should be removed immediately. Using a soft clean cloth, blot the spill gently. Avoid rubbing.
- Always use protective pads under hot dishes and plates. Heat can cause chemical changes that may create spotting within the furniture finish.
- Stains or marks from crayons or ink markers will be difficult to remove.
- In the event that your furniture is stained or otherwise damaged during use, we recommend that you call a professional to repair your furniture.
- Check bolts/nuts periodically and tighten them if necessary.
- Touch-up Pen (GG) has been provided to repair any small nicks or scratches that may occur during assembly or shipping.

LIMITED LIFETIME WARRANTY

This product is warranted to the original purchaser. If there is a failure in this unit due to defects in materials or workmanship, the manufacturer will repair or replace this item at our discretion without charge. Warranty is void if product has been assembled incorrectly, misused, abused by overloading, altered in any way or damaged due to accident. This warranty is not transferable and does not cover chipping, flaking, scratches, rust, dents, or other damages to the surfaces of this product. Responsibility of the manufacturer is limited to repair or replacement of this product. The manufacturer is not responsible for consequential, incidental, or other damages or losses resulting from product failure.

This warranty is in lieu of all other expressed warranties. Some states do not allow the exclusion or limitation of incidental or consequential damages, so the above limitation may not apply to you. This warranty gives you specific legal rights and you may have other rights which vary from state to state.

REPLACEMENT PARTS LIST

For replacement parts, call our customer service department at 1-866-439-9800, 8 a.m. - 8 p.m., EST, Monday - Sunday. You could also contact us at partsplus@lowes.com.

PART	DESCRIPTION	PART #
A	Top Panel	00LWS47PSD-01
B	Left Side Frame	00LWS47PSD-02
C	Right Side Frame	00LWS47PSD-03
D	Middle Frame	00LWS47PSD-04
E	Upper Panel Shelf	00LWS47PSD-05
F	Lower Panel Shelf	00LWS47PSD-06
G	Connect Beam	00LWS47PSD-07
H	Back Stretcher	00LWS47PSD-08
I	Metal Support Plate	00LWS47PSD-09
AA	1/4"x 15 mm Bolt	00LWS47PSD-10
BB	M4 x 30 mm Screw	00LWS47PSD-11
CC	1/4" Lock Washer	00LWS47PSD-12
DD	1/4" Flat Washer	00LWS47PSD-13
EE	1/4"x 32 mm Bolt	00LWS47PSD-14
FF	Tipping Restraint Hardware	00LWS47PSD-15
GG	Touch-up Pen	00LWS47PSD-16
HH	Allen Wrench	00LWS47PSD-17
II	M4 x 35 mm Screw	00LWS47PSD-18
JJ	Floor Leveler	00LWS47PSD-19
KK	Complete Hardware	00LWS47PSD-20

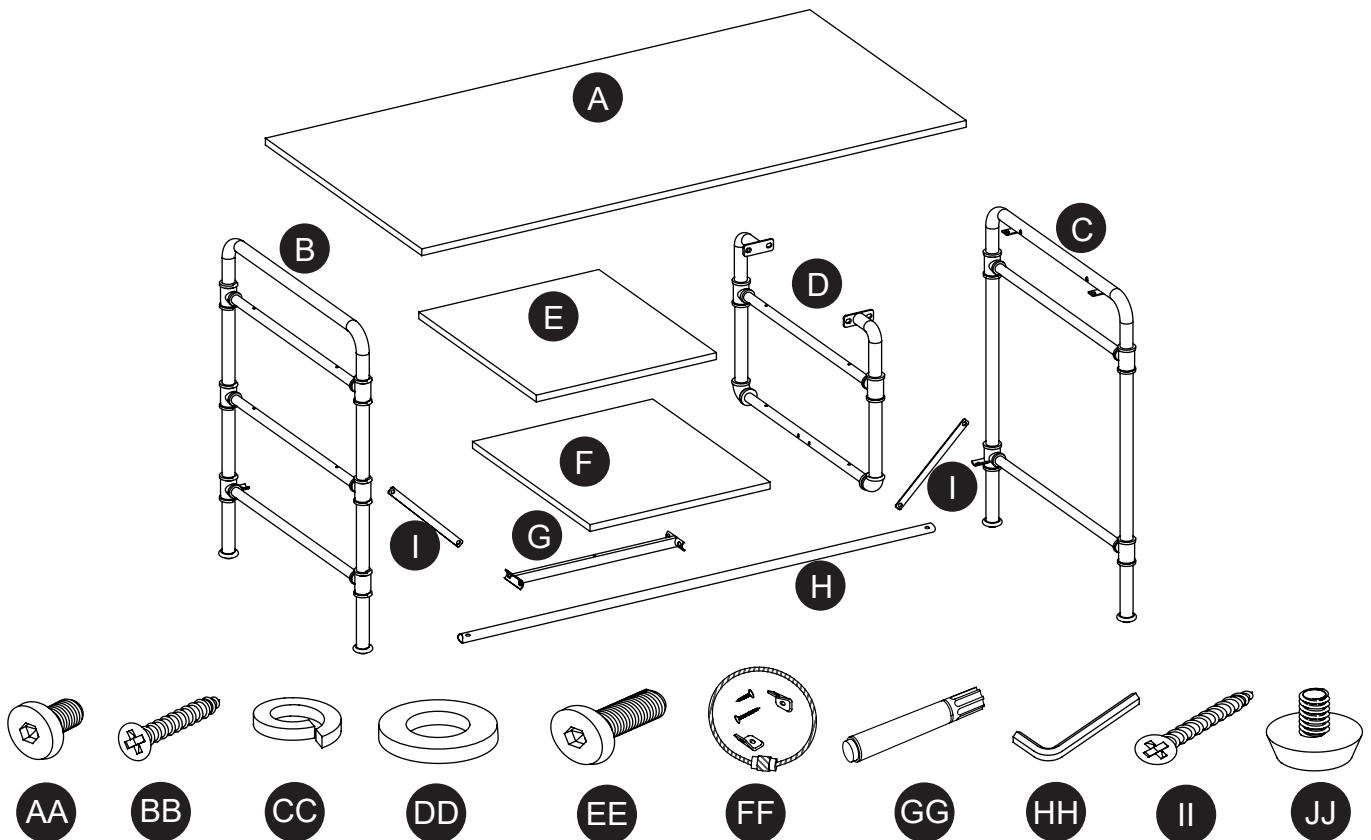

Date: 2021-11-25 Rev. 0001-A

Printed in Vietnam

allen + roth®

welcoming • sophisticated • inspiring

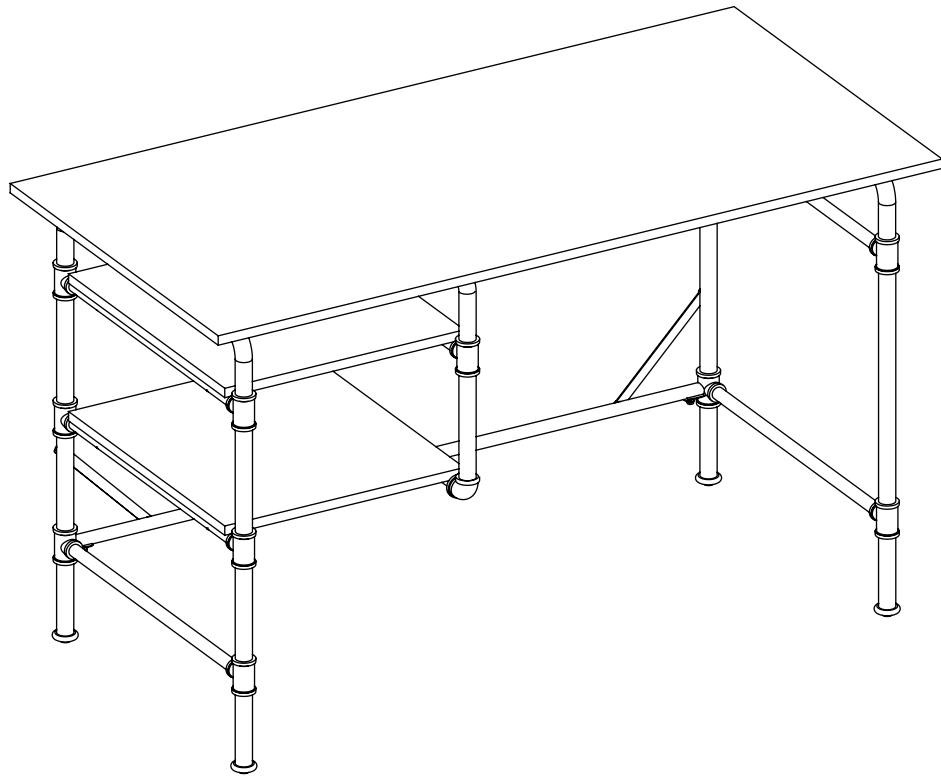

ARTICLE N°4143023

BUREAU AVEC ÉTAGÈRE

MODÈLE N°LWS47PSD

Français p. 8

Español p. 15

ATTACH YOUR RECEIPT HERE

Numéro de série _____ Date d'achat _____

Des questions, des problèmes, des pièces manquantes? Avant de retourner l'article au détaillant, appelez notre service à la clientèle au 1 866 439-9800, entre 8 h et 20 h (HNE), du lundi au dimanche. Vous pouvez également nous contacter à partsplus@lowes.com.

AS21732

TABLE DES MATIÈRES

Contenu de l'emballage.....	9
Contenu de la quincaillerie.....	10
Consignes de sécurité.....	11
Préparation	11
Instructions de montage.....	12
Soin et entretien	13
Garantie limitée à vie.....	13
Liste des pièces de remplacement.....	14

CONTENU DE L'EMBALLAGE

PIÈCE	DESCRIPTION	QUANTITÉ
A	Panneau supérieur	1
B	Cadre latéral gauche	1
C	Cadre latéral droit	1
D	Cadre intermédiaire	1
E	Étagère du panneau supérieur	1
F	Étagère du panneau inférieur	1
G	Poutre de connexion	1
H	Traverse arrière	1
I	Plaque de support en métal	2

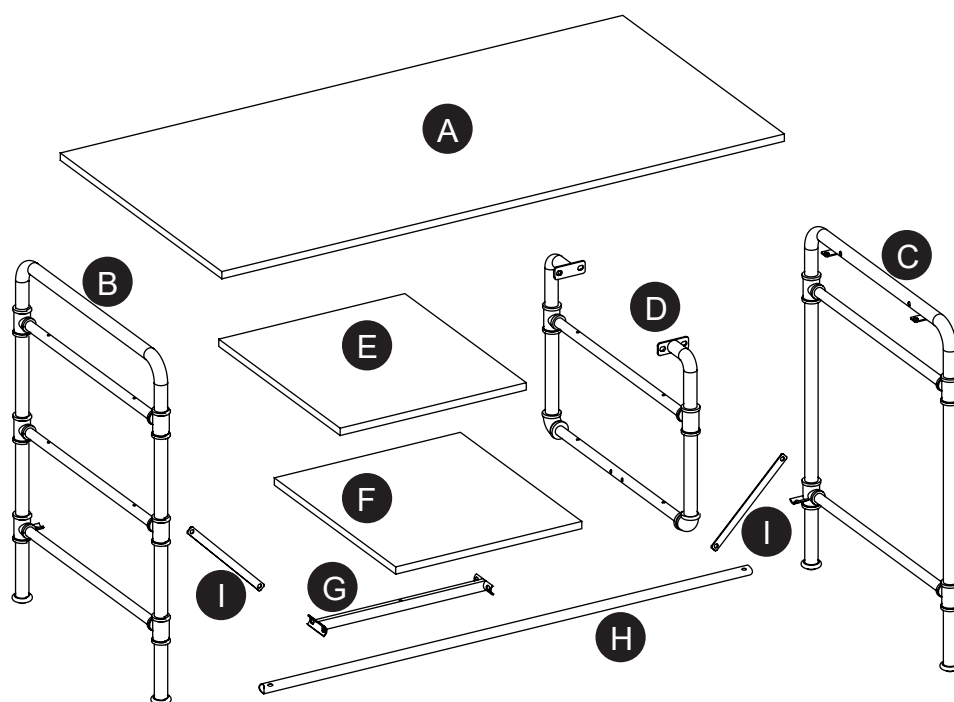

CONTENU DE LA QUINCAILLERIE (non illustrée à la grandeur réelle)

AA

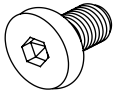

Boulon
1/4"x 15 mm
Qté. 16

BB

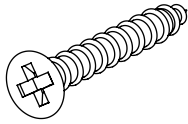

Vis M4 x 30 mm
Qté. 7

CC

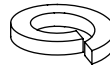

1/4" Rondelle de
blocage
Qté. 8

DD

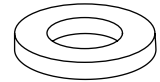

1/4" Rondelle plate
Qté. 8

EE

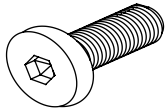

Boulon
1/4"x 32 mm
Qté. 4

FF

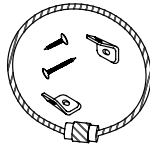

Quincaillerie
antibasculement
Qté. 1

GG

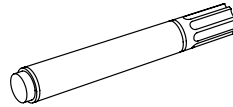

Crayon à retouche
Qté. 1

HH

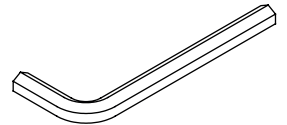

Clé Allen
Qté. 1

II

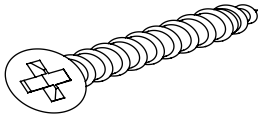

Vis M4 x 35 mm
Qté. 2

! CONSIGNES DE SÉCURITÉ

Lire et comprendre le présent guide avant de monter ou d'installer le produit.

1. Lire les Instructions de montage avant d'assembler l'unité.
2. Pour éviter les dommages, assembler l'unité sur une surface solide, de niveau et non abrasive.
3. Garder toute la quincaillerie et les pièces hors de portée des enfants.
4. Attendre que toutes les étapes soient complétées avant de serrer les boulons à fond.
5. S'assurer que tous les boulons et les vis soient solidement fixés avant d'utiliser l'unité.
6. S'assurer tous les trois mois ou au besoin que les boulons, les vis soient solides.

! AVERTISSEMENT

CETTE UNITÉ DOIT ÊTRE UTILISÉE UNIQUEMENT SELON LES POIDS MAXIMAUX INDIQUÉS. L'UTILISATION AVEC DES PRODUITS PLUS LOURDS QUE LES LIMITES MENTIONNÉES PEUT CAUSER DE L'INSTABILITÉ ET DES BLESSURES. RÉPARTIR LE POIDS ÉGALEMENT.

CAPACITÉ MAXIMALE
DE PANNEAU SUPÉRIEUR:
90.9kg / 200 lb
RÉPARTIS ÉGALEMENT.

CAPACITÉ MAXIMALE
DE ÉTAGÈRE:
18.1kg / 40 lb
RÉPARTIS ÉGALEMENT.

CAPACITÉ MAXIMALE
DE L'UNITÉ:
127.2kg / 280 lb
RÉPARTIS ÉGALEMENT.

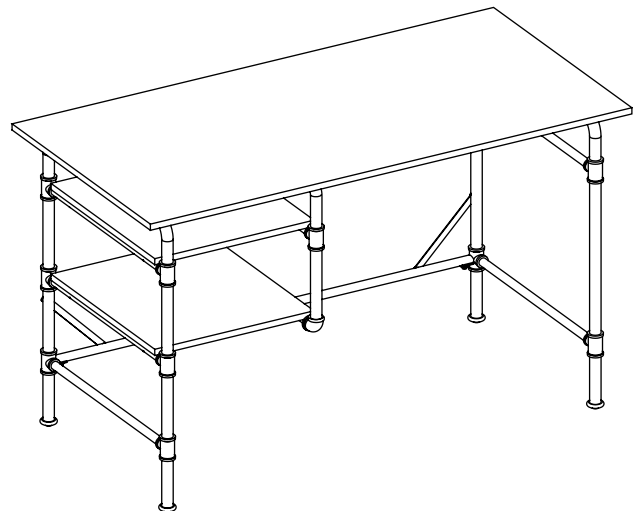

PRÉPARATION

Avant de débiter le montage de ce produit, s'assurer d'avoir toutes les pièces indiquées. Comparer les pièces avec la liste du contenu de l'emballage et de la quincaillerie. En cas de pièce manquante ou endommagée, ne pas tenter de monter le produit.





Durée approximative du montage : 45 minutes.

Outils nécessaires pour l'assemblage: clé allen (fournie). tournevis cruciforme, perceuse électrique, foret de 3/16 po, foret de 3/8 po, niveau, détecteur de montants, crayon, ruban à mesurer et marteau.

INSTRUCTIONS DE MONTAGE

1. Fixer la traverse arrière (H) au cadre latéral gauche (B) et au cadre latéral droit (C), à l'aide du boulon 1/4 "x 15 mm (AA), puis fixer au panneau supérieur (A), à l'aide du boulon 1/4 "x 32 mm (EE), de la rondelle de blocage 1/4" (CC), de la rondelle plate 1/4" (DD), serrer avec la clé allen (HH).

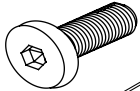
Quincaillerie utilisée



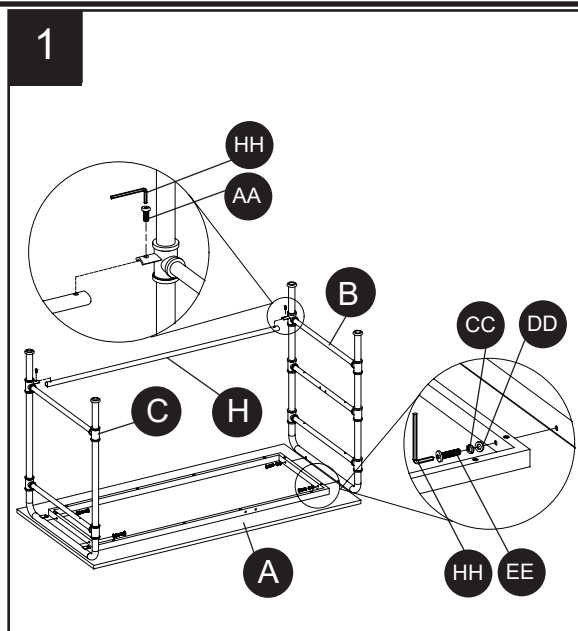

AA	Boulon 1/4"x 15 mm		x2
CC	1/4" Rondelle de blocage		x4
DD	1/4" Rondelle plate		x4
EE	Boulon 1/4"x 32 mm		x4
HH	Clé Allen		x1



2. Fixer la poutre de connexion (G) au cadre latéral gauche (B) et au cadre intermédiaire (D), à l'aide du boulon 1/4 "x 15 mm (AA), puis fixer le cadre intermédiaire (D) au panneau supérieur (A), à l'aide du boulon 1/4 "x 15 mm (AA), de la rondelle de blocage 1/4" (CC), de la rondelle plate 1/4" (DD), et serrer avec la clé allen (HH).

Fixer la plaque de support en métal (I) au traverse arrière (H), au cadre latéral gauche (B) et au cadre latéral droit (C), et fixer le cadre latéral droit (C) au panneau supérieur (A) à l'aide du boulon 1/4 "x 15 mm (AA).

Quincaillerie utilisée

AA	Boulon 1/4"x 15 mm		x14
CC	1/4" Rondelle de blocage		x4
DD	1/4" Rondelle plate		x4
HH	Clé Allen		x1

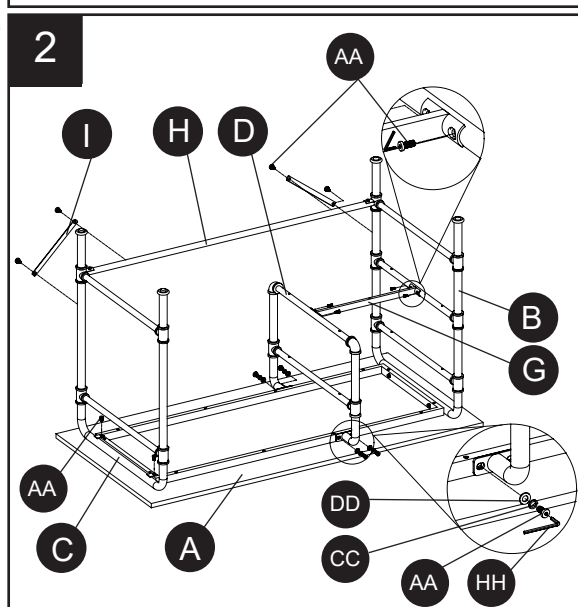

3. Fixer l'étagère du panneau supérieur (E), l'étagère du panneau inférieur (F) au cadre intermédiaire (B), au cadre central (D) et à la poutre de connexion (G), en utilisant la vis M4 x 30 mm (BB), vis M4 x 35 mm (II).

Quincaillerie utilisée

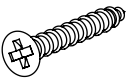
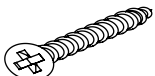
BB	Vis M4 x 30 mm		x 7
II	Vis M4 x 35 mm		x 2

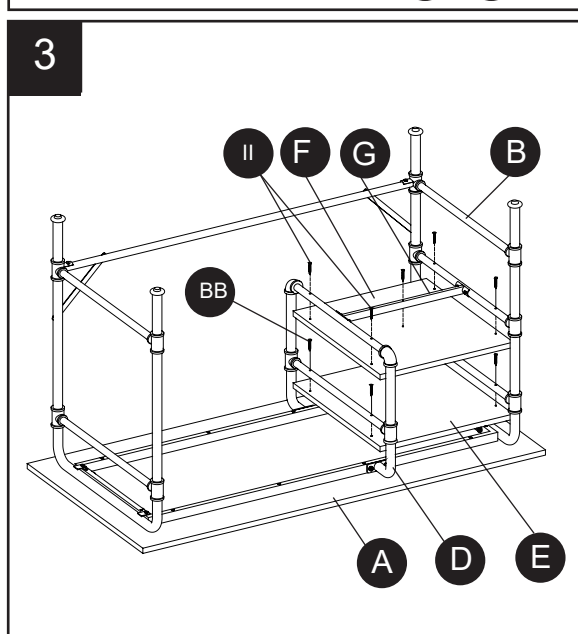

INSTRUCTIONS DE MONTAGE

4. REMARQUE : La quincaillerie antibasculement fournie est conçue pour les murs à montants de bois. Il doit être fixé à un montant de bois. Selon le type de mur, des pièces d'ancrage différentes pourraient être requises. Veuillez communiquer avec votre quincaillier pour obtenir de l'assistance. Les jeunes enfants peuvent se blesser grièvement si le meuble bascule. La trousse antibascule doit être installée pour prévenir la chute du meuble causant des accidents ou des dommages à l'unité. Les trousse antibasculent ne servent que de dissuasifs et ne remplacent pas une supervision adulte adéquate. Les trousse antibasculent ne résistent pas aux tremblements de terre. Pour plus de sûreté en cas de tremblement de terre, des dispositifs particuliers doivent être achetés et installés séparément.

Quincaillerie utilisée

FF Quincaillerie antibasculement

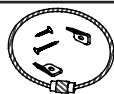

x1

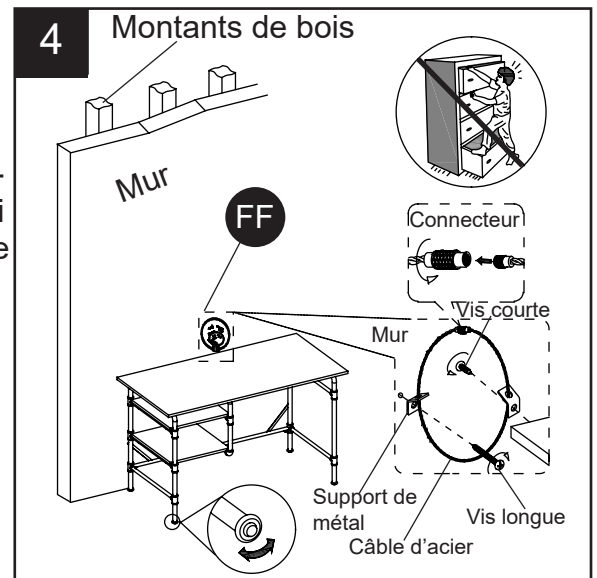

SOIN ET ENTRETIEN

- Utiliser un linge doux et propre qui ne rayera pas la surface lors de l'époussetage.
- L'utilisation de poli à meuble n'est pas nécessaire. Le cas échéant, tester d'abord une surface peu visible.
- L'utilisation de solvants de quelque nature que ce soit sur le meuble peut en endommager le fini.
- Ne jamais utiliser d'eau pour nettoyer votre meuble car cela pourrait en endommager le fini.
- Toujours utiliser des sous-verres sous les verres et les pots à fleur.
- Les liquides renversés devraient toujours être retirés sur-le-champ. En utilisant un linge doux et propre, éponger doucement le liquide. Éviter de frotter.
- Toujours utiliser des coussins protecteurs sous les assiettes et les plats chauds. La chaleur peut engendrer des modifications chimiques pouvant créer des taches sur le fini du meuble.
- Les taches et les marques de craies ou de marqueurs à l'encre seront difficiles à retirer.
- Dans le cas où le meuble serait taché ou autrement endommagé lors de l'utilisation, il est recommandé de faire appel à un professionnel pour réparer le meuble.
- Vérifier régulièrement les boulons et les écrous et serrer au besoin.
- Un crayon à retouche (GG) est offert pour réparer toute petite marque ou éraflure pouvant survenir lors du montage ou de l'expédition.

GARANTIE LIMITÉE À VIE

Ce produit est garanti à l'acheteur original. En cas de défaut de fabrication ou des matériaux, le fabricant réparera ou remplacera cet article, à sa discrétion, sans frais. La garantie est nulle si le produit a été mal assemblé, utilisé inadéquatement, abusé par la surcharge, modifié de quelque manière que ce soit ou endommagé suite à un accident. La présente garantie n'est pas transférable et ne couvre pas l'écaillage, les éraflures, la rouille, l'enfoncement ni les autres dommages aux surfaces du produit. La responsabilité du fabricant se limite à réparer ou remplacer ce produit. Le fabricant n'est pas responsable des dommages indirects ou accessoires ou de tout autre dommage ou perte résultant d'un bris du produit.

La présente garantie remplace toute autre garantie expresse. Certaines régions ne permettent pas l'exclusion ni la limite des dommages indirects ou accessoires et dans de tels cas, la limite précédente pourrait ne pas s'appliquer. La présente garantie vous donne des recours légaux particuliers et vous pourriez bénéficier d'autres droits qui varient d'une région à l'autre.

LISTE DES PIÈCES DE REMPLACEMENT

Pour obtenir des pièces de rechange, communiquez avec notre service à la clientèle au 1 866 439-9800, entre 8 h et 20 h (HNE), du lundi au dimanche. Vous pouvez également nous contacter à partsplus@lowes.com.

PIÈCE	DESCRIPTION	N° PIÈCE
A	Panneau supérieur	00LWS47PSD-01
B	Cadre latéral gauche	00LWS47PSD-02
C	Cadre latéral droit	00LWS47PSD-03
D	Cadre intermédiaire	00LWS47PSD-04
E	Étagère du panneau supérieur	00LWS47PSD-05
F	Étagère du panneau inférieur	00LWS47PSD-06
G	Poutre de connexion	00LWS47PSD-07
H	Traverse arrière	00LWS47PSD-08
I	Plaque de support en métal	00LWS47PSD-09
AA	Boulon 1/4"x 15 mm	00LWS47PSD-10
BB	Vis M4 x 30 mm	00LWS47PSD-11
CC	1/4" Rondelle de blocage	00LWS47PSD-12
DD	1/4" Rondelle plate	00LWS47PSD-13
EE	Boulon 1/4"x 32 mm	00LWS47PSD-14
FF	Quincaillerie antibasculement	00LWS47PSD-15
GG	Crayon à retouche	00LWS47PSD-16
HH	Clé Allen	00LWS47PSD-17
II	Vis M4 x 35 mm	00LWS47PSD-18
JJ	Pied de nivellement	00LWS47PSD-19
KK	Matériel complet	00LWS47PSD-20

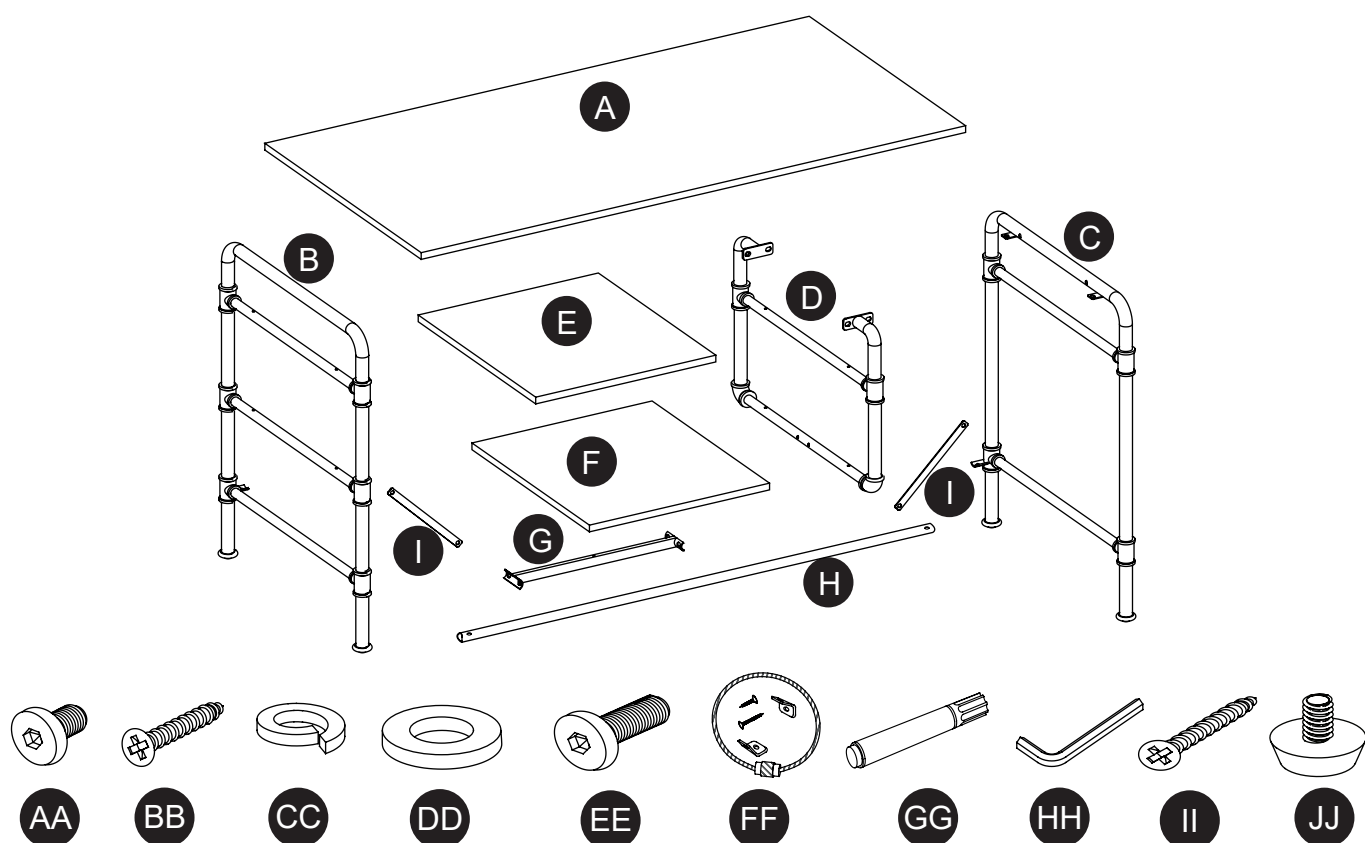

Date: 2021-11-25 Rév. 0001-A

Imprimé au Vietnam

allen + roth®

welcoming • sophisticated • inspiring

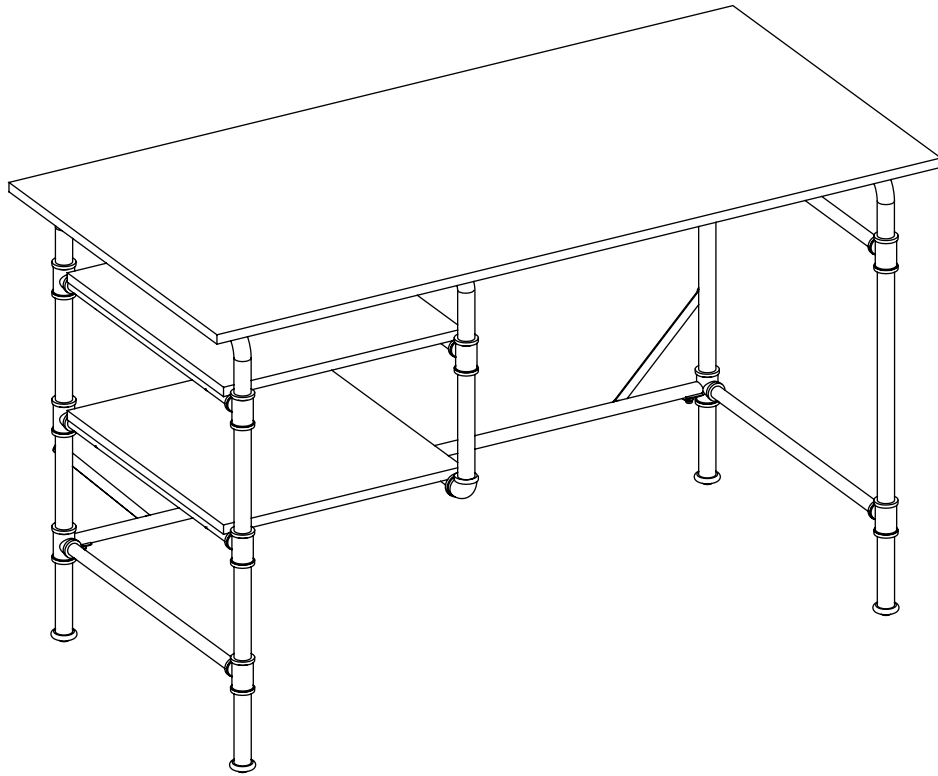

ARTÍCULO #4143023

ESCRITORIO CON ESTANTE

MODELO #LWS47PSD

Français p. 8

Español p. 15

ADJUNTAR SU RECIBO AQUÍ

Número de serie _____ Fecha de compra _____

¿Preguntas, problemas, piezas faltantes? Antes de volver a la tienda, llame a nuestro Departamento de Servicio al Cliente al 1-866-439-9800, de lunes a domingo de 8 a.m. a 8 p.m., hora estándar del Este. También puedes ponerte en contacto con nosotros en partsplus@lowes.com.

AS21732

ÍNDICE

Contenido del paquete.....	16
Contenido de herraje.....	17
Información de seguridad.....	18
Preparación.....	18
Instrucciones de ensamblaje.....	19
Cuidado y mantenimiento	20
Garantía limitada.....	20
Lista de piezas de repuesto	21

CONTENIDO DEL PAQUETE

PARTE	DESCRIPCIÓN	CANTIDAD
A	Panel superior	1
B	Marco lateral izquierdo	1
C	Marco lateral derecho	1
D	Marco intermedio	1
E	Estante del panel superior	1
F	Estante del panel inferior	1
G	Viga de conexión	1
H	Camilla trasera	1
I	Placa de soporte metálica	2

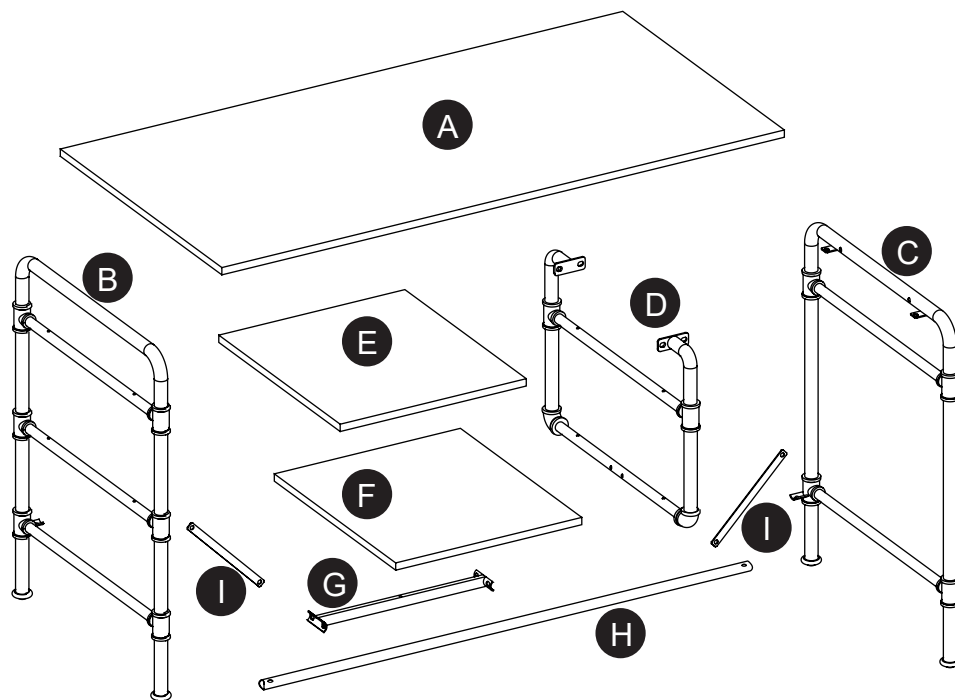

CONTENIDO DE HERRAJE (no se muestran en tamaño real)

AA

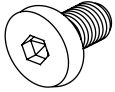

Perno de
1/4" x 15 mm
Cant. 16

BB

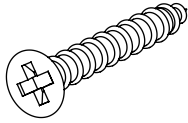

Tornillo
M4 x 30 mm
Cant. 7

CC

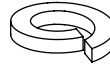

1/4" Arandela de
seguridad
Cant. 8

DD

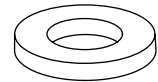

1/4" Arandela
plana
Cant. 8

EE

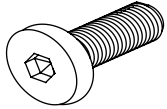

Perno de
1/4" x 32 mm
Cant. 4

FF

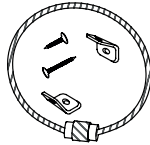

Juego de restricción de
movimiento
Cant. 1

GG

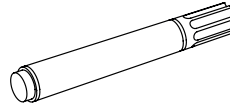

Plumón de retoque
Cant. 1

HH

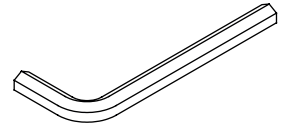

Llave hexagonal
Cant. 1

II

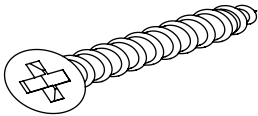

Tornillo
M4 x 35 mm
Cant. 2

! INFORMACIÓN DE SEGURIDAD

Por favor lea y comprenda el manual entero antes de intentar ensamblar o instalar el producto.

1. Por favor, lea las instrucciones de ensamble antes de usar la unidad.
2. Para evitar daños, ensamble la unidad sobre una superficie firme, nivelada y no abrasiva.
3. Mantenga todos los accesorios y las piezas fuera del alcance de los niños
4. Espere hasta que se completen todos los pasos antes de apretar completamente los tornillos.
5. Asegúrese de que todos los pernos y tornillos estén bien apretados antes de utilizar la unidad.
6. Verifique que todos los pernos, tornillos estén apretados por lo menos cada 3 meses o cuando sea necesario.

! ADVERTENCIA

ESTÁ UNIDAD ESTA DISEÑADA PARA USO UNICAMENTE CON LOS PESOS MÁXIMOS INDICADOS. USO CON CARGAS MAYORES DE LOS PESOS MÁXIMOS INDICADOS PUEDE RESULTAR EN INESTABILIDAD, CAUSANDO POSIBLES LESIONES.

CAPACIDAD MÁXIMA DE
LA PANEL SUPERIOR:
90.9kg / 200 lb
DISTRIBUIDOS
UNIFORMEMENTE.

CAPACIDAD MÁXIMA DE
REPISA:
18.1kg / 40 lb
DISTRIBUIDOS
UNIFORMEMENTE.

CAPACIDAD MÁXIMA DE
LA UNIDAD COMPLETA:
127.2kg / 280 lb
DISTRIBUIDOS
UNIFORMEMENTE.

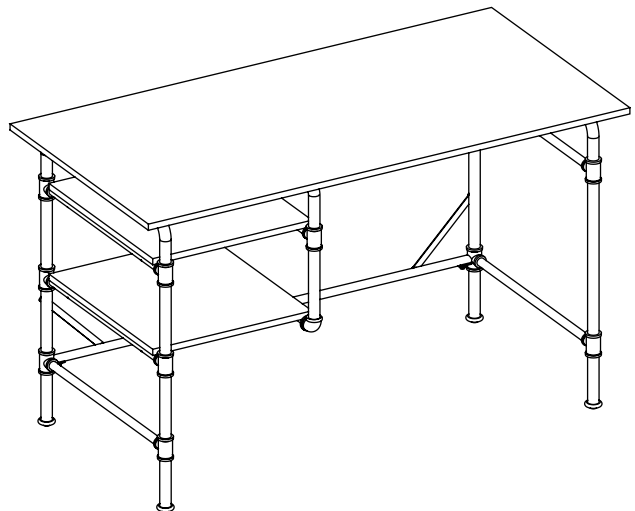

PREPARACIÓN

Antes de empezar el ensamble del producto, asegúrese de que todas las partes estén presentes. Compare las piezas con el contenido en la lista de partes del paquete y el diagrama de arriba. Si alguna parte falta o está dañada, no intente ensamblar el producto. Póngase en contacto con servicio al cliente para las piezas de reemplazo.





Tiempo estimado de ensamble: 45 minutos.

Outils nécessaires pour l'assemblage: clé allen (fournie), tournevis cruciforme, perceuse électrique, foret de 3/16 po, foret de 3/8 po, niveau, détecteur de montants, crayon, ruban à mesurer et marteau.

INSTRUCCIONES DE ENSAMBLAJE

1. Fije la camilla trasera (H) al marco lateral izquierdo (B) y al marco lateral derecho (C), utilizando el perno de 1/4 "x 15 mm (AA). Luego fíjelo al panel superior (A), utilizando el perno de 1/4 "x 32 mm (EE), la arandela de seguridad de 1/4" (CC), la arandela plana de 1/4" (DD), y apriételo con la llave hexagonal (HH).

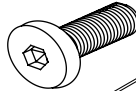
Herraje Utilizado



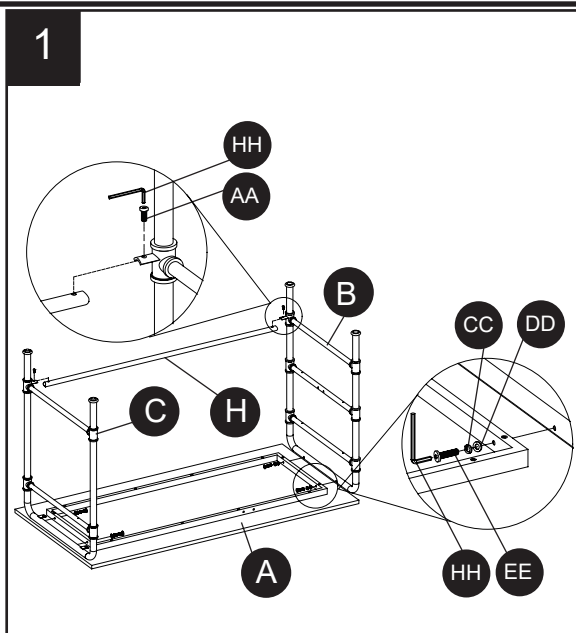

AA	Perno de 1/4" x 15 mm		x2
CC	1/4" Arandela de seguridad		x4
DD	1/4" Arandela plana		x4
EE	Perno de 1/4" x 32 mm		x4
HH	Llave hexagonal		x1



2. Fije la viga de conexión (G) al bastidor lateral izquierdo (B) y al bastidor central (D), utilizando el perno de 1/4 "x 15 mm (AA), y luego fije el bastidor central (D) al panel superior (A), utilizando el perno de 1/4 "x 15 mm (AA), la arandela de seguridad de 1/4" (CC), la arandela plana de 1/4" (DD). Apriételo con la llave hexagonal (HH).

Fije la placa metálica de soporte (I) a la camilla trasera (H), al bastidor lateral izquierdo (B) y al bastidor lateral derecho (C). Fije el bastidor lateral derecho (C) al panel superior (A), utilizando el perno de 1/4 "x 15 mm (AA).

Herraje Utilizado

AA	Perno de 1/4" x 15 mm		x14
CC	1/4" Arandela de seguridad		x4
DD	1/4" Arandela plana		x4
HH	Llave hexagonal		x1

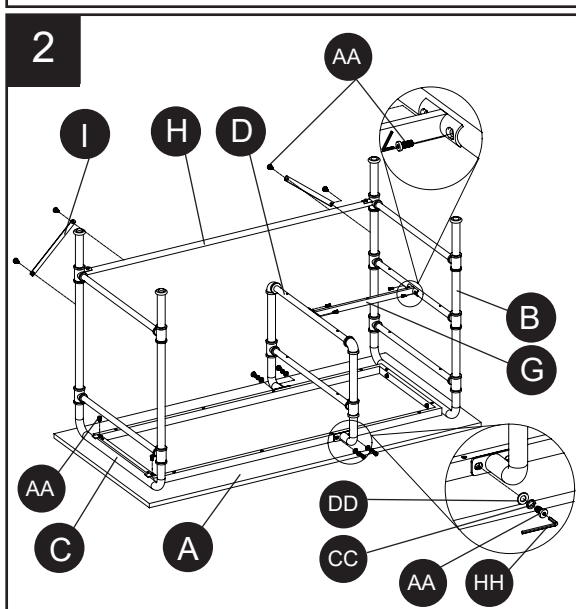

3. Fije el estante del panel superior (E), el estante del panel inferior (F) al marco lateral izquierdo (B), al marco central (D) y a la viga de conexión (G), utilizando el tornillo M4 x 30 mm (BB), tornillo M4 x 35 mm (II).

Herraje Utilizado

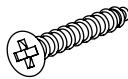
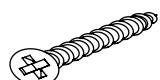
BB	Tornillo M4 x 30 mm		x 7
II	Tornillo M4 x 35 mm		x 2

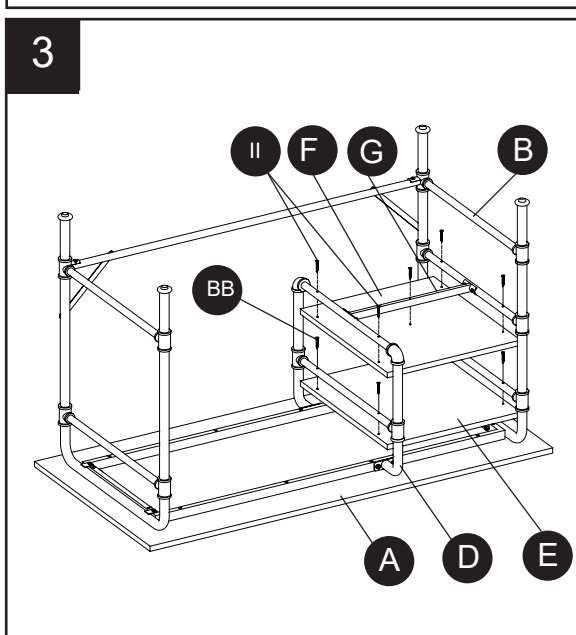

INSTRUCCIONES DE ENSAMBLAJE

4. NOTA: La ferretería de restricción de movimiento se incluye para la construcción de pared con vigas de madera. Se debe sujetar a un barrote de pared. Dependiendo de la construcción de su pared, es posible que se requiera ferretería diferente. Póngase en contacto con su ferretería local para obtener ayuda. Niños pequeños pueden resultar lastimados por muebles inclinados. Debe instalar el juego de restricción de movimiento con la unidad en función, para prevenir la inclinación de la unidad, causando cualquier accidente o daño. El tope de movimiento es solo una protección, no hay sustituto para la supervisión adulta. El tope de movimiento no es contra terremotos. Si deseara añadir la seguridad adicional contra terremotos, deben ser comprados e instalados por separado.

Herraje Utilizado

FF

Juego de restricción de movimiento

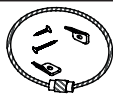

x1

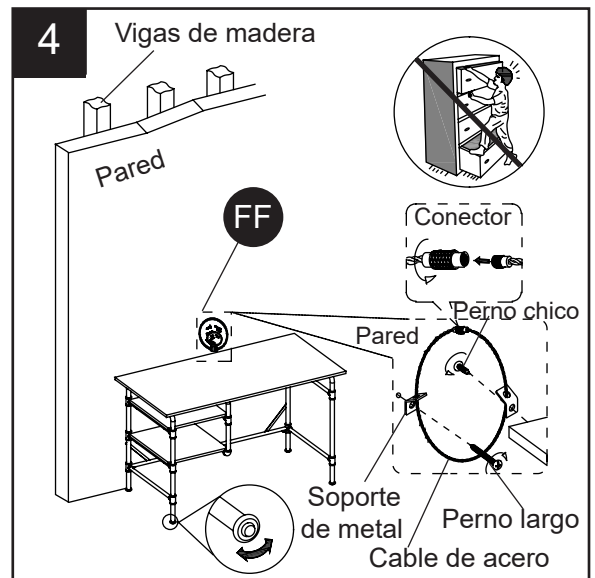

CUIDADO Y MANTENIMIENTO

- Utilice un paño suave y limpio para que no se raye la superficie cuando limpie el polvo.
- El uso de ceras para muebles no es necesario. Si decide utilizar ceras, checar un área poco visible.
- Uso de disolventes de cualquier tipo en sus muebles puede dañar el terminado.
- Nunca utilice agua para limpiar sus muebles, ya que puede causar daños al terminado.
- Utilice siempre toallas bajo vasos de bebidas.
- Los derrames de líquidos deben ser retirados inmediatamente. Con un paño suave y limpio, seque el derrame suavemente. Evitar frotar.
- Siempre use almohadillas protectoras en platos calientes. El calor puede causar cambios químicos que pueden crear manchas en los muebles.
- Las manchas o marcas de crayones o marcadores de tinta difícil para eliminar.
- En el caso de que sus muebles se tiñe o dañado durante el uso, se recomienda que de llamar a un profesional para reparar sus muebles.
- Revise los tornillos/tuercas periódicamente y apretar si es necesario.
- Plumón de retoque (GG) se ha proporcionado para reparar los pequeños rasguños o arañazos que pueden ocurrir durante montaje o envío.

GARANTÍA LIMITADA

Este producto (con exclusión de las repisas) está garantizado para el comprador original. Si hay un fallo en esta unidad debido a defectos en los materiales o mano de obra, el fabricante reparará o reemplazará esta unidad a nuestra discreción y sin cargo alguno. La garantía queda anulada si el producto ha sido ensamblado incorrectamente, utilizado incorrectamente por la sobrecarga, de alguna forma alterada o dañada debido a un accidente. Esta garantía no es transferible y no cubre astillado, descamación, arañazos, óxido, abolladuras u otros daños a las superficies de este producto. La responsabilidad del fabricante se limita a la reparación o sustitución de este producto. El fabricante no es responsable de daños consecuentes, incidentales o de otra, o pérdidas resultantes de la falla del producto.

Esta garantía está en lugar de cualquier otra garantía expresa. Algunos estados no permiten la exclusión o limitación de daños incidentales o consecuentes, por lo que la limitación anterior puede no ser aplicable en su caso. Esta garantía le otorga derechos legales específicos y usted puede tener otros derechos que varían de estado a estado.

LISTA DE PIEZAS DE REPUESTO

Para obtener piezas de repuesto, llame a nuestro Departamento de Servicio al Cliente al 1-866-439-9800, de lunes a domingo de 8 a.m. a 8 p.m., hora estándar del Este. También puedes ponerte en contacto con nosotros en partsplus@lowes.com.

PIEZA	DESCRIPCIÓN	PIEZA #
A	Panel superior	00LWS47PSD-01
B	Marco lateral izquierdo	00LWS47PSD-02
C	Marco lateral derecho	00LWS47PSD-03
D	Marco intermedio	00LWS47PSD-04
E	Estante del panel superior	00LWS47PSD-05
F	Estante del panel inferior	00LWS47PSD-06
G	Viga de conexión	00LWS47PSD-07
H	Camilla trasera	00LWS47PSD-08
I	Placa de soporte metálica	00LWS47PSD-09
AA	Perno de 1/4" x 15 mm	00LWS47PSD-10
BB	Tornillo M4 x 30 mm	00LWS47PSD-11
CC	1/4" Arandela de seguridad	00LWS47PSD-12
DD	1/4" Arandela plana	00LWS47PSD-13
EE	Perno de 1/4" x 32 mm	00LWS47PSD-14
FF	Juego de restricción de movimiento	00LWS47PSD-15
GG	Plumón de retoque	00LWS47PSD-16
HH	Llave hexagonal	00LWS47PSD-17
II	Tornillo M4 x 35 mm	00LWS47PSD-18
JJ	Nivelador de piso	00LWS47PSD-19
KK	Hardware completo	00LWS47PSD-20

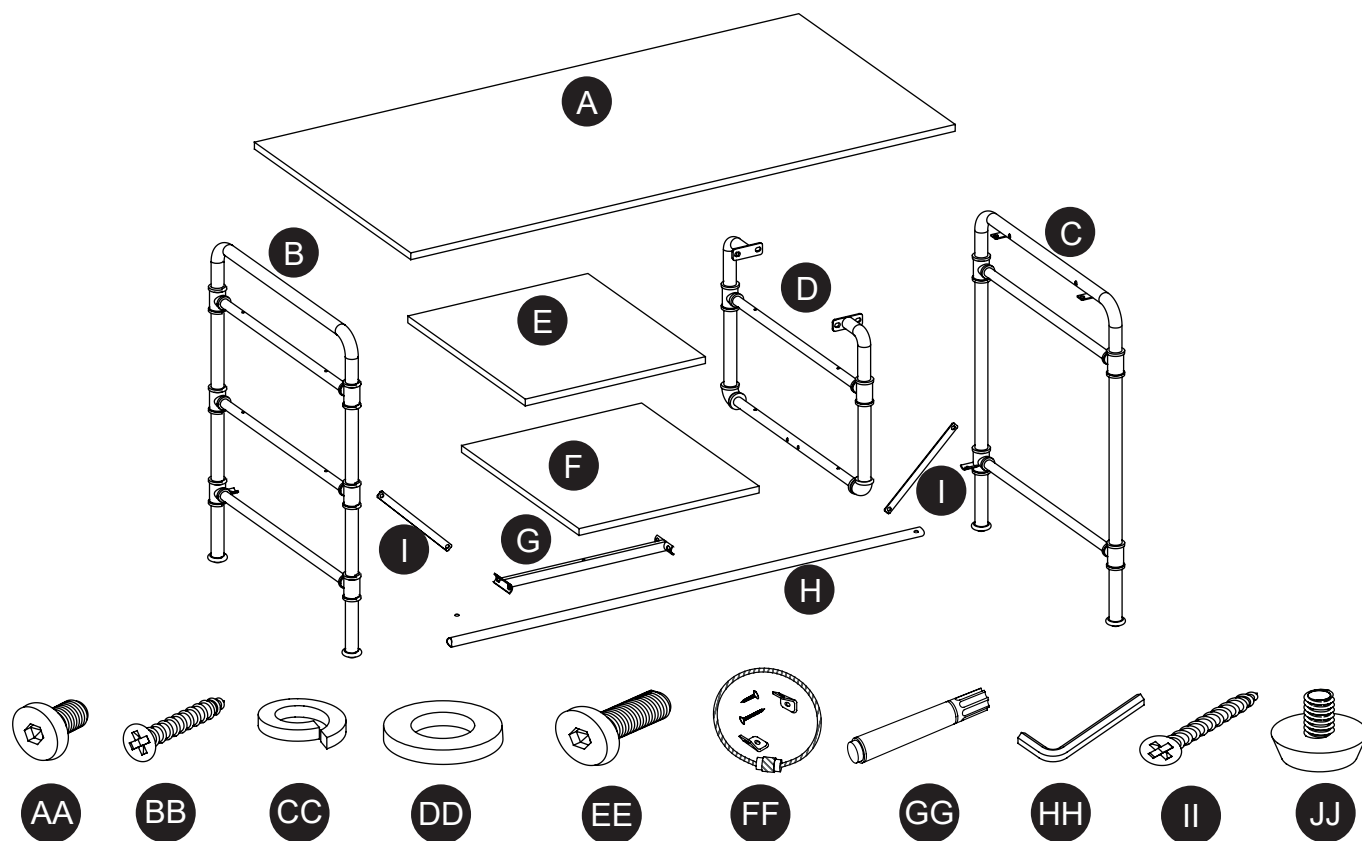

Fecha: 2021-11-25 Rev. 0001-A

Impreso en Vietnam