



Call customer service at 1-877-888-8225, 8 a.m. - 8 p.m., EST, Monday - Sunday.

## 3-Tier Bathroom Storage Shelf

MODEL #LWSMWU

Français p. 7

Español p. 13

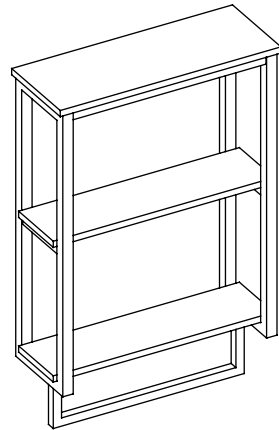

ATTACH YOUR RECEIPT HERE

Serial Number \_\_\_\_\_

Purchase Date \_\_\_\_\_

### PACKAGE CONTENTS

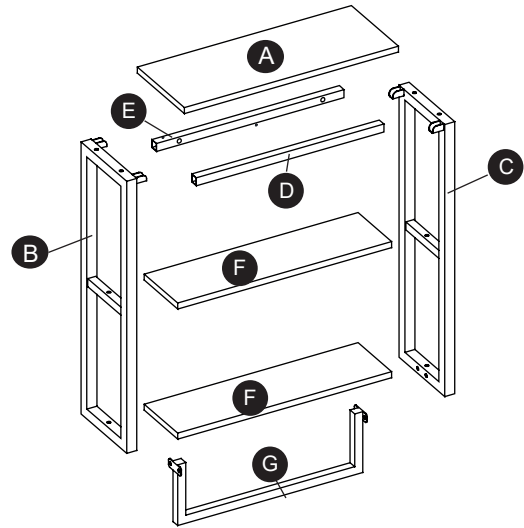

**A** x 1

Top panel

**C** x 1

Right side frame

**E** x 1

Top back stretcher

**G** x 1

Towel bar

**B** x 1

Left side frame

**D** x 1

Top front stretcher

**F** x 2

Shelf

### HARDWARE CONTENTS

Note: Hardware shown not actual size.

**AA** x 8 1/4" x 13 mm Bolt

**BB** x 2 1/4" x 28 mm Bolt

**CC** x 6 1/4" x 35 mm Bolt

**DD** x 4 M4 x 45 mm Wood screw

**EE** x 2 M5 x 65 mm Wood screw

**FF** x 1 Hex wrench

### SAFETY INFORMATION

Please read and understand this entire manual before attempting to assemble, operate or install the product.

1. Do not allow children to climb or play in or around this product.
2. Use this unit for its intended purpose only. Do not use shelves as step ladder.
3. To avoid damage, assemble the product on a sturdy, level and protective surface.
4. Two or more persons must work together to install the unit onto the wall.
5. Make sure all bolts/screws are tightly fastened before the unit is used.
6. Check bolts/screws periodically and tighten them if necessary.

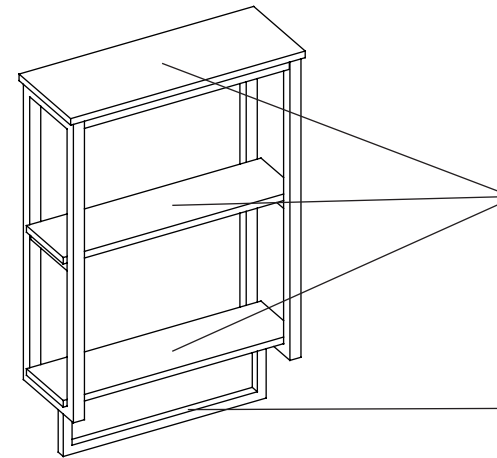

MAXIMUM LOAD: 10 lb.  
FOR EACH SHELF  
(EVENLY DISTRIBUTED)

MAXIMUM LOAD: 2 lb.

### WARNING

THIS UNIT IS INTENDED FOR USE ONLY WITH THE MAXIMUM WEIGHTS INDICATED. USE WITH PRODUCTS HEAVIER THAN THE MAXIMUM WEIGHTS INDICATED MAY RESULT IN INSTABILITY CAUSING POSSIBLE INJURY. DISTRIBUTE WEIGHT EVENLY.

### WARNING

Young children can be killed when furniture tips over. Place heavy items on lower shelves. You must use anchors to secure furniture to wall. Make sure that all objects are removed before moving the assembled unit. The unit must be team lifted, not dragged or pushed. Failure to do so could cause instability, product collapse, and/or serious injury.

### PREPARATION

Before beginning assembly of product, make sure all parts are present. Compare parts with package contents list and hardware contents list. If any part is missing or damaged, do not attempt to assemble the product.

**Estimated Assembly Time: 30 minutes**

Tools Required for Assembly (not included): Phillips screwdriver, rubber mallet, stud finder, level, pencil, tape measure, power drill and drill bits.

## ASSEMBLY INSTRUCTIONS

### Step 1:

Align and attach top front stretcher (D), top back stretcher (E) and towel bar (G) to the right-side frame (C) using 13 mm bolts (AA). Securely tighten with the provided hex wrench (FF).

#### Hardware Used

**AA** 1/4" x 13 mm Bolt  x 4

**FF** Hex wrench  x 1

### Step 2:

Repeat the same procedure to attach left side frame (B) at the opposite end.

#### Hardware Used

**AA** 1/4" x 13 mm Bolt  x 4

**FF** Hex wrench  x 1

### Step 3:

Attach top panel (A) to the unit with four 35 mm bolts (CC). Make sure the back edges are flush with each other. Fasten one shelf (F) to the middle rails of side frames (B and C) with two 28 mm bolts (BB). Fasten the remaining shelf (F) to the bottom rails of side frames (B and C) with two 35 mm bolts (CC).

#### Hardware Used

**BB** 1/4" x 28 mm Bolt  x 2

**CC** 1/4" x 35 mm Bolt  x 6

**FF** Hex wrench  x 1

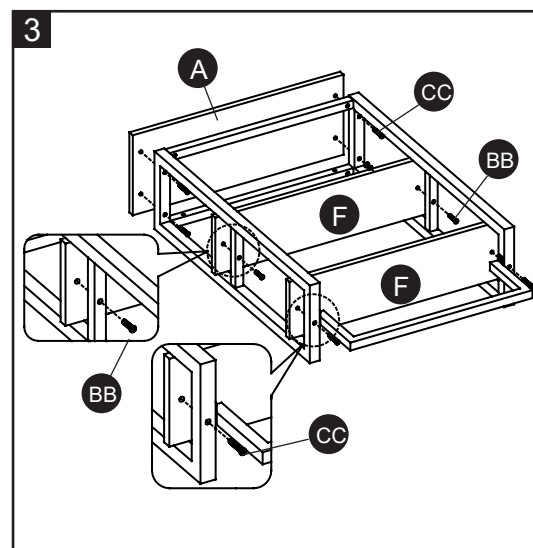
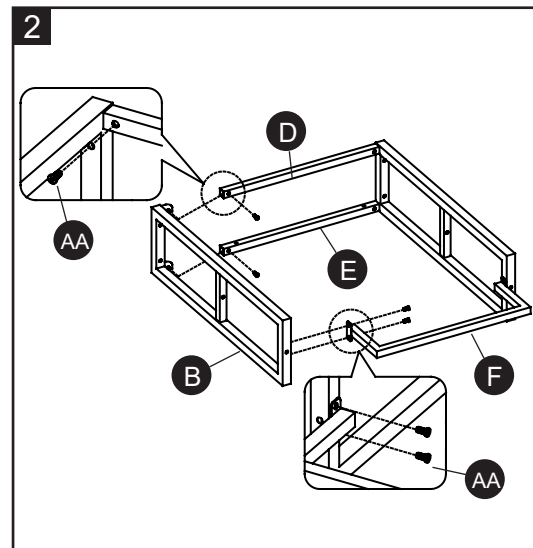
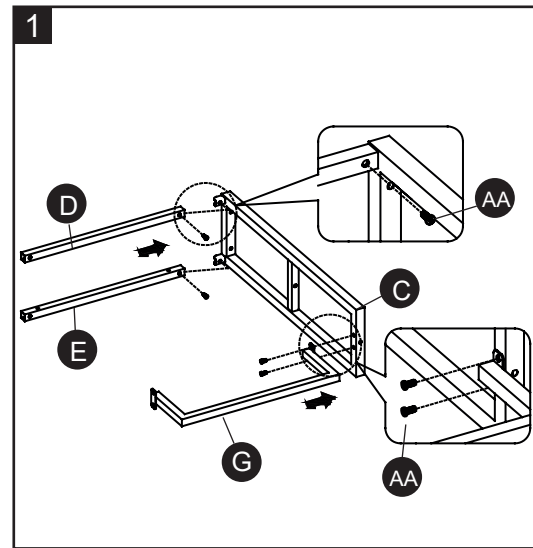

## ASSEMBLY INSTRUCTIONS

### Step 4:

Locate and mark wood studs where the unit is to be installed. Be sure to mount the unit on one horizontal wooden stud and one vertical wooden stud. If no studs are available, or if the wall is made without studs, it is your responsibility to choose the appropriate hardware. The unit **MUST** be securely attached to the wall for safety and to be eligible for warranty. Mark six mounting holes with a pencil as shown. Use a level to ensure they are level and straight. Drill the proper pilot holes at marked locations and insert the anchors until flush in the hole. Proceed to turn the pan head screws (DD) into bottom four wall anchors. Leave the screw head stands out 5 mm from the wall. **NOTE:** If the mounting hole coincides with a wooden stud, use the attached pan head screw (DD) only in this hole.

#### Hardware Used

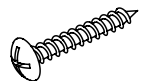
**DD** M4 x 45 mm Wood screw  x 4

### Step 5:

Ask for assistance to pick up the unit and position it to the wall ensuring it is level and stable on the hardware.

### Step 6:

Secure the top back stretcher (E) to the inserted wall anchors with two 65 mm wood screws (EE).

#### ! WARNING!

Failure to properly secure the unit to the wall can result in serious injury or death.

#### Hardware Used

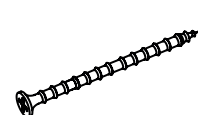
**EE** M5 x 65 mm Wood screw  x 2

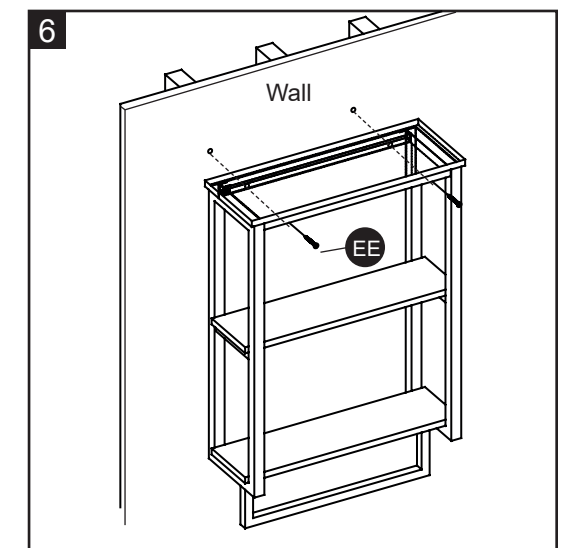
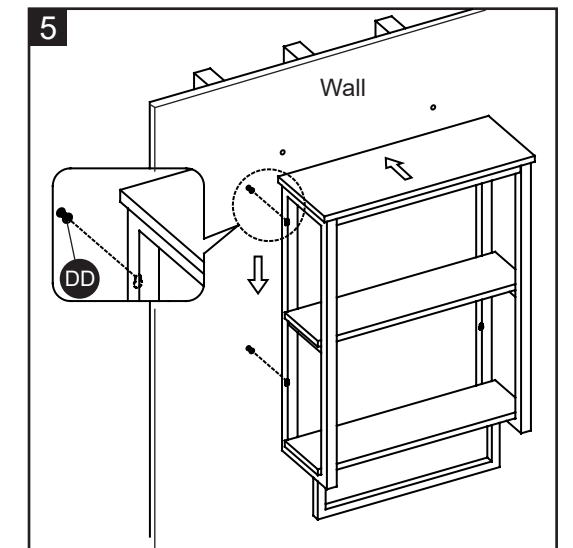
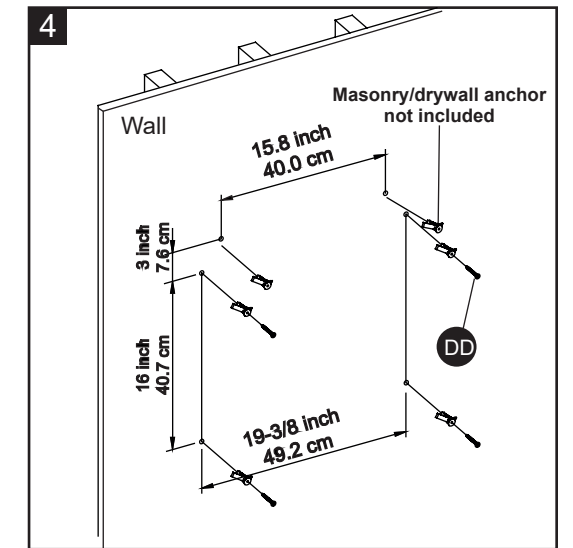

## CARE AND MAINTENANCE

- Periodically check to make certain all components are properly positioned, free from damage and firmly connected.
- Use a soft, clean cloth that will not scratch the surface when dusting.
- Never use water to clean the furniture as it may cause damage to the finish.
- Wipe clean using a damp cloth and a mild cleaner. Wipe dry with a clean cloth.
- In the event that the furniture is stained or otherwise damaged during use, it is recommended you call a professional to repair the furniture.
- Keep furniture away from direct sunlight as it may damage the finish.
- It is best to keep the furniture in a climate-controlled environment. Extreme temperature and humidity changes can cause fading, warping, shrinking and splitting of wood.

## LIMITED LIFETIME WARRANTY

This product (exclusive of shelves) is warranted to the original purchaser. If there is a failure in this unit due to defects in materials or workmanship, the manufacturer will repair or replace this item at our discretion without charge. Warranty is void if product has been assembled incorrectly, misused, abused by overloading, altered in any way or damaged due to accident. This warranty is not transferable and does not cover chipping, flaking, scratches, rust, dents, or other damages to the surfaces of this product. Responsibility of the manufacturer is limited to repair or replacement of this product. The manufacturer is not responsible for consequential, incidental, or other damages or losses resulting from product failure.

This warranty is in lieu of all other expressed warranties. Some states do not allow the exclusion or limitation of incidental or consequential damages, so the above limitation may not apply to you. This warranty gives you specific legal rights and you may have other rights which vary from state to state.

## REPLACEMENT PARTS LIST

For replacement parts, call our customer service department at 1-877-888-8225, 8 a.m. - 8 p.m., EST, Monday - Sunday.

PART	DESCRIPTION	PART #
A	Top panel	00LWSMWU-A
B	Left side frame	00LWSMWU-B
C	Right side frame	00LWSMWU-C
D	Top front stretcher	00LWSMWU-D
E	Top back stretcher	00LWSMWU-E
F	Shelf	00LWSMWU-F
G	Towel bar	00LWSMWU-G
AA	1/4" x 13 mm Bolt	00LWSMWU-AA
BB	1/4" x 28 mm Bolt	00LWSMWU-BB
CC	1/4" x 35 mm Bolt	00LWSMWU-CC
DD	M4 x 45 mm Wood screw	00LWSMWU-DD
EE	M5 x 65 mm Wood screw	00LWSMWU-EE
FF	Hex wrench	00LWSMWU-FF
CH	Complete hardware	00LWSMWU-CH

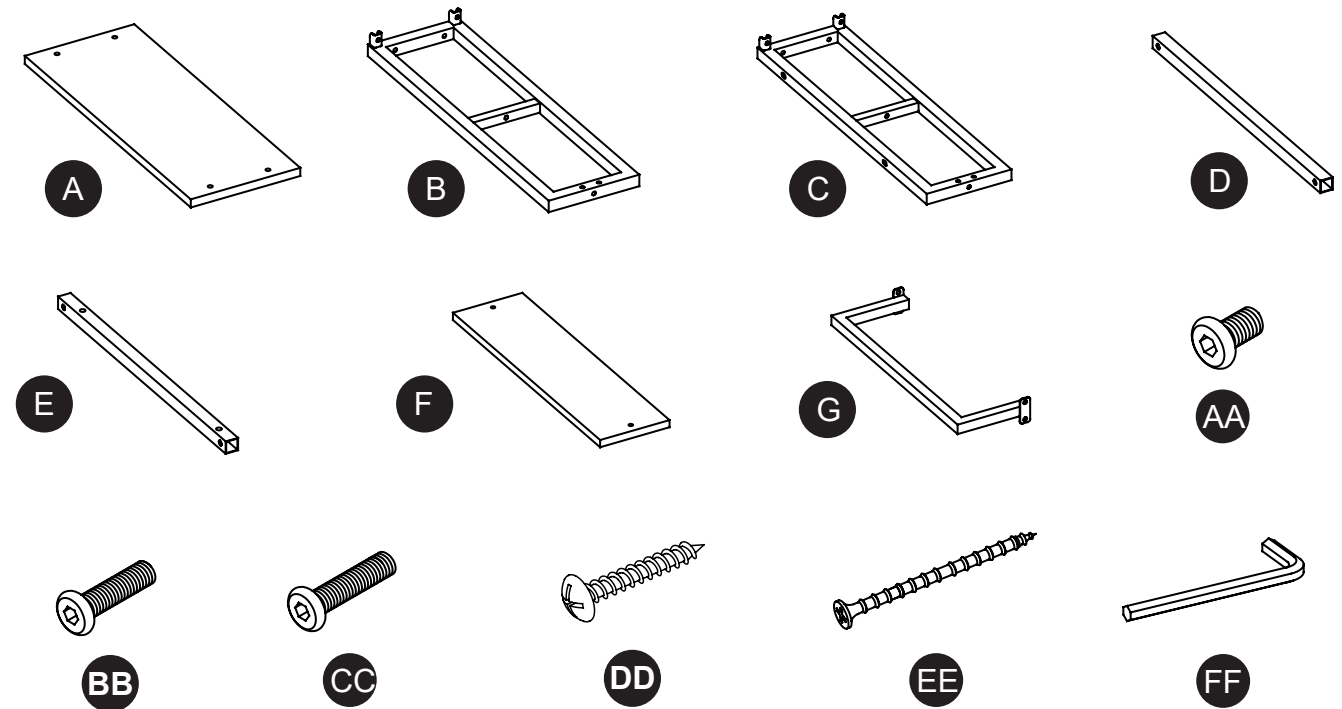



## Des questions ?

Appelez notre service à la clientèle au 1-877-888-8225, de 8 h à 20 h, HNE, du lundi au dimanche.

## CONTENU DE L'EMBALLAGE

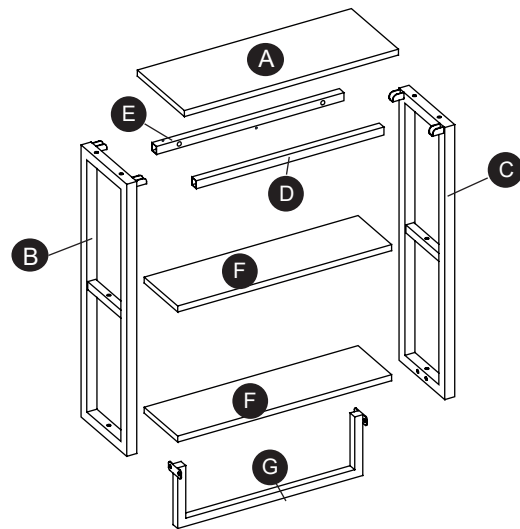

- |  |  |
|--|--|
| <b>A</b> x 1<br>Panneau supérieur          | <b>B</b> x 1<br>Cadre latéral gauche     |
| <b>C</b> x 1<br>Cadre latéral droit        | <b>D</b> x 1<br>Civière avant supérieure |
| <b>E</b> x 1<br>Civière arrière supérieure | <b>F</b> x 2<br>Tablette                 |
| <b>G</b> x 1<br>Porte-serviettes           |  |

## QUINCAILLERIE INCLUSE

Remarque : Le quincaillier indiqué n'est pas en taille réelle.

- |                                     |                                     |
|-------------------------------------|-------------------------------------|
| <b>AA</b> x 8 Boulon 1/4" x 13 mm   | <b>BB</b> x 2 Boulon 1/4" x 28 mm   |
| <b>CC</b> x 6 Boulon 1/4" x 35 mm   | <b>DD</b> x 4 Vis à bois M4 x 45 mm |
| <b>EE</b> x 2 Vis à bois M5 x 65 mm | <b>FF</b> x 1 Clé hexagonale        |

## ! CONSIGNES DE SÉCURITÉ

Assurez-vous de lire et de comprendre l'intégralité du présent manuel avant de tenter d'assembler, d'utiliser ou d'installer l'article.

1. Ne laissez pas les enfants grimper ou jouer sur l'article ni autour de celui-ci.
2. Utilisez cet article uniquement pour l'usage auquel il est destiné. N'utilisez pas les tablettes comme s'il s'agissait d'une échelle.
3. Assemblez l'article sur une surface solide, plane et protectrice, pour éviter de l'endommager.
4. Deux personnes ou plus doivent travailler de concert pour installer de cet article au mur.
5. Assurez-vous que tous les boulons et les vis sont bien serrés avant d'utiliser l'article.
6. Vérifiez les boulons et les vis régulièrement et serrez-les au besoin.

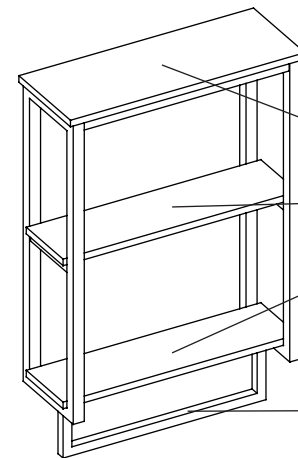

CHARGE MAXIMALE : 4,5 KG (10 LB)  
PAR TABLETTE  
(RÉPARTIS UNIFORMÉMENT)

CHARGE MAXIMALE : 0,9 KG (2 LB)

## ! AVERTISSEMENT

CET ARTICLE NE PEUT SUPPORTER QUE LA CHARGE MAXIMALE INDICUÉE. L'UTILISATION DE CET ARTICLE AVEC DES PRODUITS DONT LE POIDS DÉPASSE LA CHARGE MAXIMALE INDICUÉE PEUT ENTRAÎNER DE L'INSTABILITÉ ET CAUSER DES BLESSURES. RÉPARTISSEZ LA CHARGE DE FAÇON UNIFORME.

## ! AVERTISSEMENT

Le basculement du meuble peut entraîner la mort de jeunes enfants. Rangez les objets lourds sur les tablettes du bas. Vous devez utiliser les chevilles d'ancrage pour fixer le meuble au mur. Assurez-vous qu'il n'y a aucun objet sur le meuble assemblé avant de le déplacer. Le meuble doit être soulevé par plusieurs personnes. Il ne doit pas être tiré ni poussé. Le non-respect de cette consigne peut rendre le produit instable, causer son affaissement et entraîner des blessures graves.

## PRÉPARATION

Avant de commencer l'assemblage de l'article, assurez-vous d'avoir toutes les pièces. Comparez le contenu de l'emballage avec la liste des pièces et celle de la quincaillerie incluse. S'il y a des pièces manquantes ou endommagées, ne tentez pas d'assembler l'article.

**Temps d'assemblage approximatif : 30 minutes**



Outils nécessaires pour l'assemblage (non inclus) : tournevis cruciforme, maillet en caoutchouc, chercheur de goujon, niveau, crayon, ruban à mesurer, perceuse électrique et mèches.

## INSTRUCTIONS POUR L'ASSEMBLAGE

### Étape 1:

Alignez et fixez la civière avant supérieure (D), la civière arrière supérieure (E) et le porte-serviette (G) au cadre latéral droit (C) à l'aide de boulons de 13 mm (AA). Serrer fermement avec la clé hexagonale (FF) fournie.

#### Quincaillerie utilisée

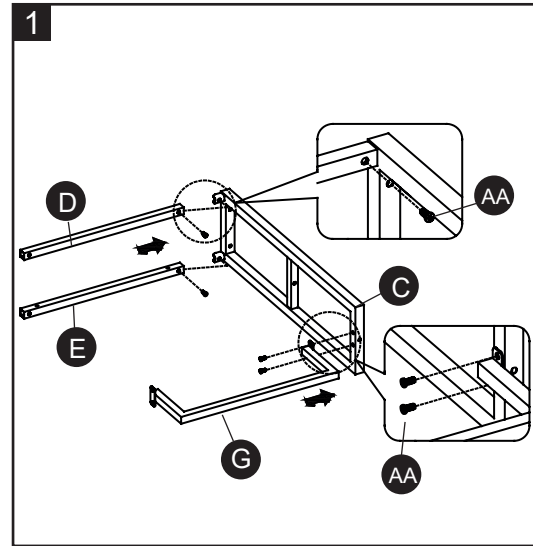

- AA** Boulon 1/4" x 13 mm  x 4
- FF** Clé hexagonale  x 1



### Étape 2:

Répétez la même procédure pour fixer le cadre latéral gauche (B) à l'extrémité opposée.

#### Quincaillerie utilisée

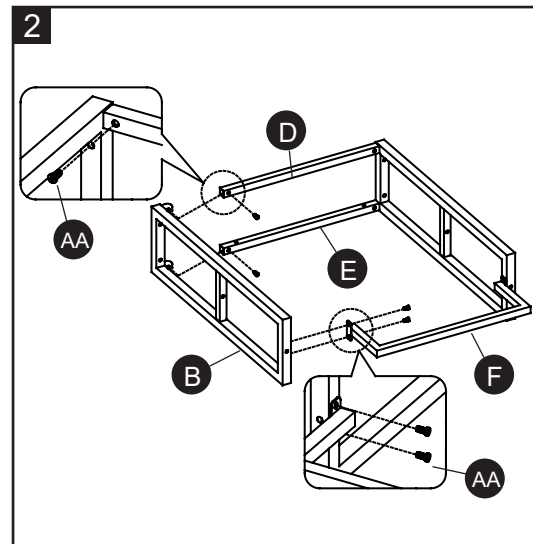

- AA** Boulon 1/4" x 13 mm  x 4
- FF** Clé hexagonale  x 1



### Étape 3:

Fixez le panneau supérieur (A) à l'unité avec quatre boulons de 35 mm (CC). Assurez-vous que les bords arrière sont alignés les uns avec les autres. Fixez une tablette (F) sur les traverses centrales des cadres latéraux (B et C) avec deux boulons de 28 mm (BB). Fixez la tablette restante (F) sur les rails inférieurs des cadres latéraux (B et C) avec deux boulons de 35 mm (CC).

#### Quincaillerie utilisée

- BB** Boulon 1/4" x 28 mm  x 2
- CC** Boulon 1/4" x 35 mm  x 6
- FF** Clé hexagonale  x 1

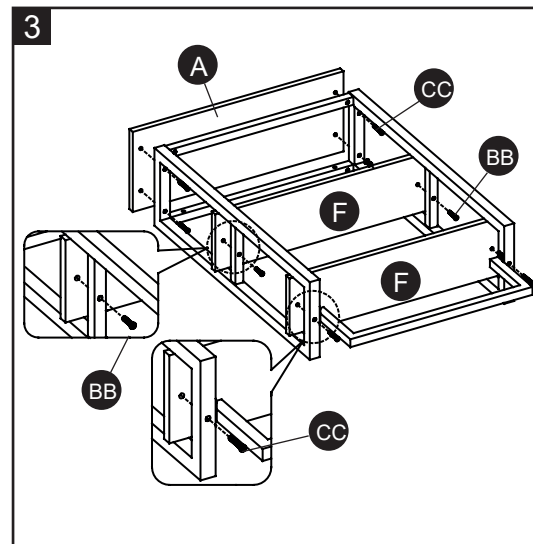

## INSTRUCTIONS POUR L'ASSEMBLAGE

### Étape 4:

Localisez et marquez les montants de bois où l'appareil doit être installé. Assurez-vous de monter l'appareil sur un montant en bois horizontal et un montant en bois vertical. Si aucun montant n'est disponible, ou si le mur est fait sans montants, il est de votre responsabilité de choisir la quincaillerie appropriée. L'appareil DOIT être solidement fixé au mur pour la sécurité et pour être éligible à la garantie. Marquez les six trous de montage avec un crayon comme indiqué. Utilisez un niveau pour vous assurer qu'ils sont bien droits et à niveau. Percez les trous pilotes appropriés aux endroits marqués et insérez les ancrages jusqu'à ce qu'elles affleurent dans le trou. Tournez les vis à tête cylindrique (DD) dans les quatre ancrages muraux inférieurs. Laissez la tête de la vis dépasser de 5 mm du mur.

REMARQUE : Si le trou de montage coïncide avec un goujon en bois, utilisez la vis à tête cylindrique (DD) uniquement dans ce trou.

#### Quincaillerie utilisée

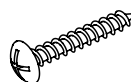
- DD** Vis à bois M4 x 45 mm  x 4

### Étape 5:

Demandez de l'aide pour ramasser l'appareil et le positionner au mur en vous assurant qu'il est de niveau et stable sur la quincaillerie.

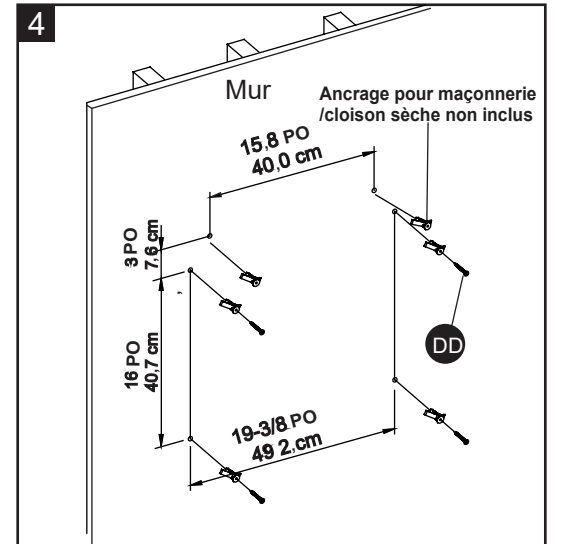

### Étape 6:

Fixez la civière arrière supérieure (E) aux ancrages muraux insérés avec deux vis à bois de 65 mm (EE).

### ⚠ AVERTISSEMENT !

Le fait de ne pas fixer correctement l'appareil au mur peut entraîner des blessures graves ou la mort.

#### Quincaillerie utilisée

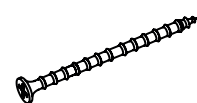
- EE** Vis à bois M5 x 65 mm  x 2

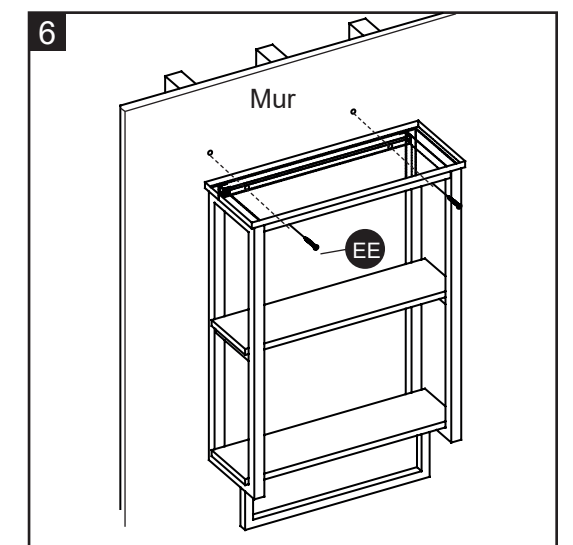
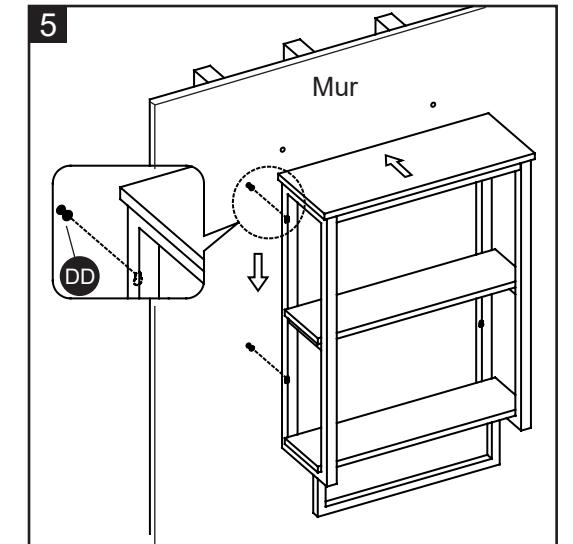

## SOIN ET ENTRETIEN

- Vérifiez périodiquement si les composants sont bien positionnés, en bon état et fermement montés.
- Utilisez un linge doux et propre qui n'égratignera pas la surface lorsque vous épousseterez le meuble.
- N'utilisez jamais d'eau pour nettoyer le meuble puisque vous risqueriez d'endommager le fini.
- Nettoyez le meuble à l'aide d'un linge humide et d'un nettoyant doux. Essuyez le meuble à l'aide d'un linge propre.
- Si le meuble est taché ou endommagé de quelque façon durant son utilisation, il est recommandé d'appeler un professionnel pour le faire réparer.
- Conservez le meuble à l'abri du soleil pour éviter d'endommager le fini.
- Il est préférable que le meuble soit gardé dans un endroit à température contrôlée. Les variations d'humidité et de température importantes peuvent décolorer, déformer, contracter et même fendre le bois.

## GARANTIE À VIE LIMITÉE

La présente garantie n'est offerte qu'à l'acheteur initial (et ne s'applique pas aux tablettes). Si cet article présente des défauts de matériaux ou de fabrication, le fabricant choisira, à sa seule discrétion, de réparer ou de remplacer l'article sans frais. La garantie sera annulée si l'article a été assemblé incorrectement, a été utilisé de manière inappropriée ou abusive en le surchargeant ou en l'altérant d'une quelconque façon, ou a subi des dommages causés par un accident. La présente garantie est non transférable et ne couvre pas les ébréchures, l'écaillage, les égratignures, la rouille, les bosses et tout autre dommage à la surface de cet article. La responsabilité du fabricant se limite à la réparation et au remplacement de cet article. Le fabricant n'est pas responsable des dommages accessoires, consécutifs ou autres ni de toute perte causée par une défectuosité de l'article.

La présente garantie prévaut sur toute autre garantie explicite. Certains États ou certaines provinces ne permettent pas l'exclusion ou la limitation des dommages accessoires ou consécutifs, de sorte que la limitation ci-dessus peut ne pas s'appliquer à vous. Cette garantie vous confère des droits précis. Il est possible que vous disposiez d'autres droits, qui varient d'un État ou d'une province à l'autre.

## LISTE DES PIÈCES DE RECHANGE

Pour obtenir des pièces de rechange, communiquez avec notre service à la clientèle au 1-877-888-8225, entre 8 h et 20 h (HNE), du lundi au dimanche.

PIÈCE	DESCRIPTION	N° DE PIÈCE
A	Panneau supérieur	00LWSMWU-A
B	Cadre latéral gauche	00LWSMWU-B
C	Cadre latéral droit	00LWSMWU-C
D	Civière avant supérieure	00LWSMWU-D
E	Civière arrière supérieure	00LWSMWU-E
F	Tablette	00LWSMWU-F
G	Porte-serviettes	00LWSMWU-G
AA	Boulon 1/4" x 13 mm	00LWSMWU-AA
BB	Boulon 1/4" x 28 mm	00LWSMWU-BB
CC	Boulon 1/4" x 35 mm	00LWSMWU-CC
DD	Vis à bois M4 x 45 mm	00LWSMWU-DD
EE	Vis à bois M5 x 65 mm	00LWSMWU-EE
FF	Clé hexagonale	00LWSMWU-FF
CH	Quincaillerie complète	00LWSMWU-CH

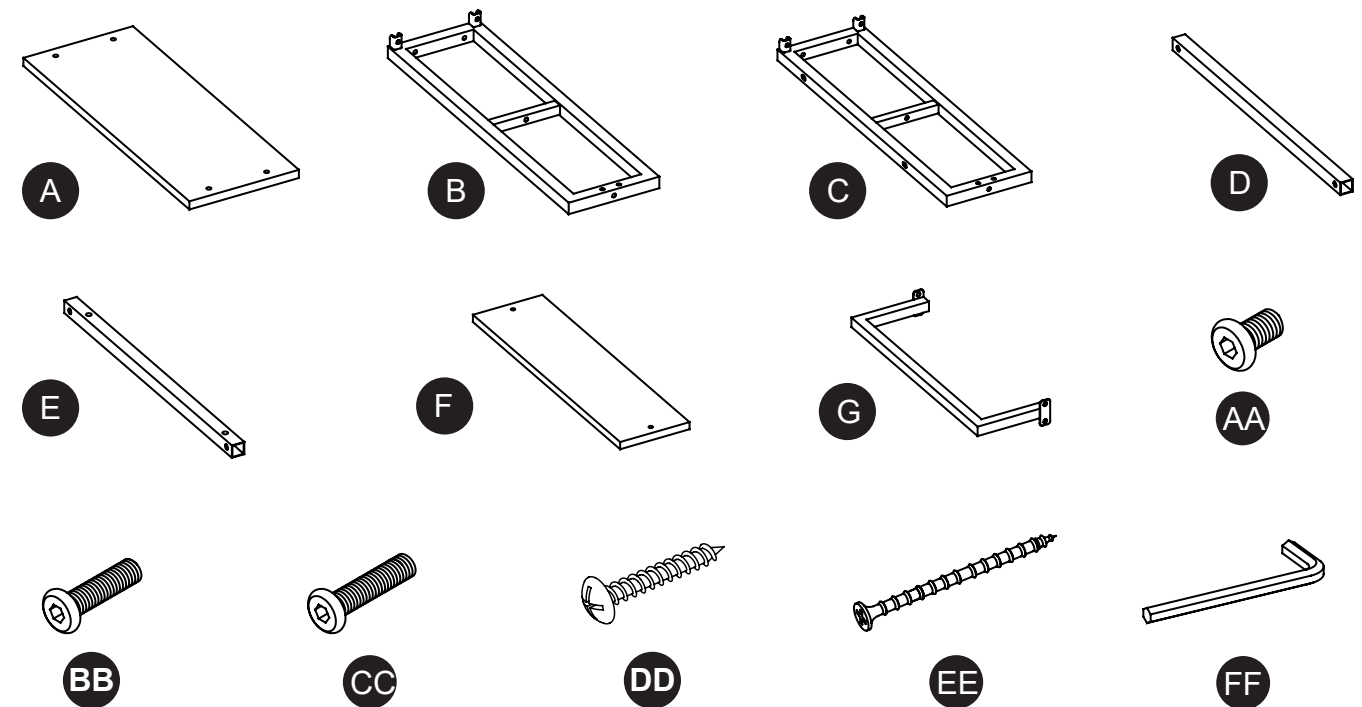

Date : 2019-12-21  
Rév. 0001-A

Imprimé au Vietnam  
STYLE SELECTIONS est une marque ou une  
marque déposée de LF, LLC, tous droits réservés.



Llamar a servicio al cliente al 1-877-888-8225, 8 a.m. - 8 p.m., EST, Lunes - Domingo.

## REPISA DE ALMACENAJE PARA BAÑO DE 3 NIVELES

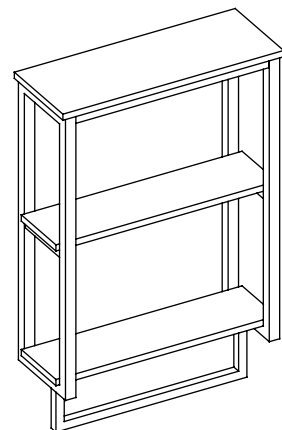

MODELO #LWSMWU

ADJUNTAR SU RECIBO AQUI

Número de serie \_\_\_\_\_  
Fecha de compra \_\_\_\_\_

### CONTENIDOS DEL PAQUETE

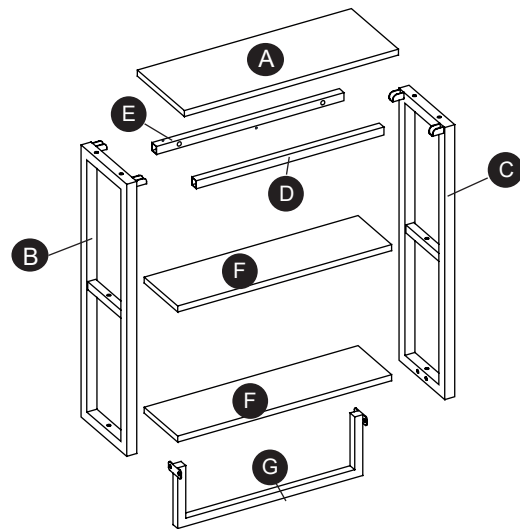

- |  |  |
|--|--|
| <b>A</b> x 1<br>Panel superior             | <b>B</b> x 1<br>Marco izquierdo          |
| <b>C</b> x 1<br>Marco derecho              | <b>D</b> x 1<br>Soporte superior frontal |
| <b>E</b> x 1<br>Soporte superior posterior | <b>F</b> x 2<br>Repisa                   |
| <b>G</b> x 1<br>Riel para toallas          |  |

### CONTENIDOS DE FERRETERÍA

Nota: No se muestra el tamaño real.

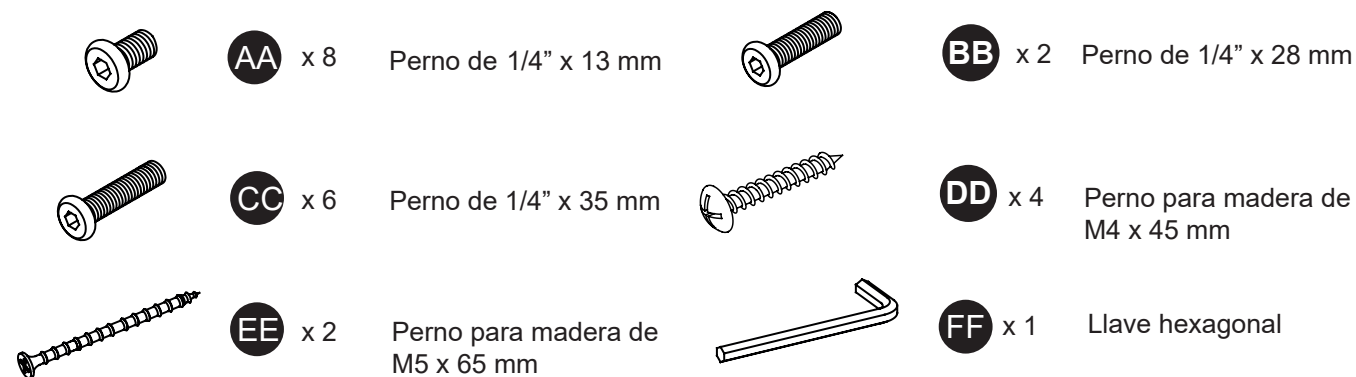

### ! INFORMACIÓN DE SEGURIDAD

Por favor lea y entienda este manual completamente antes de intentar el ensamblaje, operación, o instalación del producto.

1. No permita a los niños escalar o jugar en o alrededor de este producto.
2. Use esta solo unida para su propósito previsto. No usar las repisas como escalones.
3. Para evitar daños, ensamblar el producto en una superficie fuerte, nivelada y protegida.
4. Dos o más personas deben trabajar juntas para instalar la unidad a la pared.
5. Asegurar de que los pernos y tuercas estén apretados antes de usar la unidad.
6. Revisar que los pernos y tornillos estén apretados periódicamente y apretar como sea necesario.

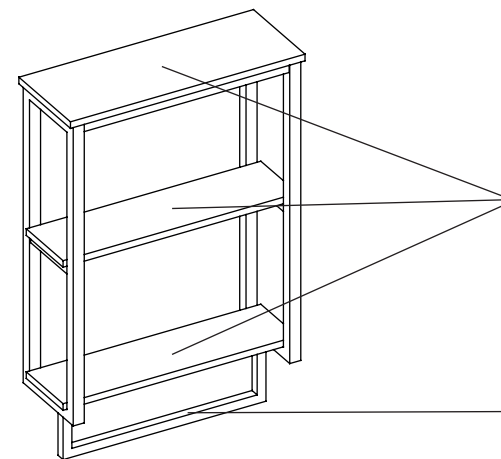

CARGA MÁXIMA: 10 lb.  
PARA CADA REPISA  
(DISTRIBUIDA NIVELADAMENTE)

CARGA MÁXIMA: 2 lb.

### ! ADVERTENCIA

ESTA UNIDAD DEBE UTILIZARSE CON LOS PESOS MÁXIMOS INDICADOS. SI SE EXCEDE EL PESO MÁXIMO, PODRÍA RESULTAR EN UNA INESTABILIDAD DE LA UNIDAD CAUSANDO POSIBLES LESIONES. DISTRIBUIR EL PESO NIVELADAMENTE.

### ! ADVERTENCIA

Los niños pequeños pueden morir a causa de muebles volteados. Poner los objetos pesados en las repisas inferiores. Usted debe usar las anclas para asegurar el mueble a la pared. Asegurar que los objetos estén retirados antes de mover la unidad ensamblada. La unidad debe ser levantada en equipo, no jalada o empujada. La falla a hacerlo así puede causar inestabilidad, colapso del producto, y/o lesiones serias.

### PREPARACIÓN

Antes de empezar el ensamblaje del producto, asegurar de que estén presentes todas las partes. Compara las partes con la lista de contenido del paquete y la lista de ferretería. Si alguna parte está perdida o dañada, no intente ensamblar el producto.

**Tiempo de ensamblaje estimado: 30 minutos**



Herramientas requeridas para el ensamblaje (no incluidas): Desarmador estrella, mazo de goma, detector de barrotes, nivel, lápiz, cinta métrica, taladro y brocas.

## INSTRUCCIONES DE ENSAMBLAJE

### Paso 1:

Alinear y adjuntar el soporte superior frontal (D), el soporte superior posterior (E) y el riel para toallas (G) al marco derecho (C) usando los pernos de 13 mm (AA). Apretar con la llave hexagonal provista (FF).

#### Ferretería usada

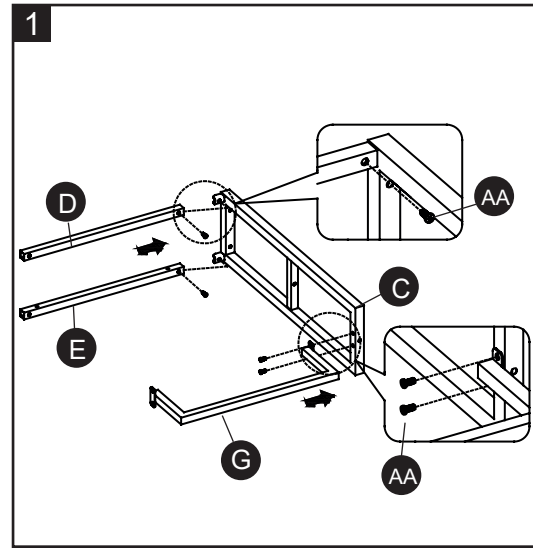

<b>AA</b>	Perno de 1/4" x 13 mm		x 4
<b>FF</b>	Llave hexagonal		x 1



### Paso 2:

Repetir el mismo procedimiento para adjuntar el marco izquierdo (B) al lado opuesto.

#### Ferretería usada

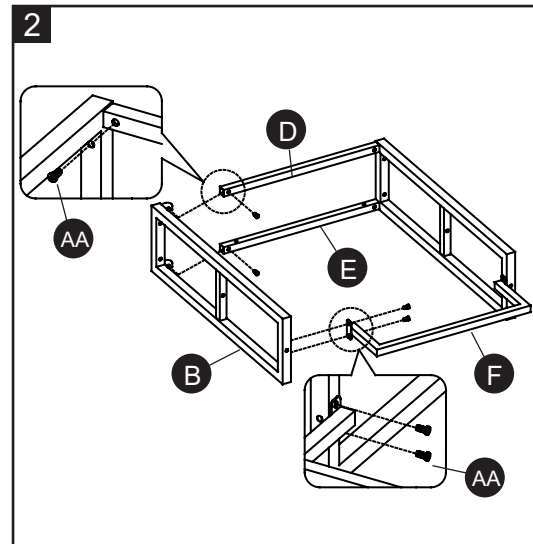

<b>AA</b>	Perno de 1/4" x 13 mm		x 4
<b>FF</b>	Llave hexagonal		x 1



### Paso 3:

Adjuntar el paso superior (A) a la unidad con 4 pernos de 35 mm (CC). Asegurar que los bordes exteriores estén nivelados los unos con los otros. Sujetar una repisa (F) a los rieles medios de los marcos laterales (B y C) con 2 pernos de 28 mm (BB). Sujetar la repisa restante (F) a los rieles inferiores de los marcos laterales (B y C) con 2 pernos de 35 mm (CC).

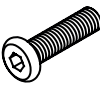
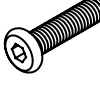
#### Ferretería usada

<b>BB</b>	Perno de 1/4" x 28 mm		x 2
<b>CC</b>	Perno de 1/4" x 35 mm		x 6
<b>FF</b>	Llave hexagonal		x 1

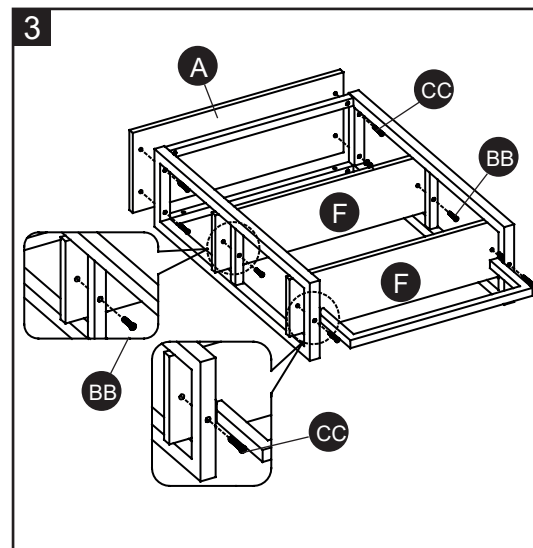

## INSTRUCCIONES DE ENSAMBLAJE

### Paso 4:

Localizar y marcar los barrotes donde se va a instalar la unidad. Asegurarse de montar la unidad en un barrote horizontal y uno vertical. Si no hay barrotes, o si la pared fue construida sin barrotes, es su responsabilidad elegir la ferretería adecuada. Esta unidad DEBE estar asegurada a la pared para ser legible para la garantía. Marcar 6 agujeros de montaje con un lápiz como se muestra. Usar el nivel para asegurar que estén nivelados y derechos. Perforar los agujeros piloto en los lugares marcados e insertar las anclas hasta que estén niveladas en el agujero. Proceder a voltear los pernos cabeza de arandela (DD) en las 4 anclas inferiores. Dejar las cabezas de los pernos 5 mm alejados de la pared. NOTA: Si el agujero de montaje coincide con el barrote, usar el perno cabeza de arandela adjunto (DD) solo en este agujero.

#### Ferretería usada

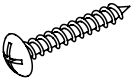
<b>DD</b>	Perno para madera de M4 x 45 mm		x 4
-----------	---------------------------------	---	-----

### Paso 5:

Pedir asistencia para tomar la unidad y poner en la pared asegurando que esté nivelado y estable en la ferretería.

### Paso 6:

Asegurar el soporte superior posterior (E) al las anclas insertadas con 2 pernos para madera de 65 mm (EE).

#### ⚠ ADVERTENCIA!

La falla de asegurar la unidad a la pared puede resultar en lesiones graves o muerte.

#### Ferretería usada

<b>EE</b>	Perno para madera de M5 x 65 mm		x 2
-----------	---------------------------------	---	-----

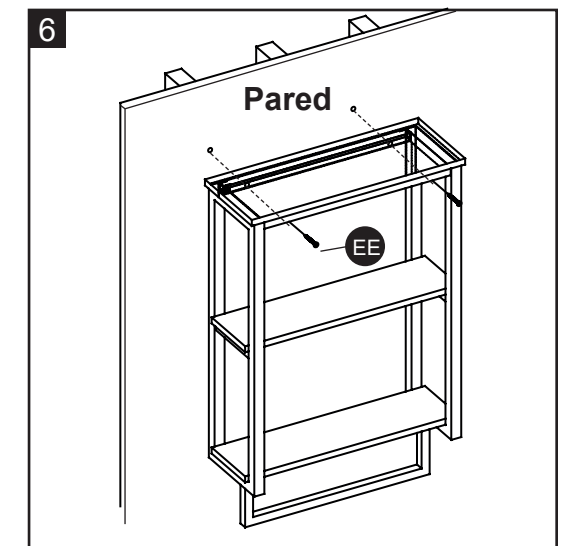
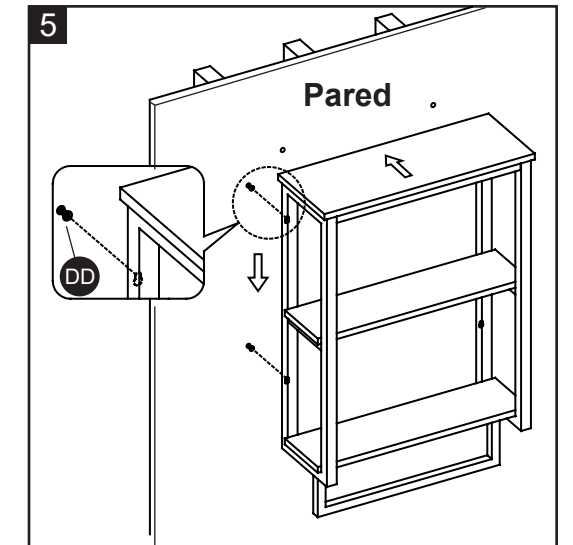
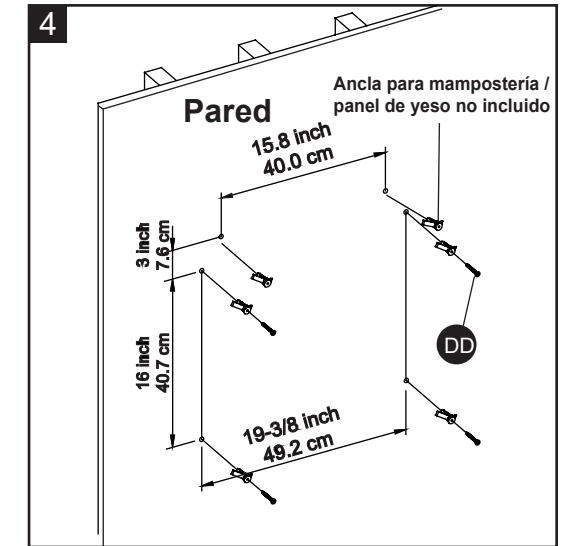



## MANTENIMIENTO Y CUIDADOS

- Checar periódicamente para asegurar de que todos los componentes están posicionados, libres de daños, y conectados.
- Use una toalla suave y limpia que no rayara la superficie al limpiar el polvo.
- Nunca use agua para limpiar la unidad, ya que le puede dañar el acabado.
- Limpiar usando una tela húmeda y un limpiador ligero. Secar con una toalla limpia.
- En caso que su unidad sea manchada durante el uso le recomendamos hablar a un profesional para que le ayude.
- Es recomendable mantener la unidad lejos del sol directo ya que puede dañar el acabado.
- Es mejor mantener la unidad en un área de clima controlado. Temperatura extrema y cambios de humedad pueden causar cambios como partes pandas, molduras que se contraigan o que la madera se raje.

## GARANTÍA LIMITADA DE POR VIDA

La garantía de este producto (exclusiva de las repisas) es válida para el comprador original. Si esta unidad presenta alguna falla debido a defectos en los materiales o la mano de obra, el fabricante reemplazará o reparará este artículo sin cargos y a su discreción. La garantía se anula si el producto no se ensambló correctamente y debido al mal uso, abuso por sobrecarga, modificación de cualquier tipo o daños producidos por un accidente. Esta garantía no es transferible y no cubre el desportillado, desprendimiento, rayones, oxidación, abolladuras u otros daños en la superficie de este producto. La responsabilidad del fabricante se limita a la reparación o el reemplazo de este producto. El fabricante no se hará responsable por daños accidentales o resultantes u otros daños o pérdidas causadas por fallas del producto.

Esta garantía reemplaza a todas las demás garantías explícitas. Algunos estados no permiten la exclusión o limitación de los daños accidentales o resultantes, de modo que las limitaciones anteriores pueden no aplicarse en su caso. Esta garantía le otorga derechos legales específicos, y podría tener otros derechos, que varían según el estado.

## LISTA DE PARTES DE REPUESTO

Para reemplazar partes, llame a nuestro departamento de servicio al cliente al 1-877-888-8225, 8 a.m. - 8 p.m., Hora estándar del Este, Lunes - Domingo.

PARTE	DESCRIPCIÓN	# DE PARTE
A	Panel superior	00LWSMWU-A
B	Marco izquierdo	00LWSMWU-B
C	Marco derecho	00LWSMWU-C
D	Soporte superior frontal	00LWSMWU-D
E	Soporte superior posterior	00LWSMWU-E
F	Repisa	00LWSMWU-F
G	Riel para toallas	00LWSMWU-G
AA	Perno de 1/4" x 13 mm	00LWSMWU-AA
BB	Perno de 1/4" x 28 mm	00LWSMWU-BB
CC	Perno de 1/4" x 35 mm	00LWSMWU-CC
DD	Perno para madera de M4 x 45 mm	00LWSMWU-DD
EE	Perno para madera de M5 x 65 mm	00LWSMWU-EE
FF	Llave hexagonal	00LWSMWU-FF
CH	Material de ferretería completo	00LWSMWU-CH

