

IMPORTANT / IMPORTANTE

**Scan for easy
3D instructions**



Scannez pour des instructions faciles en 3D
Escanea para instrucciones fáciles en 3D



WHALEN®

LOT NUMBER: _____

DATE PURCHASED: __/__/__

LAGRON 60" L DESK

Model # OD-LA60LD

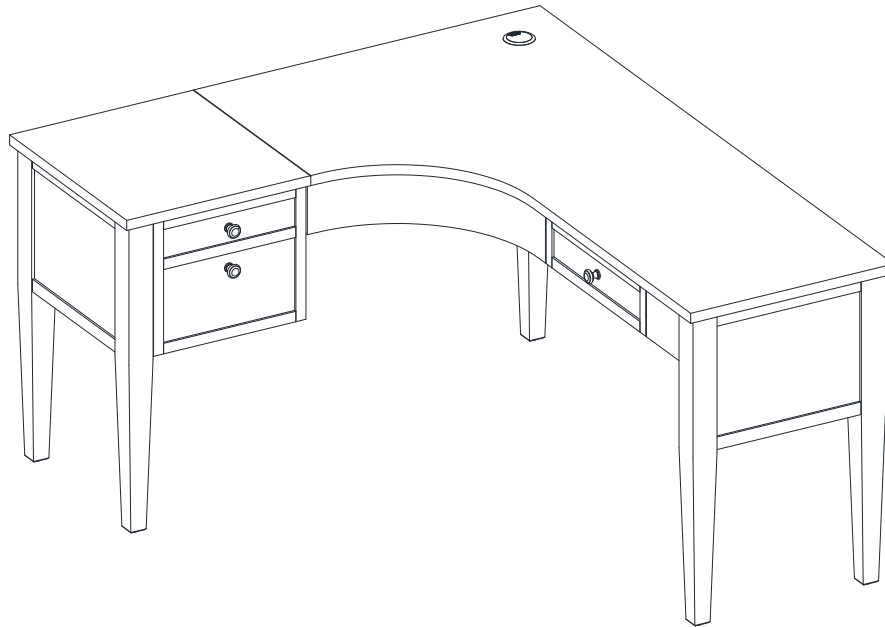

ADULT ASSEMBLY REQUIRED DUE TO THE PRESENCE OF SMALL PARTS, SHARP POINTS, SHARP EDGES AS RECEIVED

If you have any questions regarding assembly or if parts are missing, DO NOT return this item to the store where it was purchased. Please call our toll-free customer service number and have your instructions and parts list ready to provide the model name, part name or factory number:

1-866-942-5362

Pacific Standard Time: 8:30 a.m. - 4:30 p.m., Monday - Friday

Or visit our web site 24 hours a day, 7 days a week for product assistance at

www.whalenfurniture.com

Or e-mail your request to **parts@whalenfurniture.com**

**THIS INSTRUCTION BOOKLET CONTAINS IMPORTANT SAFETY INFORMATION.
PLEASE READ AND KEEP FOR FUTURE REFERENCE.**

Date 2022-06-27

Rev. 0001-A

MAXIMUM RECOMMENDED WEIGHT LOADS

MANUFACTURER: Whalen Furniture Manufacturing
CATALOG : LAGRON 60" L DESK
MODEL # OD-LA60LD

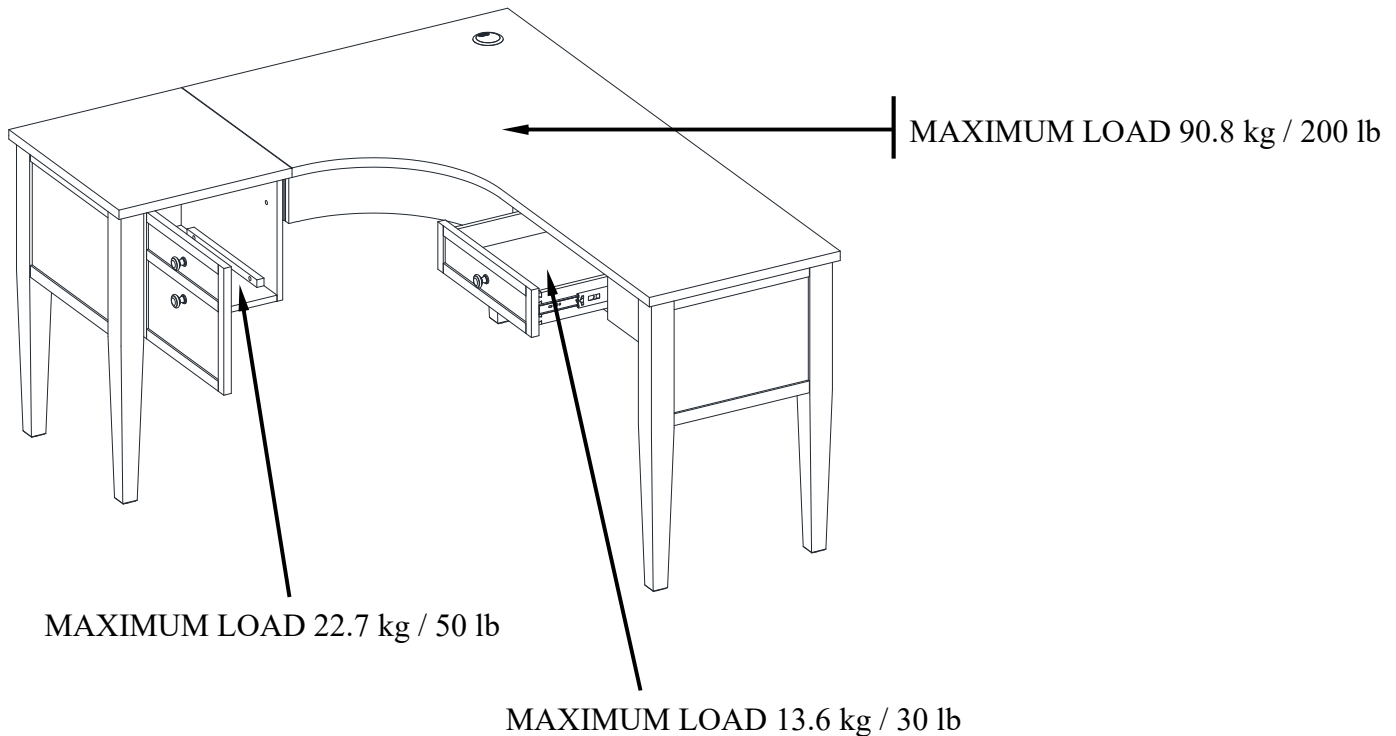

WARNING

THIS UNIT IS INTENDED ONLY FOR USE WITHIN THE MAXIMUM WEIGHTS INDICATED. USE WITH LOAD HEAVIER THAN THE MAXIMUM WEIGHTS INDICATED MAY RESULT IN INSTABILITY, CAUSING POSSIBLE INJURY.

SPECIAL NOTE

Please read the instruction sheets completely before assembly. Examine all packaging material before discarding carton. Remove any remaining staples from the carton before discarding. Remove all parts from carton and separate into groups as indicated on part list. Please ensure all parts are included prior to assembly. Use of power tools to complete assembly is not recommended.

GENERAL INFORMATION AND TIPS

1. Please read the Assembly Instructions prior to assembling this product.
2. Remove all hardware from the box and sort by size.
3. Check to see that all hardware and parts are present BEFORE assembling.
4. Ask a friend to assist you with the assembly of this furniture.
5. To avoid damage, assemble the product on a sturdy, level and protective surface.
6. Please wait until all steps are completed before fully tightening bolts.
7. Make sure all bolts are tightly fastened before the unit is used.

IMPORTANT

Before you begin: Open, identify and count all parts prior to assembly. Lay out parts on a flat and non-abrasive surface. You will need the parts identified on page 4 and 5 of this instruction manuals.

NOTE: IT IS VERY IMPORTANT TO USE GLUE WITH DOWELS. EXCESS GLUE CAN BE WIPED OFF WITH DAMP CLOTH.

Insert the dowel at least half way by tapping lightly with a rubber mallet, IF NECESSARY.

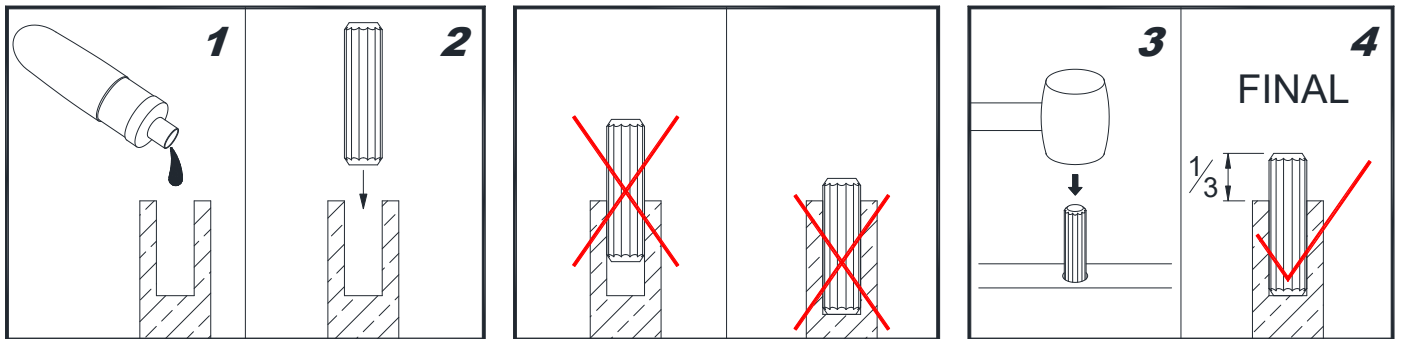

How to adjust the European adjustable hinges on doors

Shipping may cause doors to go out of alignment. If you find that the doors need to be adjusted slightly, turn the appropriate screw as illustrated.

1. TO ADJUST DOOR FORWARD OR BACKWARD.
2. TO ADJUST DOOR TO RIGHT OR TO LEFT.
3. TO ADJUST DOOR UP OR DOWN.

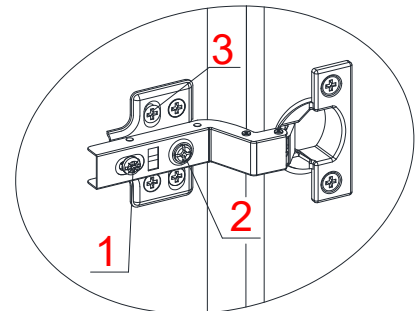

Parts and Hardware List

Please read completely through the instructions and verify that all listed parts and hardware are present before beginning assembly.

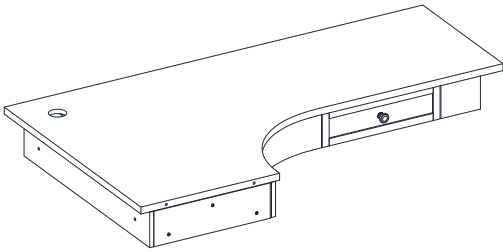

A- Desk Top with Frame (Qty. 1)

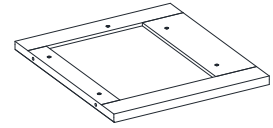

B- Cabinet Top Panel (Qty. 1)

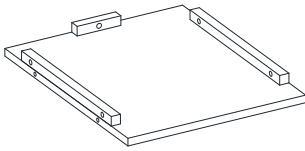

C- Cabinet Bottom Panel (Qty. 1)

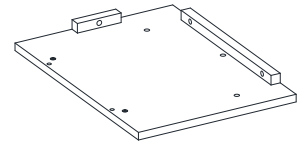

D- Cabinet Side Panel (Qty. 1)

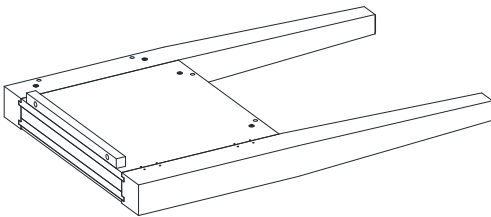

E- Left Side Frame (Qty. 1)

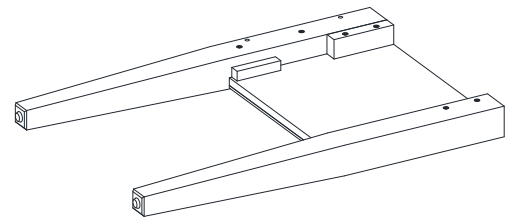

F- Right Side Frame (Qty. 1)

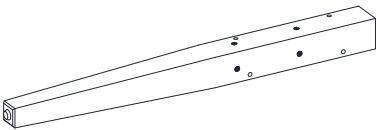

G- Corner Leg (Qty. 1)

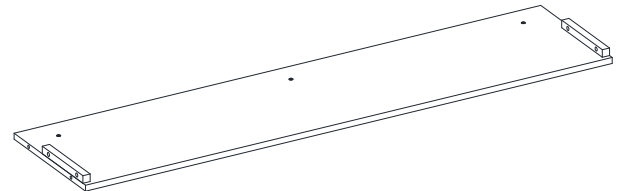

H- Large Modesty Panel (Qty. 1)

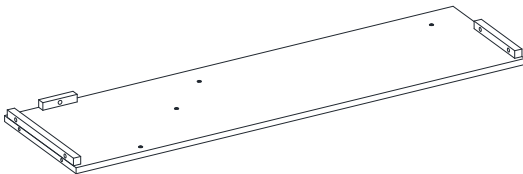

I- Small Modesty Panel (Qty. 1)

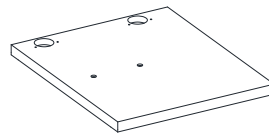

J- Door (Qty. 1)



K- Cable Wheel (Qty. 2)

Parts and Hardware List

Please read completely through the instructions and verify that all listed parts and hardware are present before beginning assembly.

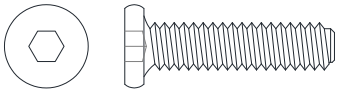

(1) 1/4" x 25mm Bolt
(Qty. 8+1 extra)

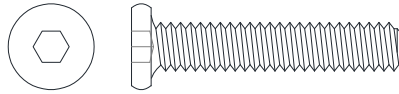

(2) 1/4" x 32mm Bolt
(Qty. 23+1 extra)



(3) Lock Washer
(Qty. 31+1 extra)

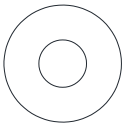

(4) Flat Washer
(Qty. 31+1 extra)

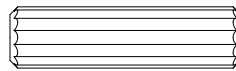

(5) M8 x 30mm Wood Dowel
(Qty. 14+1 extra)



(6) M3.5 x 12mm Screw
(Qty. 4+1 extra)



(7) Knob
(Qty. 2)

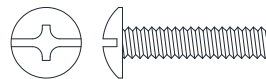

(8) 5/32" x 19mm Knob Bolt
(Qty. 2)

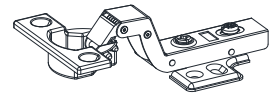

(9) Door Hinge
(Qty. 2)



(10) M3.5 x 15mm Screw
(Qty. 12+1 extra)



(11) Grommet
(Qty. 1)

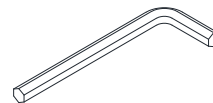

Hex Wrench
(Qty. 2)



Glue
(Qty. 1)

DRAWER INSTALLATION

If you need to remove the drawers with ball bearing slides from the unit, please follow the steps below to prevent any damage to the slides or the drawer.

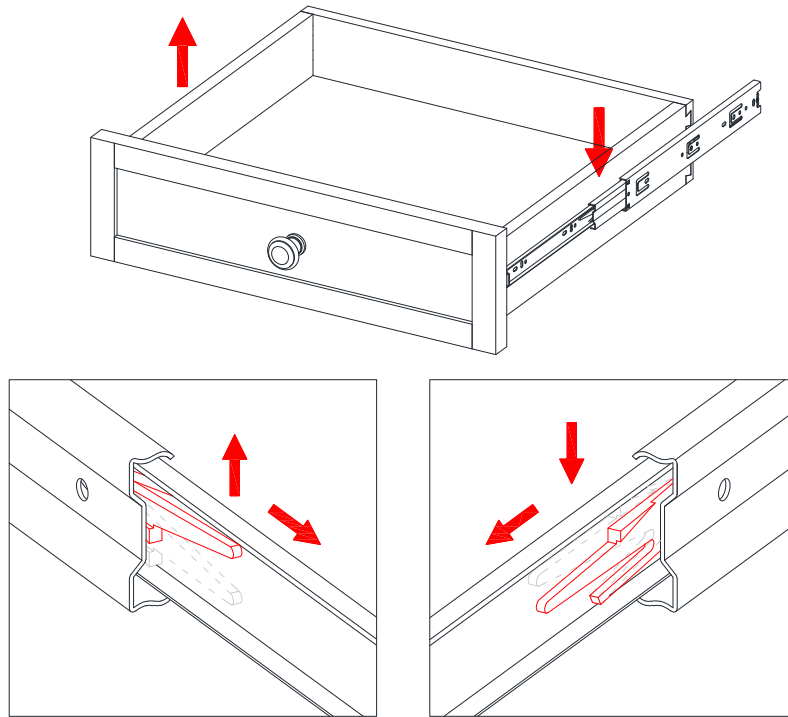

1. If you need to remove the drawer, please pull the drawer all the way out, then simultaneously pushes the plastic release lever of the ball bearing slide up on one side and down on the other side, and then pull the drawer completely out.

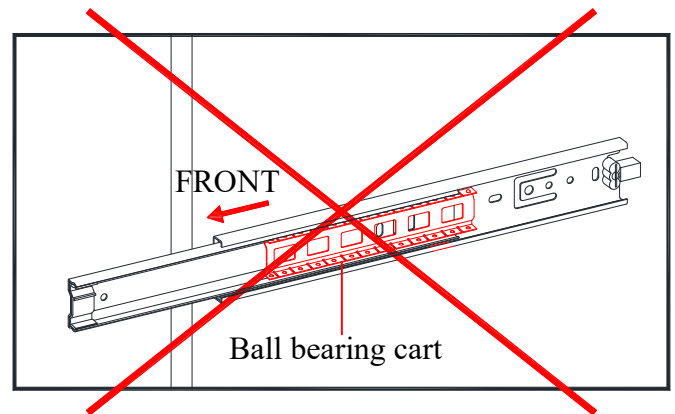
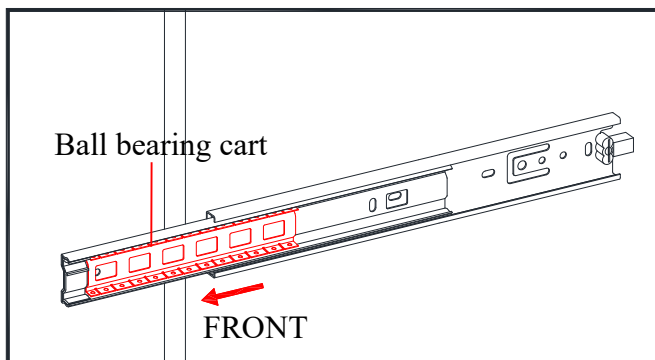

2. To place the drawer back, simply push the ball bearing cart all the way to the end of the slides (in both sides) and align the slide runners on the drawer with the slide tracks on the unit and push it carefully inside until it stops.

NOTE: If the drawer does not go in smoothly, please take it out and repeat the step.

Assembly Instructions

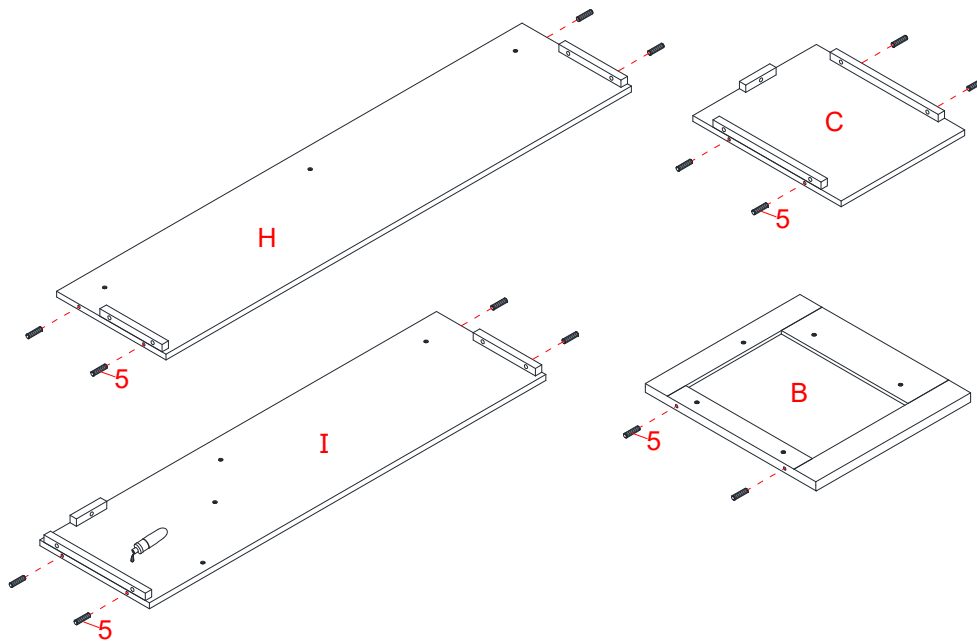

NOTE: Please do not fully tighten all bolts until you finish assembling all parts. Once assembled, go back and fully tighten all bolts. This will make the assembly easier.

1. Unpack the unit and confirm that you have all the hardware and required parts. Assemble the unit on a carpeted floor or the empty carton to avoid any scratch.
2. Glue the Wood Dowels (5) into the end holes on the Cabinet Top Panel (B), Cabinet Bottom Panel (C) and Modesty Panels (H and I) as shown. It is important to use a small amount of glue on both ends of dowels and wipe away excess glue with a damp cloth immediately.

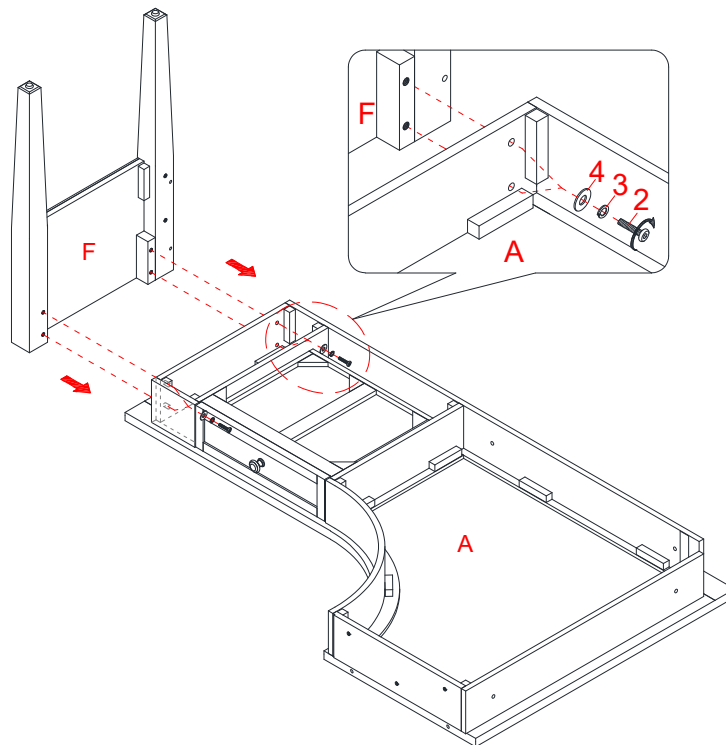

3. Place the Desk Top (A) upside down on a level and protected surface near the final position you prefer to place the furniture.
4. Align and attach the Right Side Frame (F) to the Desk Top (A) using four 32mm Bolts (2) with four Lock Washers (3) and four Flat Washers (4).

Assembly Instructions

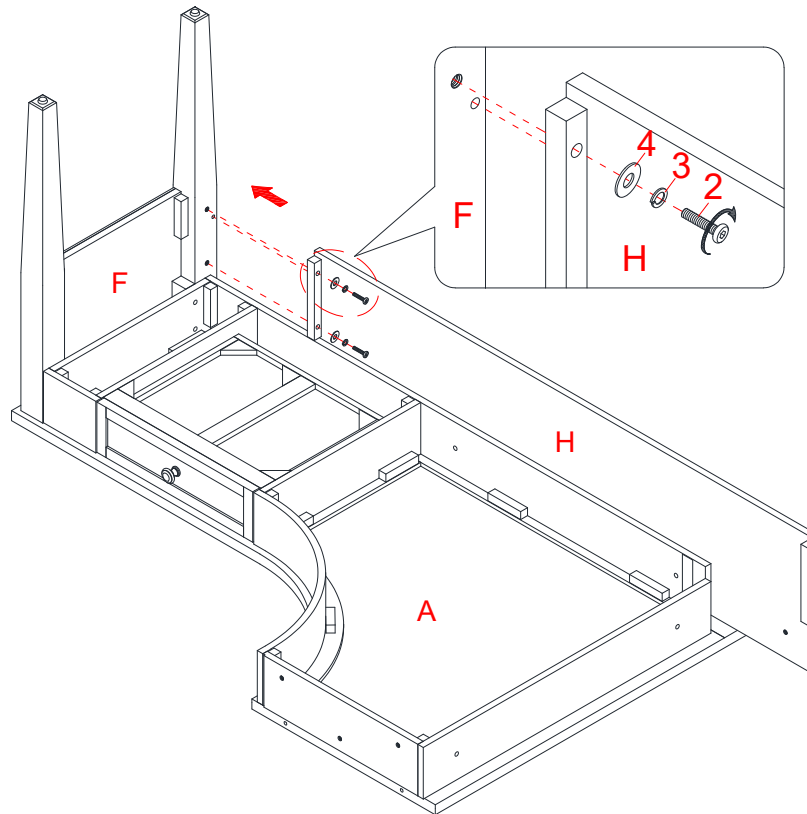

5. Align and attach the Large Modesty Panel (H) to the Right Side Frame (F) with two 32mm Bolts (2) and two Washers (3 and 4). DO NOT fully tighten the bolts in this step. Make sure that the threaded inserts line up with the mounting holes on the back rail of Desk Top (A).

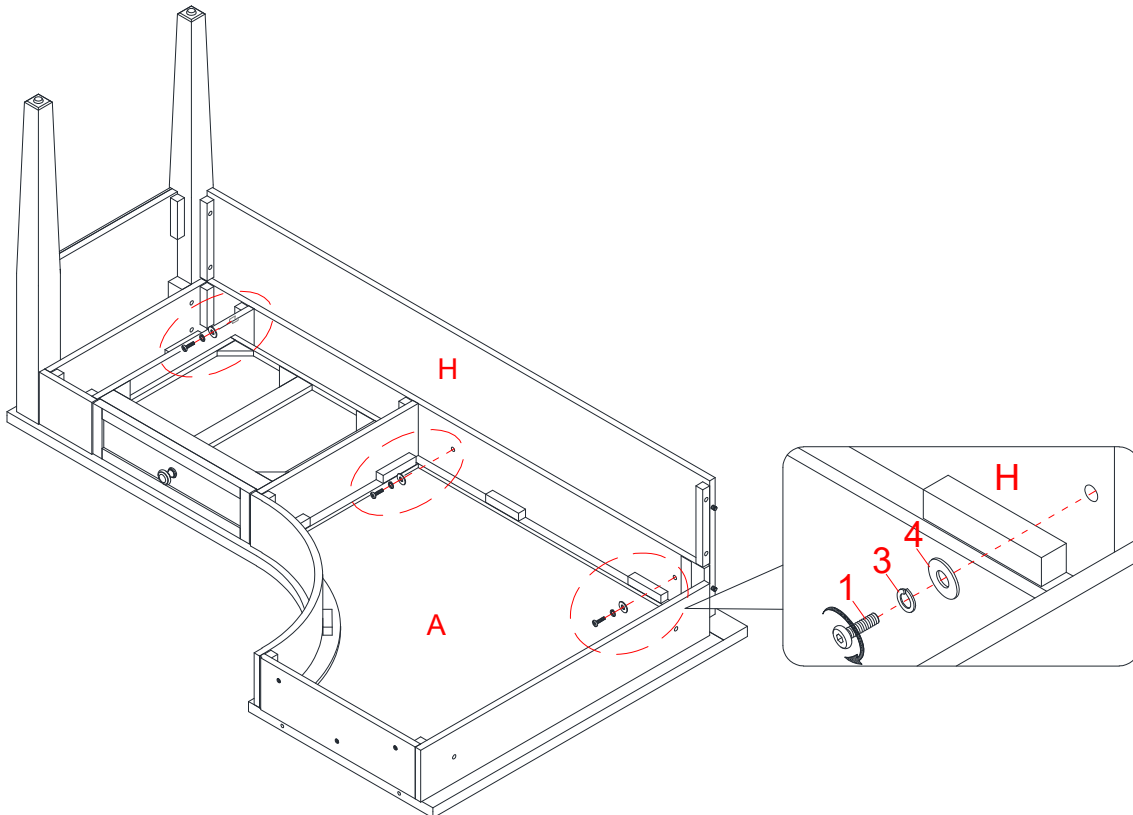

6. Insert three 25mm Bolts (1) with the Washers (3 and 4) through the mounting holes on the back rail of Desk Top (A) and screw into the Large Modesty Panel (H).

Assembly Instructions

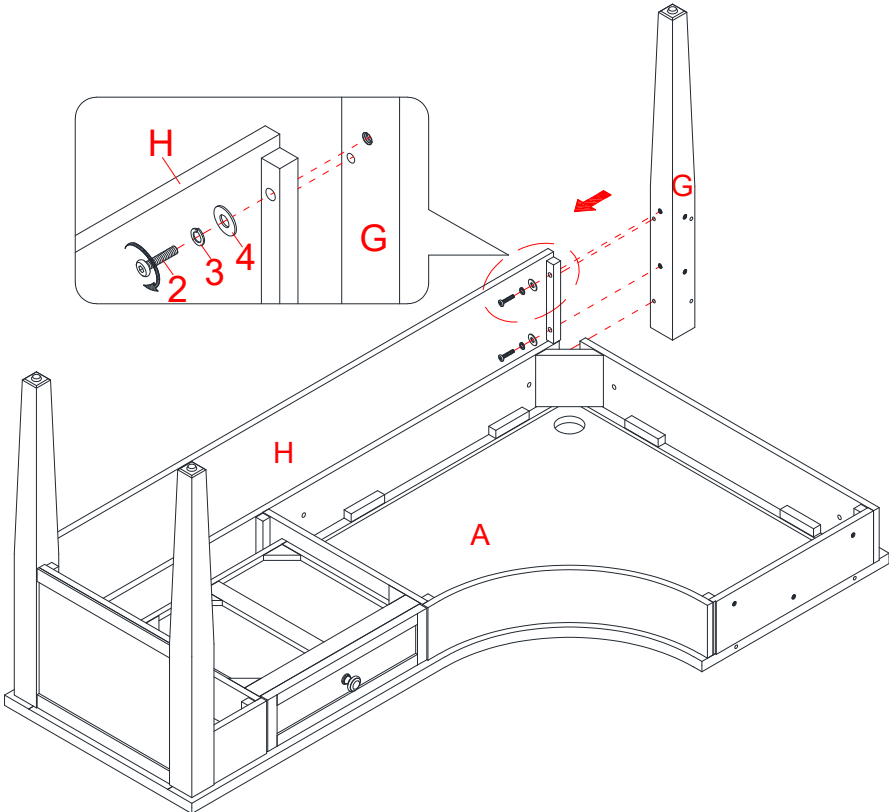

- 7. Using the wood dowels as a guide, align and attach the Corner Leg (G) to the assembled Large Modesty Panel (H) with two 32mm Bolts (2) and two Washers (3 and 4).

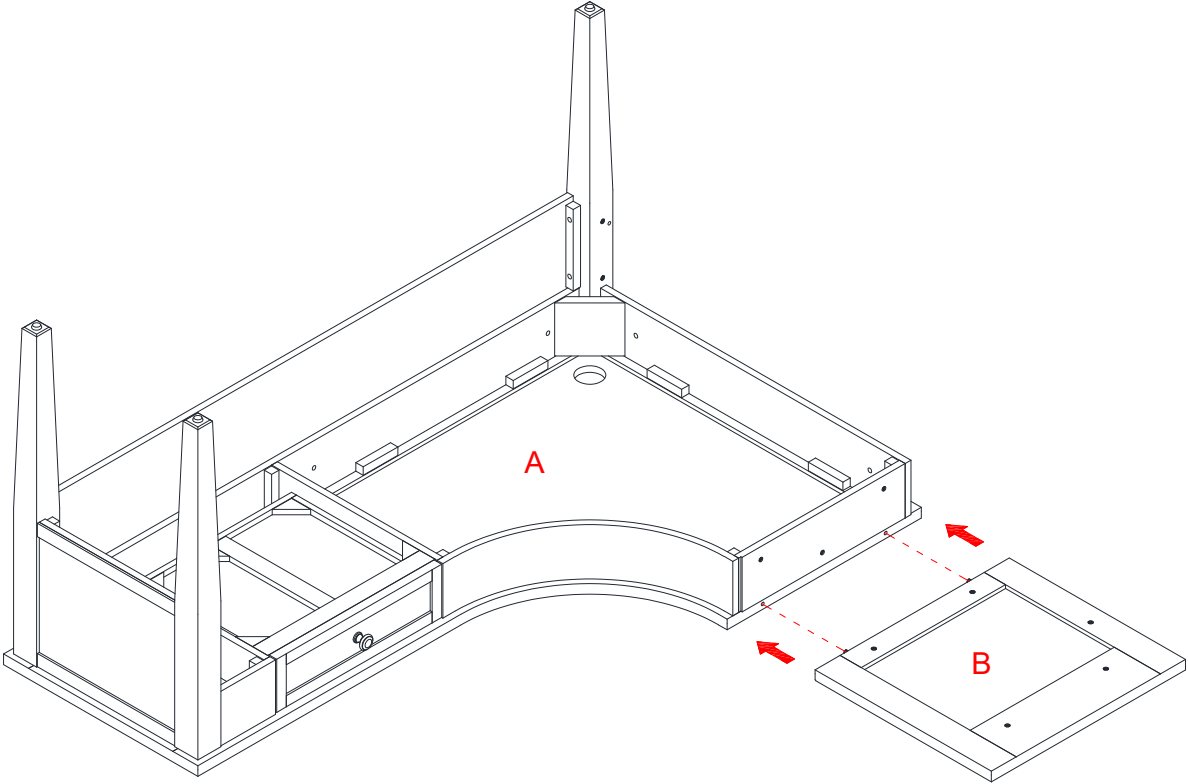

- 8. Attach the Cabinet Top Panel (B) to the Desk Top (A) by inserting the end wood dowels into the non-threaded holes on the Desk Top (A).

Assembly Instructions

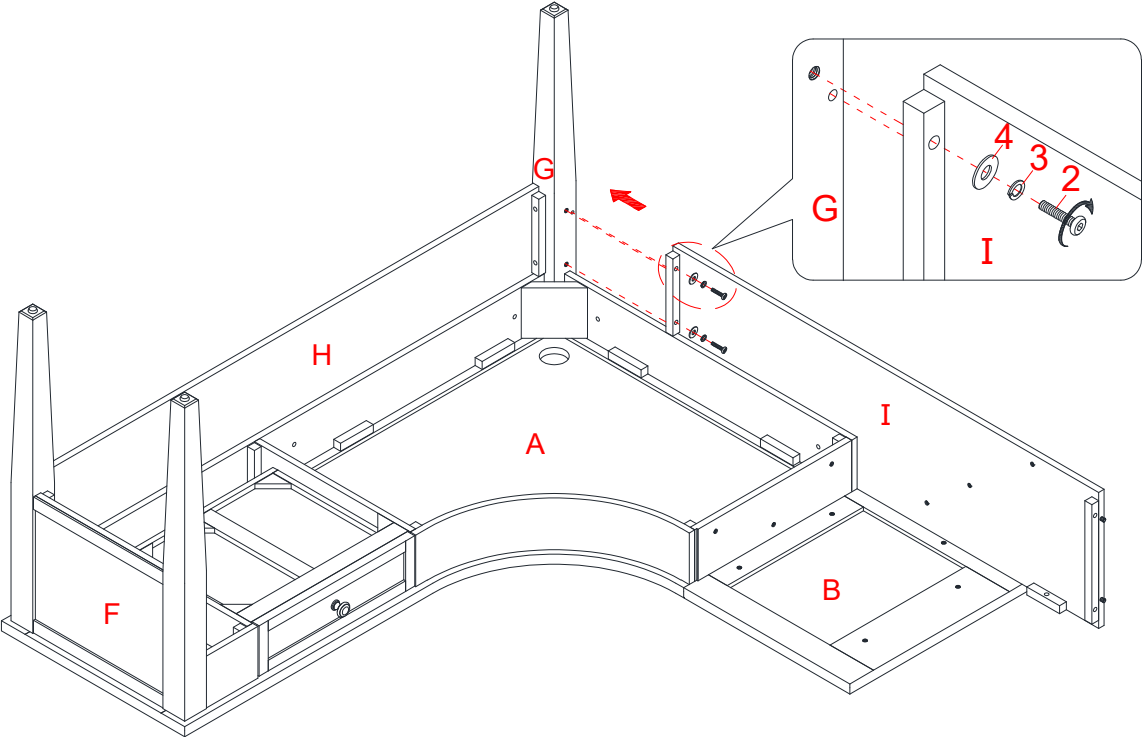

9. Align and attach the Small Modesty Panel (I) to the Corner Leg (G) with two 32mm Bolts (2) and two Washers (3 and 4). Make sure the threaded inserts line up with the mounting holes on the left rail of Desk Top (A).

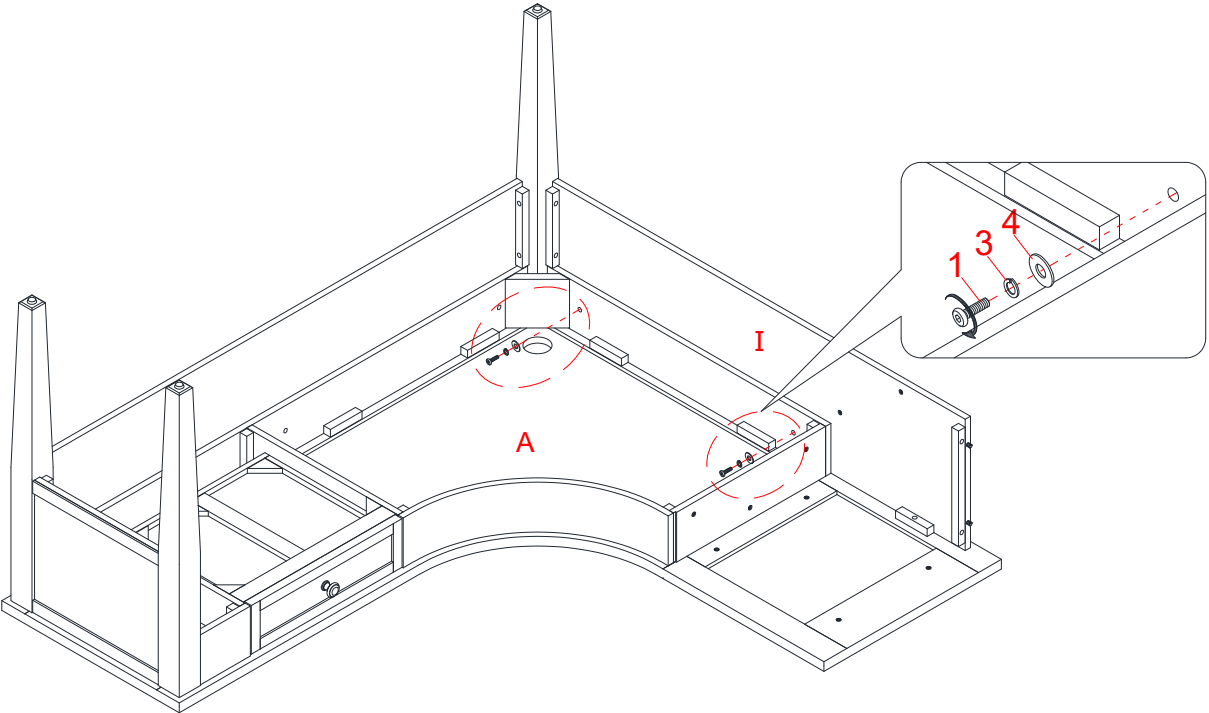

10. Fasten the Small Modesty Panel (I) to the Desk Top (A) with two 25mm Bolts (1) and two Washers (3 and 4).

Assembly Instructions

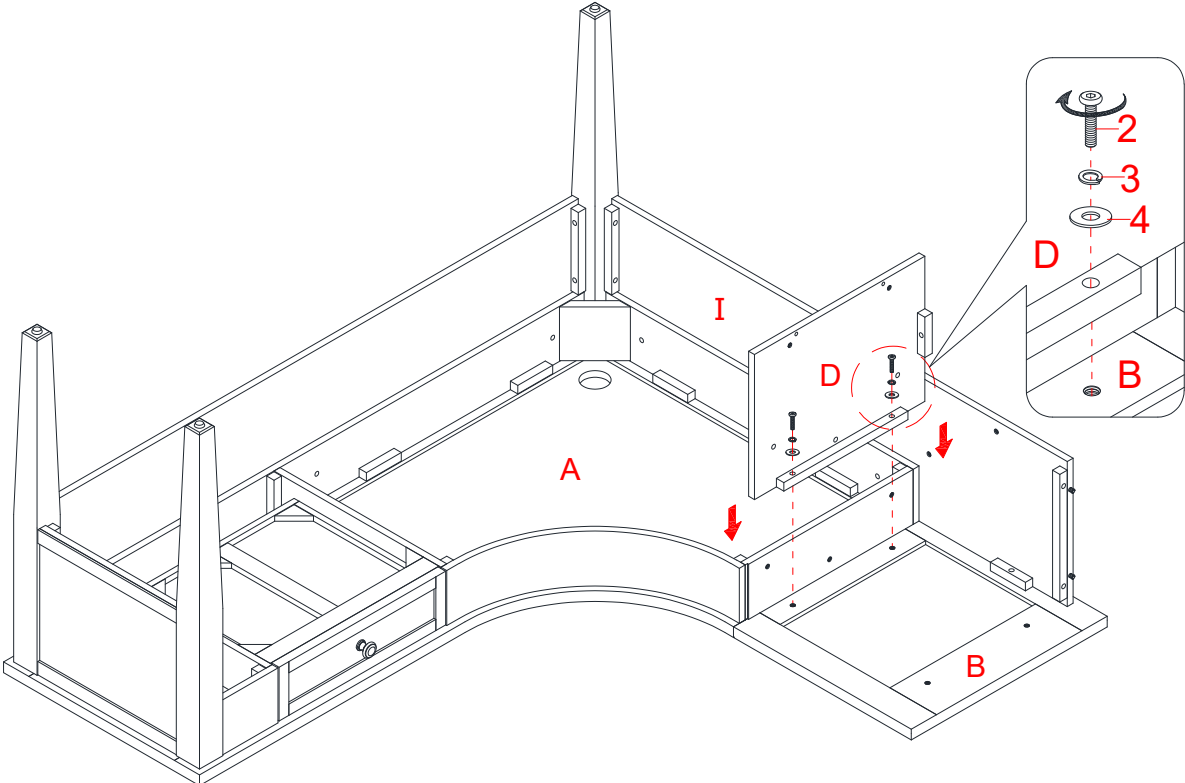

11. Align and attach the Cabinet Side Panel (D) to the Cabinet Top Panel (B) using two 32mm Bolts (2) and two Washers (3 and 4).

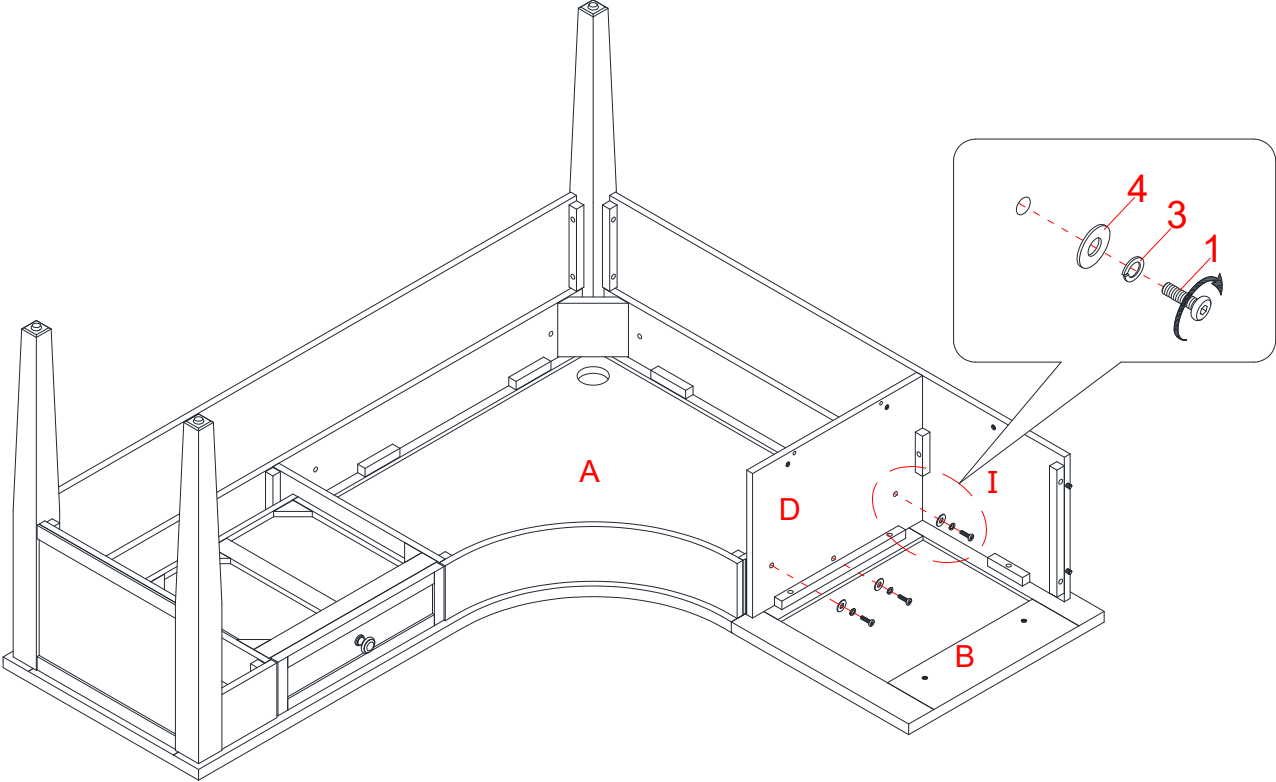

12. Fasten the Cabinet Side Panel (D) to the Desk Top (A) with three 25mm Bolts (1) and three Washers (3 and 4).

Assembly Instructions

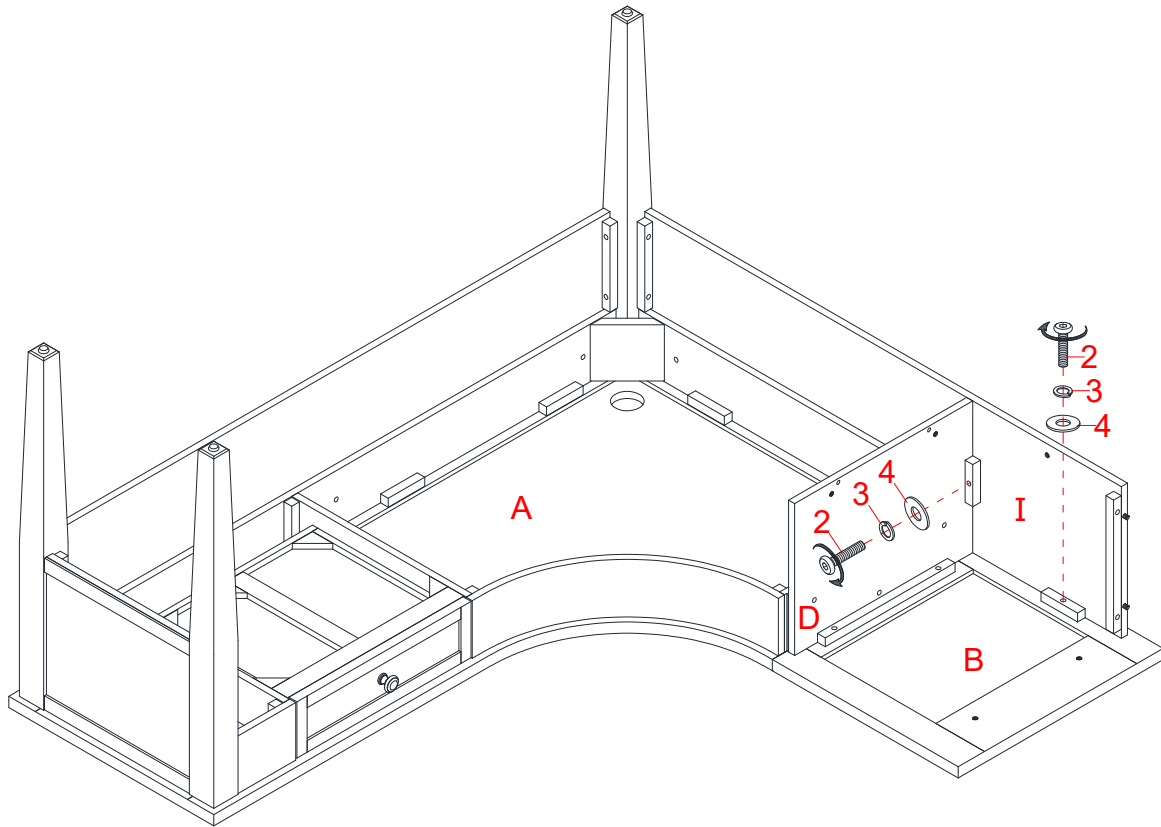

13. Insert one 32mm Bolt (2) with the Washers (3 and 4) through the cleat on the Cabinet Side Panel (D) and screw into the Small Modesty Panel (I).
14. Fasten the Small Modesty Panel (I) to the Cabinet Top Panel (B) using one 32mm Bolt (2) with one Lock Washer (3) and one Flat Washer (4).

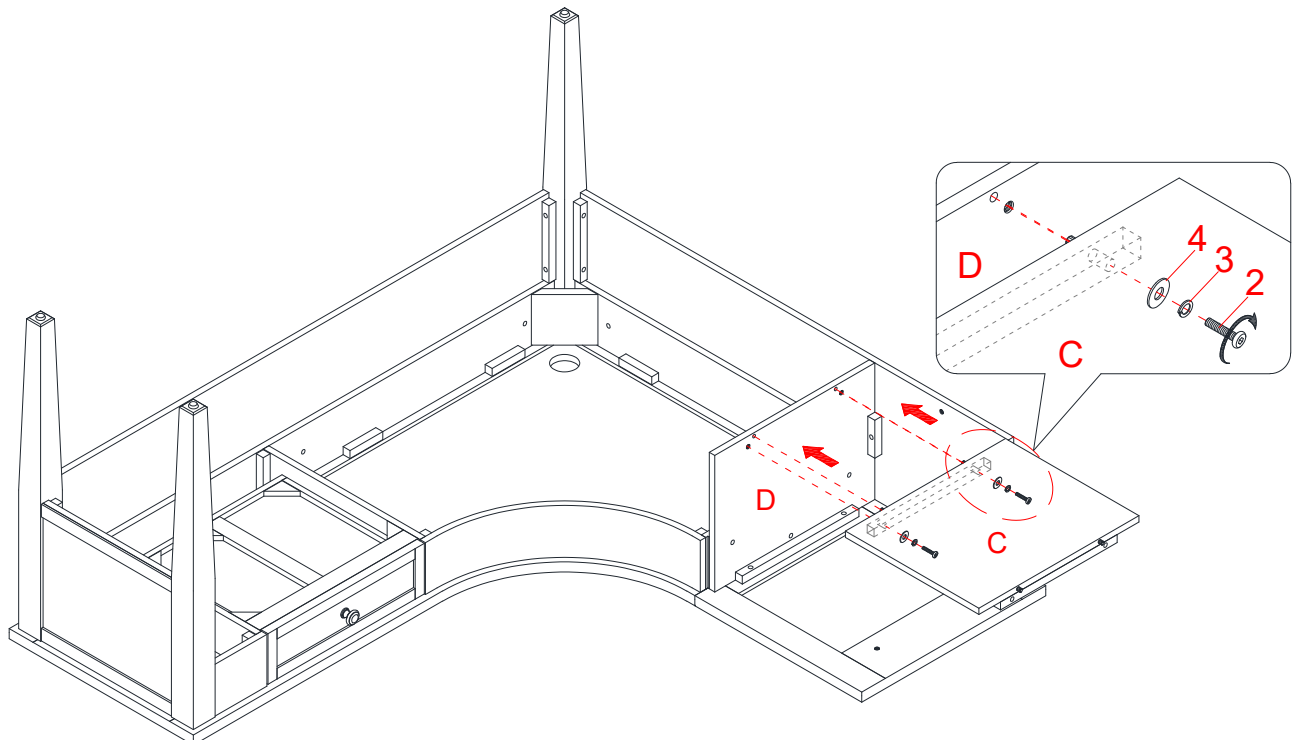

15. Using the wood dowels as a guide, attach the Cabinet Bottom Panel (C) to the Cabinet Side Panel (D) using two 32mm Bolts (2) with two Lock Washers (3) and two Flat Washers (4).

Assembly Instructions

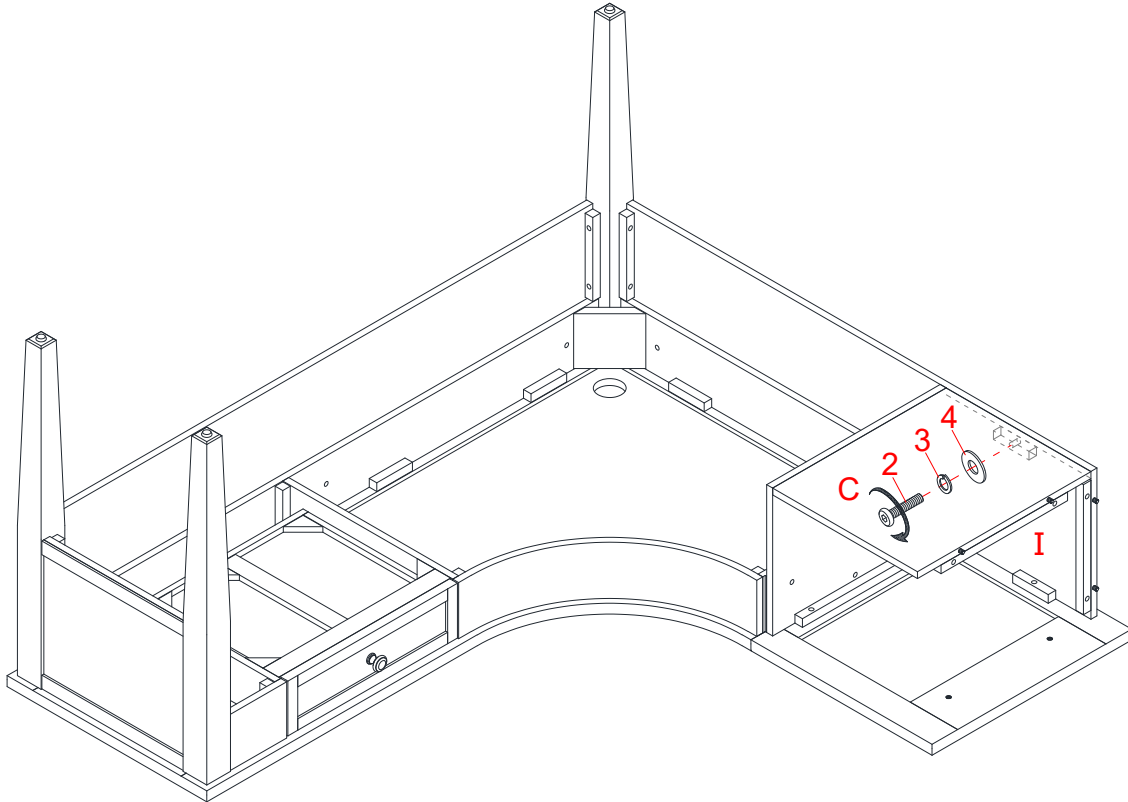

16. Fasten the Cabinet Bottom Panel (C) to the Small Modesty Panel (I) using one 32mm Bolt (2) with one Lock Washer (3) and one Flat Washer (4).

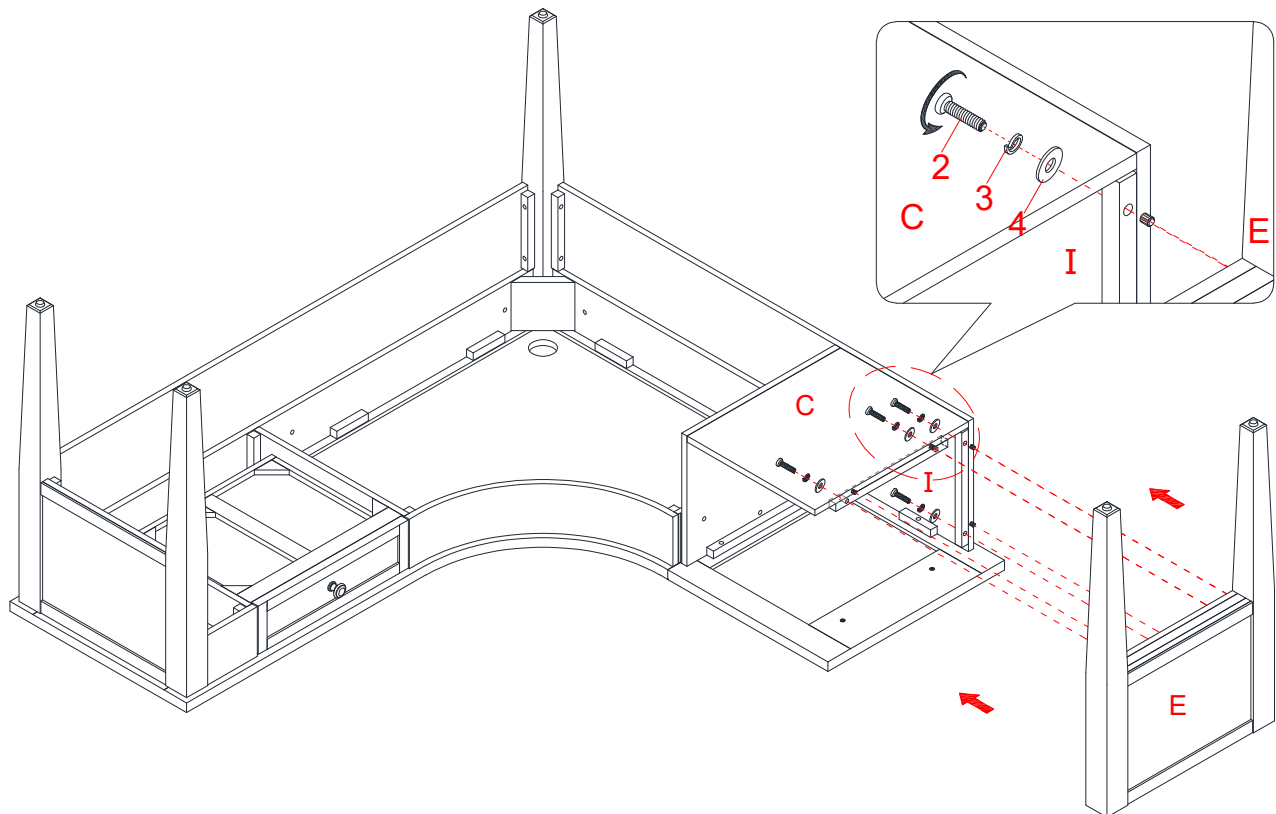

17. Using the wood dowels as a guide, align the Left Side Frame (E) to the previous assembly properly.
18. Insert four 32mm Bolts (2) with the Washers (3 and 4) through the cleats on both Cabinet Bottom Panel (C) and Small Modesty Panel (I) and screw into place.

Assembly Instructions

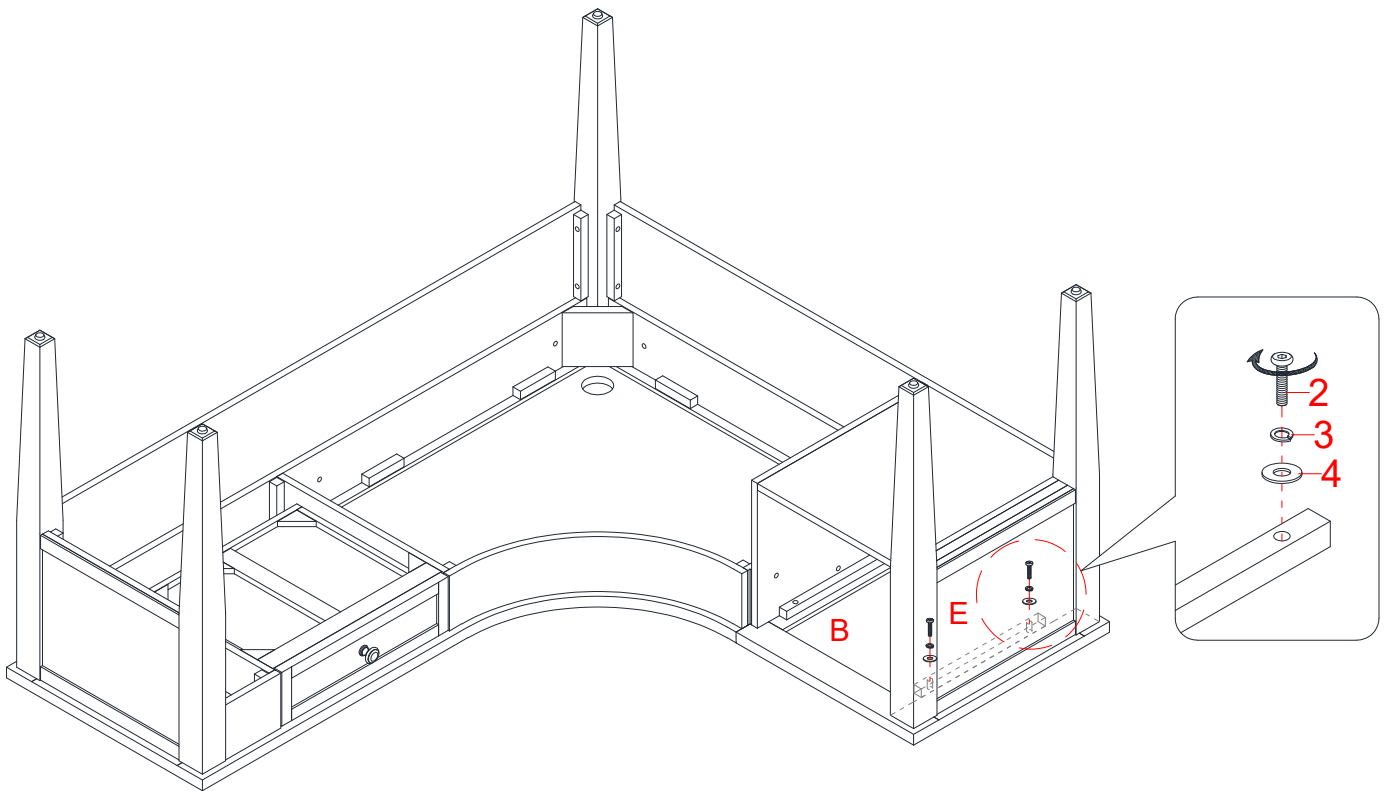

19. Fasten the Left Side Frame (E) to the Cabinet Top Panel (B) with two 32mm Bolts (2) and two Washers (3 and 4).
20. Now, go back and securely tighten all the cam locks and screws. Make sure that all the parts are tight and there are no gaps between the parts. This will help keep the unit square.

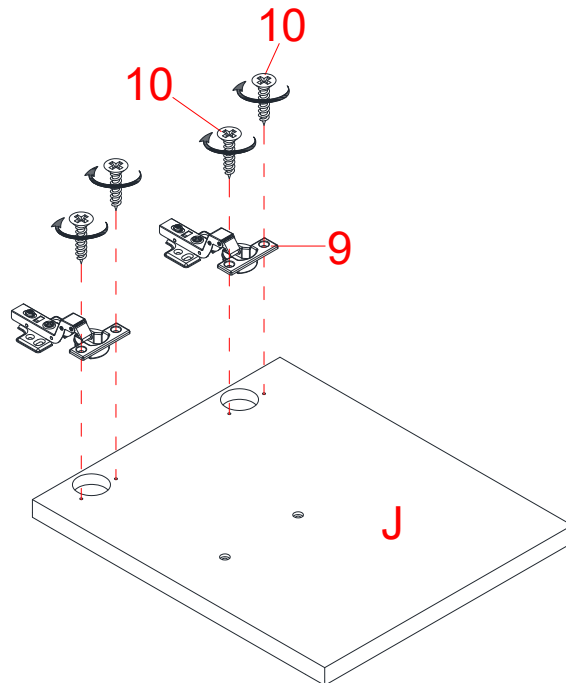

21. Extend two Door Hinges (9) and rest the hinge cups onto the cutouts of Door (J). Secure the Door Hinges (9) in place by using four 15mm Screws (10).

Assembly Instructions

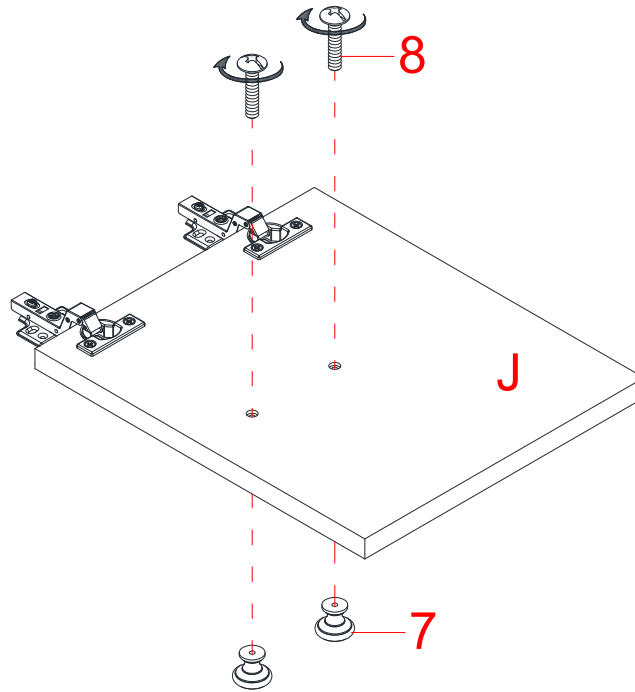

22. Attach two Knobs (7) to the front side of the Door (J) with two 19mm Bolts (8).

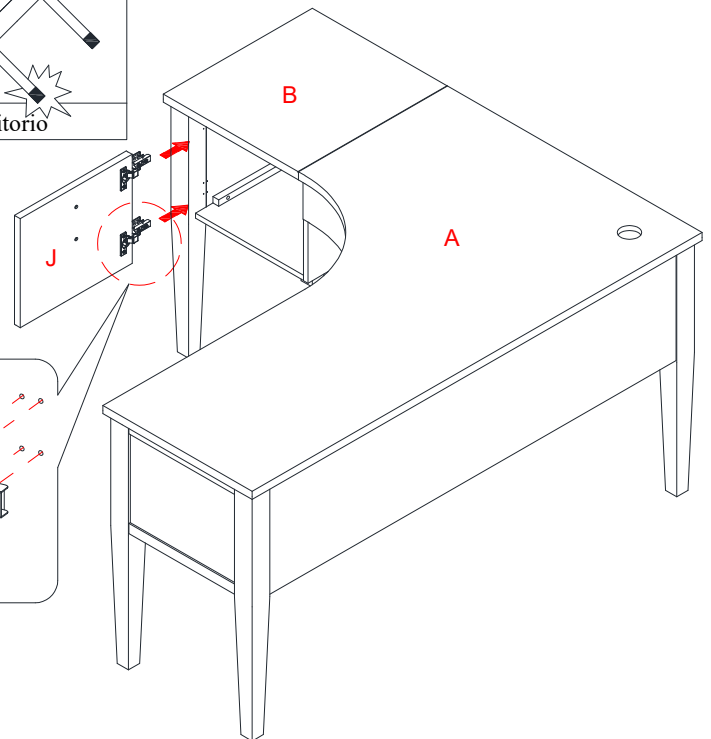
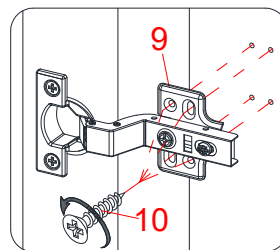
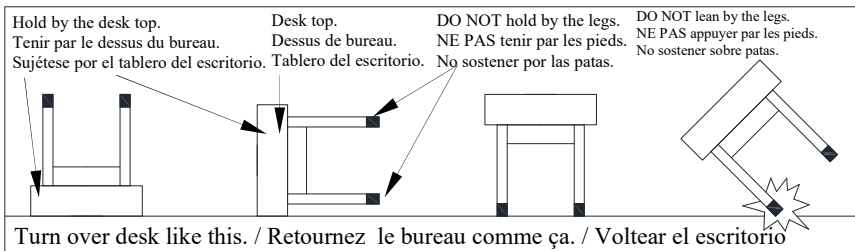

23. Ask for assistance to lift the assembled unit upright and position it near the final location.

24. Pick up the Door (J) and fasten the Hinge Bases (9) onto the Left Side Frame (E) with eight 15mm Screws (10), using the pilot holes as a guide.

25. Open and close the doors to make sure they are aligned and shut correctly. If necessary, adjust the screws for a good fit. Refer to the hinge sticker on door for adjustment.

Assembly Instructions

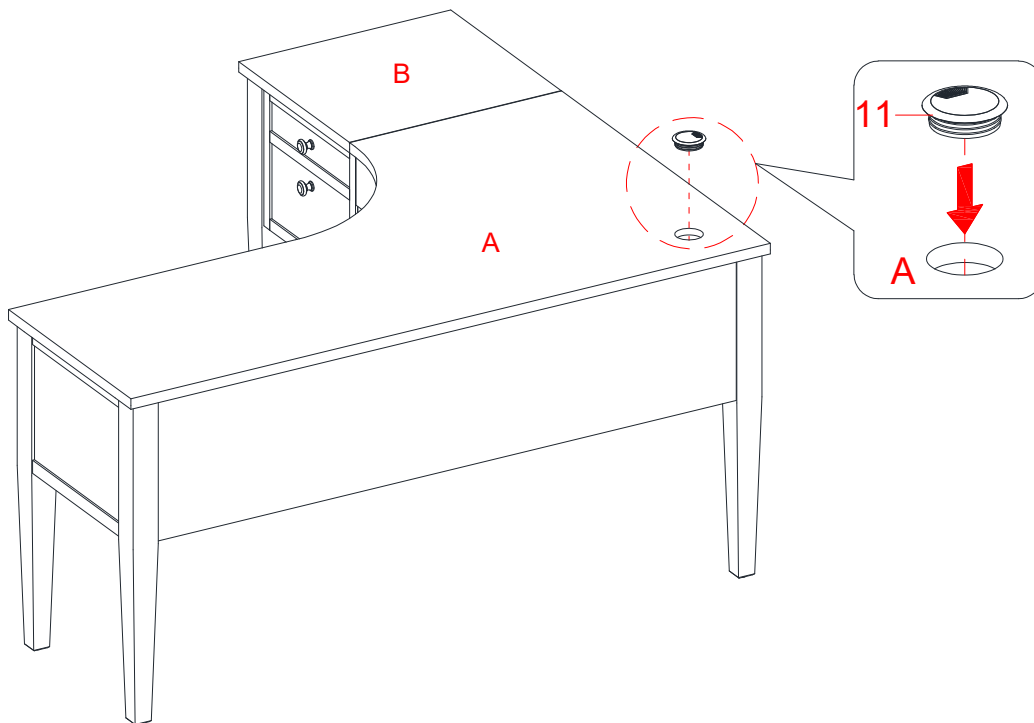

26. Insert the Grommet (12) over the hole on the Desk Top (A).

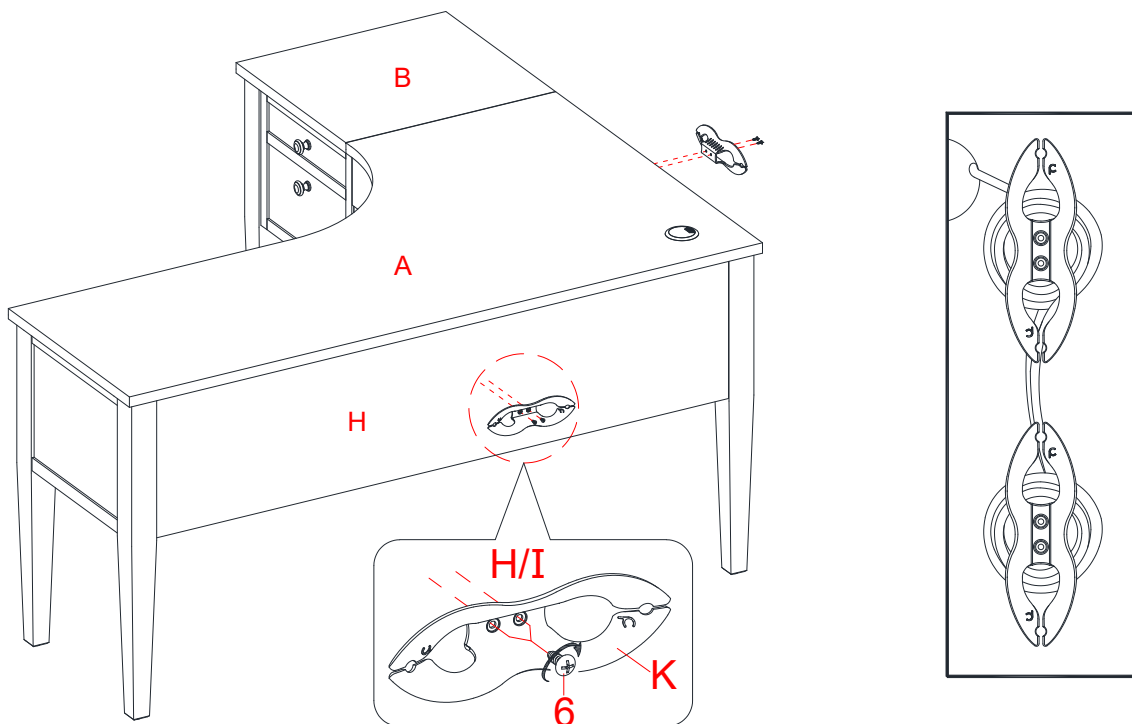

27. Fasten one Cable Wheel (K) to each of the Modesty Panel (H and I) with two 12mm Screws (6). The cable wheels allow you to organize, route and separate your component cords and cables to minimize tangling and signal interference.

Assembly Instructions

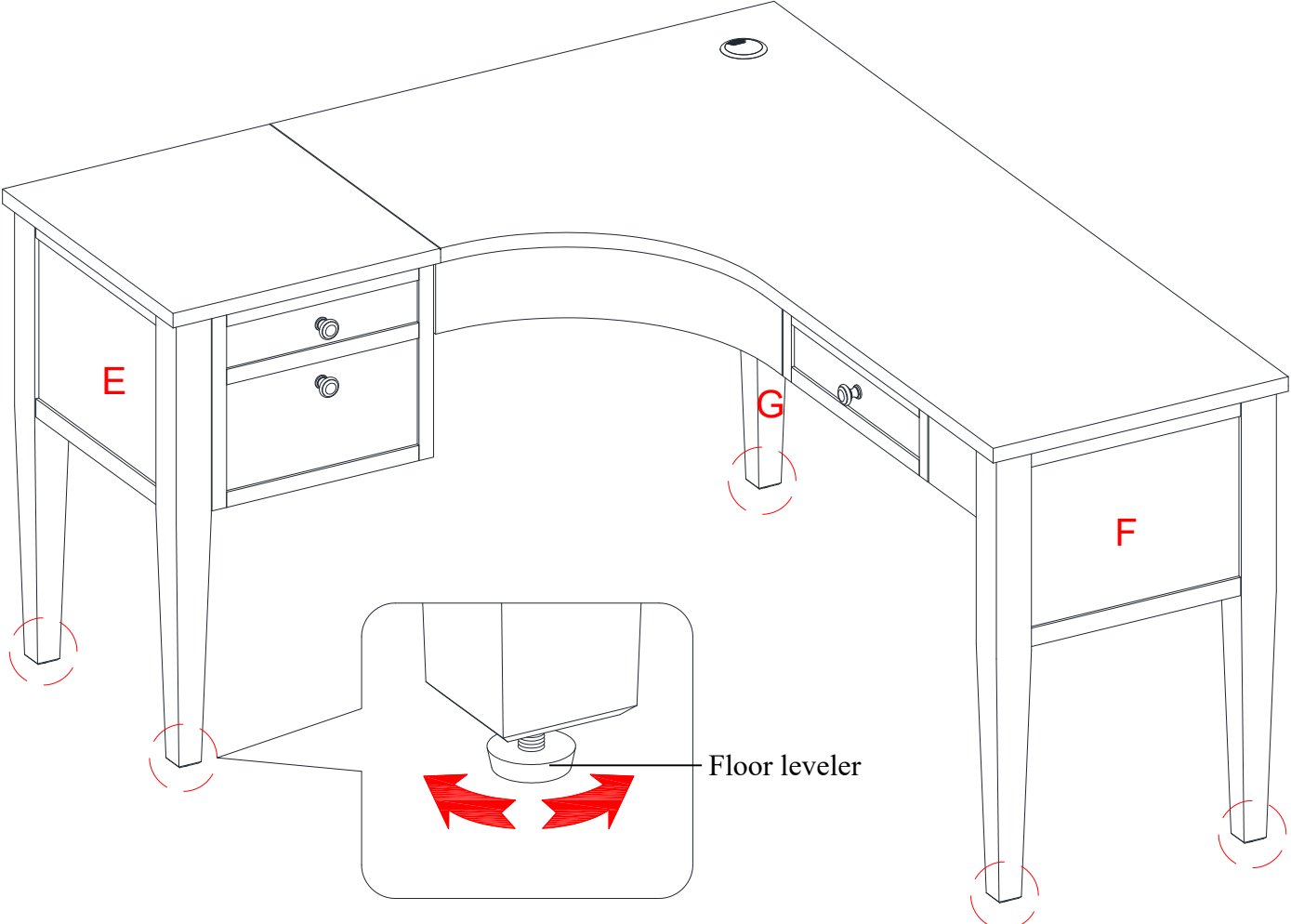

28. The unit now is ready for use. If necessary, adjust the pre-attached floor levelers to correct the tilting.

Care and Maintenance

- Use a soft, clean cloth that will not scratch the surface when dusting.
- Use of furniture polish is not necessary. Should you choose to use polish, test first in an inconspicuous area.
- Using solvents of any kind on your furniture may damage your furniture's finish.
- Never use water to clean your furniture as it may cause damage to the finish.
- Always use coasters under beverage glasses and flowerpots.
- Liquid spills should be removed immediately. Using a soft, clean cloth, blot the spill gently. Avoid rubbing.
- Always use protective pads under hot dishes and plates. Heat can cause chemical changes that may create spotting within the furniture finish.
- In the event that your furniture is stained or otherwise damaged during use, we recommend that you call a professional to repair your furniture.
- Check bolts/screws periodically and tighten them if necessary.

Further Advice about Wood Furniture Care

It is best to keep your furniture in a climate-controlled environment. Extreme temperature and humidity changes can cause fading, warping, shrinking and splitting of wood. It is advised to keep furniture away from direct sunlight as sun may damage the finish.

Proper care and cleaning at home will extend the life of your purchase. Following these important and helpful tips will enhance your furniture as it ages.

We hope you enjoy your purchase for many years.
Thank you for your purchase!

Quality Guarantee

We are confident that you will be delighted with your Whalen Furniture purchase.

Should this product be defective in workmanship or materials or fail under normal use, we will repair or replace it for up to one (1) year from date of purchase. Every Whalen Furniture product is designed to meet your highest expectations. We guarantee that you will immediately see the value of our fine furniture.

This warranty gives you specific legal rights and you may also have other rights which vary from state to state or province to province.

Whalen Furniture Manufacturing
1578 Air Wing Road, San Diego, CA 92154, USA
Customer Service: 866-942-5362
8:30 a.m. - 4:30 p.m., PST, Monday to Friday
www.whalenfurniture.com

IMPORTANT / IMPORTANTE

**Scan for easy
3D instructions**



Scannez pour des instructions faciles en 3D
Escanea para instrucciones fáciles en 3D



WHALEN®

NUMÉRO DE LOT : _____

DATE D'ACHAT : ___/___/___

Bureau en L 60 po Lagron

Modèle n° OD-LA60L

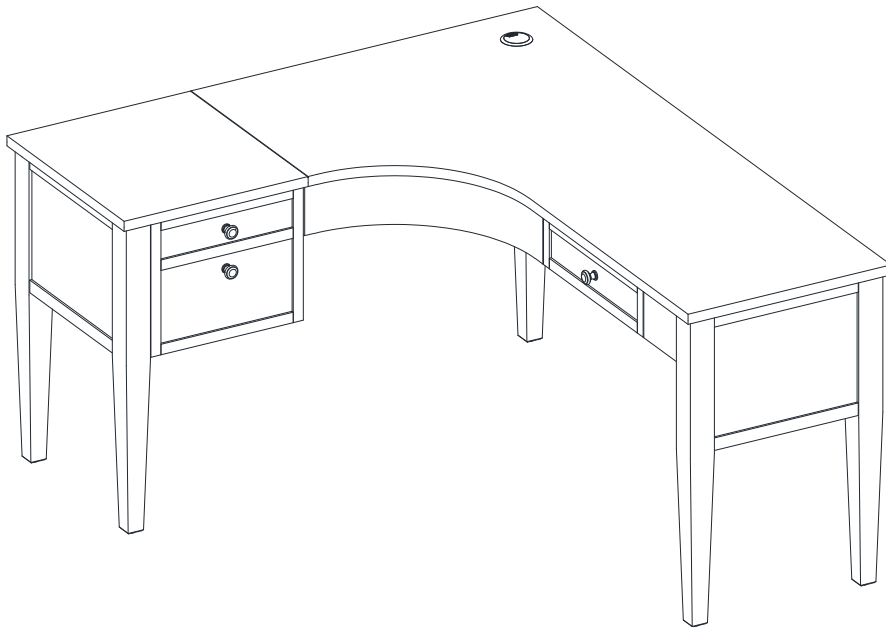

ASSEMBLAGE PAR UN ADULTE REQUIS EN RAISON DES PETITES PIÈCES, DES BOUTS POINTUS ET DES BORDS TRANCHANTS

Pour toute question sur le montage ou en cas de pièce manquante, **NE PAS** retourner cet article au point de vente. Communiquer sans frais avec notre service à la clientèle en ayant en mains les instructions et la liste des pièces pour indiquer le nom du modèle, le nom de la pièce ou le numéro d'usine :

1-866-942-5362

Heure normale du Pacifique, entre 8 h 30 et 16 h 30, du lundi au vendredi

Vous pouvez également visiter notre site Web 24 heures par jour, 7 jours sur 7 pour obtenir de l'aide sur le produit www.whalenfurniture.com

ou transmettre une demande par courriel à parts@whalenfurniture.com

**CE LIVRET D'INSTRUCTIONS CONTIENT D'IMPORTANTES CONSIGNES DE SÉCURITÉ.
LIRE ET CONSERVER POUR RÉFÉRENCE FUTURE.**

Date 2022-06-27 Rév. 0001-A

CHARGES MAXIMALES RECOMMANDÉES

FABRICANT: Whalen Furniture Manufacturing
CATALOGUE : Bureau en L 60 po Lagron
MODÈLE N° OD-LA60LD

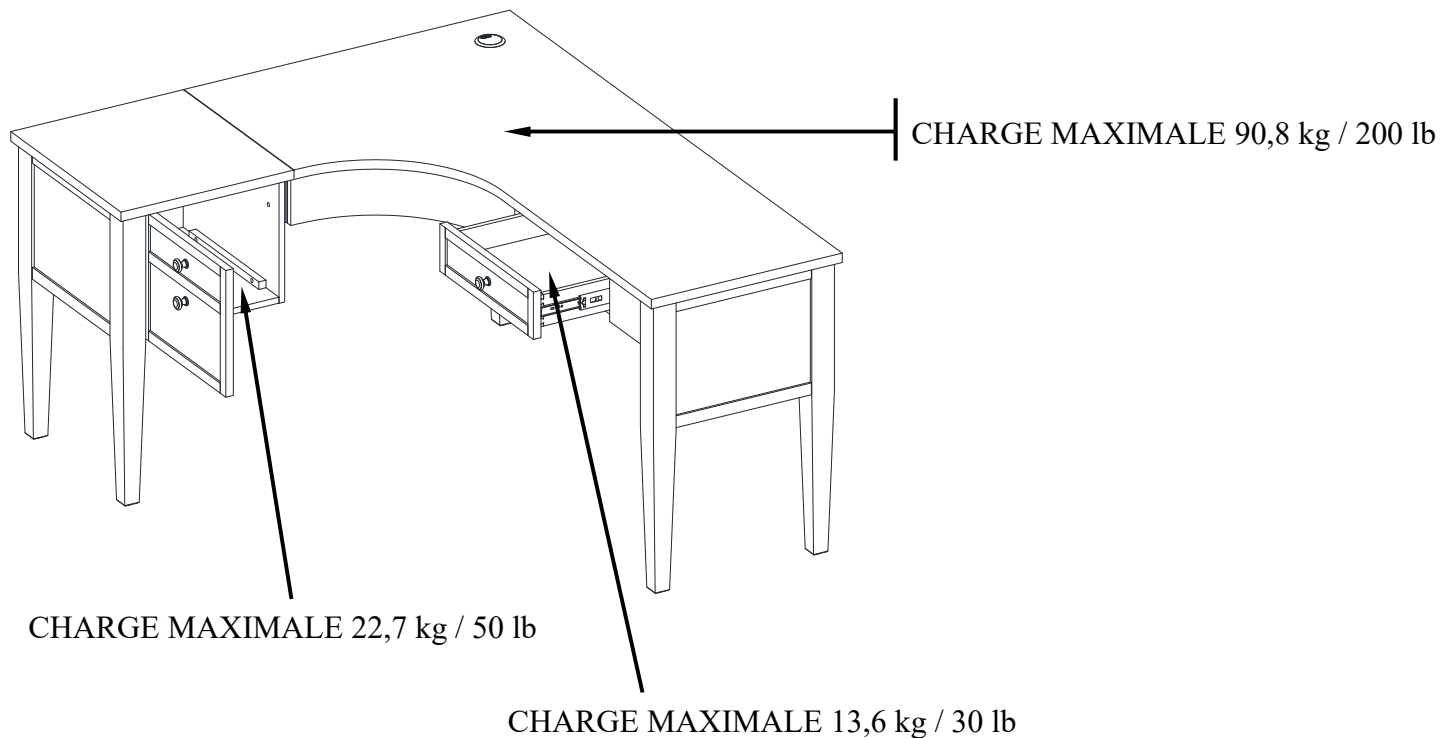

AVERTISSEMENT

CETTE UNITÉ DOIT ÊTRE UTILISÉE EN RESPECTANT LES POIDS MAXIMAUX INDIQUÉS. L'UTILISATION DE L'UNITÉ AVEC UNE CHARGE SUPÉRIEURE AUX POIDS MAXIMAUX INDIQUÉS PEUT CAUSER L'INSTABILITÉ, VOIRE MÊME DES BLESSURES.

REMARQUE

Veuillez lire toutes les directives avant de procéder au montage. Examinez tout le matériel d'emballage avant de jeter le carton. Retirez les agrafes de ce dernier avant de le jeter. Enlevez toutes les pièces du carton et répartissez-les en groupes tel qu'indiqué sur la liste des pièces. Assurez-vous que toutes les pièces ont été incluses avant de commencer le montage. L'utilisation d'outils électriques n'est pas recommandée pour le montage.

1. Lire toutes les Instructions de montage avant d'assembler le produit.
2. Retirer toute la quincaillerie de la boîte et classer par format.
3. S'assurer d'avoir toute la quincaillerie et toutes les pièces AVANT de débiter le montage.
4. Demander de l'aide pour monter ce meuble.
5. Pour éviter les dommages, assembler le produit sur une surface solide, de niveau et protégée.
6. Attendre que toutes les étapes soient complétées pour serrer les boulons.
7. S'assurer que tous les boulons soient serrés à fond avant d'utiliser l'unité.

IMPORTANT

Avant de débiter : ouvrir, identifier et faire le décompte de toutes les pièces avant le montage. Étendre les pièces sur une surface lisse et non abrasive. Les pièces identifiées en pages 4 et 5 du présent guide seront requises.

REMARQUE : IL EST TRÈS IMPORTANT D'UTILISER DE LA COLLE AVEC LES GOUJONS. L'EXCÈS DE COLLE PEUT ÊTRE ESSUYÉ AVEC UN LINGE HUMIDE.

Insérer les goujons au moins à la moitié en les frappant légèrement avec un maillet en caoutchouc, AU BESOIN.

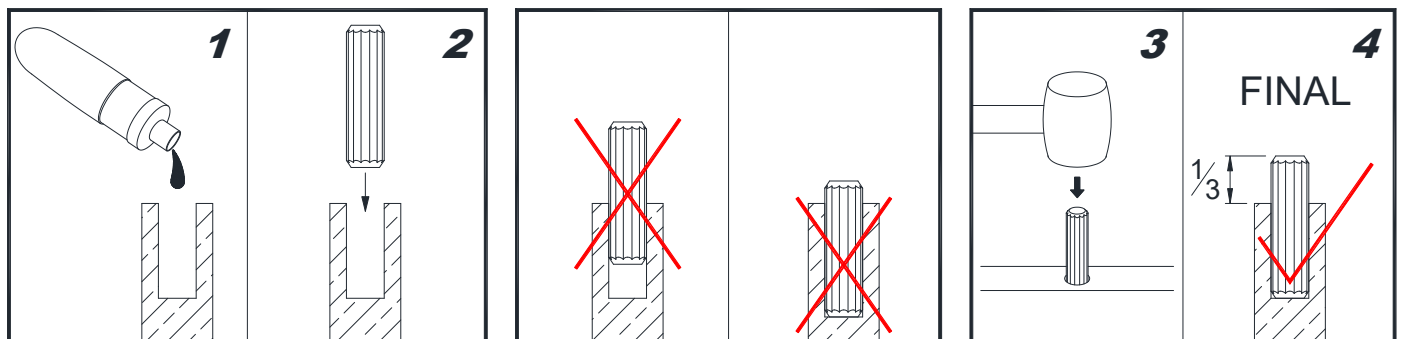

Comment ajuster les charnières européennes ajustables sur les portes

Le transport peut entraîner un désalignement des portes. Si vous estimez que les portes doivent être légèrement ajustées, tournez la vis appropriée, comme illustré.

1. POUR AJUSTER LA PORTE VERS L'AVANT OU L'ARRIÈRE.
2. POUR AJUSTER LA PORTE VERS LA DROITE OU LA GAUCHE.
3. POUR AJUSTER LA PORTE VERS LE HAUT OU LE BAS.

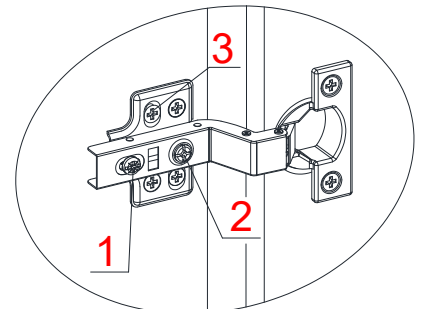

Liste des pièces et de la quincaillerie

Lire toutes les instructions et s'assurer d'avoir toutes les pièces et de la quincaillerie mentionnées avant de débiter le montage.

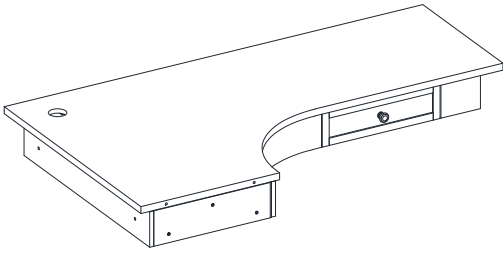

A- Dessus de bureau avec cadre (Qté. 1)

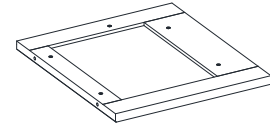

B- Panneau supérieur de l'armoire (Qté. 1)

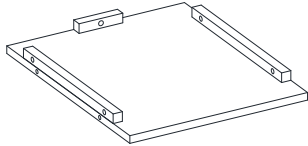

C- Panneau inférieur de l'armoire (Qté. 1)

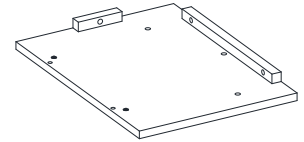

D- Panneau latéral de l'armoire (Qté. 1)

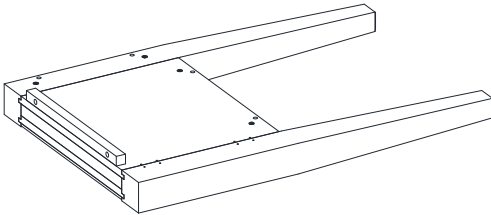

E- Cadre latéral gauche (Qté. 1)

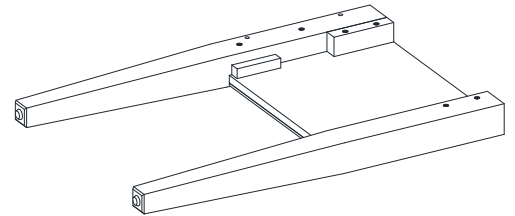

F- Cadre latéral droit (Qté. 1)

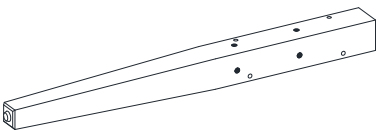

G- Pied d'angle (Qté. 1)

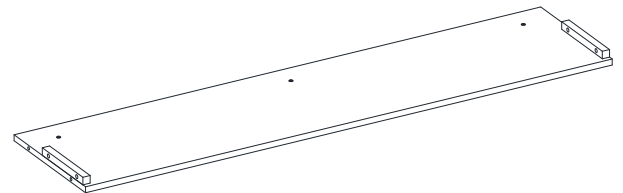

H- Grand panneau de fond (Qté. 1)

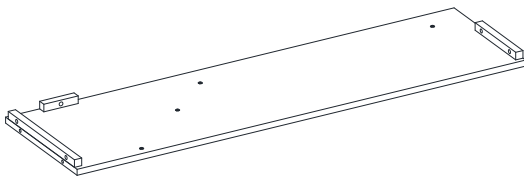

I- Petit panneau de fond (Qté. 1)

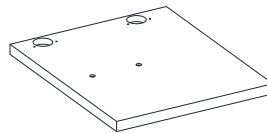

J- Porte (Qté. 1)



K- Roulette de câble (Qté. 2)

Liste des pièces et de la quincaillerie

Lire toutes les instructions et s'assurer d'avoir toutes les pièces et de la quincaillerie mentionnées avant de débuter le montage.

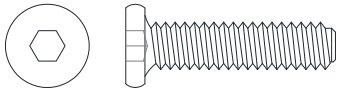

(1) Boulon 1/4" x 25mm
(Qté. 8+1 extra)

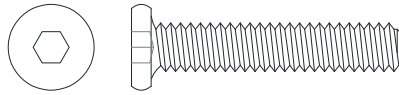

(2) Boulon 1/4" x 32mm
(Qté. 23+1 extra)



(3) Rondelle de blocage
(Qté. 31+1 extra)

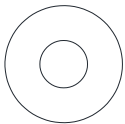

(4) Rondelle plate
(Qté. 31+1 extra)

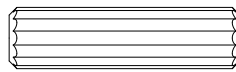

(5) Chevilles en bois M8 x 30mm
(Qté. 14+1 extra)

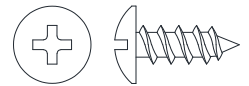

(6) Vis M3.5 x 12mm
(Qté. 4+1 extra)



(7) Bouton
(Qté. 2)

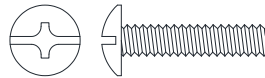

(8) Boulon de bouton 5/32" x 19mm
(Qté. 2)

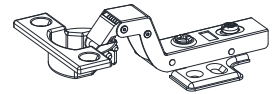

(9) Charnière de porte
(Qté. 2)

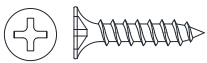

(10) Vis M3.5 x 15mm
(Qté. 12+1 extra)



(11) Œillet
(Qté. 1)

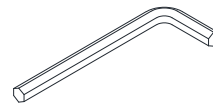

Clé hexagonale
(Qté. 2)

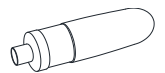

Colle
(Qté. 1)

INSTALLATION DES TIROIRS

Si vous devez retirer les tiroirs avec des glissières à roulement à billes de l'unité, veuillez suivre les étapes ci-dessous pour éviter tout dommage aux glissières ou au tiroir.

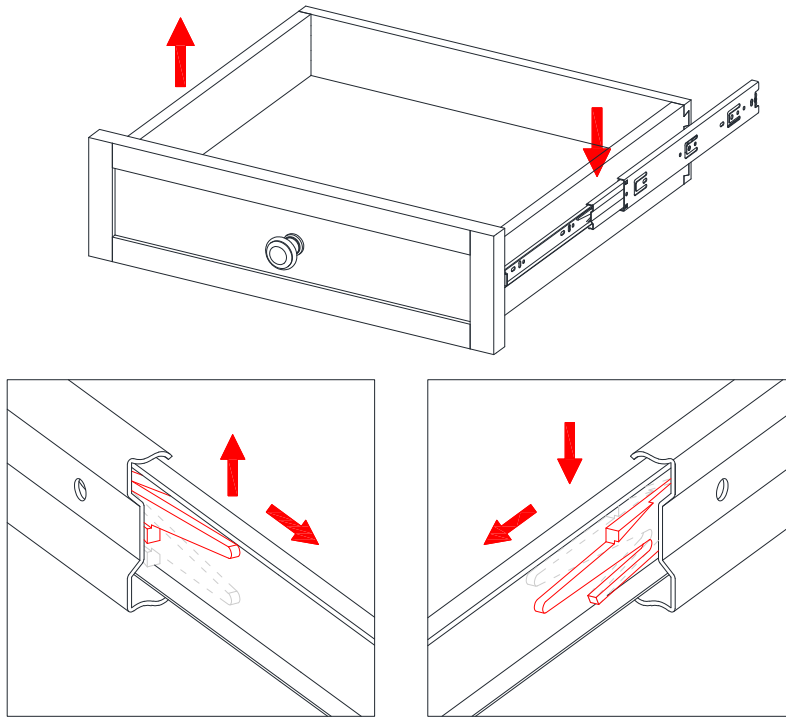

1. Pour retirer le tiroir, l'ouvrir complètement et pousser les onglets de plastique de la glissière sur roulement à billes vers le haut d'un côté et vers le bas de l'autre côté, puis retirer complètement le tiroir.

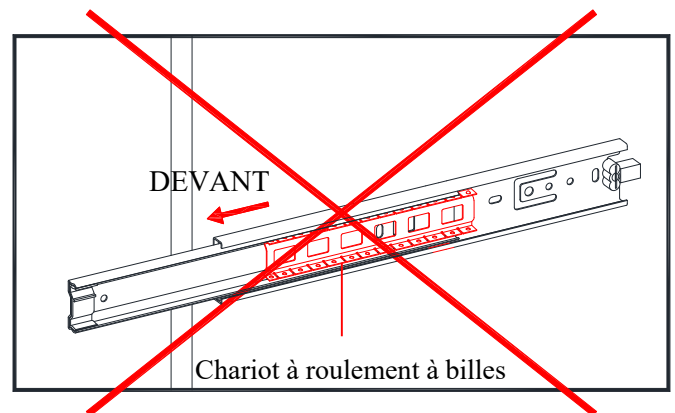
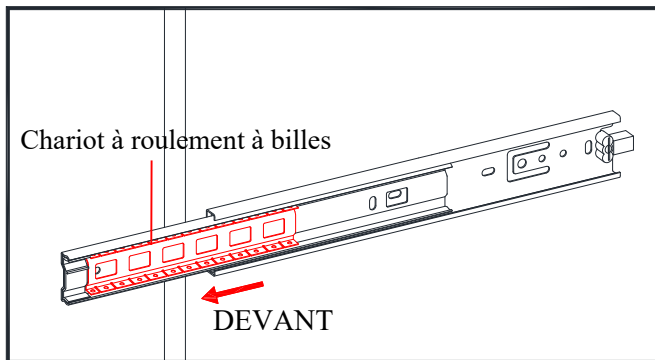

2. Pour remettre le tiroir en place, poussez simplement le chariot à roulement à billes jusqu'à l'extrémité des glissières (des deux côtés) et alignez les glissières du tiroir avec les glissières de l'unité et poussez-le soigneusement à l'intérieur jusqu'à ce qu'il s'arrête.

REMARQUE : si le tiroir ne glisse pas facilement, le retirer et répéter l'étape.

Instructions de montage

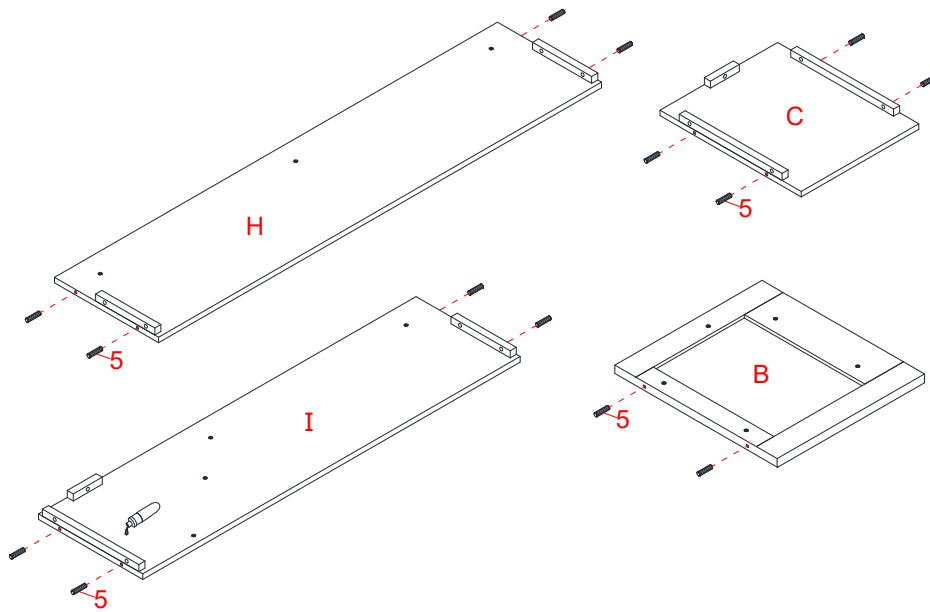

REMARQUE : Veuillez ne pas complètement serrer les boulons avant d'avoir terminé l'assemblage de toutes les pièces. Une fois assemblées, revenir en arrière et serrer tous les boulons. Cela facilitera l'assemblage.

1. Déballez l'unité et vérifiez que vous disposez de tout le matériel et des pièces nécessaires. Assemblez l'unité sur un sol recouvert de moquette ou sur le carton vide pour éviter toute rayure.
2. Collez les chevilles en bois (5) dans les trous d'extrémité du panneau supérieur de l'armoire (B), du panneau inférieur de l'armoire (C) et des panneaux de fond (H et I) comme illustré. Il est très important d'utiliser une petite quantité de colle aux deux extrémités des chevilles et d'essuyer l'excédent de colle avec un chiffon humide.

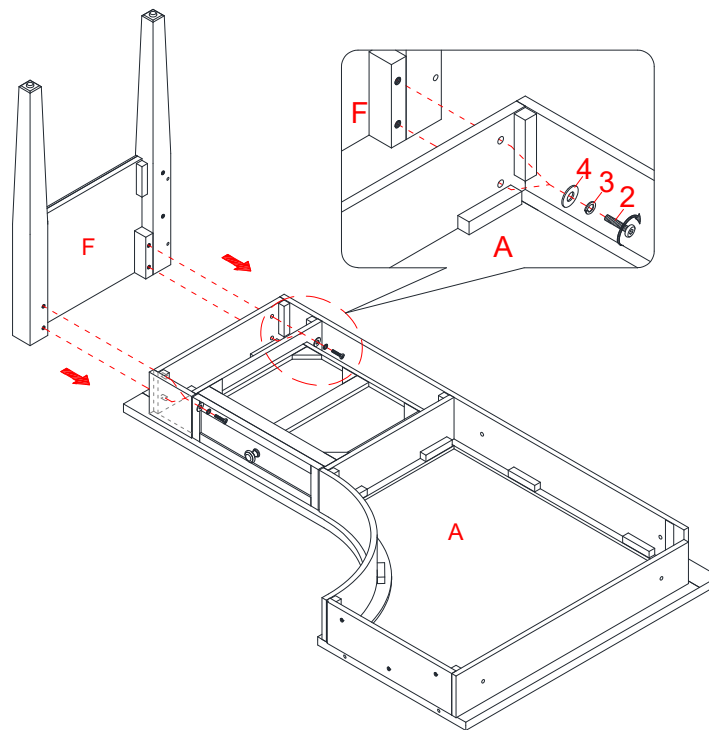

3. Placez le dessus de bureau (A) à l'envers sur une surface plane et protégée, près de l'endroit où vous souhaitez placer le meuble.
4. Alignez et fixez le cadre latéral droit (F) sur le dessus de bureau (A) à l'aide de quatre boulons de 32 mm avec quatre rondelles de blocage (3) et de quatre rondelles plates (4).

Instructions de montage

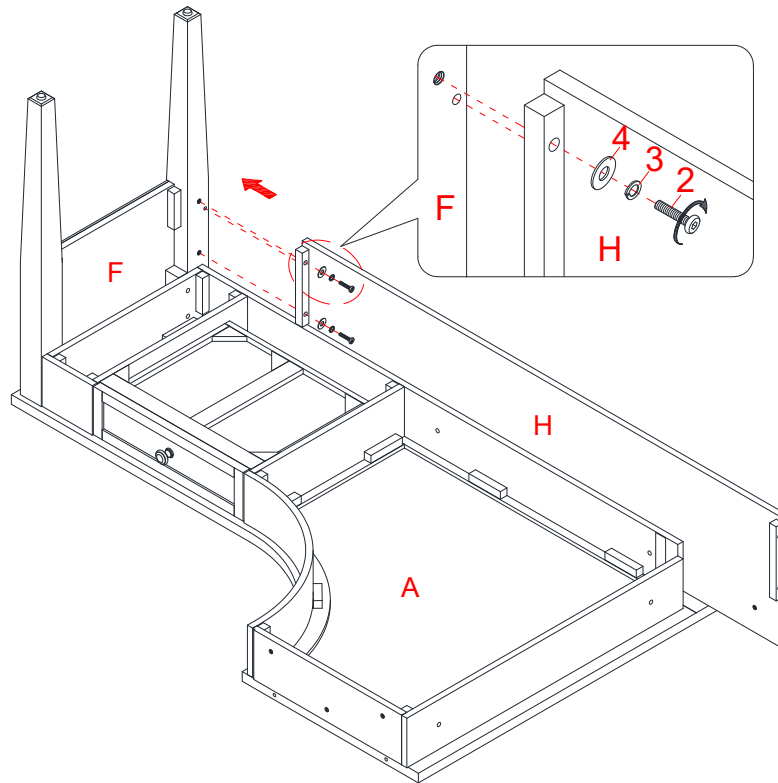

5. Alignez et fixez le grand panneau de fond (H) au cadre latéral droit (F) à l'aide de deux boulons de 32 mm (2) de deux rondelles (3 et 4). **NE SERREZ PAS** complètement les boulons au cours de cette étape. Veillez à ce que les inserts filetés soient alignés avec les trous de montage du rail arrière du dessus de bureau (A).

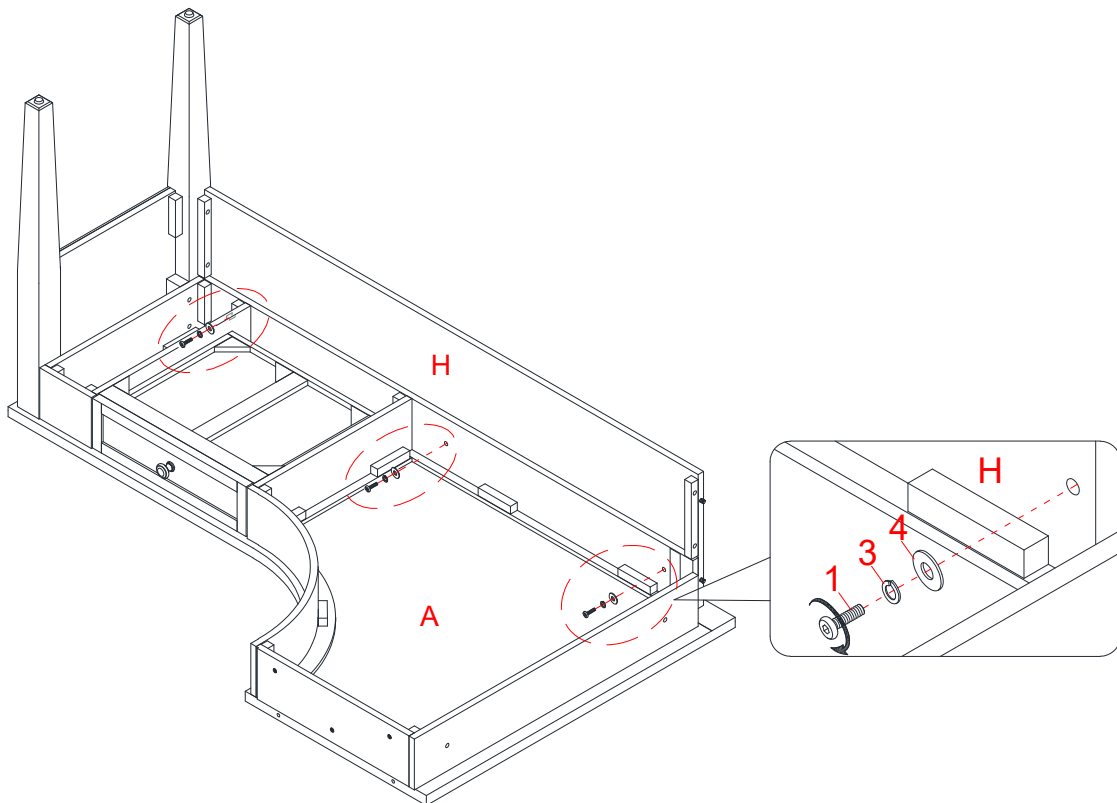

6. Insérez trois boulons de 25 mm (1) avec les rondelles (3 et 4) dans les trous de montage de la traverse arrière du dessus de bureau (A) et vissez-les dans le panneau de fond (H).

Instructions de montage

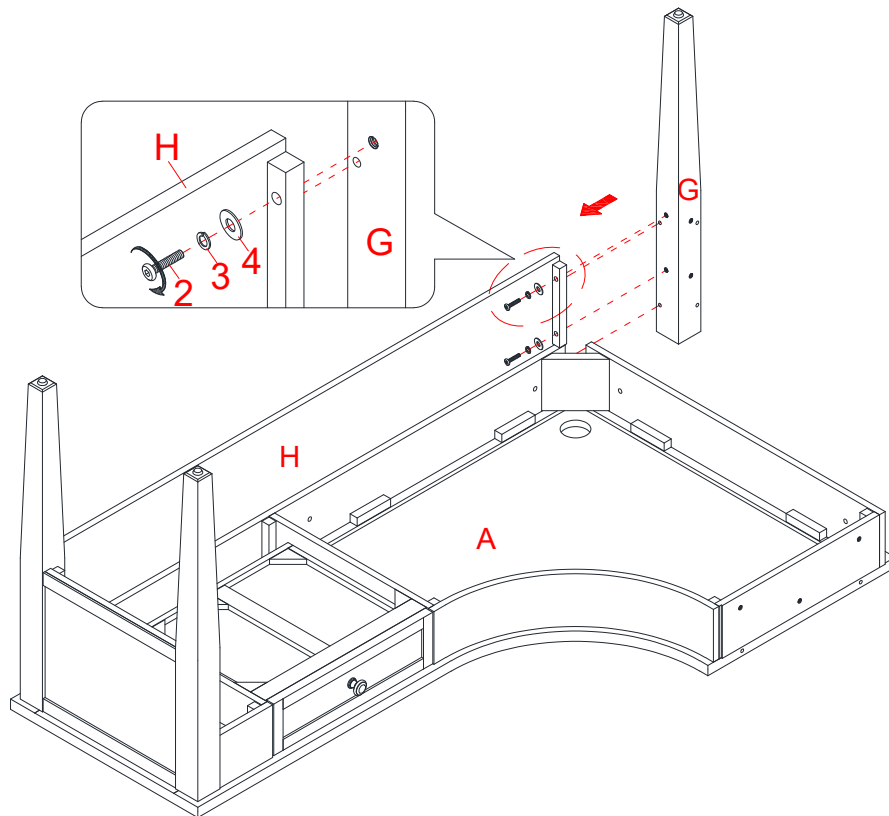

7. En utilisant les chevilles en bois comme guide, alignez et fixez le pied d'angle (G) au grand panneau de fond assemblé (H) avec deux boulons de 32 mm (2) et deux rondelles (3 et 4).

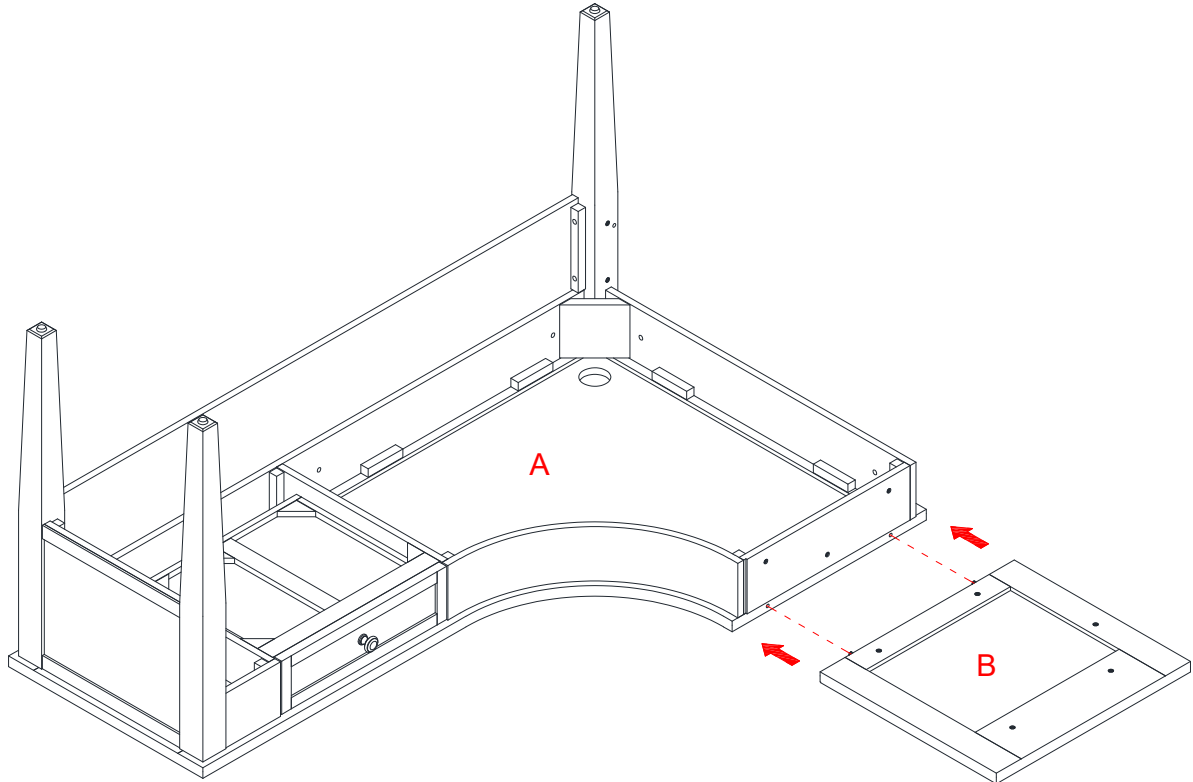

8. Fixez le panneau supérieur de l'armoire (B) sur le dessus du bureau (A) en insérant les chevilles en bois d'extrémité dans les trous non filetés du dessus du bureau (A).

Instructions de montage

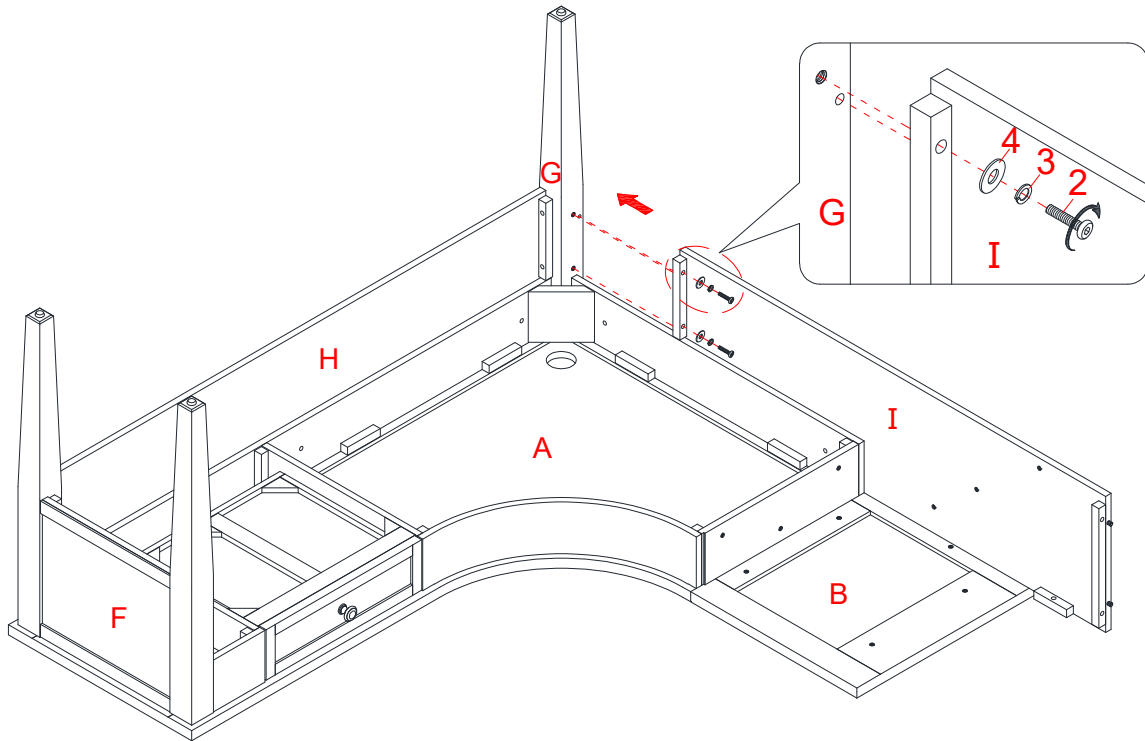

9. Alignez et fixez le petit panneau de fond (I) sur le pied d'angle (G) avec deux boulons de 32 mm (2) et deux rondelles (3 et 4). Veillez à ce que les inserts filetés soient alignés avec les trous de montage du rail arrière du dessus de bureau (A).

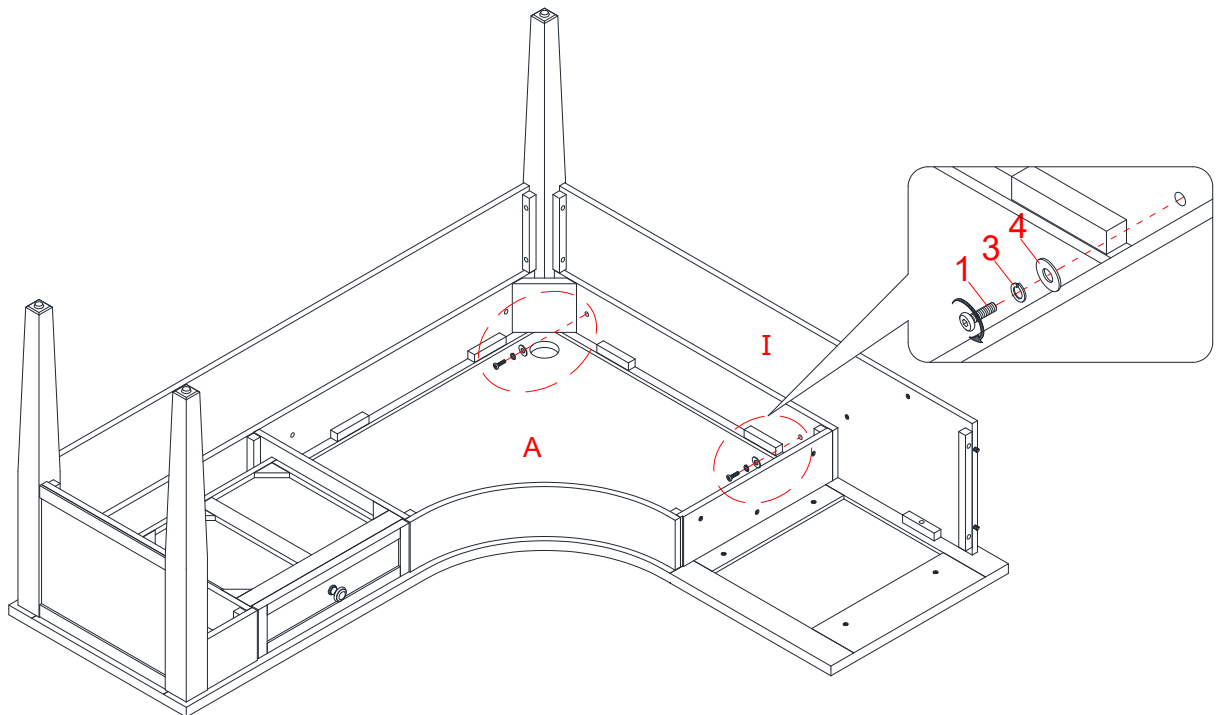

10. Fixez le petit panneau de fond (I) sur le dessus de bureau (A) avec deux boulons de 25 mm (1) et deux rondelles (3 et 4).

Instructions de montage

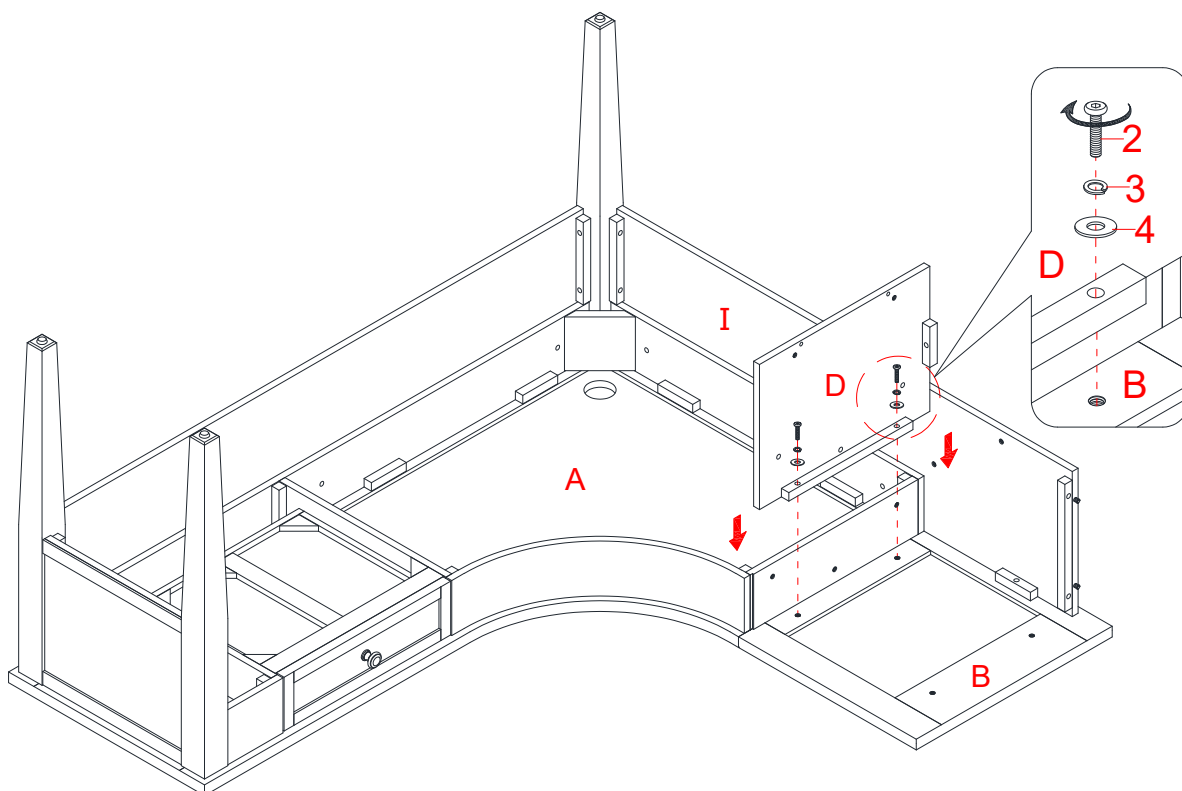

11. Alignez et fixez le panneau latéral de l'armoire (D) au panneau supérieur de l'armoire (B) à l'aide deux boulons de 32 mm (2) et deux rondelles (3 et 4).

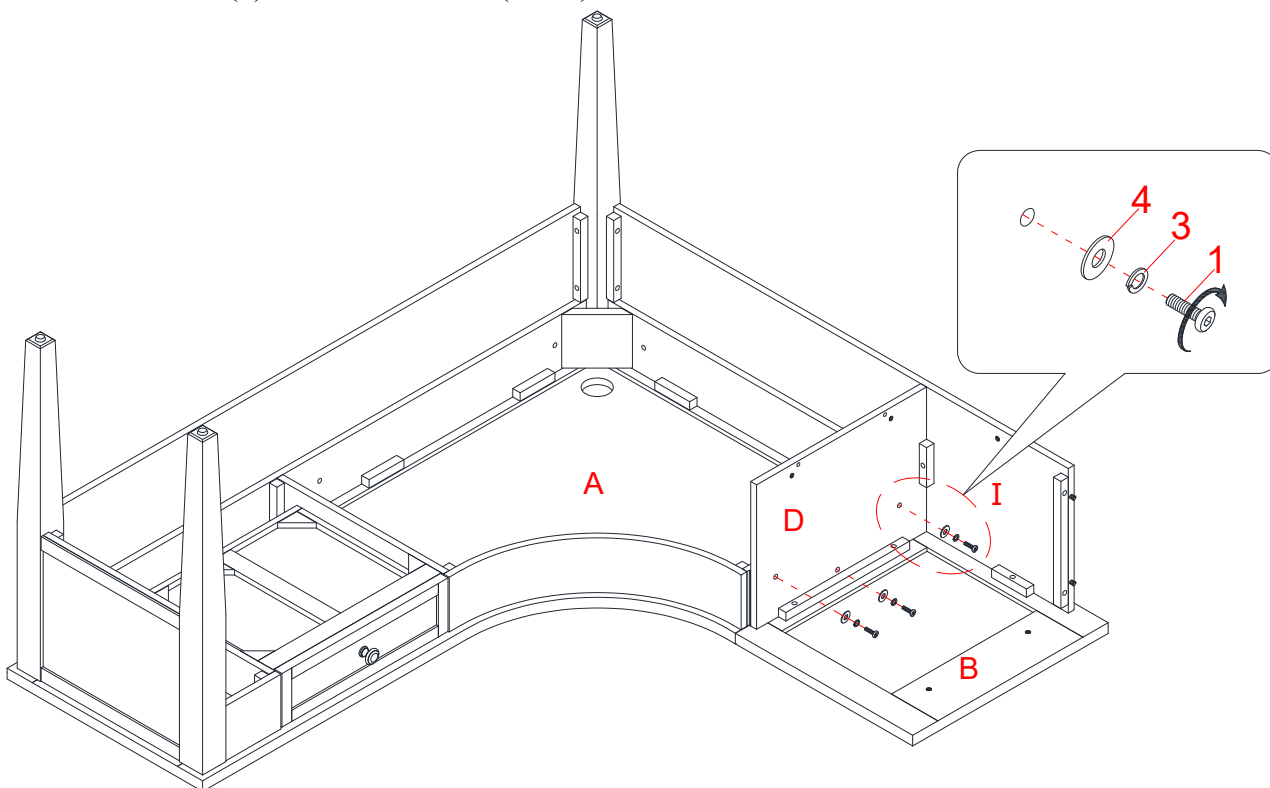

12. Fixez le panneau latéral de l'armoire (D) sur le dessus de bureau (A) à l'aide de trois boulons de 25 mm (1) et de trois rondelles (3 et 4).

Instructions de montage

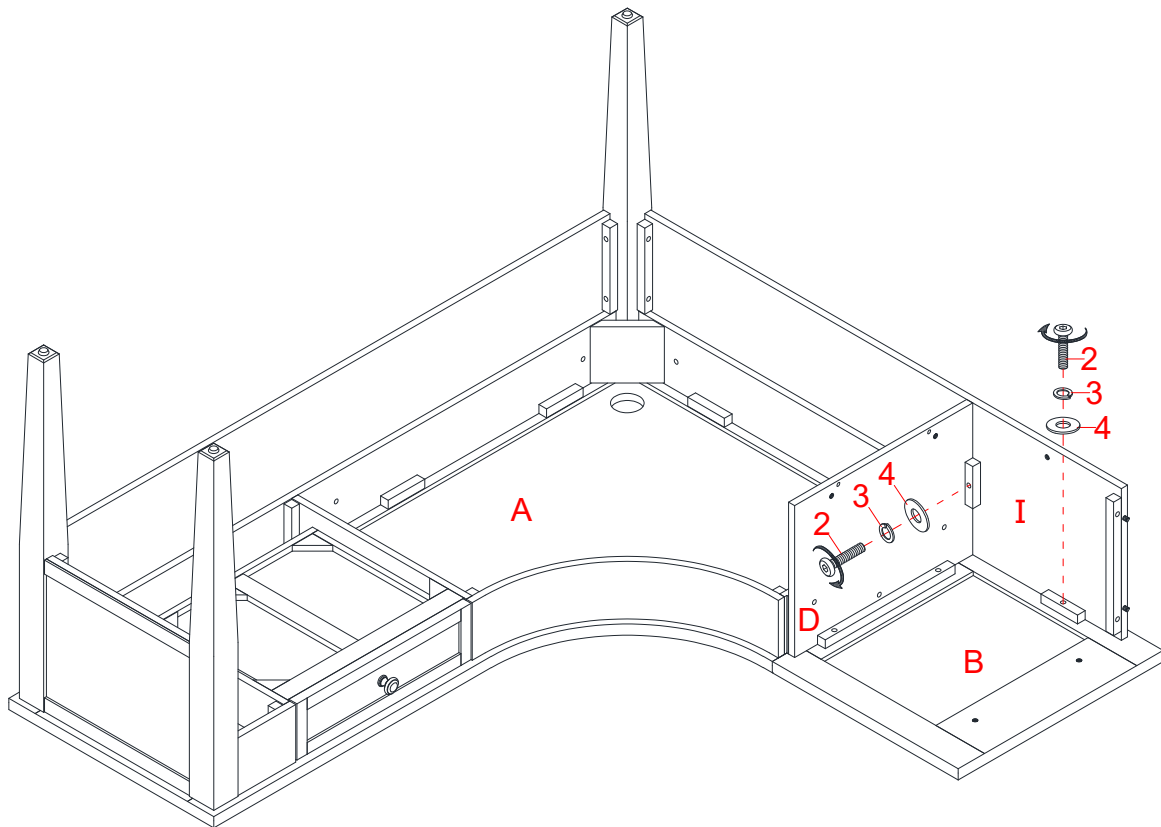

13. Insérez un boulon de 32 mm (2) avec les rondelles (3 et 4) dans le taquet du panneau latéral de l'armoire (D) et vissez-le dans le petit panneau de fond (I).
14. Fixez le petit panneau de fond (I) au panneau supérieur de l'armoire (B) à l'aide d'un boulon de 32 mm (2) avec une rondelle de blocage (3) et une rondelle plate (4).

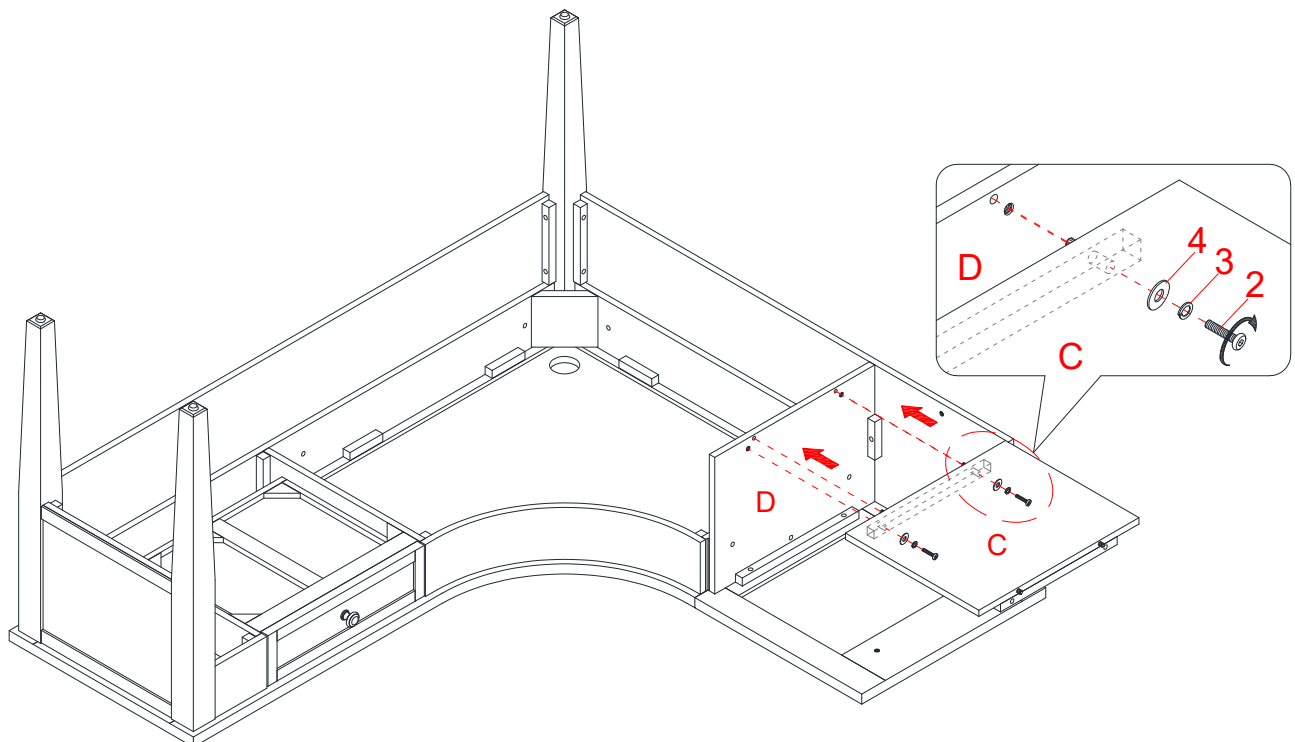

15. En utilisant les chevilles en bois comme guide, fixez le panneau inférieur de l'armoire (C) au panneau latéral de l'armoire (D) à l'aide de deux boulons de 32 mm (2) avec deux rondelles de blocage (3) et deux rondelles plates (4).

Instructions de montage

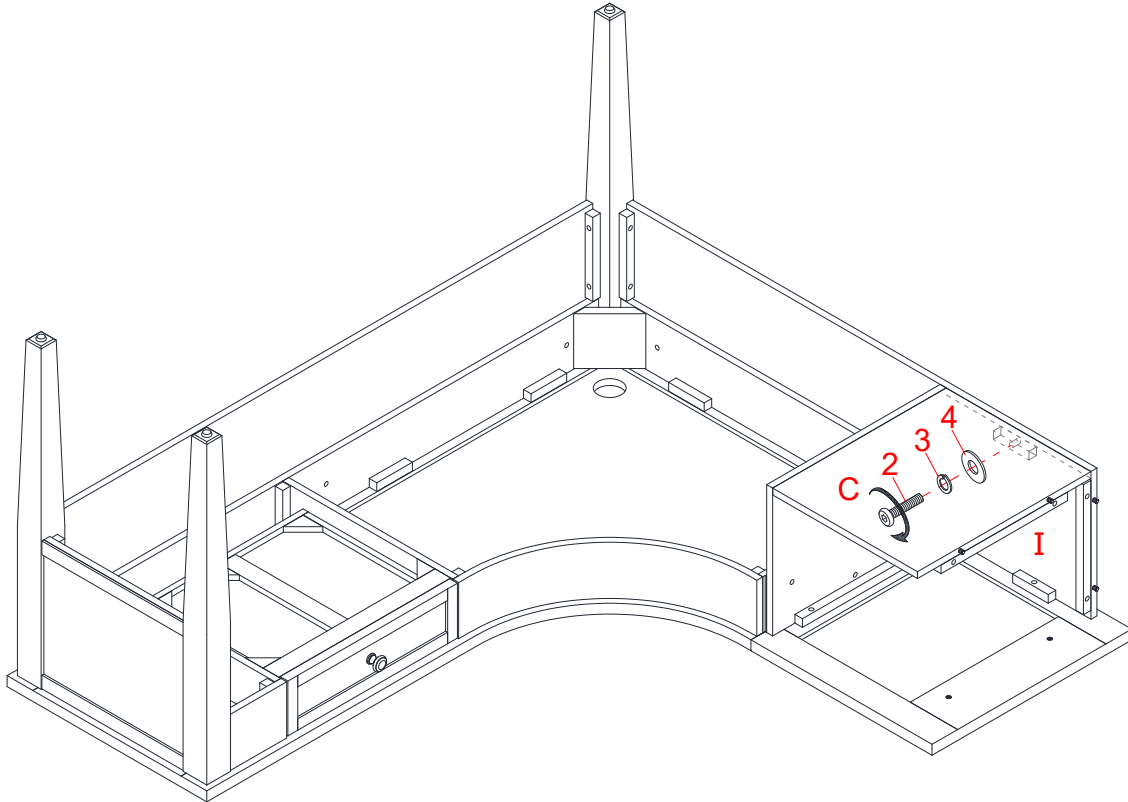

16. Fixez le panneau inférieur de l'armoire (C) au petit panneau de fond (I) à l'aide d'un boulon de 32 mm (2) avec une rondelle de blocage (3) et une rondelle plate (4).

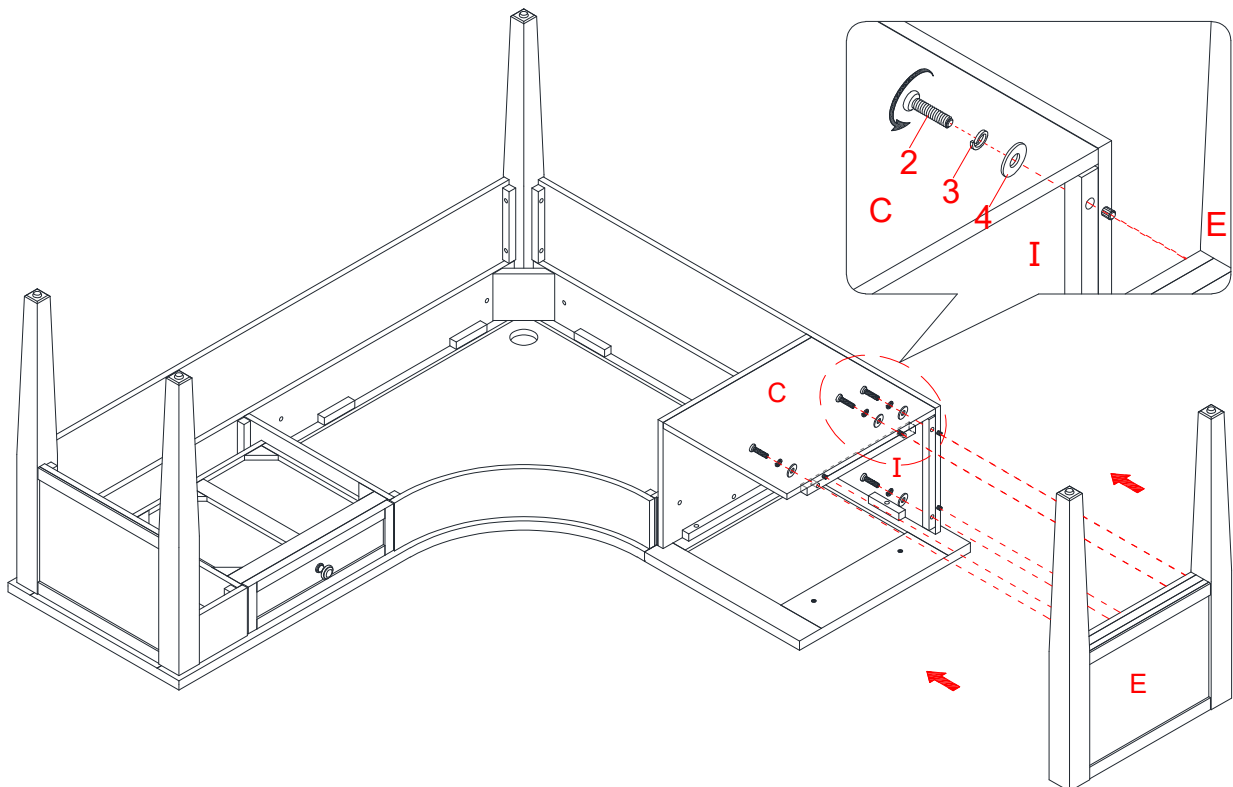

17. En utilisant les chevilles en bois comme guide, Alignez correctement le cadre latéral gauche (E) sur l'assemblage précédent
18. Insérez quatre boulons de 32 mm (2) avec les rondelles (3 et 4) dans les taquets du panneau inférieur de l'armoire (C) et du petit panneau de fond (I) et vissez-les en place.

Instructions de montage

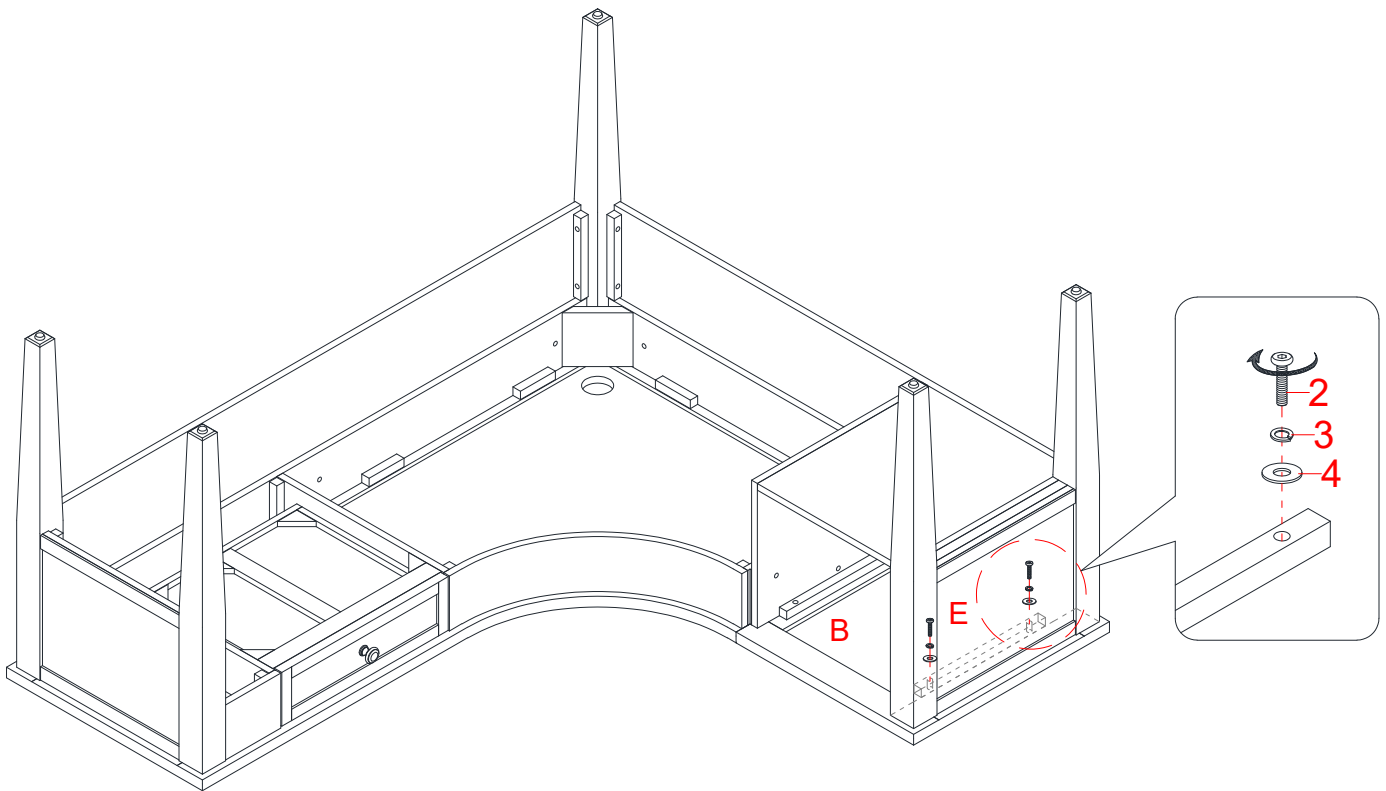

19. Fixez le cadre latéral gauche (E) au panneau supérieur de l'armoire (B) avec avec deux boulons de 32 mm (2) et deux rondelles (3 et 4).
20. Maintenant, reculez et serrez solidement tous les verrous à came et les vis à bois. Assurez-vous que toutes les pièces sont bien serrées et qu'il n'y a pas d'espace entre elles. Cela aidera à maintenir l'unité en position carrée.

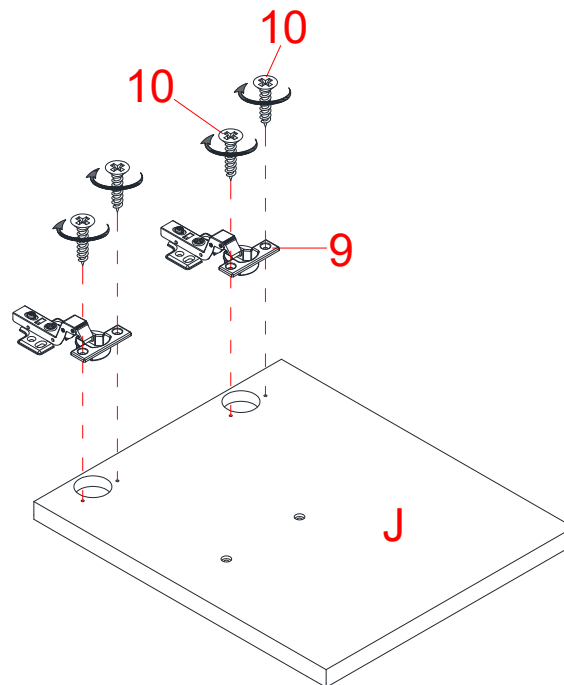

21. Déployez deux charnières de porte (9) et posez les coupelles de charnière sur les découpes de la porte (J). bien les charnières de porte (9) en place à l'aide de quatre vis de 15 mm (10).

Instructions de montage

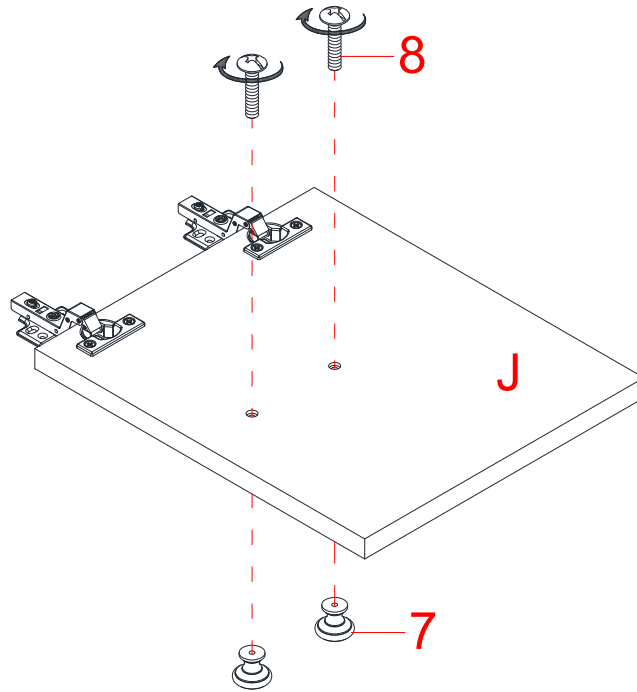

22. Fixez deux boutons (7) sur la face avant de la porte (J) à l'aide de deux boulons de 19 mm (8).

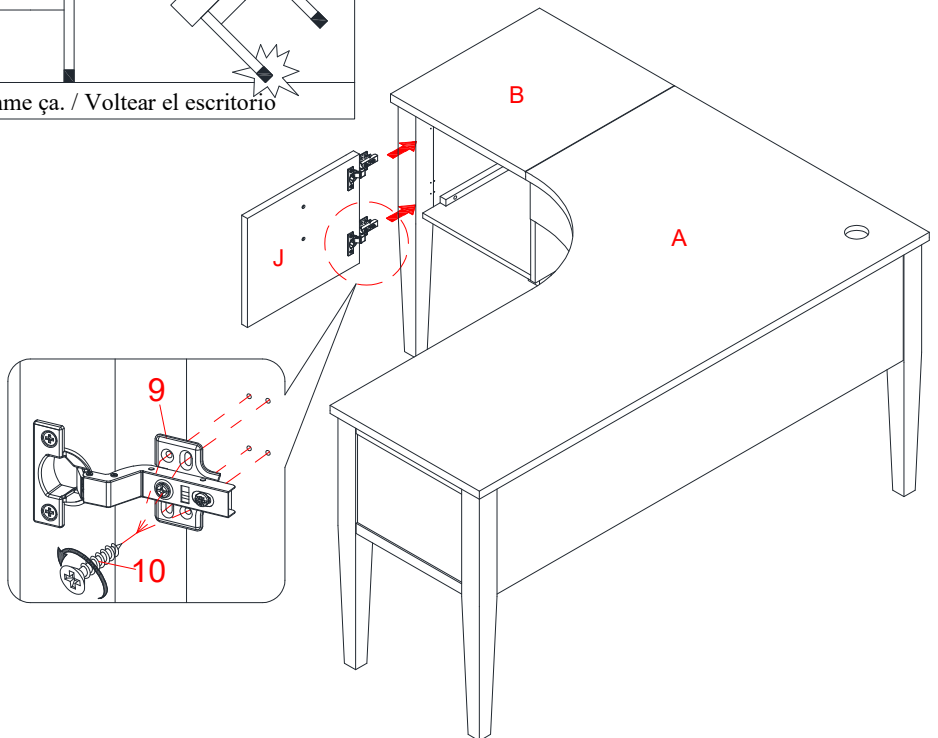
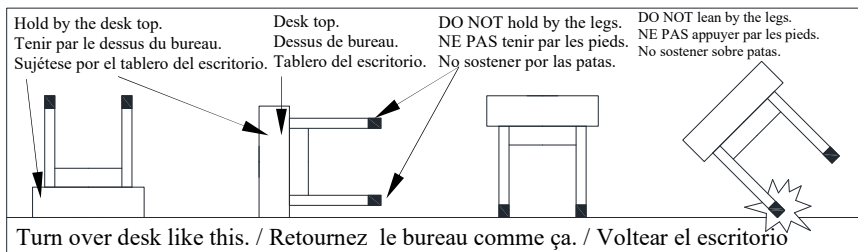

23. Demandez de l'aide pour soulever l'unité de montage debout et la positionner près de l'emplacement final.
24. Prenez la porte (J) et fixez les bases des charnières (9) sur le cadre latéral gauche (E) à l'aide de huit vis de 15 mm (10), en utilisant les trous pilotes comme guide.
25. Ouvrez et fermez les portes pour vous assurer qu'elles sont bien alignées et se ferment correctement. Si nécessaire, ajustez les vis du bras de charnière pour un meilleur ajustement.

Instructions de montage

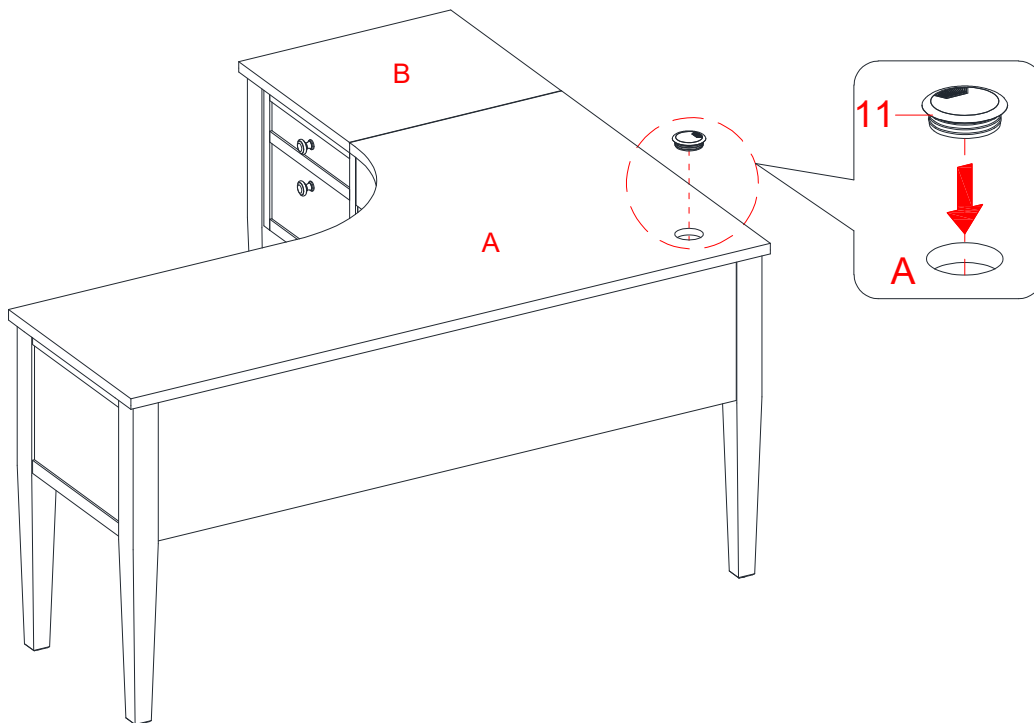

26. Insérez l'œillet (12) dans le trou du plateau de table (A).

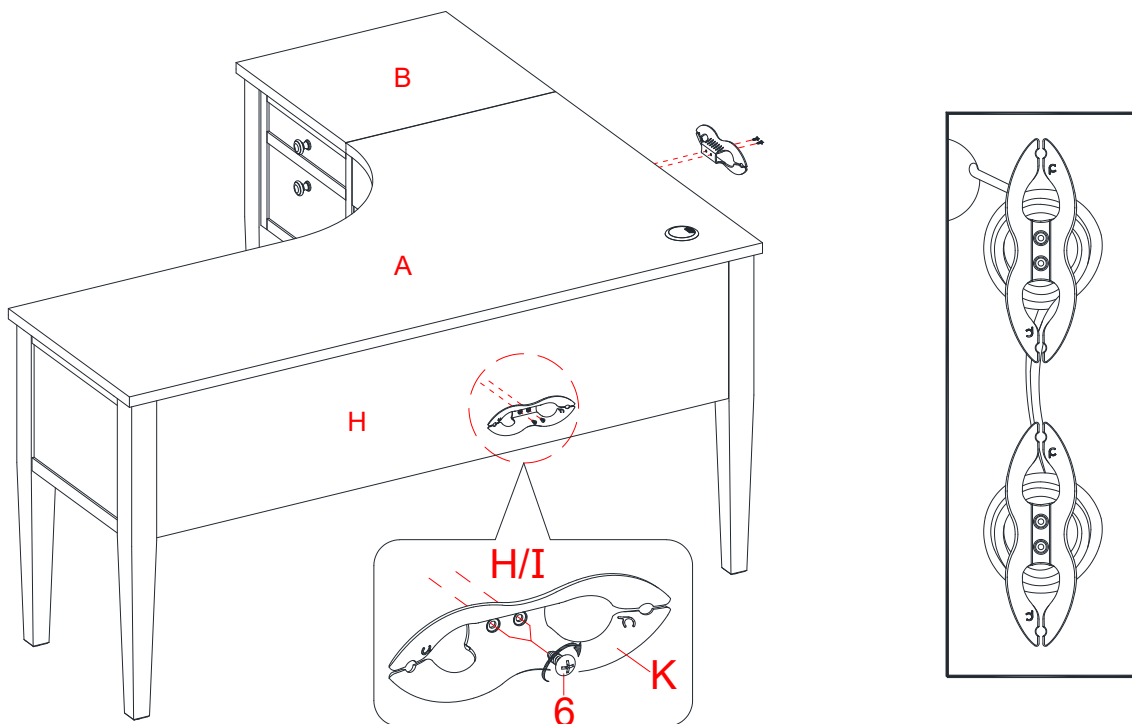

27. Fixez une roulette de câble (K) à chacun des panneaux de fond (H et I) avec deux vis de 12 mm (6). Les roulettes de câbles vous permettent d'organiser, d'acheminer et de séparer vos cordons et câbles de composants afin de minimiser les enchevêtrements et les interférences de signaux.

Instructions de montage

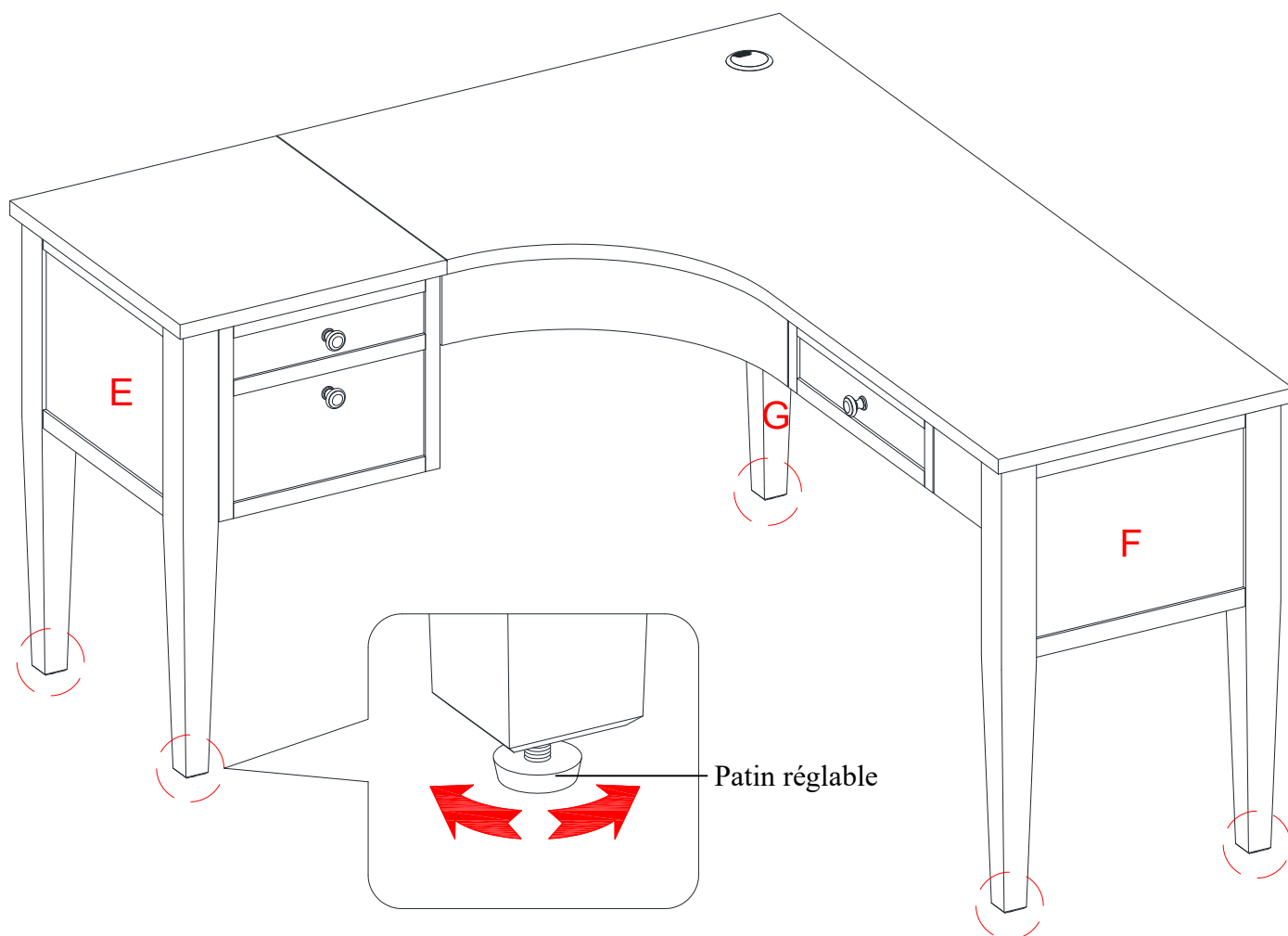

28. L'appareil est maintenant prêt à l'emploi. Si nécessaire, ajustez les niveleurs de sol pré-attachés pour corriger l'inclinaison.

Soin et entretien

- Utiliser un linge doux et propre qui ne rayera pas la surface lors de l'époussetage.
- L'utilisation de produits à polir les meubles n'est pas nécessaire. Le cas échéant, tester d'abord dans un endroit non apparent.
- L'utilisation de solvant de quelque nature que ce soit sur le meuble en endommagera le fini.
- Ne jamais utiliser d'eau pour nettoyer ce meuble car cela pourrait en endommager le fini.
- Toujours utiliser des sous-verre sous les breuvages et les pots à fleur.
- Le liquide renversé devrait être essuyé sur-le-champ. Utiliser un linge doux et propre et éponger doucement le liquide. Éviter de frotter.
- Toujours utiliser des coussinets protecteurs sous les plats chauds. La chaleur peut causer une modification chimique qui tachera le fini du meuble.
- Dans le cas où le meuble serait taché ou autrement endommagé durant l'utilisation, nous recommandons de faire appel à un professionnel pour le réparer.
- Vérifier régulièrement les boulons et les vis et serrer au besoin.

Autres conseils d'entretien des meubles en bois

Il est préférable de garder le meuble dans un environnement contrôlé. Les écarts extrêmes de température et d'humidité pourraient décolorer, tordre, rétrécir et fendre le bois. Il est conseillé de garder le meuble éloigné du soleil direct car il pourrait en endommager le fini.

Des soins et un entretien appropriés à la maison prolongeront la durée de votre achat. Suivre les conseils importants et utiles rehaussera la beauté de votre meuble avec le temps.

Nous vous souhaitons de profiter de votre meuble durant de nombreuses années.
Merci de votre achat!

GARANTIE DE QUALITÉ

Nous sommes assurés que vous serez ravi de votre achat d'un meuble de Whalen Furniture.

Si la fabrication ou les matériaux de ce produit s'avéraient défectueux suite à une utilisation normale, nous le réparerons ou le remplacerons jusqu'à concurrence d'un (1) an après la date d'achat. Chaque produit de Whalen Furniture est conçu pour répondre aux normes les plus strictes. Nous vous garantissons d'apprécier sur-le-champ la valeur de nos meubles de qualité.

La présente garantie vous donne des droits légaux spécifiques et vous pourriez également bénéficier d'autres droits qui varient d'une province à l'autre (d'un état à l'autre).

Whalen Furniture Manufacturing
1578 Air Wing Road, San Diego, CA 92154, USA
Service à la clientèle : 1-866-942-5362
8 h 30 à 16 h 30, heures normales du Pacifique, du lundi au vendredi
www.whalenfurniture.com

IMPORTANT / IMPORTANTE

**Scan for easy
3D instructions**



Scannez pour des instructions faciles en 3D

Escanea para instrucciones fáciles en 3D



NÚMERO de LOTE: _____

FECHA de COMPRA: __/__/__

Escritorio “L” LAGRON de 60 pulgadas

Modelo # OD-LA60LD

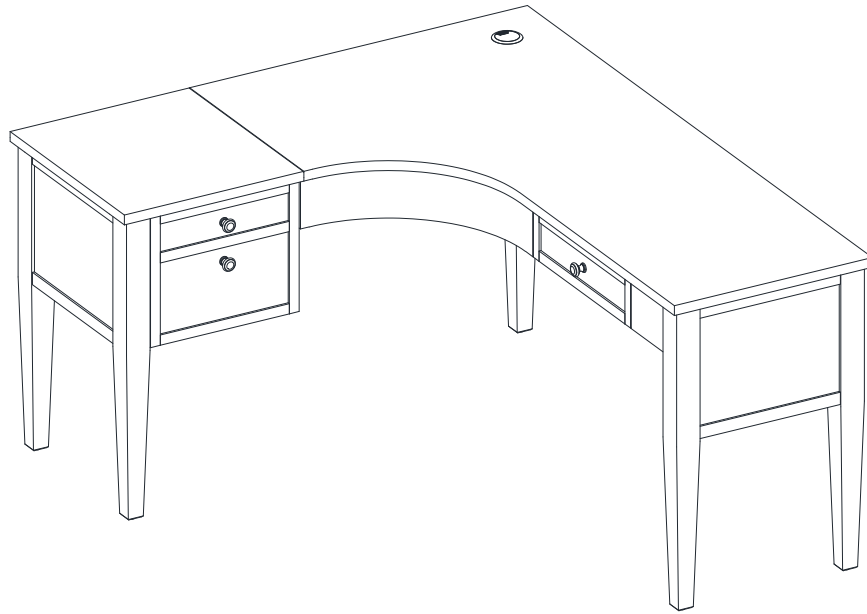

ENSAMBLE REQUERIDO POR ADULTO DEBIDO A LA PRESENCIA DE PARTES PEQUEÑAS, PUNTIAGUDAS Y FILOSAS CUANDO SE RECIBE.

Si usted tiene alguna pregunta relacionada con el montaje o si faltan piezas, **NO** devuelva el producto a la tienda donde lo compro. Por favor llame a nuestro número de servicio al cliente y tiene sus instrucciones y piezas de la lista dispuesta a proporcionar el nombre del modelo, nombre de la pieza o el número de fábrica:

1-866-942-5362

Hora estándar del Pacífico: 8:30 am - 4:30 pm, Lunes - Viernes

O visite nuestro sitio web las 24 horas del día, 7 días a la semana para asistencia sobre el producto en

www.whalenfurniture.com

O por e-mail su solicitud a **parts@whalenfurniture.com**

**ESTE LIBRO DE INSTRUCCIONES CONTIENE INFORMACION IMPORTANTE DE SEGURIDAD.
POR FAVOR LEA Y MANTENGA PARA FUTURAS REFERENCIAS.**

Fecha 2022-06-27

Rev. 0001-A

PESOS MÁXIMOS RECOMENDADOS

FABRICANTE: Whalen Furniture Manufacturing
CATALOGO : Escritorio L LAGRON de 60 pulgadas
MODELO # OD-LA60LD

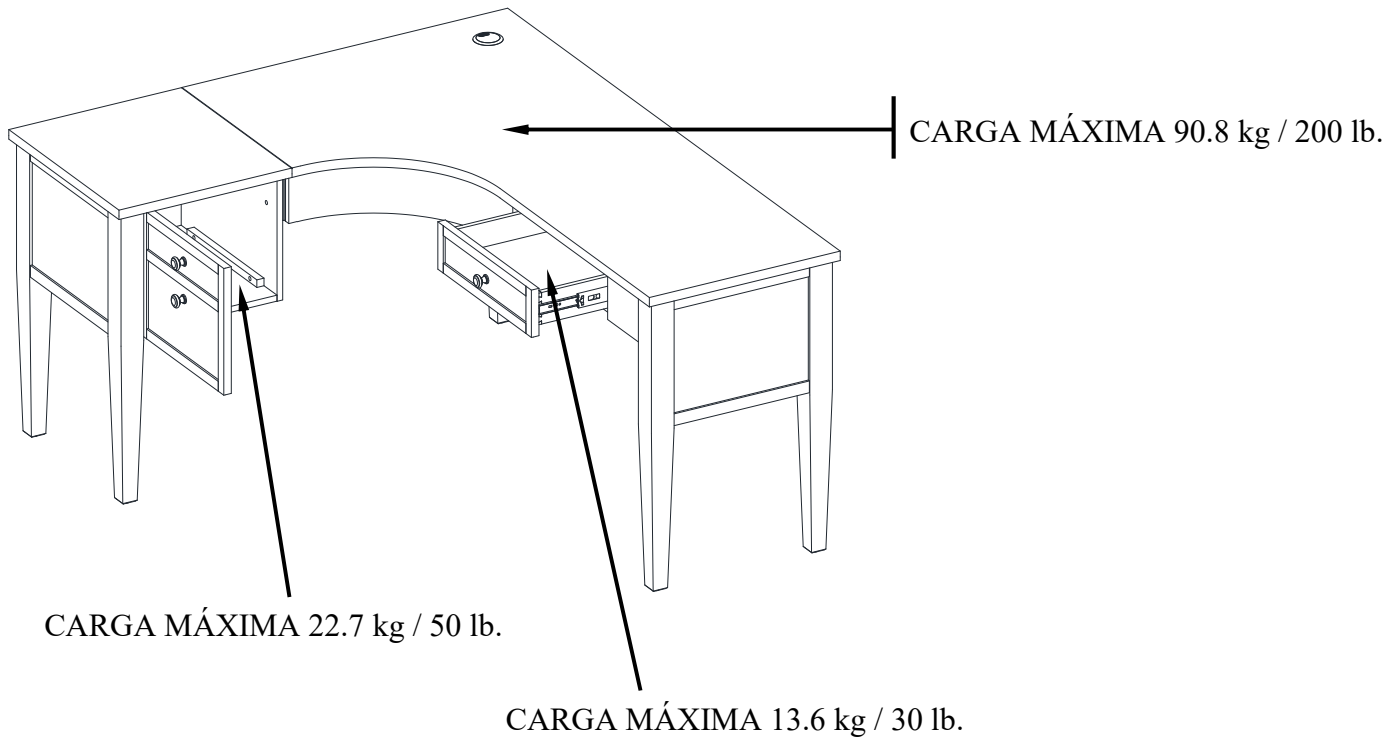

ADVERTENCIA ESTA UNIDAD NO DEBE UTILIZARSE CON CARGAS O PESOS MAYORES A LOS INDICADOS. USAR CON CARGAS O PESOS MAYORES DE LOS INDICADOS PUEDE RESULTAR EN INESTABILIDAD, DAÑOS O LESIONES.

NOTA ESPECIAL

Por favor lea todo el instructivo antes de ensamblar. Examinar todo el material de empaque antes de tirar el cartón. Retirar cualquier grapa del cartón antes de tirar. Retirar todas las partes del cartón y separar en grupos como es indicado en la lista de partes. Por favor de asegurar que todas las partes están presentes antes del ensamble. El uso de herramientas eléctricas para completar el ensamble no es recomendado.

INFORMACIÓN GENERAL Y TRUCOS

1. Por favor lea el instructivo antes de comenzar el ensamble.
2. Retirar todo el material de ferretería de la caja y ordenar por tamaño.
3. Asegurar de que todo el material de ferretería y partes estén presentes ANTES del ensamble.
4. Pedir asistencia de un amigo para ensamblar la unidad.
5. Para evitar daños, ensamblar el producto en una superficie fuerte, nivelada y protegida.
6. Esperar hasta que todos los pasos estén completados antes de apretar los pernos.
7. Asegurar de que los pernos y tuercas estén apretados antes de usar la unidad.

IMPORTANTE

Antes de comenzar: Abra, identifique y cuente todas las piezas antes del ensamble. Coloque las piezas en una superficie plana y no abrasiva. Necesitará las partes identificadas en las páginas 4 y 5 de este manual de instrucciones.

NOTA: ES MUY IMPORTANTE UTILIZAR EL PEGAMENTO EN LAS CLAVIJAS DE MADERA. EL EXCESO DE GOMA PUEDE SER LIMPIADO CON UN PAÑO DE HUMEDO.

Inserte la clavija al menos a la mitad golpeando ligeramente con un mazo de goma, SI ES NECESARIO.

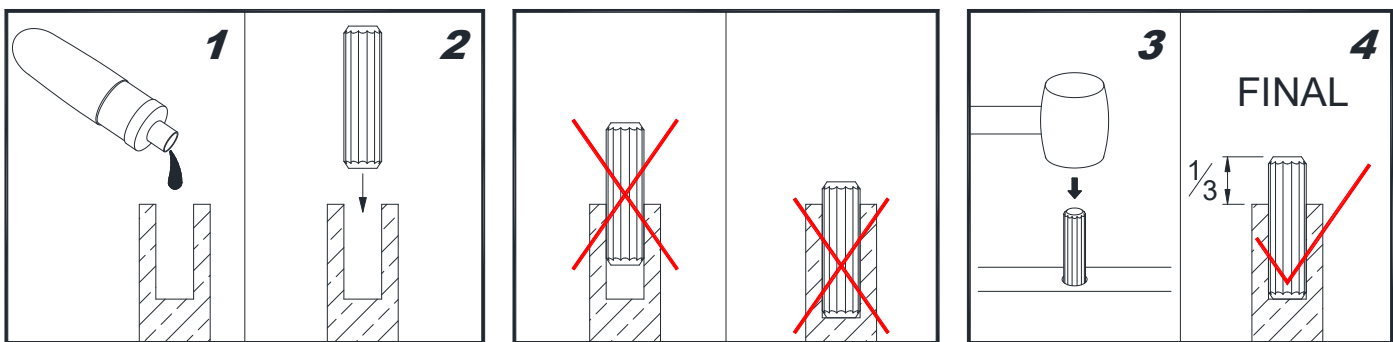

Como ajustar las bisagras Europeas ajustables en las puertas

El envío puede causar que las puertas se desalineen. Si encuentra que las puertas necesitan una ajustada, gire el perno apropiado, como está ilustrado.

1. PARA AJUSTAR LA PUERTA HACIA ADELANTE O HACIA ATRAS.
2. PARA AJUSTAR LA PUERTA HACIA LA DERECHA O HACIA LA IZQUIERDA.
3. PARA AJUSTAR LA PUERTA HACIA ARRIBA O HACIA ABAJO.

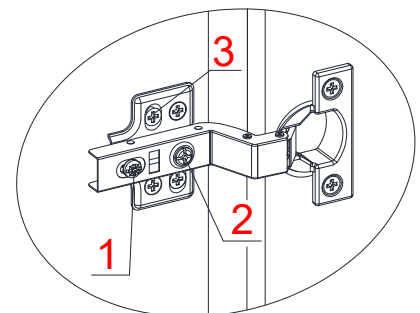

Lista de partes y material de ferretería

Por favor lea completamente las instrucciones y verifique que estén todas las partes y partes de ferretería antes de iniciar el ensamblado.

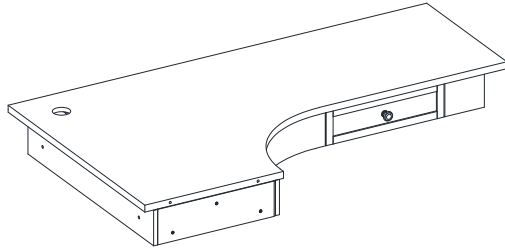

A- Tapa del escritorio con marco (Cant. 1)

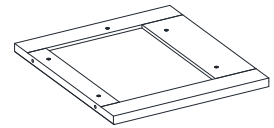

B- Panel superior del gabinete (Cant. 1)

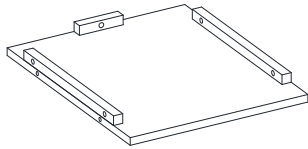

C- Panel inferior del gabinete (Cant. 1)

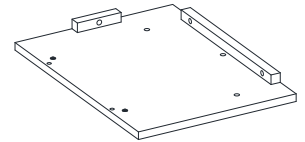

D- Panel lateral del gabinete (Cant. 1)

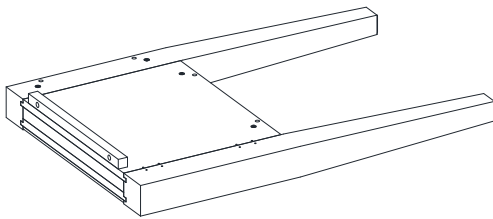

E- Marco izquierdo (Cant. 1)

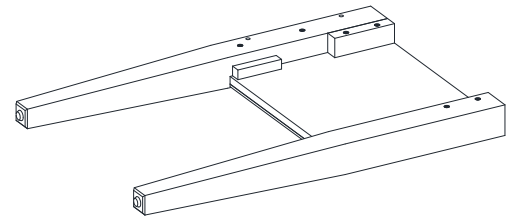

F- Marco derecho (Cant. 1)

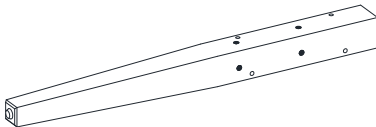

G- Pata de la esquina (Cant. 1)

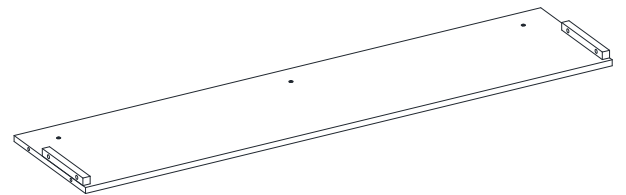

H- Respaldo grande (Cant. 1)

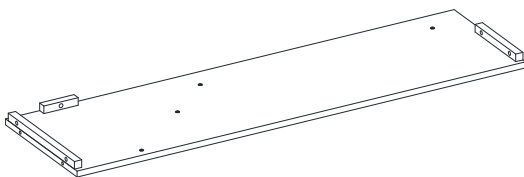

I- Respaldo pequeño (Cant. 1)

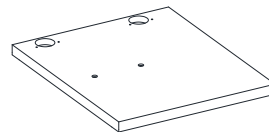

J- Puerta (Cant. 1)



K- Guía de cables (Cant. 2)

Lista de partes y material de ferretería

Por favor lea completamente las instrucciones y verifique que estén todas las partes y partes de ferretería antes de iniciar el ensamblado.

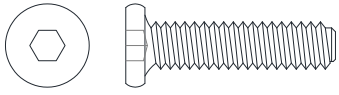

(1) Perno de 1/4 de pulgada x 25mm
(Cant. 8+1 extra)

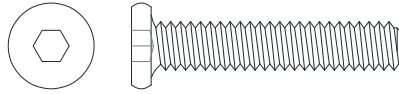

(2) Perno de 1/4 de pulgada x 32mm
(Cant. 23+1 extra)



(3) Arandela de presión
(Cant. 31+1 extra)

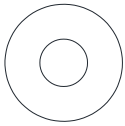

(4) Arandela plana
(Cant. 31+1 extra)

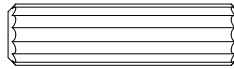

(5) Clavija de madera de M8 x 30mm
(Cant. 14+1 extra)



(6) Perno de M3.5 x 12mm
(Cant. 4+1 extra)



(7) Perilla
(Cant. 2)

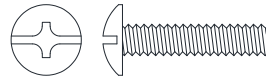

(8) Perno para perilla de 5/32 de pulgada x 19mm
(Cant. 2)

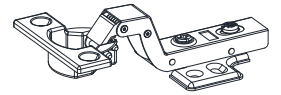

(9) Bisagra para puerta
(Cant. 2)



(10) Perno de M3.5 x 15mm
(Cant. 12+1 extra)



(11) Ojal
(Cant. 1)

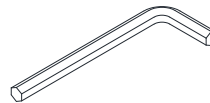

Llave hexagonal
(Cant. 2)

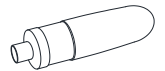

Pegamento
(Cant. 1)

INSTALACIÓN DEL CAJÓN

Si necesita retirar los cajones con corredera de baleros de la unidad, por favor siga los pasos de abajo para prevenir cualquier daño a las correderas o al cajón.

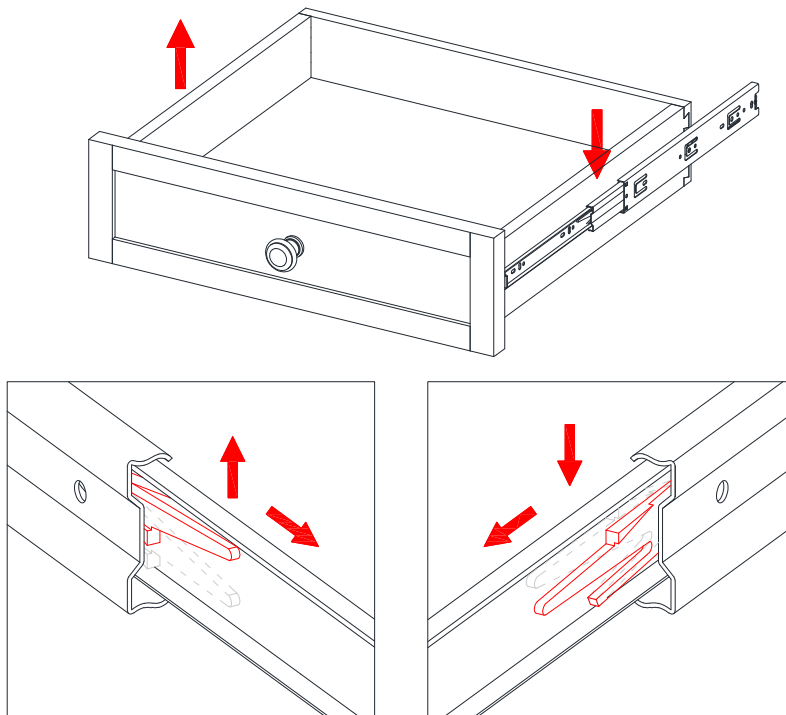

1. Si necesita retirar los cajones, por favor jale el cajón todo el camino hacia afuera, luego empujar simultáneamente las palancas de liberación de plástico de la corredera de baleros para arriba de un lado y para abajo del otro, y luego sacar por completo el cajón.

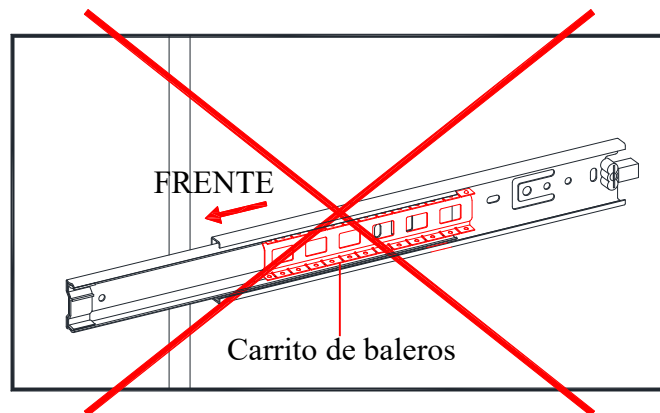
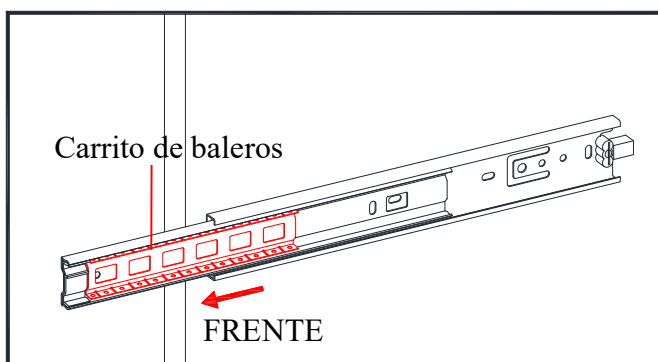

2. Para poner el cajón de vuelta dentro, simplemente Empujar el carrito de baleros todo el camino al final de las correderas (en ambos lados), y luego alinear los complementos de corredera en los cajones con los carriles de corredera en la unidad y empujar hasta que tope.

NOTA: Si el cajón no entra suavemente, por favor de sacar y repetir el paso.

Instructivo de ensamble

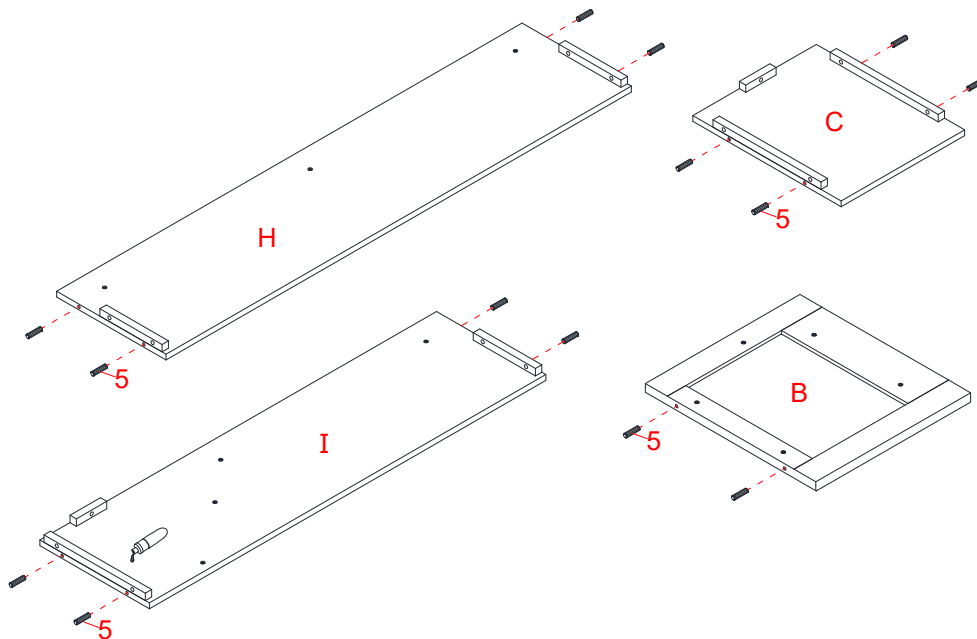

NOTA: Por favor no apriete completamente todos los pernos, hasta que termine con el ensamble de las partes. Después asegúrese de apretar todos los pernos. Esto hará el ensamble más fácil.

1. Desempacar la unidad y confirmar que se tiene todo el material de ferretería y partes requeridas. Ensamblar la unidad en un piso alfombrado o en el cartón vacío para evitar rasguños.
2. Pegar las clavijas de madera (5) en los agujeros extremos en el panel superior del gabinete (B), en el panel inferior del gabinete (C) y en los respaldos (H y I) como se muestra. Es muy importante usar una cantidad pequeña de pegamento en ambos lados de las clavijas y limpiar el exceso con una toalla húmeda inmediatamente.

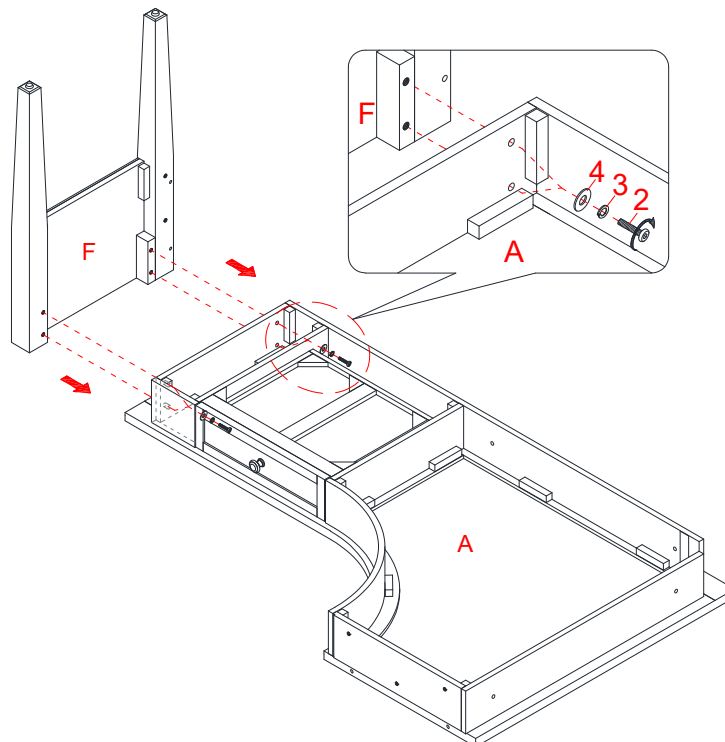

3. Poner la tapa del escritorio (A) boca abajo en una superficie nivelada y protegida cerca de la posición final donde prefiere poner el mueble.
4. Alinear y adjuntar el marco derecho (F) a la tapa del escritorio (A) usando 4 pernos de 32mm (2) con 4 arandelas de presión (3) y 4 arandelas planas (4).

Instructivo de ensamble

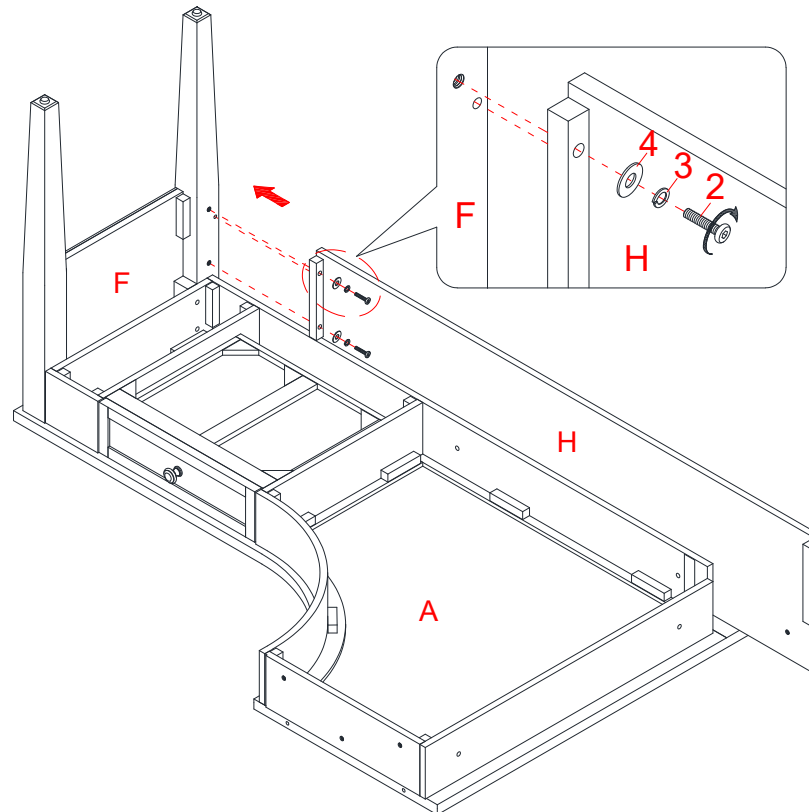

5. Alinear y adjuntar el respaldo grande (H) al marco derecho (F) con 2 pernos de 32mm (2) y 2 arandelas (3 y 4). NO apretar completamente los pernos en este paso. Asegurar de que los insertos roscados se alineen con los agujeros de montaje en el riel posterior de la tapa del escritorio (A).

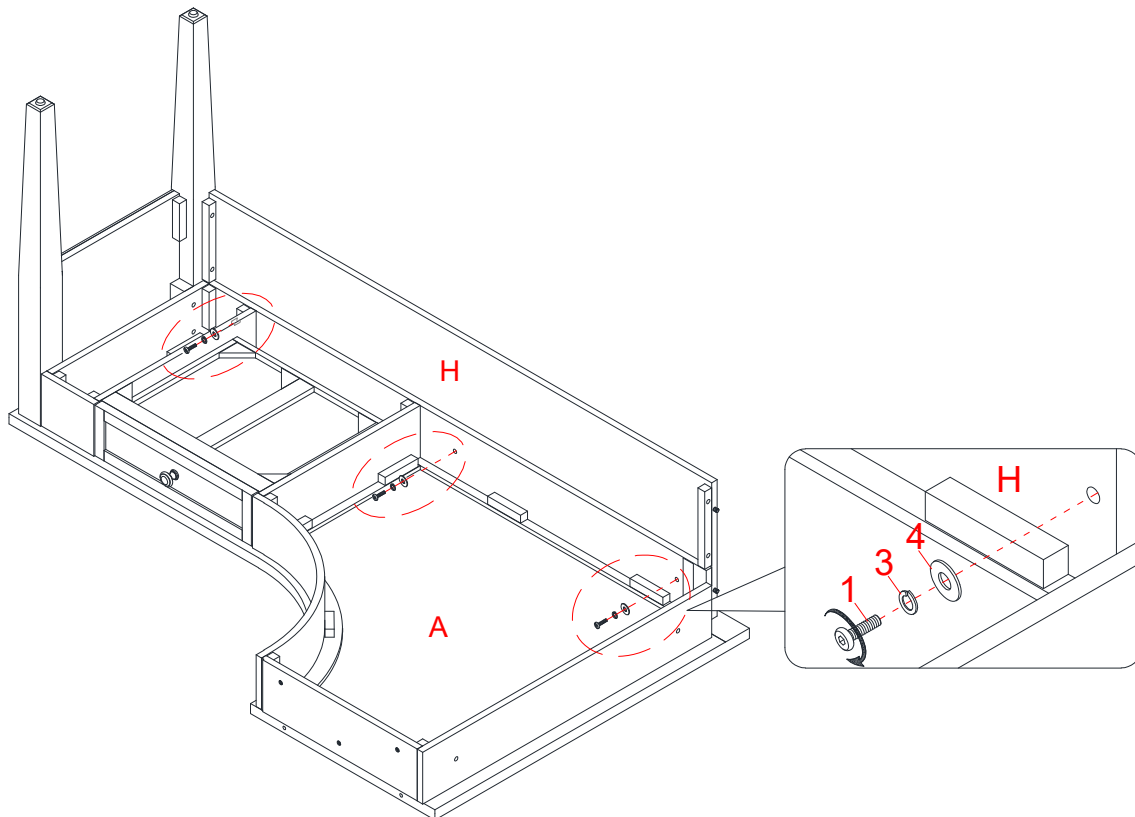

6. Insertar 3 pernos de 25mm (1) con las arandelas (3 y 4) a través de los agujeros de montaje en el riel posterior en la tapa del escritorio (A) y atornillar en el respaldo grande (H).

Instructivo de ensamble

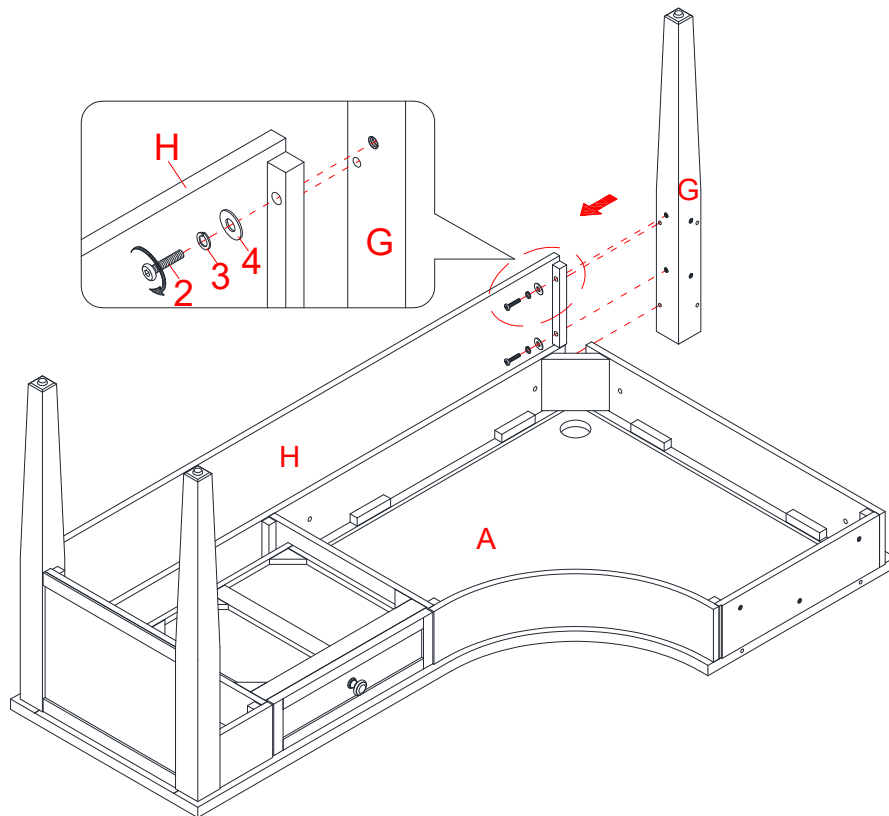

7. Usando las clavijas de madera como guía, alinear y adjuntar la pata de la esquina (G) al respaldo grande ensamblado (H) con 2 pernos de 32mm (2) y 2 arandelas (3 y 4).

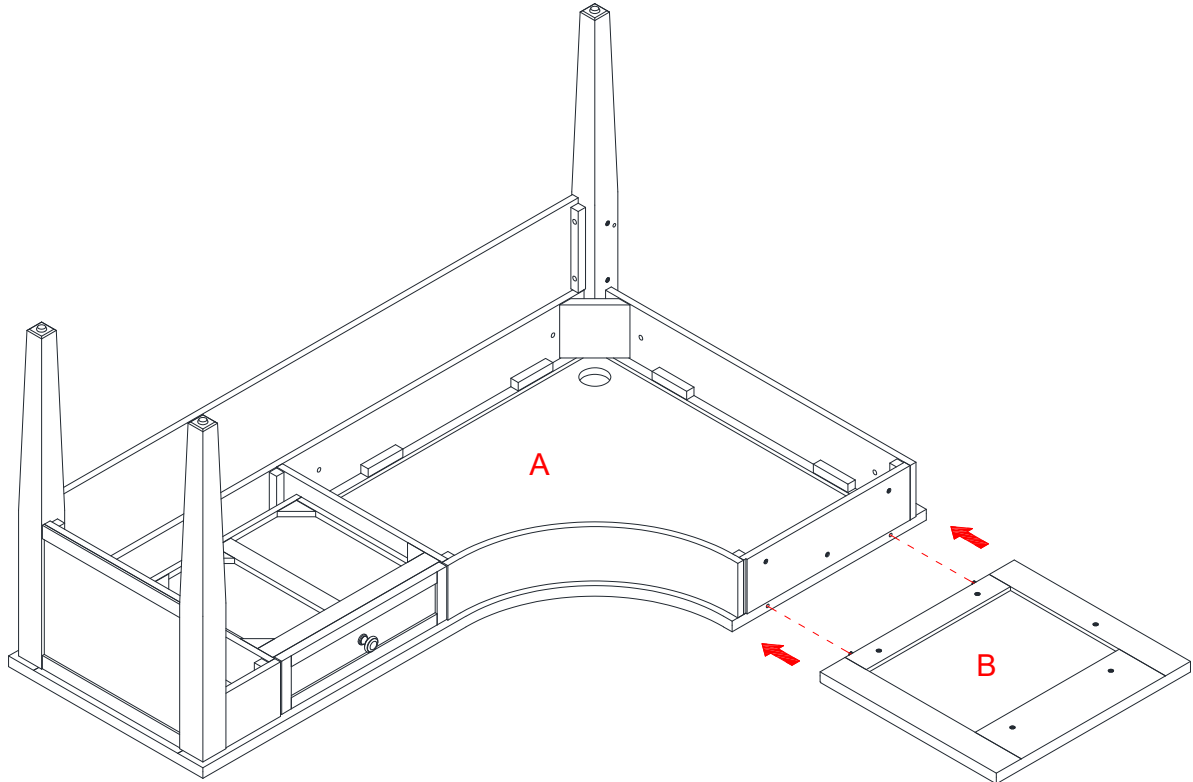

8. Adjuntar el panel superior del gabinete (B) a la tapa del escritorio (A) insertando las clavijas de madera extremas en los agujeros no roscados en la tapa del escritorio (A).

Instructivo de ensamble

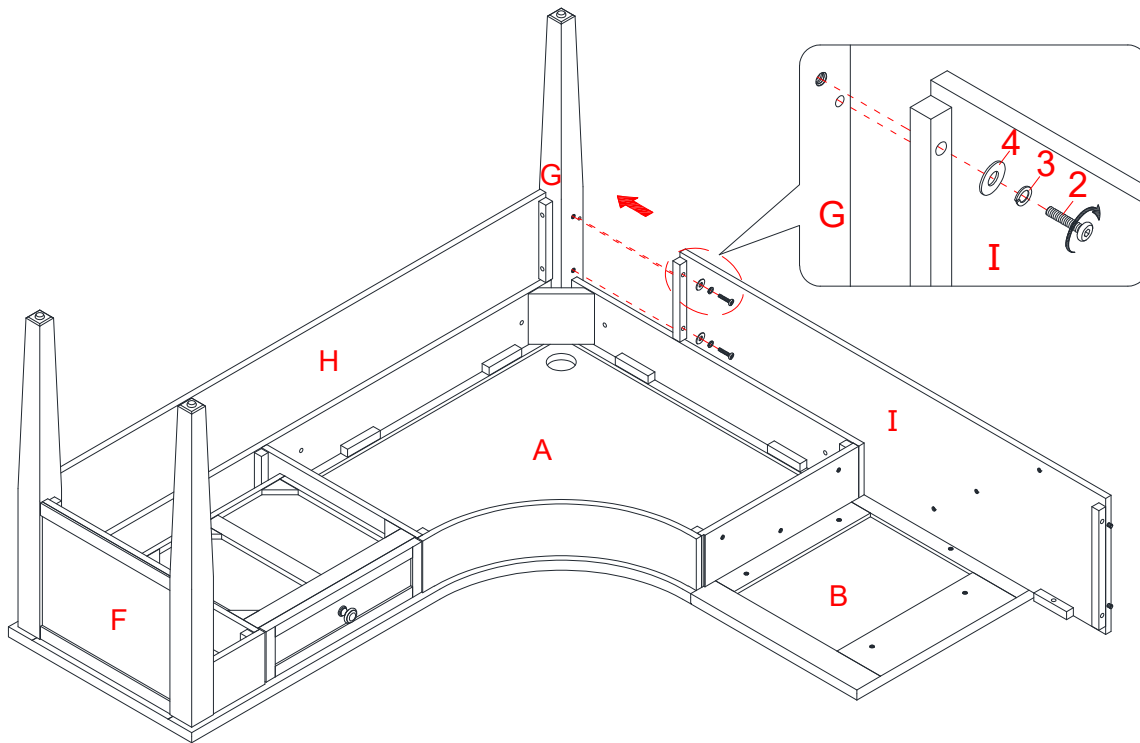

9. Alinear y adjuntar el respaldo pequeño (I) a la pata de la esquina (G) con 2 pernos de 32mm (2) y 2 arandelas (3 y 4). Asegurar de que los insertos roscados se alineen con los agujeros de montaje en el riel izquierdo de la tapa del escritorio (A).

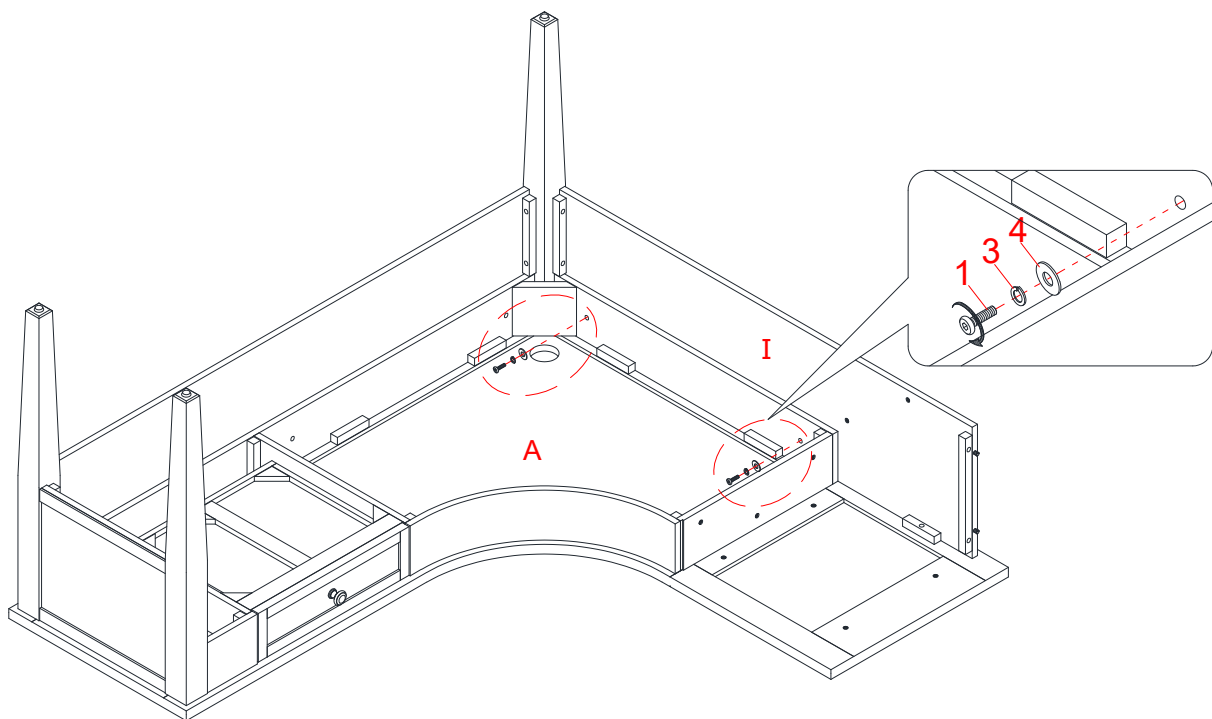

10. Sujetar el respaldo pequeño (I) a la tapa del escritorio (A) con 2 pernos de 25mm (1) y 2 arandelas (3 y 4).

Instructivo de ensamble

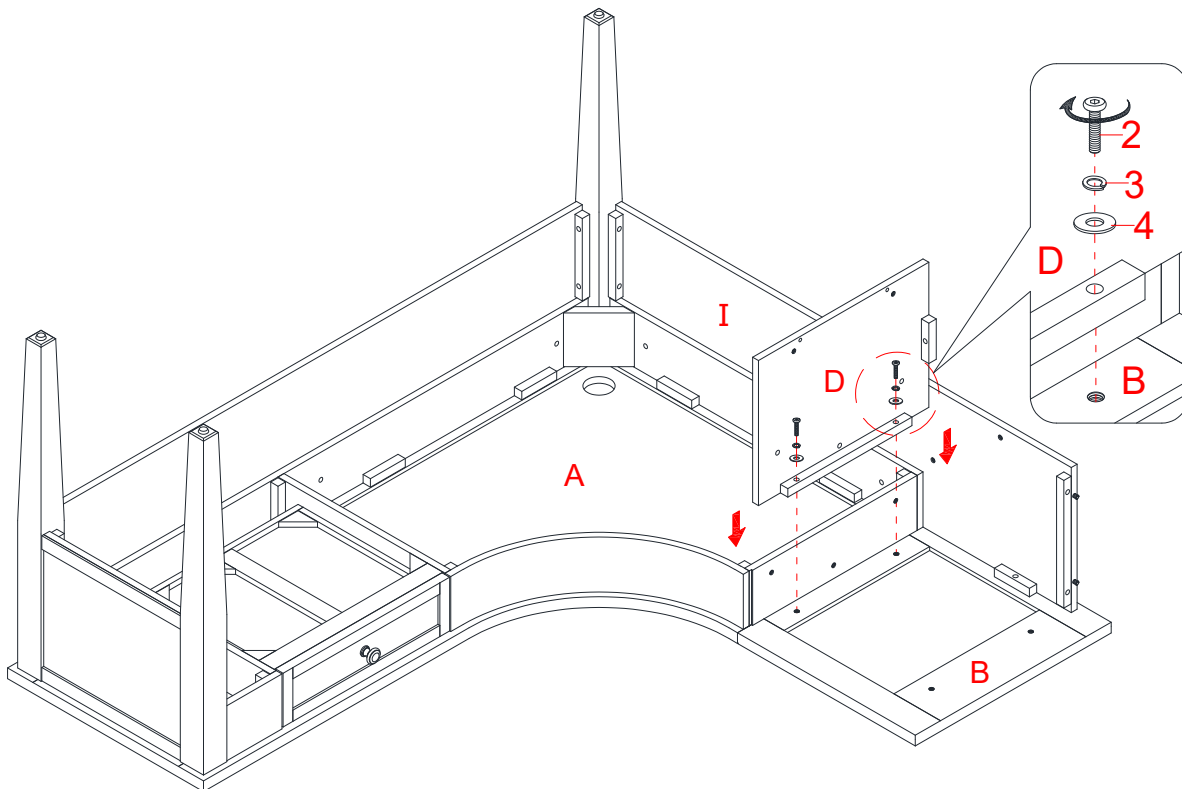

11. Alinear y adjuntar el panel lateral del gabinete (D) al panel superior del gabinete (B) usando 2 pernos de 32mm (2) y 2 arandelas (3 y 4).

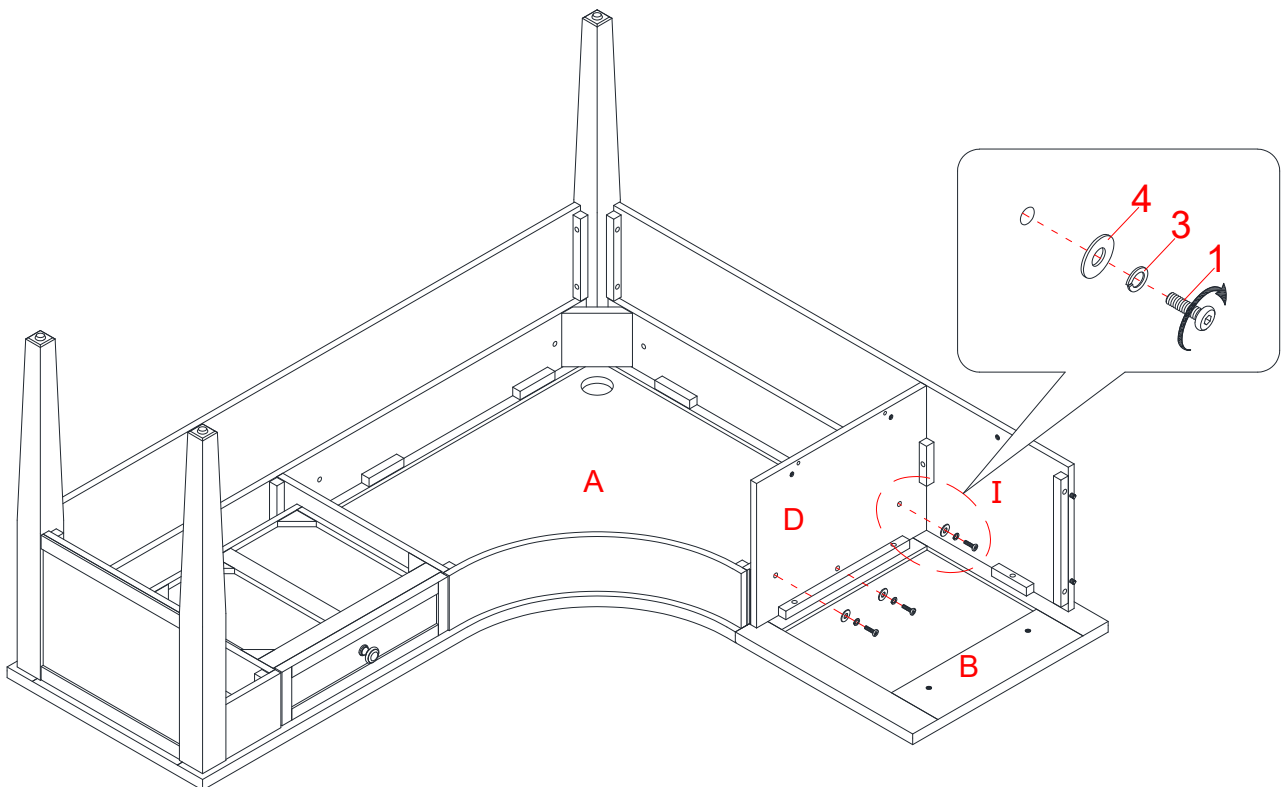

12. Sujetar el panel lateral del gabinete (D) a la tapa del escritorio (A) con 3 pernos de 25mm (1) y 3 arandelas (3 y 4).

Instructivo de ensamble

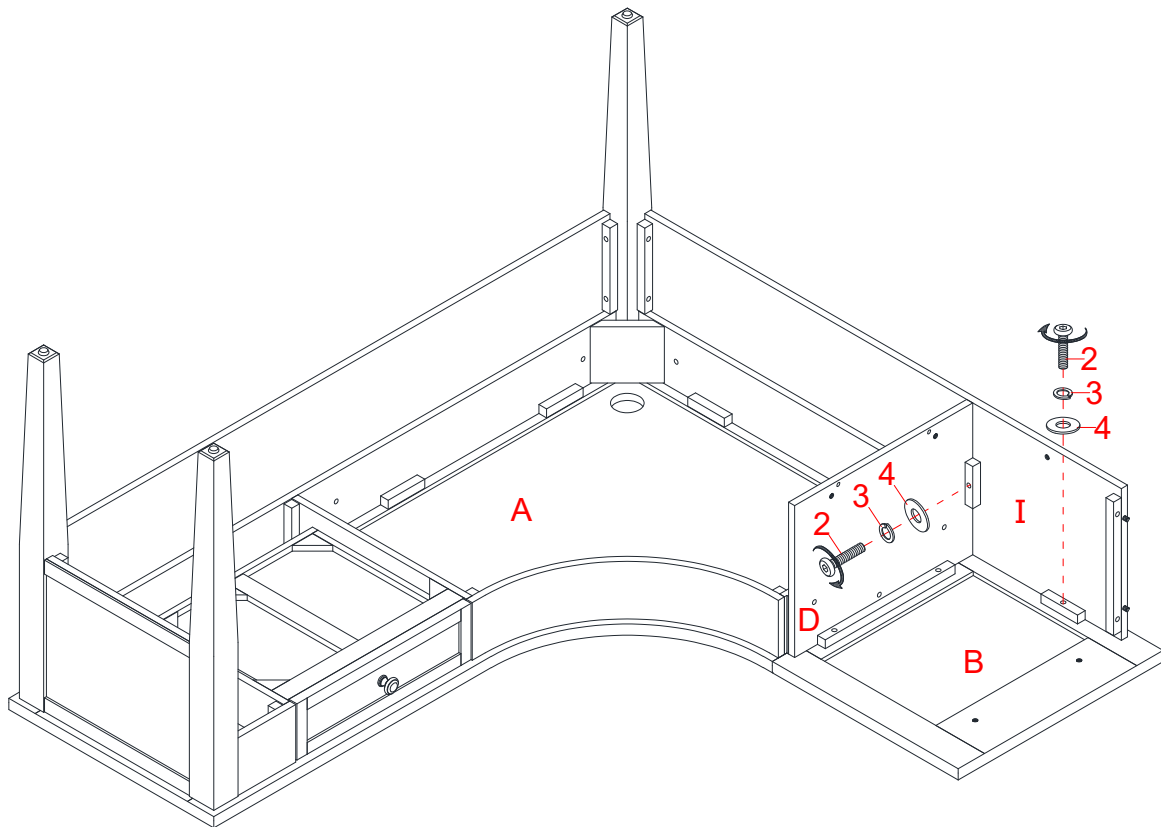

13. Insertar un perno de 32mm (2) con las arandelas (3 y 4) a través del taco en el panel lateral del gabinete (D) y atornillar en el respaldo pequeño (I).
14. Sujetar el respaldo pequeño (I) al panel superior del gabinete (B) usando un perno de 32mm (2) con una arandela de presión (3) y una arandela plana (4).

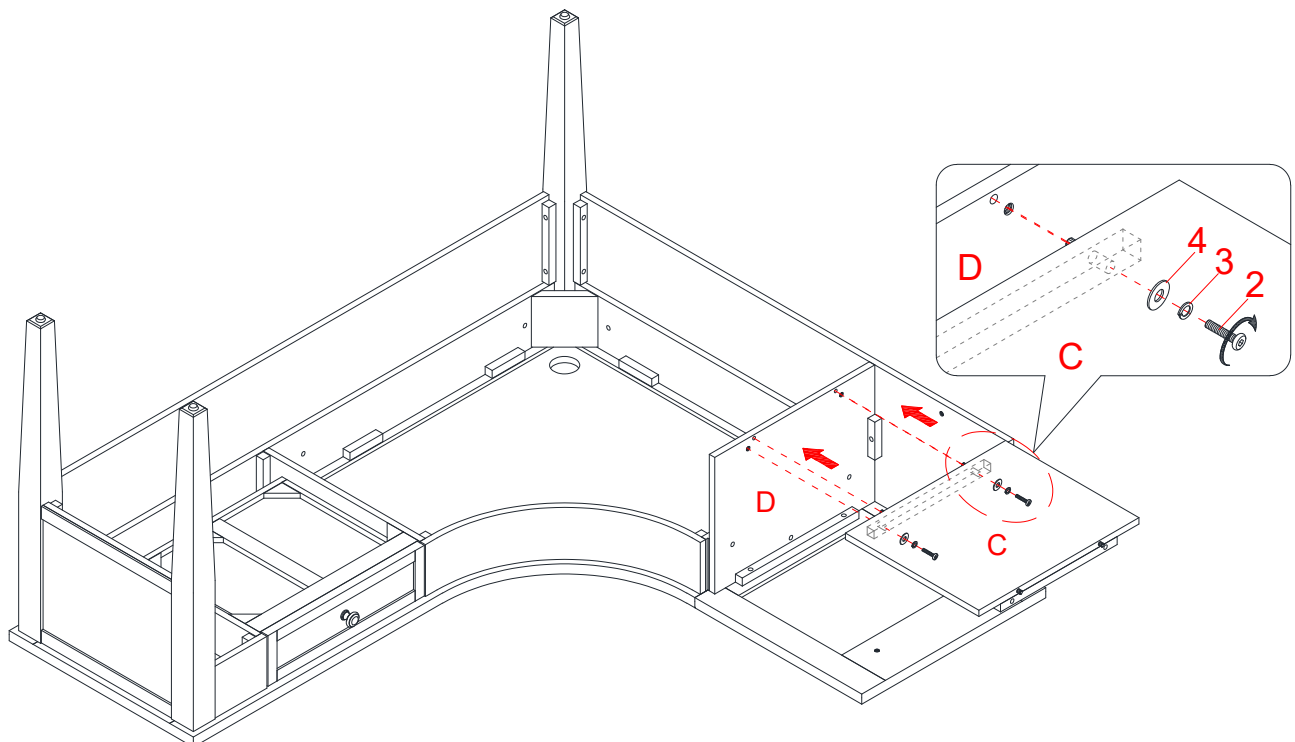

15. Usando las clavijas de madera como guía, adjuntar el panel inferior del gabinete (C) al panel lateral del gabinete (D) usando 2 pernos de 32mm (2) con 2 arandelas de presión (3) y 2 arandelas planas (4).

Instructivo de ensamble

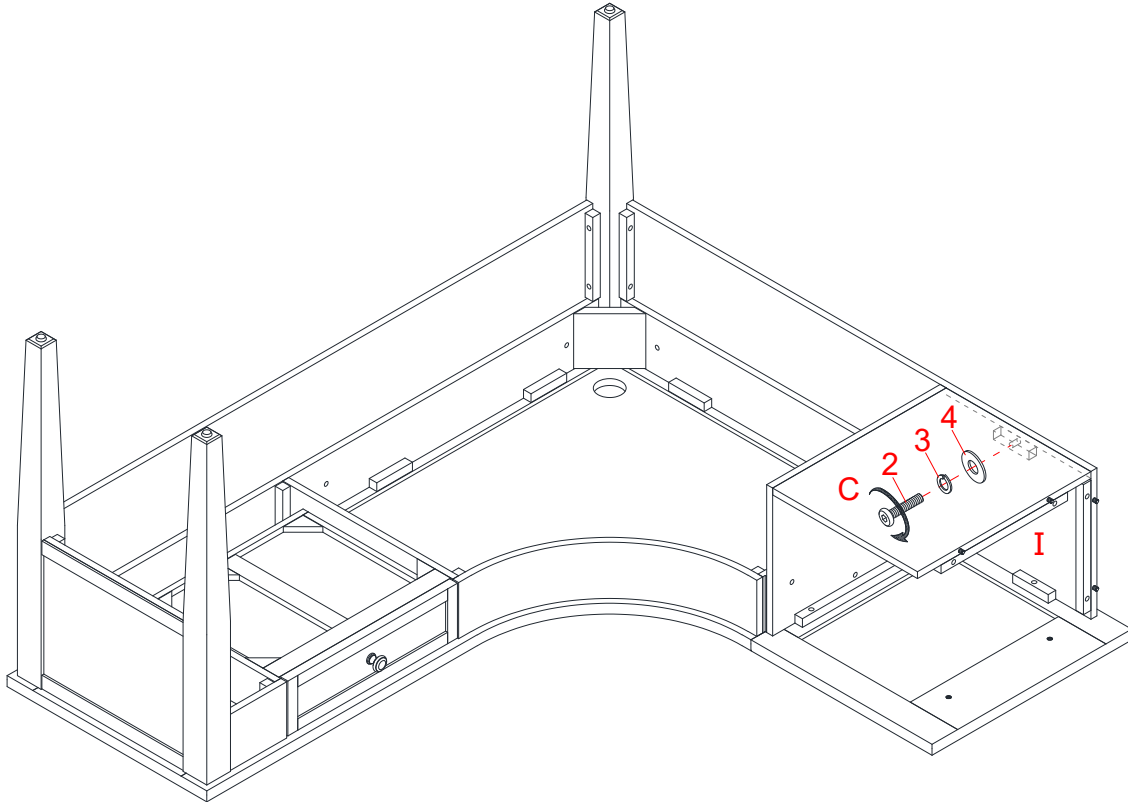

16. Sujetar el panel inferior del gabinete (C) al respaldo pequeño (I) usando un perno de 32mm (2) con una arandela de presión (3) y una arandela plana (4).

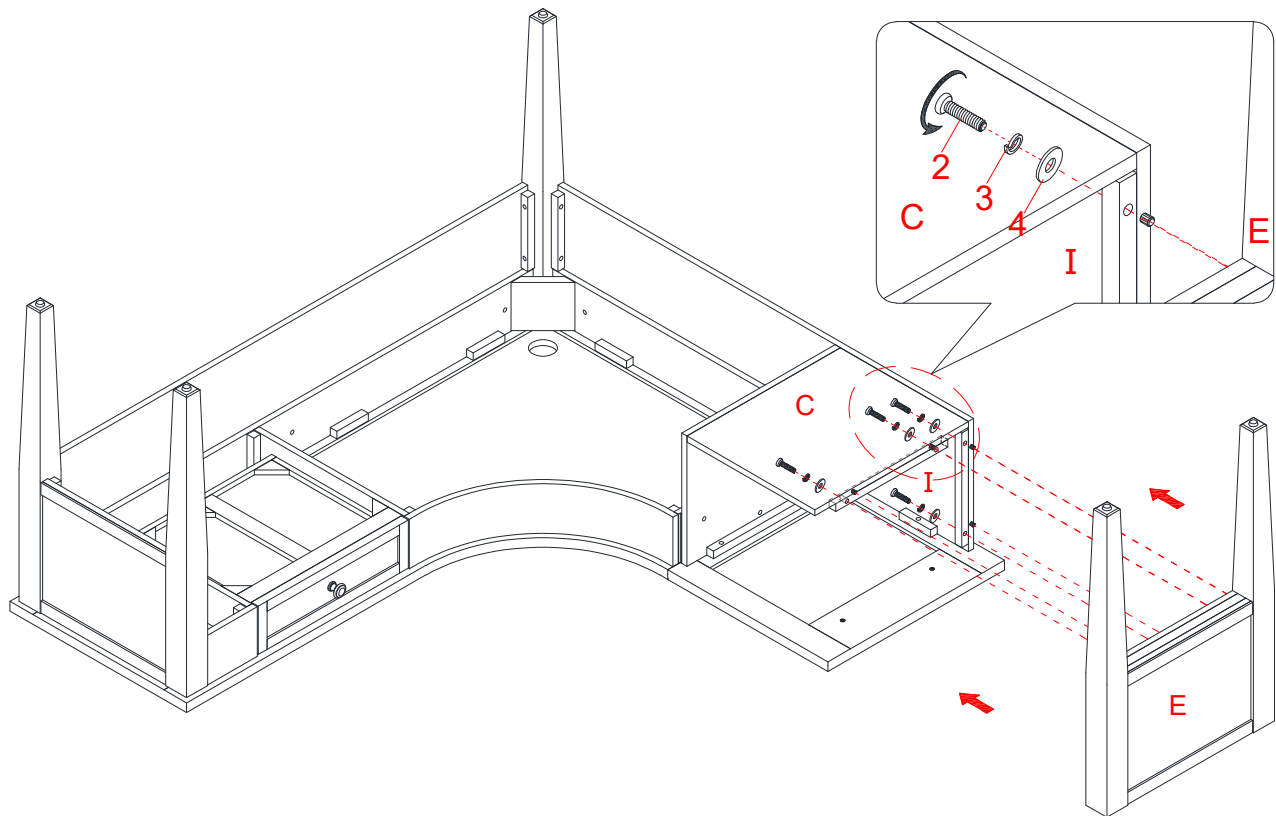

17. Usando las clavijas de madera como guía, alinear el marco izquierdo (E) al ensamble previo.
18. Insertar 4 pernos de 32mm (2) con las arandelas (3 y 4) a través de los tacos en ambos paneles inferiores del gabinete (C) y en el respaldo pequeño (I) y atornillar en su lugar.

Instructivo de ensamble

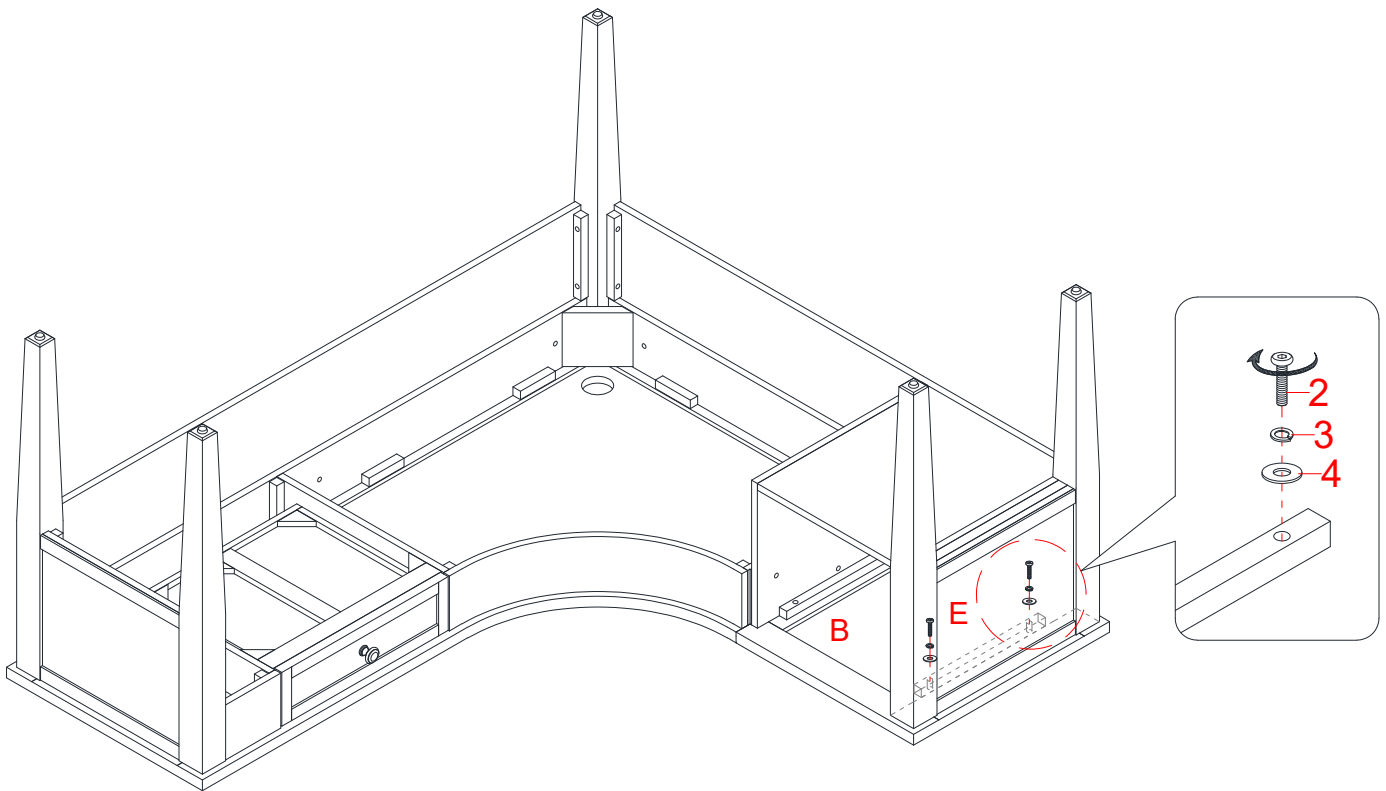

19. Sujetar el marco izquierdo (E) al panel superior del gabinete (B) con 2 pernos de 32mm (2) y 2 arandelas (3 y 4).
20. Ahora, volver y apretar todas las tuercas de fijación y los pernos. Asegurar que todas las partes estén apretadas y de que no hay huecos entre las partes. Esto ayudará a mantener la unidad escuadra.

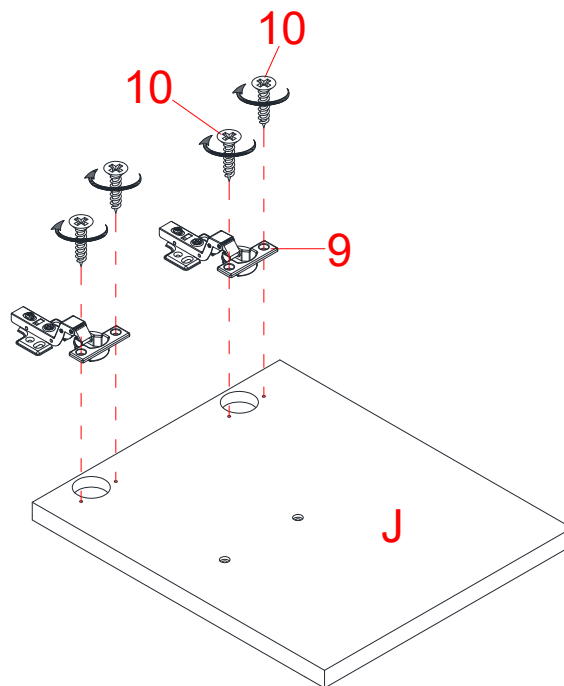

21. Extender 2 bisagras para puerta (9) y descansar las copas de las bisagras sobre los recortes de la puerta (J). Asegurar las bisagras para puerta (9) en su lugar usando 4 pernos de 15mm (10).

Instructivo de ensamble

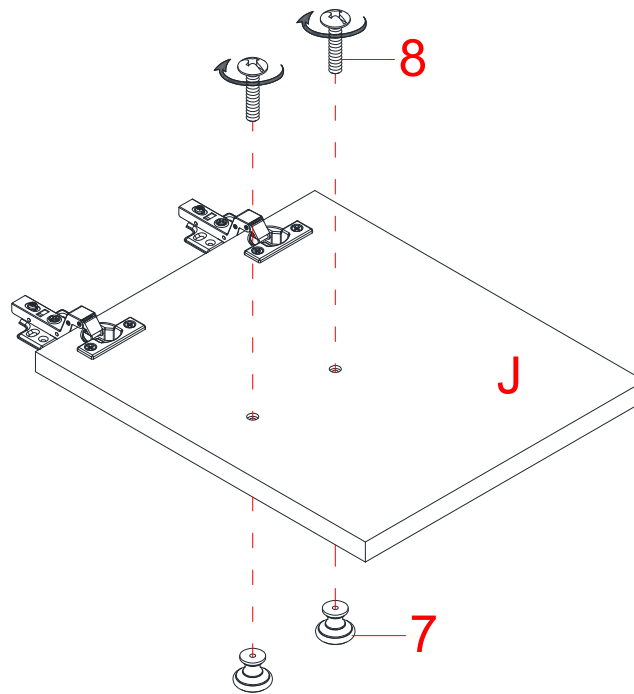

22. Adjuntar 2 perillas (7) al lado frontal de la puerta (J) con 2 pernos de 19mm (8).

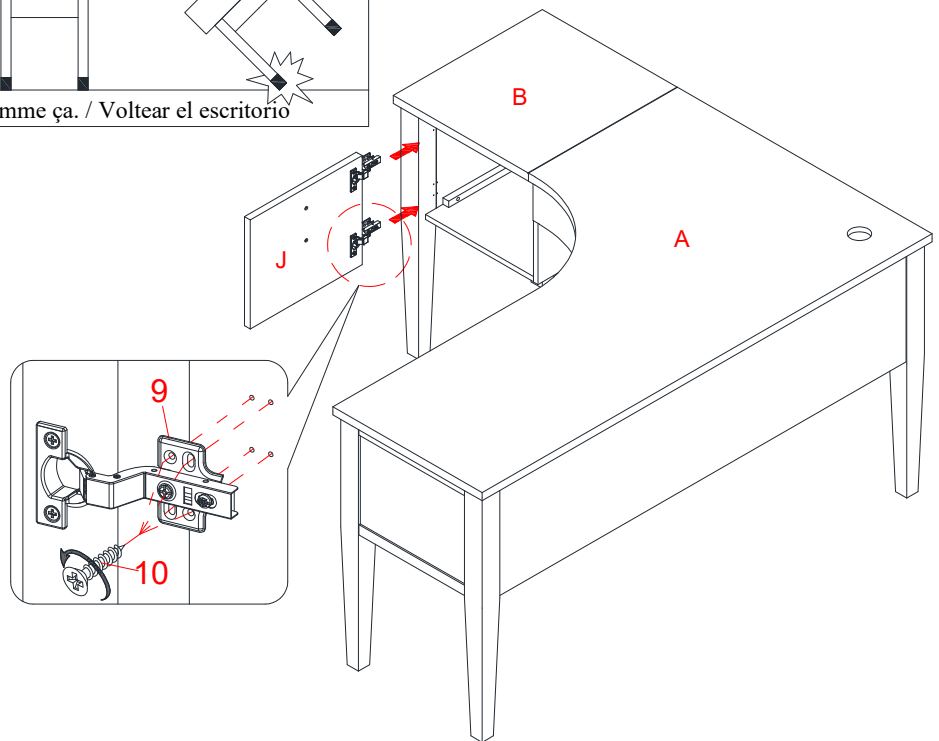
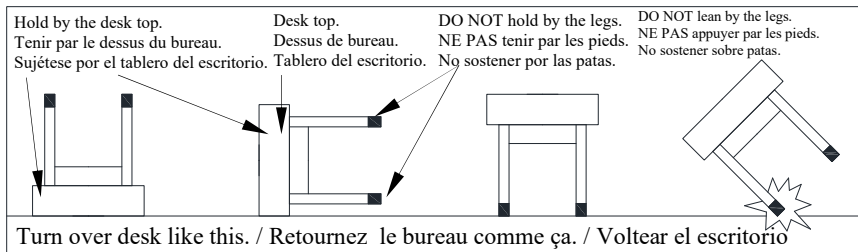

23. Pedir asistencia para levantar la unidad ensamblada en posición vertical y poner cerca de la posición final.
24. Tomar una puerta (J) y sujetar a las bisagras para puerta (9) sobre el marco izquierdo (E) con 8 pernos de 15mm (10), usando los agujeros pilotos como guía.
25. Abrir y cerrar las puertas para asegurar de que estén alineadas y se cierren correctamente. Si fuera necesario, ajustar los pernos para un buen ajuste. Referirse a la etiqueta de la bisagra en la puerta para ajustar.

Instructivo de ensamble

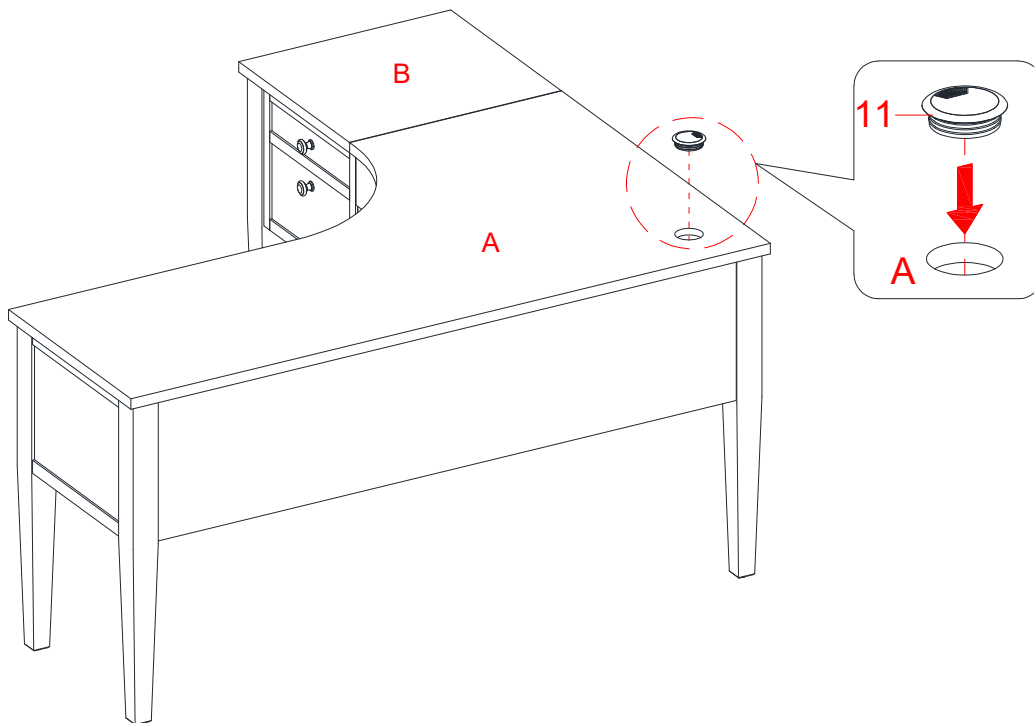

26. Insertar el ojal (12) sobre el agujero en la tapa del escritorio (A).

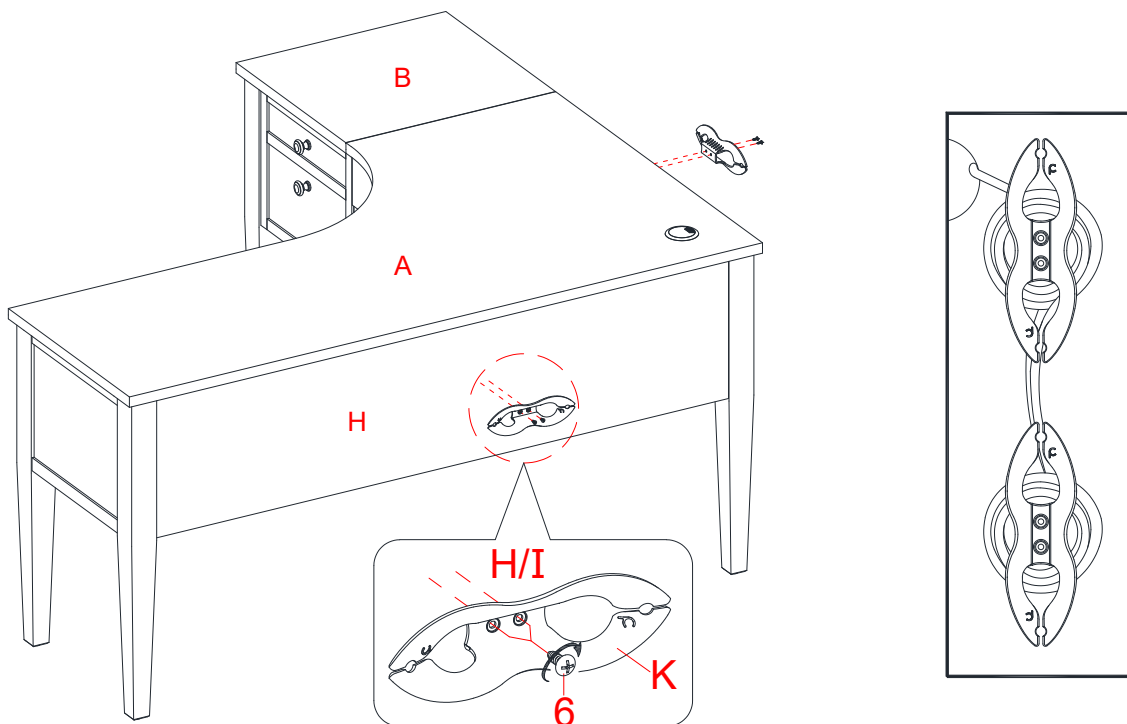

27. Sujetar una guía para cables (K) a cada respaldo (H y I) con 2 pernos de 12mm (6). Las guías para cables le permiten organizar, encaminar y separar los cables de sus componentes para minimizar enredamientos e interferencia de señal.

Instructivo de ensamble

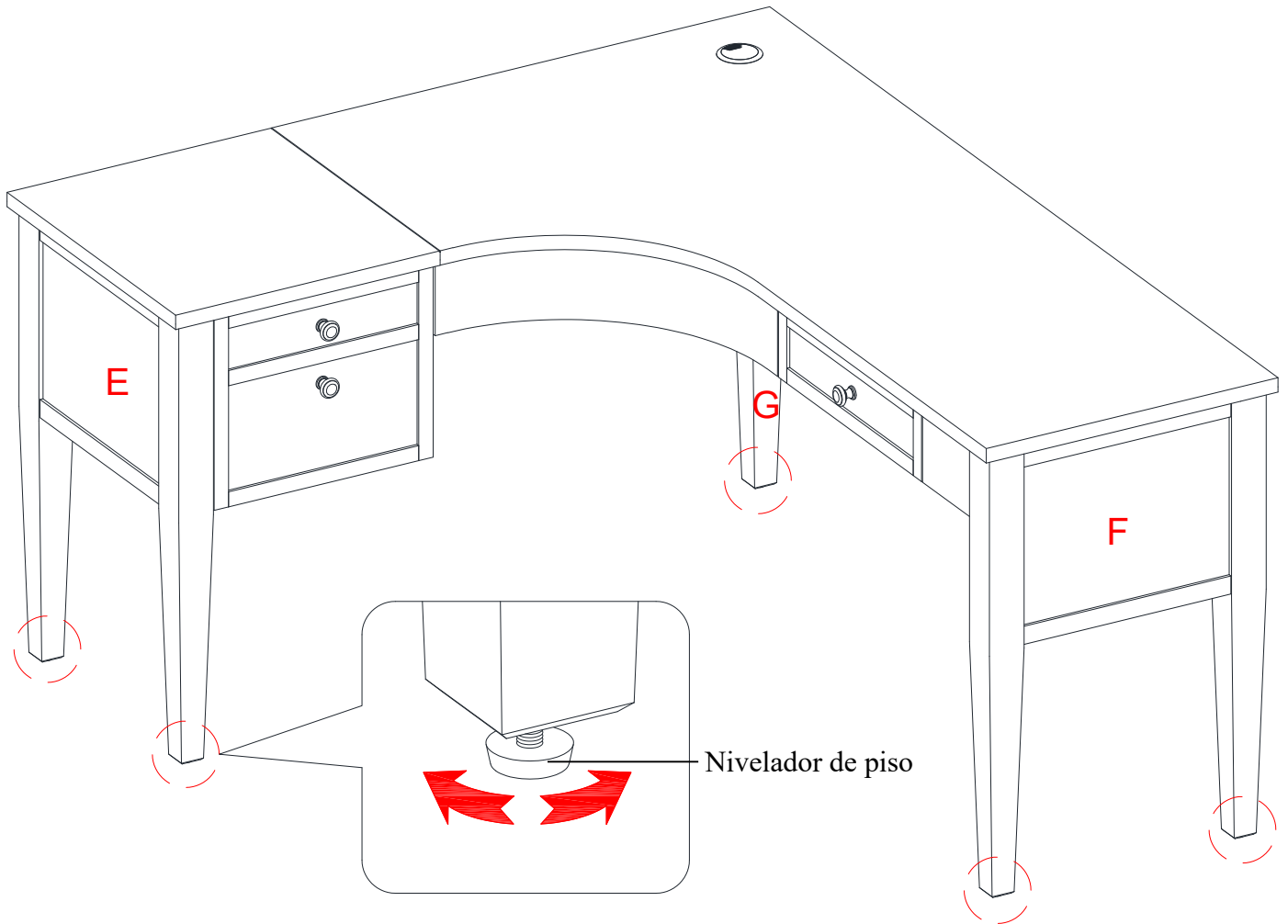

28. La unidad esta lista para usarse. Si fuera necesario, ajustar los niveladores de piso pre-adjuntados para corregir la inclinación.

Mantenimiento y Cuidados

- Use una toalla suave y limpia para evitar daños y rayaduras.
- Uso de cera para pulir muebles no es necesario. Si desea usar cera, pruébela en un área que no sea visible para revisar su funcionamiento.
- Usar solventes de cualquier tipo puede dañar el acabado del mueble.
- Nunca use agua para limpiar la unidad, ya que le puede dañar el acabado.
- Siempre utilice protección para vasos cuando los ponga sobre la unidad.
- Líquidos derramados deben limpiarse inmediatamente, con una toalla suave evitando tallar.
- Siempre utilizar protectores en caso de poner cosas calientes. El calor puede provocar una reacción química en el acabado y dañarlo.
- En caso que su unidad sea manchada durante el uso le recomendamos hablar a un profesional para que le ayude.
- Revisar los pernos periódicamente y apretar en caso necesario.

Más recomendaciones para el cuidado de su mueble

Es mejor mantener la unidad en un área de clima controlado. Temperatura extrema y cambios de humedad pueden causar cambios como partes pandas, molduras que se contraigan o que la madera se raje. Es recomendable mantener la unidad lejos del sol directo ya que puede dañar el acabado.

Cuidados adecuados y limpieza pueden extender la vida útil de su unidad. Siga estas recomendaciones y mantendrá su mueble en buenas condiciones de uso por muchos años.

Esperamos que disfrute su mueble por muchos años.
¡Gracias por su compra!

GARANTÍA DE CALIDAD

Nosotros estamos seguros que usted se encontrará feliz con la compra de este producto de Whalen Furniture.

Si este producto tiene algún defecto de ensamble o material, o si tiene alguna falla en uso normal, nosotros lo repararemos o lo re-emplazaremos hasta por un año a partir de la fecha de compra. Todo producto de Whalen Furniture es diseñado para alcanzar sus expectativas más altas. Nosotros le garantizamos que inmediatamente podrá ver el valor de nuestra mercancía de la más alta calidad.

Esta garantía le proporciona derechos legales específicos y tal vez tenga otros derechos que varían de estado a estado o de provincia en provincia.

Whalen Furniture Manufacturing
1578 Air Wing Road, San Diego, CA 92154, USA
Servicio al cliente: 866-942-5362
Hora estándar del Pacífico: 8:30 a.m. - 4:30 p.m., de Lunes a Viernes
www.whalenfurniture.com