



LOT NUMBER: \_\_\_\_\_

DATE PURCHASED: \_\_/\_\_/\_\_

# Marilla 48" Pedestal Desk

Model # OD-MA48PD

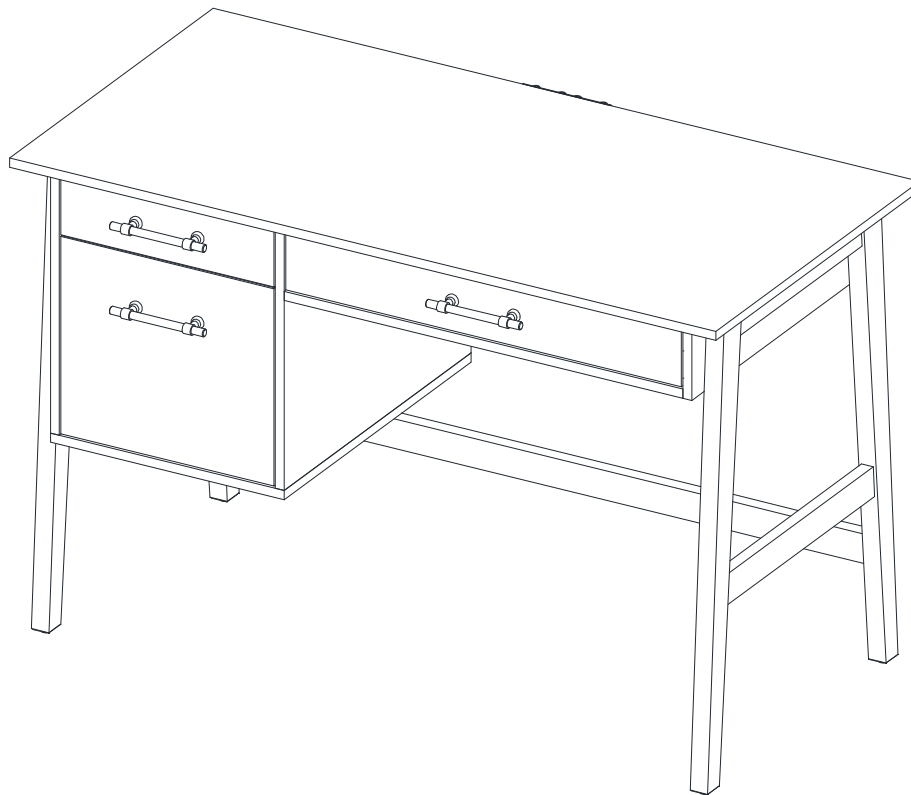

**ADULT ASSEMBLY REQUIRED DUE TO THE PRESENCE OF SMALL PARTS, SHARP POINTS, SHARP EDGES AS RECEIVED**

If you have any questions regarding assembly or if parts are missing, DO NOT return this item to the store where it was purchased. Please call our toll-free customer service number and have your instructions and parts list ready to provide the model name, part name or factory number:

**1-866-942-5362**

Pacific Standard Time: 8:30 a.m. - 4:30 p.m., Monday - Friday

Or visit our web site 24 hours a day, 7 days a week for product assistance at

**[www.whalenfurniture.com](http://www.whalenfurniture.com)**

Or e-mail your request to **[parts@whalenfurniture.com](mailto:parts@whalenfurniture.com)**

**THIS INSTRUCTION BOOKLET CONTAINS IMPORTANT SAFETY INFORMATION.  
PLEASE READ AND KEEP FOR FUTURE REFERENCE.**

Date 2022-06-16

Rev. 0001-A

## MAXIMUM RECOMMENDED WEIGHT LOADS

MANUFACTURER: Whalen Furniture Manufacturing  
CATALOG: Marilla 48" Pedestal Desk  
MODEL # OD-MA48PD

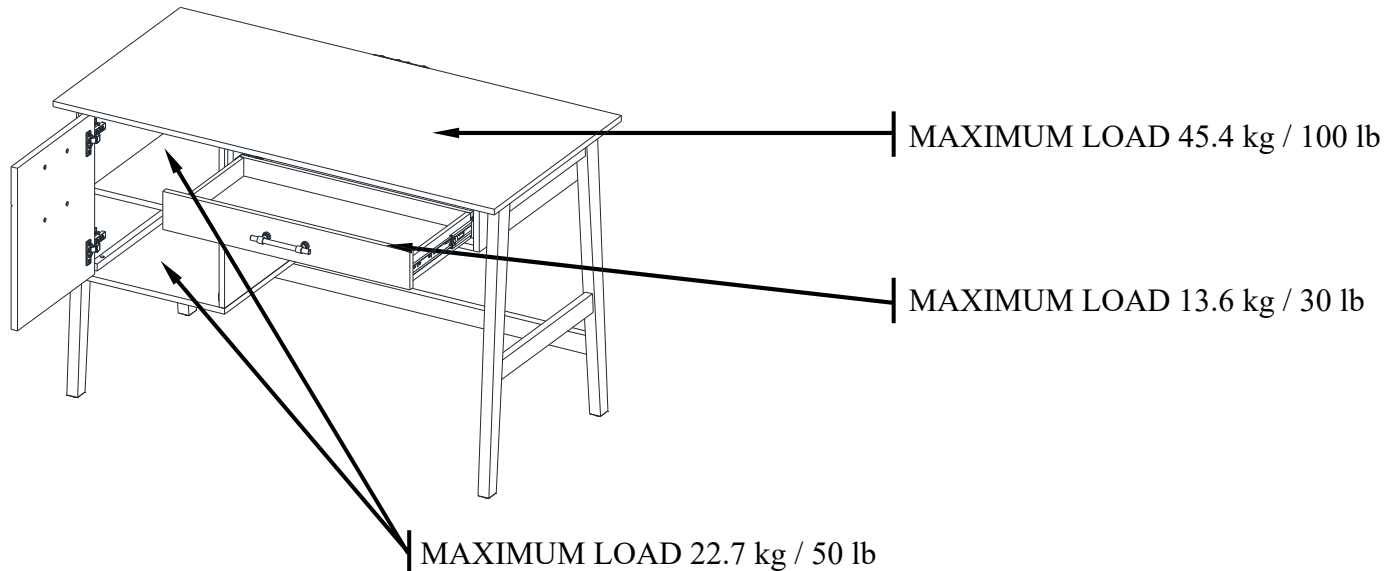

### **⚠ WARNING**

THIS UNIT IS INTENDED ONLY FOR USE WITHIN THE MAXIMUM WEIGHTS INDICATED. USE WITH LOAD HEAVIER THAN THE MAXIMUM WEIGHTS INDICATED MAY RESULT IN INSTABILITY, CAUSING POSSIBLE INJURY.

### **SPECIAL NOTE**

Please read the instruction sheets completely before assembly. Examine all packaging material before discarding carton. Remove any remaining staples from the carton before discarding. Remove all parts from carton and separate into groups as indicated on part list. Please ensure all parts are included prior to assembly. Use of power tools to complete assembly is not recommended.

### **How to adjust the European adjustable hinges on doors**

Shipping may cause doors to go out of alignment. If you find that the doors need to be adjusted slightly, turn the appropriate screw, as illustrated.

1. TO ADJUST DOOR FORWARD OR BACKWARD.
2. TO ADJUST DOOR TO RIGHT OR TO LEFT.
3. TO ADJUST DOOR UP OR DOWN.

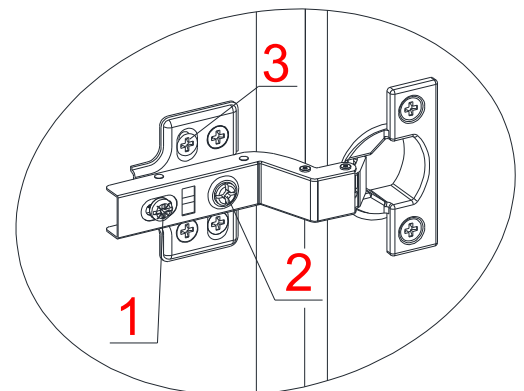

## Parts and Hardware List

Please read completely through the instructions and verify that all listed parts and hardware are present before beginning assembly.

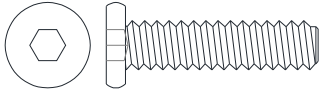

(1) 1/4" x 25 mm Bolt  
(Qty. 4+1 extra)

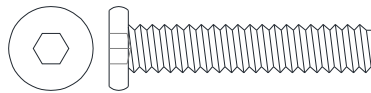

(2) 1/4" x 32 mm Bolt  
(Qty. 21+1 extra)



(3) Lock Washer  
(Qty. 25+1 extra)

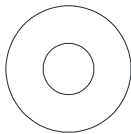

(4) Flat Washer  
(Qty. 25+1 extra)

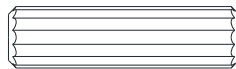

(5) M8 x 30 mm Wood Dowel  
(Qty. 14+1 extra)

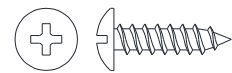

(6) M3.5 x 15 mm Pan Head Screw  
(Qty. 3+1 extra)

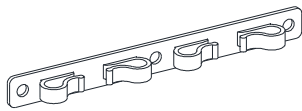

(7) Cord Clip  
(Qty. 1)



(8) M4 x 50 mm Screw  
(Qty. 2+1 extra)

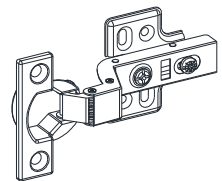

(9) Door Hinge  
(Qty. 2)



(10) M3.5 x 15 mm Screw  
(Qty. 12+1 extra)

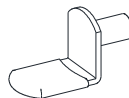

(11) Shelf Support  
(Qty. 4+1 extra)



(12) Handle Bolt  
(Qty. 4)

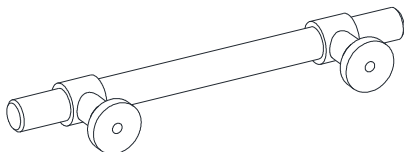

(13) Handle  
(Qty. 2)



Hex Wrench  
(Qty. 1)

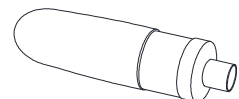

Glue  
(Qty. 1)

Tools required: Hex wrench (included) and Phillips screwdriver (not included).

## Parts and Hardware List

Please read completely through the instructions and verify that all listed parts and hardware are present before beginning assembly.

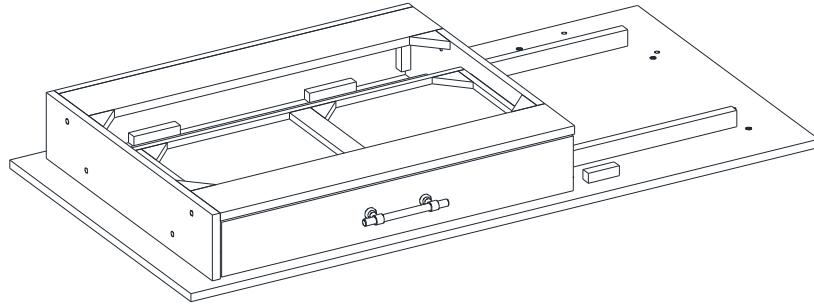

A- Desk Top  
(Qty. 1)

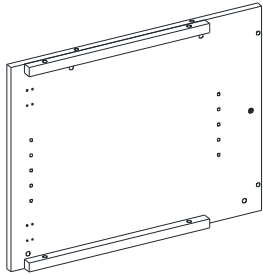

B- Cabinet Left Panel  
(Qty. 1)

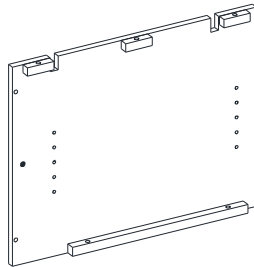

C- Cabinet Right Panel  
(Qty. 1)

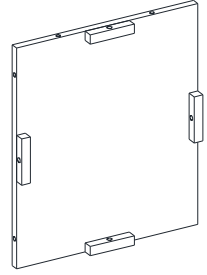

D- Cabinet Back Panel  
(Qty. 1)

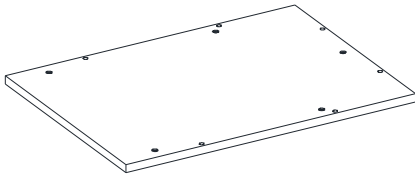

E- Cabinet Bottom Panel  
(Qty. 1)

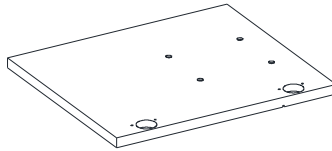

F- Door  
(Qty. 1)

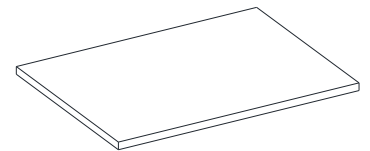

G- Adjustable Shelf  
(Qty. 1)

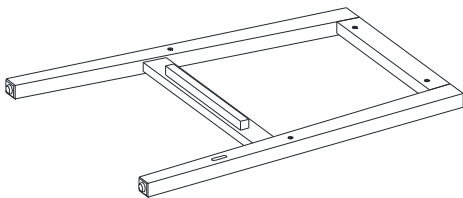

H- Left Side Frame  
(Qty. 1)

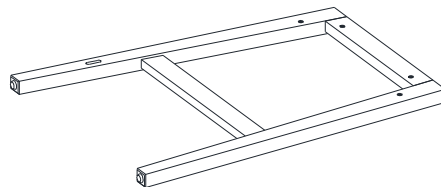

I- Right Side Frame  
(Qty. 1)

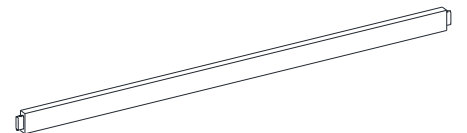

J- Back Stretcher  
(Qty. 1)

## Assembly Instructions

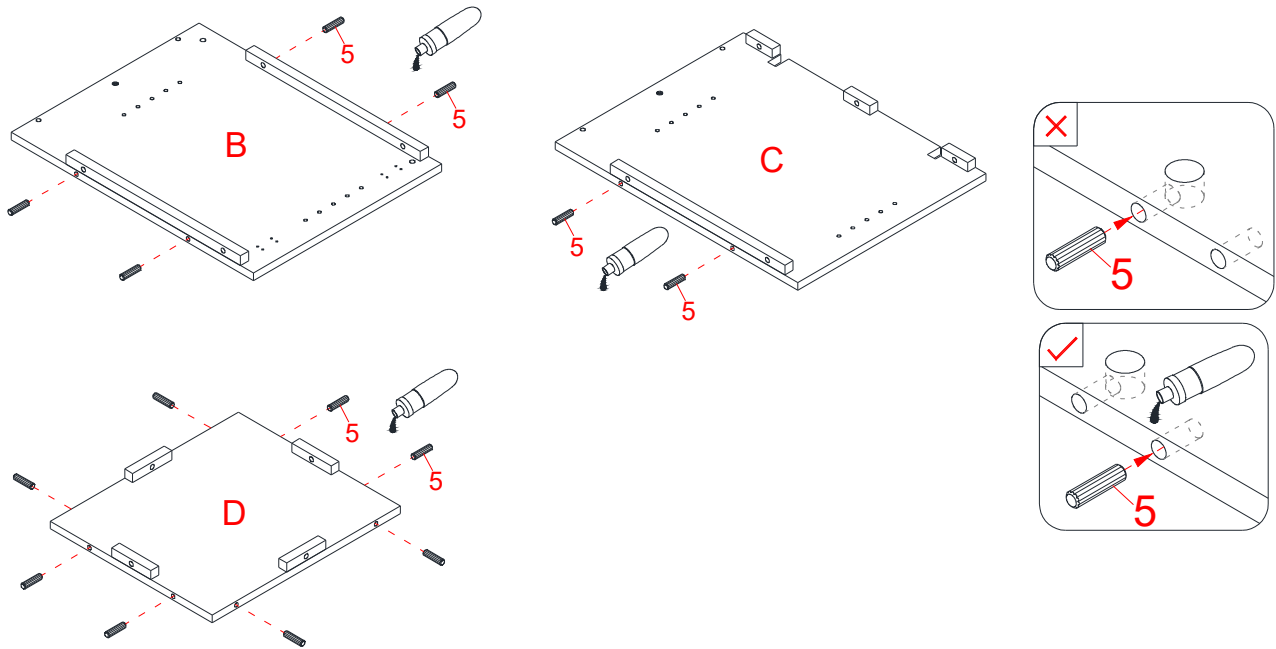

**NOTE:** Please do not fully tighten all bolts until you finish assembling all parts. Once assembled, go back and fully tighten all bolts. This will make the assembly easier.

1. Unpack the unit and confirm that you have all the hardware and required parts. Assemble the unit on a carpeted floor or the empty carton to avoid any scratch.
2. Glue the wood dowels (5) into the end holes on both Cabinet Side Panels (B and C) and Back Panel (D) as shown. It is very important to use a small amount of glue on both ends of dowels and wipe off the excess glue immediately with a damp cloth.

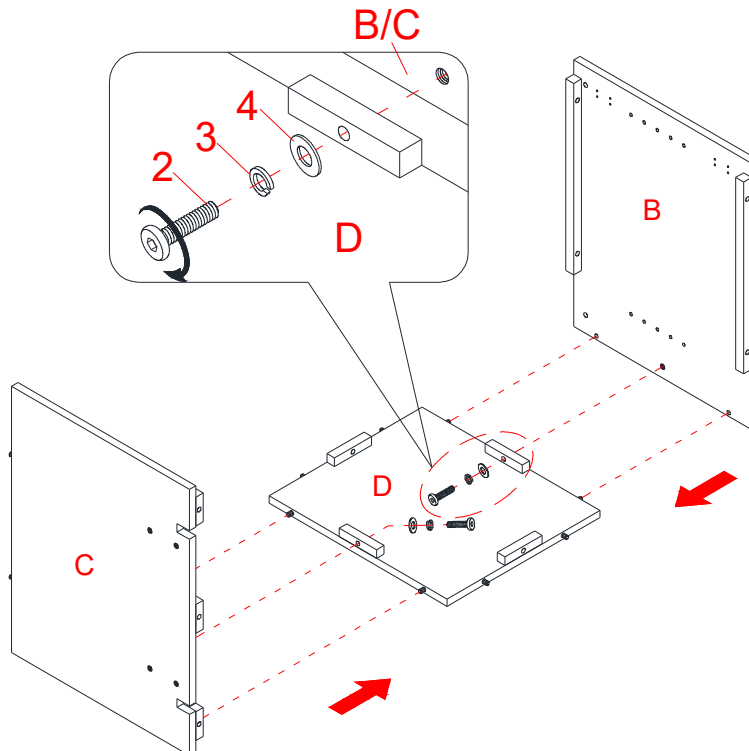

3. Align and attach the Cabinet Back Panel (D) between the Cabinet Side Panels (B and C) with two 32 mm Bolts (2), two Lock Washers (3) and two Flat Washers (4).

## Assembly Instructions

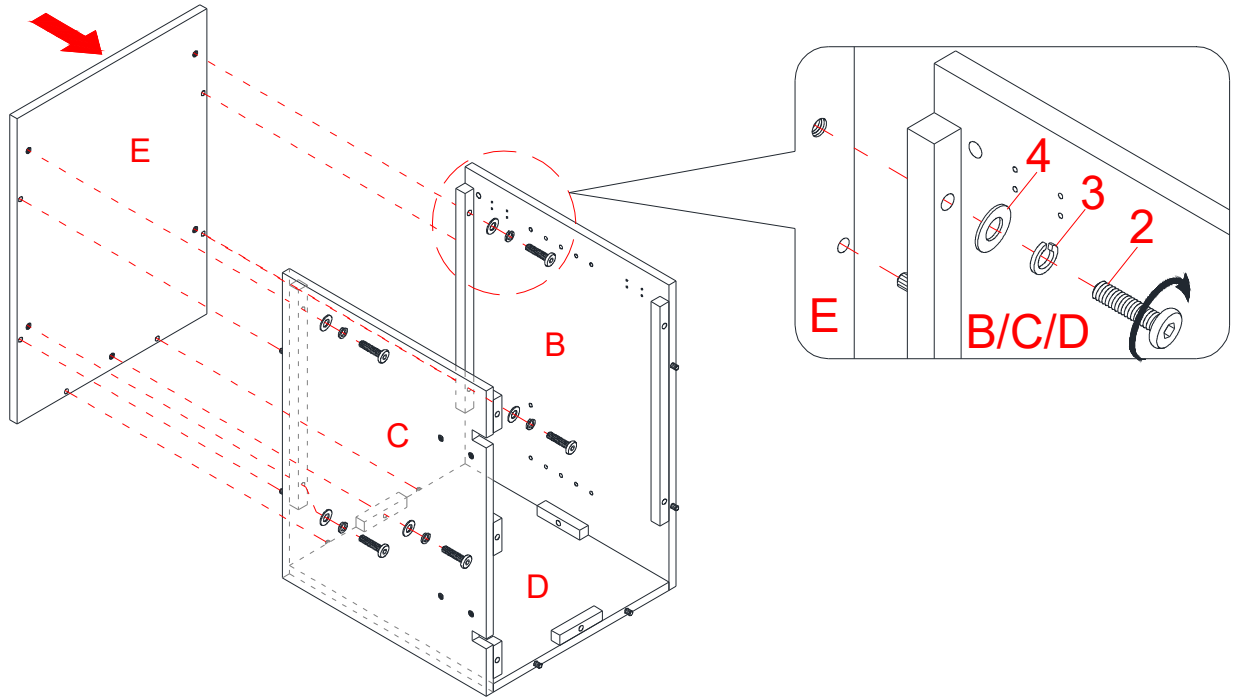

- Using inserted wood dowels as a guide, align and attach the Cabinet Bottom Panel (E) to the previous assembly with five 32 mm Bolts (2), five Lock Washers (3) and five Flat Washers (4).

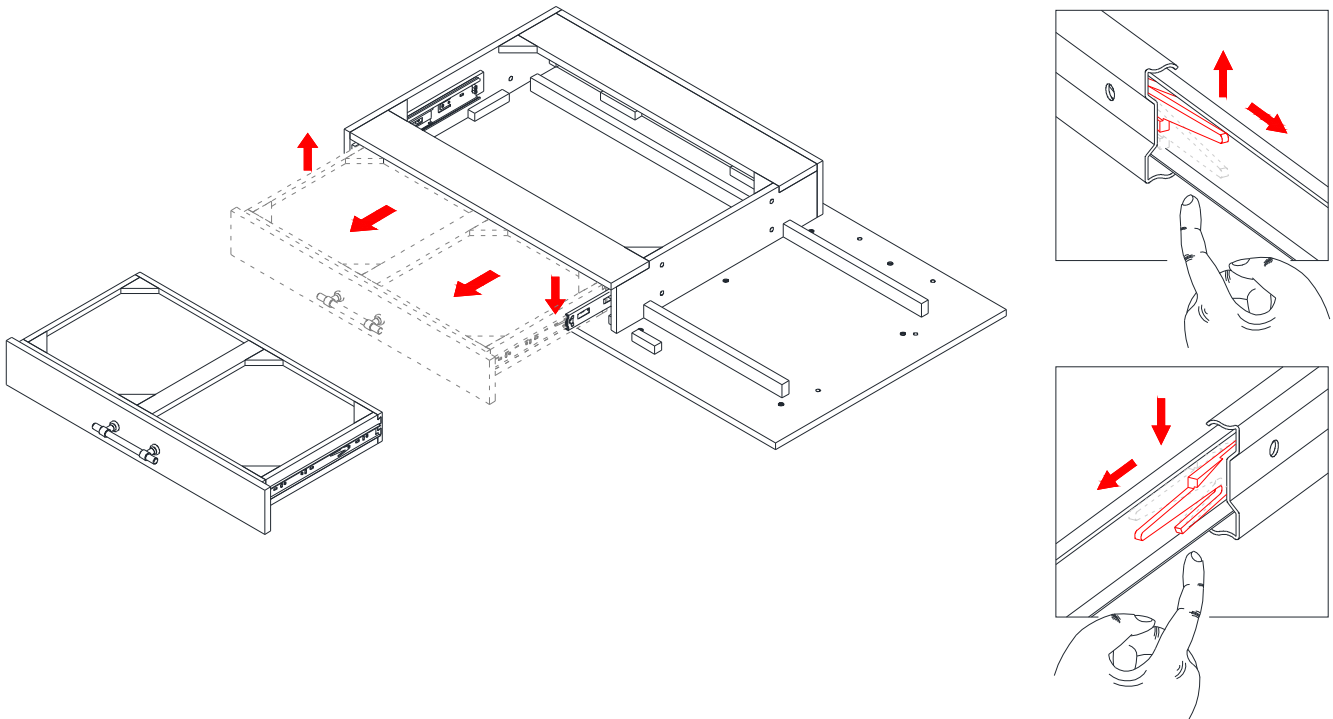

- Place the Desk Top (A) upside down on a level and protected surface.
- Pull the drawer all the way out, then simultaneous push the plastic release lever of the ball bearing slide up on one side and down on the other side, and pull the drawer completely out.

# Assembly Instructions

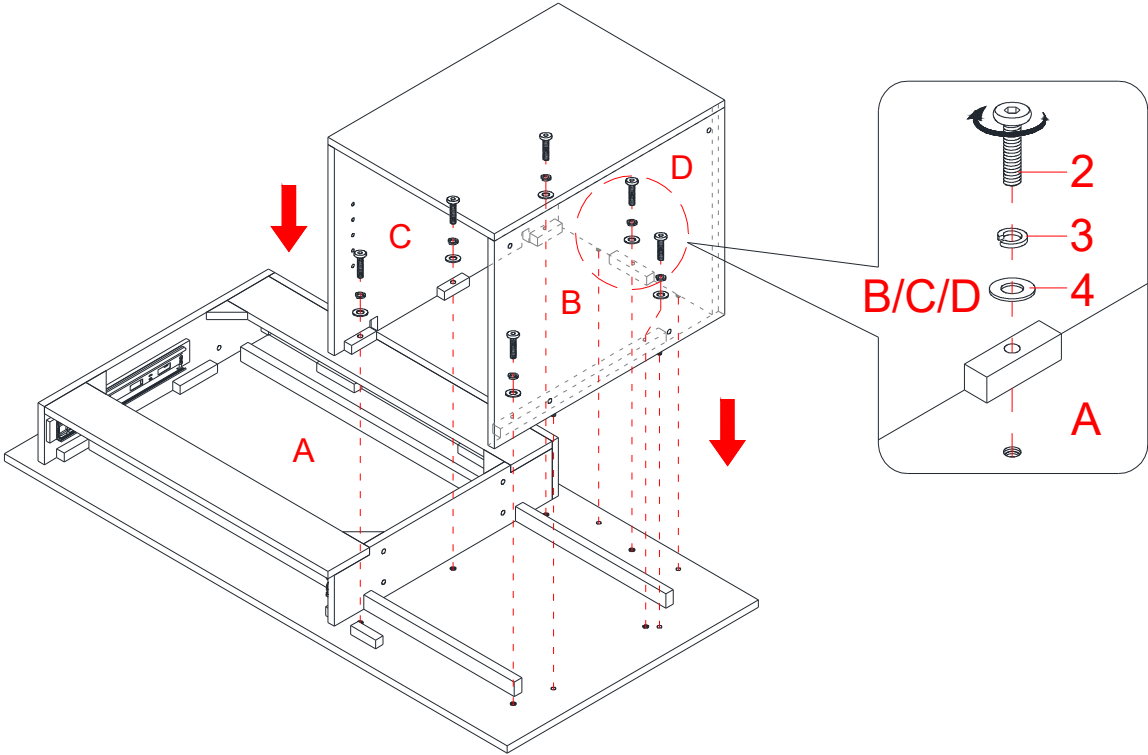

- 7. Align and attach the assembled cabinet to the Desk Top (A) with six 32 mm Bolts (2), six Lock Washers (3) and six Flat Washers (4). DO NOT fully tighten the bolts in this step. Make sure threaded inserts line up with the mounting holes on drawer box left panel properly.

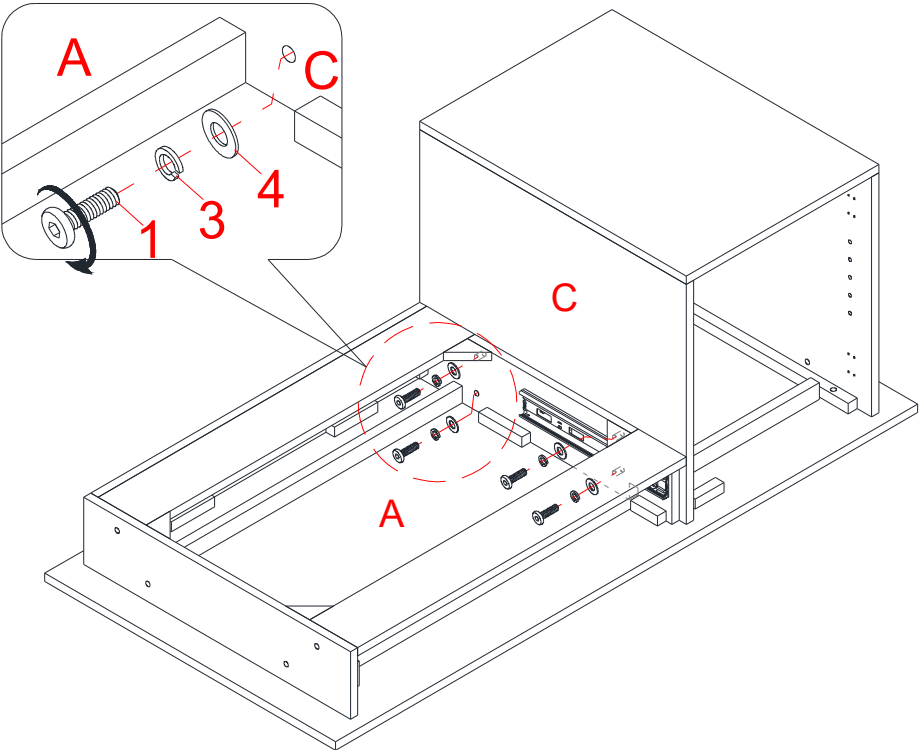

- 8. Insert four 25 mm Bolts (1) with the Washers (3 and 4) through the mounting holes on the drawer box and screw into the Cabinet Right Panel (C).

## Assembly Instructions

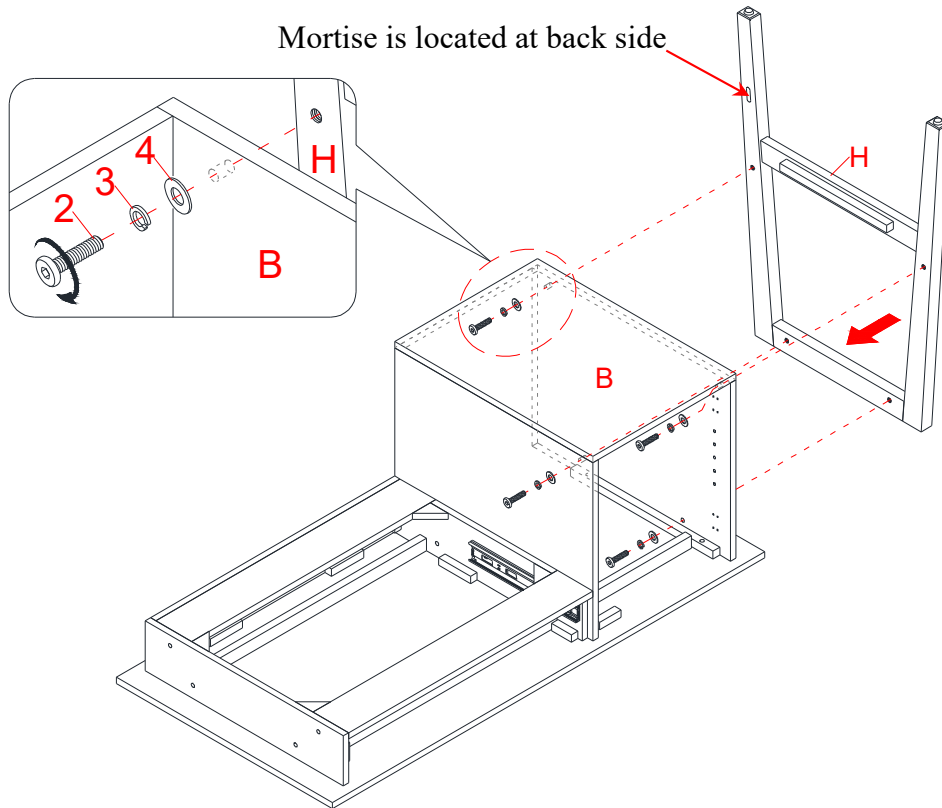

- Align and attach Left Side Frame (H) to the Cabinet Left Panel (B) with four 32 mm Bolts (2), four Lock Washers (3) and four Flat Washers (4).

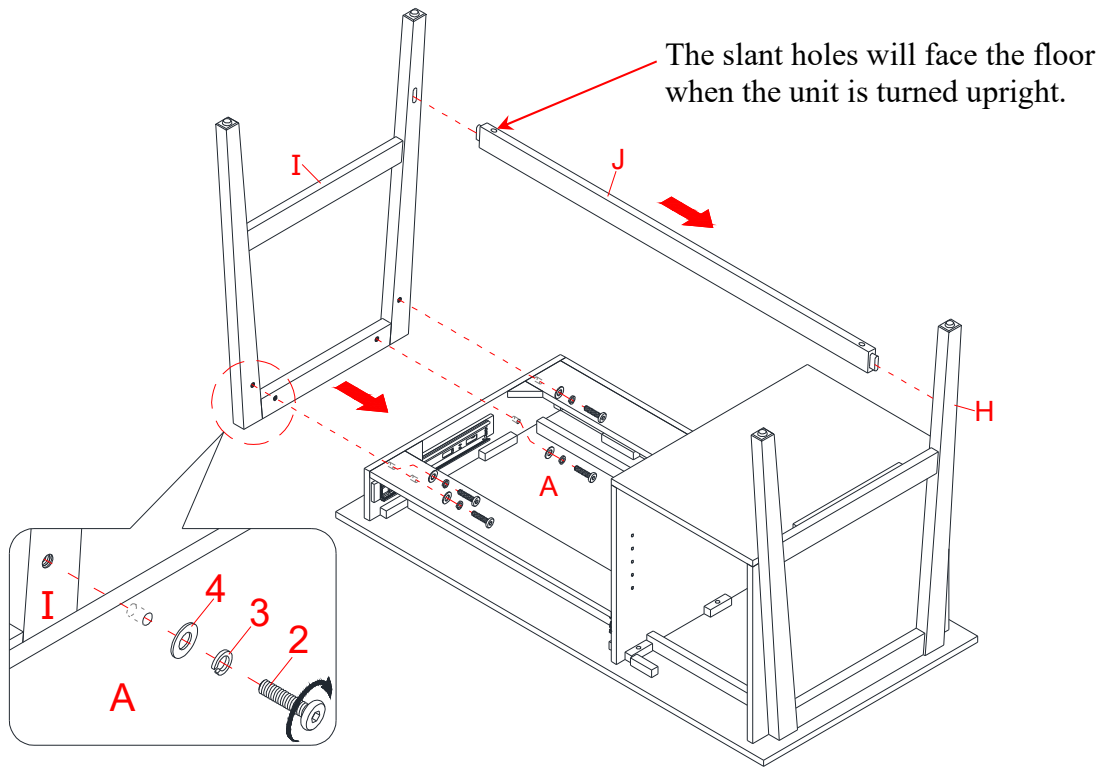

- Orient and insert the tenon of Back Stretcher (J) into the mortise of the Left Side Frame (H).
- Attach the Right Side Frame (I) to the drawer box right panel and insert the Back Stretcher (J) into the mortise properly. Insert four 32 mm Bolts (2) with the Washers (3 and 4) through the drilled holes on drawer box and screw into the Right Side Frame (I).



# Assembly Instructions

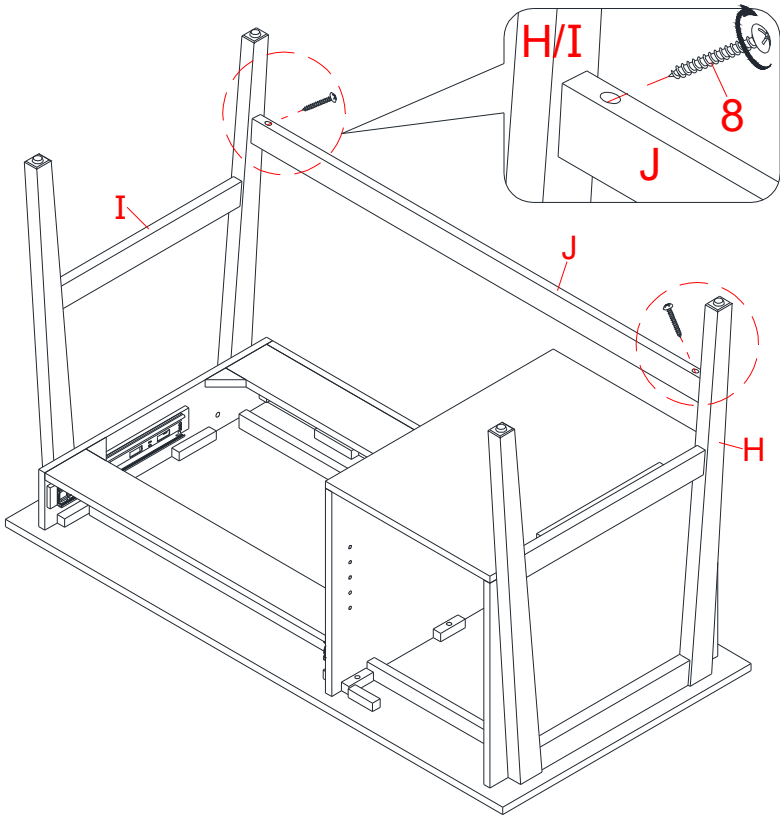

12. Insert and screw two 50 mm Screws (8) into the slant holes in the Back Stretcher (J). Tighten the screws with a Phillips screwdriver.

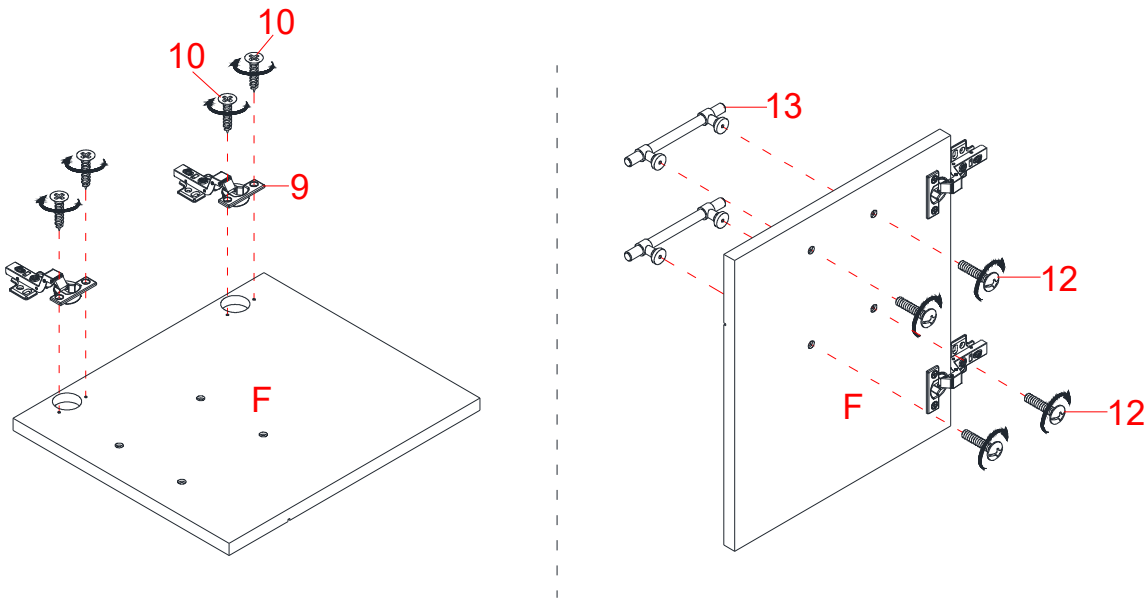

13. Extend two Door Hinges (9) and rest the hinge cups onto the cutouts of the Door (F). Secure the door hinges (9) in place by using two 15 mm Screws (10) in each hinge.  
14. Attach two handles (13) to the front side of the Door (F) with four Handle Bolts (12).

## Assembly Instructions

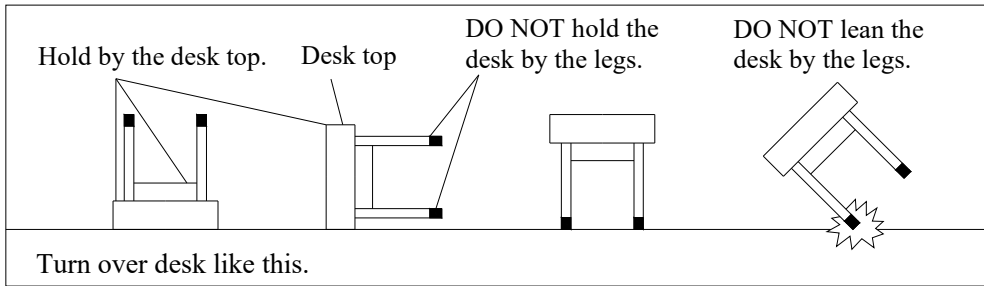
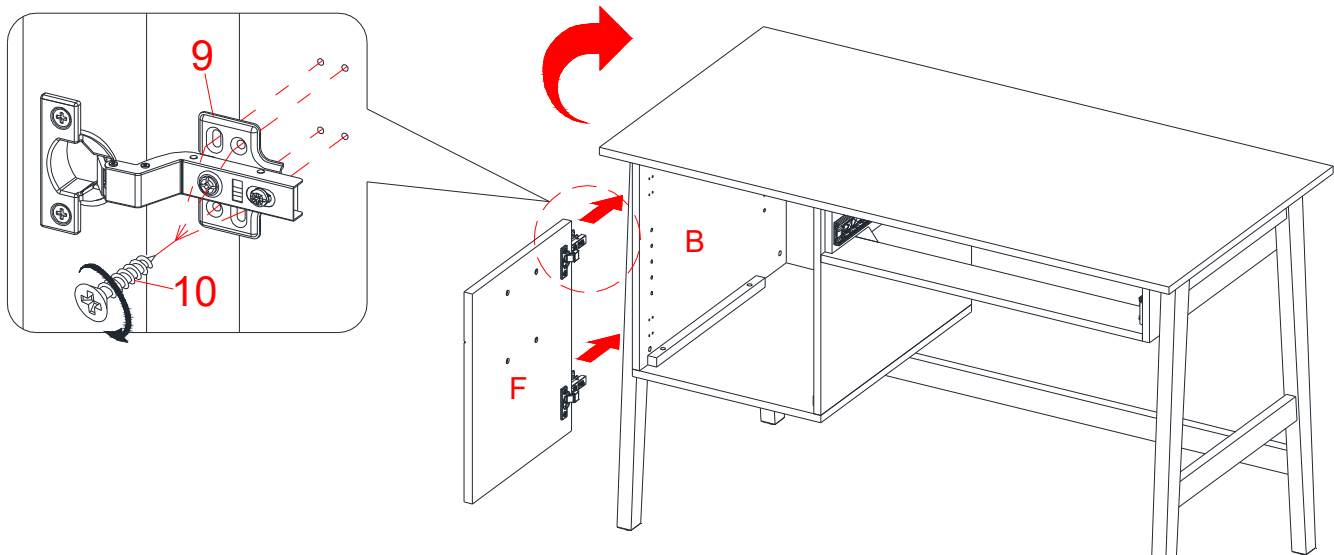

15. Ask for assistance to lift the assembled unit upright and position it near the final location.
16. Pick up the Door (F) and fasten the hinge bases (9) onto the Cabinet Left Panel (B) with eight 15 mm Screws (10), using the pilot holes as a guide.
17. Open and close the door to make sure it is aligned and shut correctly. If necessary, adjust the screws for a good fit. Refer to the hinge sticker on door for adjustment.

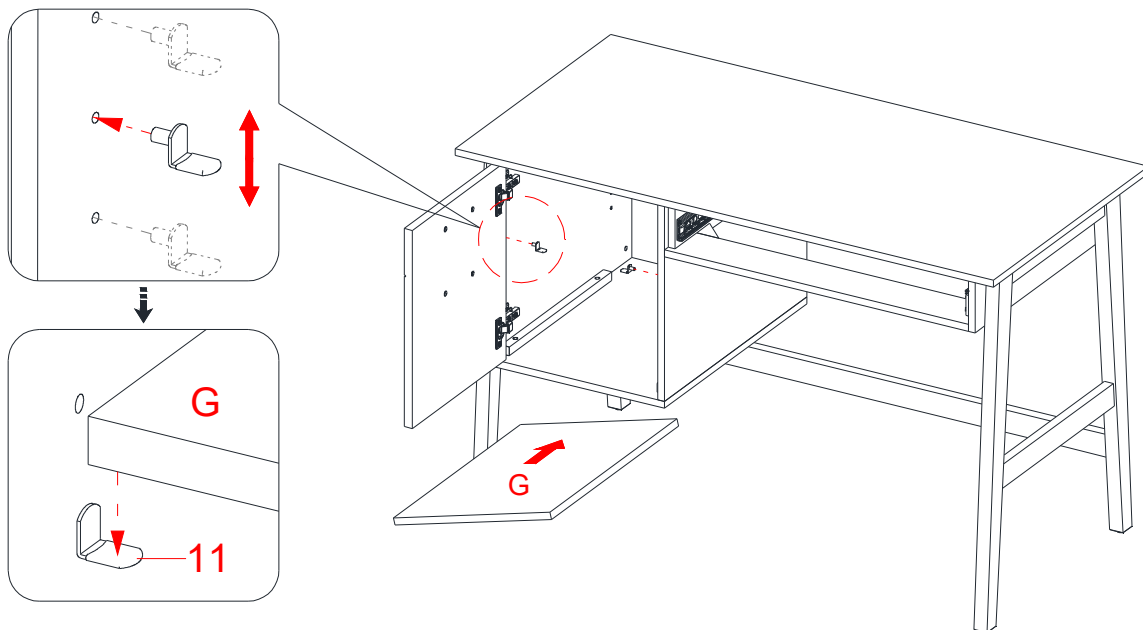

18. Open the door and insert four Shelf Supports (11) into the holes at the desired height inside compartment. Make sure you place the four shelf supports at the same level to make the shelf level.
19. Tilt and rest the Adjustable Shelf (G) onto the Shelf Supports (11).

# Assembly Instructions

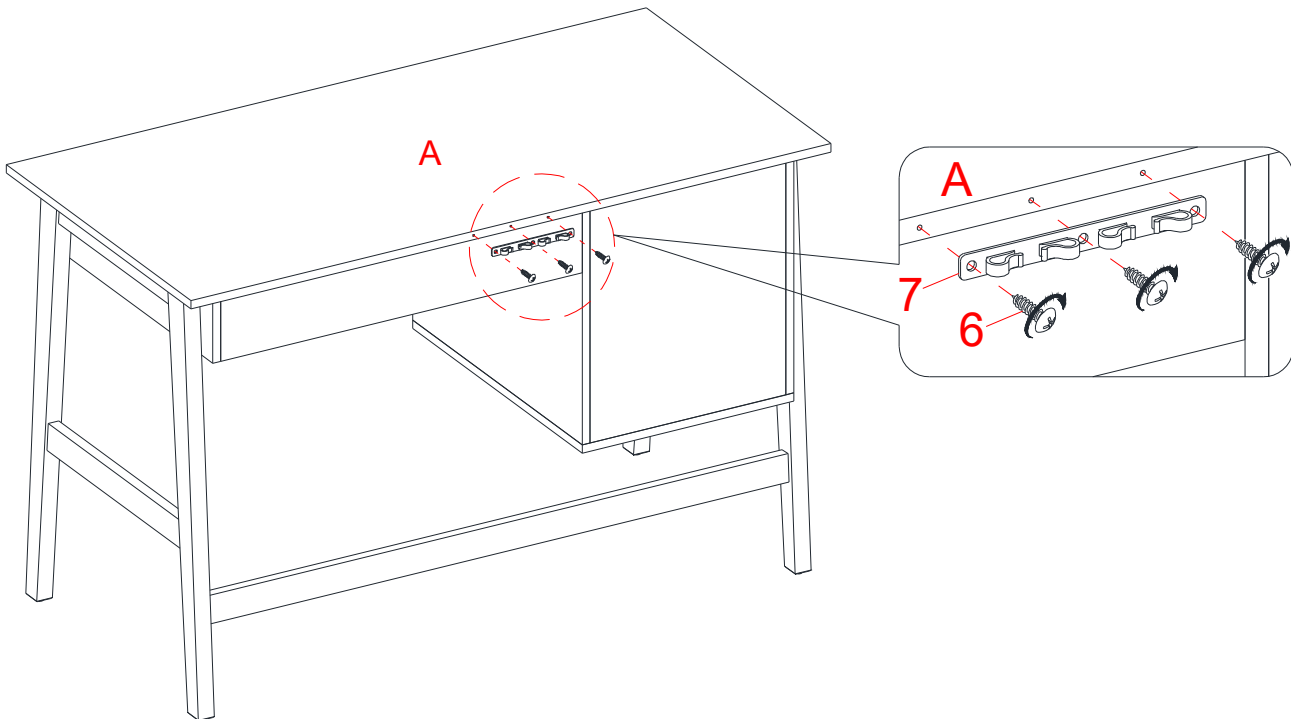

20. Use the pilot holes as a guide, attach the Cord Clip (7) to the back edge of the Desk Top (A) with three 15 mm Pan Head Screws (6).

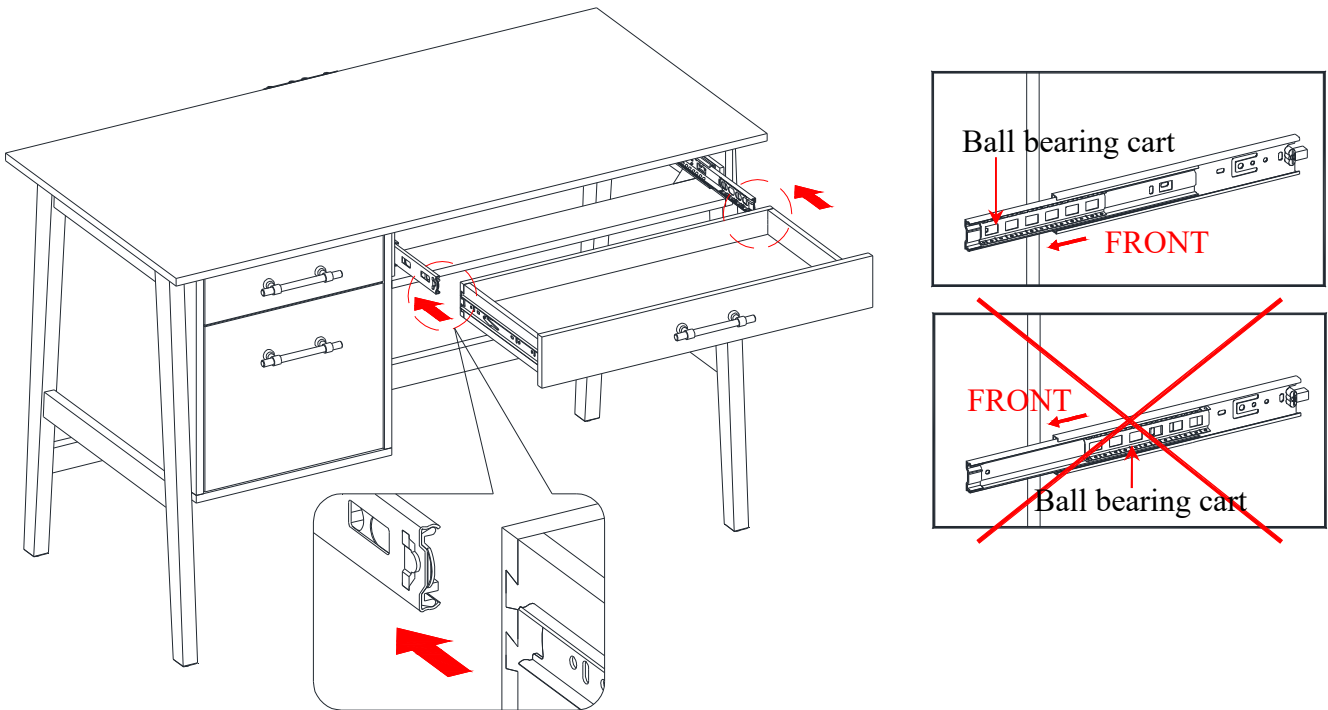

21. Extend the ball bearing cart all the way to the end of the slides on both sides and align the slide runners on the drawer with the slide tracks on the unit. Push the drawer carefully inside until it stops.

**NOTE:** If the drawer does not go in smoothly, please take it out and repeat the step.

## Care and Maintenance

- Use a soft, clean cloth that will not scratch the surface when dusting.
- Use of furniture polish is not necessary. Should you choose to use polish, test first in an inconspicuous area.
- Using solvents of any kind on your furniture may damage your furniture's finish.
- Never use water to clean your furniture as it may cause damage to the finish.
- Always use coasters under beverage glasses and flowerpots.
- Liquid spills should be removed immediately. Using a soft, clean cloth, blot the spill gently. Avoid rubbing.
- Always use protective pads under hot dishes and plates. Heat can cause chemical changes that may create spotting within the furniture finish.
- In the event that your furniture is stained or otherwise damaged during use, we recommend that you call a professional to repair your furniture.
- Check bolts/screws periodically and tighten them if necessary.

## Further Advice about Wood Furniture Care

It is best to keep your furniture in a climate-controlled environment. Extreme temperature and humidity changes can cause fading, warping, shrinking and splitting of wood. It is advised to keep furniture away from direct sunlight as sun may damage the finish.

Proper care and cleaning at home will extend the life of your purchase. Following these important and helpful tips will enhance your furniture as it ages.

We hope you enjoy your purchase for many years.  
Thank you for your purchase!

## QUALITY GUARANTEE

We are confident that you will be delighted with your Whalen Furniture purchase.

Should this product be defective in workmanship or materials or fail under normal use, we will repair or replace it for up to one (1) year from date of purchase. Every Whalen Furniture product is designed to meet your highest expectations. We guarantee that you will immediately see the value of our fine furniture.

This warranty gives you specific legal rights and you may also have other rights which vary from State to State or province to province.

Whalen Furniture Manufacturing  
1578 Air Wing Road, San Diego, CA 92154, USA  
Customer Service: 1-866-942-5362  
8:30 a.m. - 4:30 p.m., PST, Monday to Friday  
[www.whalenfurniture.com](http://www.whalenfurniture.com)

# Bureau avec tiroir de 48 po Marilla

Modèle n° OD-MA48PD

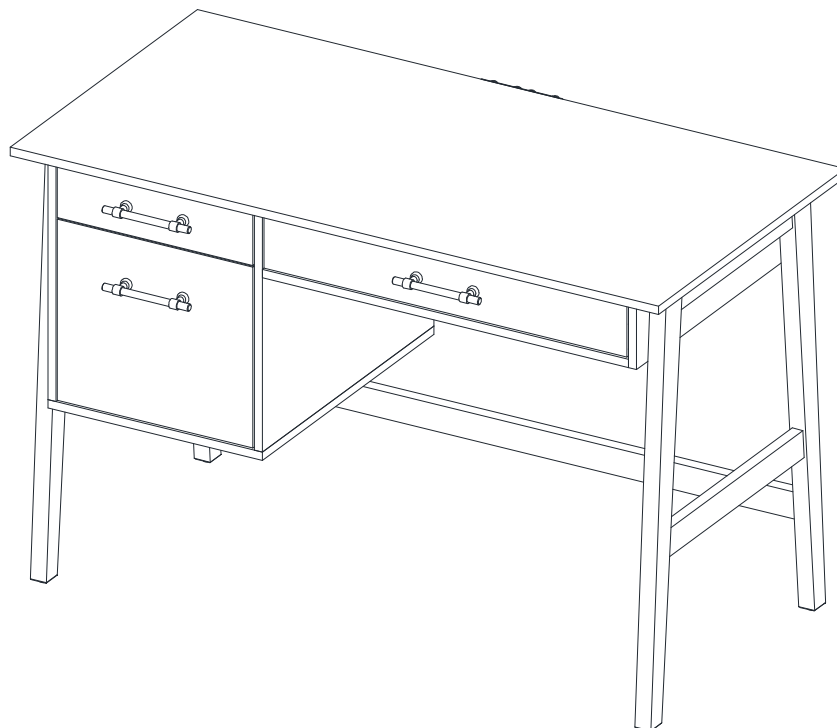

**ASSEMBLAGE PAR UN ADULTE REQUIS EN RAISON DES PETITES PIÈCES, DES BOUTS POINTUS ET DES BORDS TRANCHANTS**

Pour toute question sur le montage ou en cas de pièce manquante, NE PAS retourner cet article au point de vente. Communiquer avec notre numéro sans frais du service à la clientèle en ayant en main les instructions et la liste de pièces pour indiquer le nom du modèle ou de la pièce ou le numéro d'usine en composant le :

**1-866-942-5362**

Heure normale du Pacifique : entre 8 h 30 et 16 h 30, du lundi au vendredi  
ou visiter notre site Web 24 heures par jour, 7 jours sur 7 pour obtenir de l'aide sur le produit à

**[www.whalenfurniture.com](http://www.whalenfurniture.com)**

ou transmettre une demande par courriel à **[parts@whalenfurniture.com](mailto:parts@whalenfurniture.com)**

**CE LIVRET D'INSTRUCTIONS CONTIENT D'IMPORTANTES CONSIGNES DE SÉCURITÉ.  
LIRE ET CONSERVER POUR RÉFÉRENCE FUTURE.**

## POIDS MAXIMAL RECOMMANDÉ

FABRICANT : Whalen Furniture Manufacturing  
CATALOGUE : Bureau avec tiroir de 48 po Marilla  
MODÈLE N° OD-MA48PD

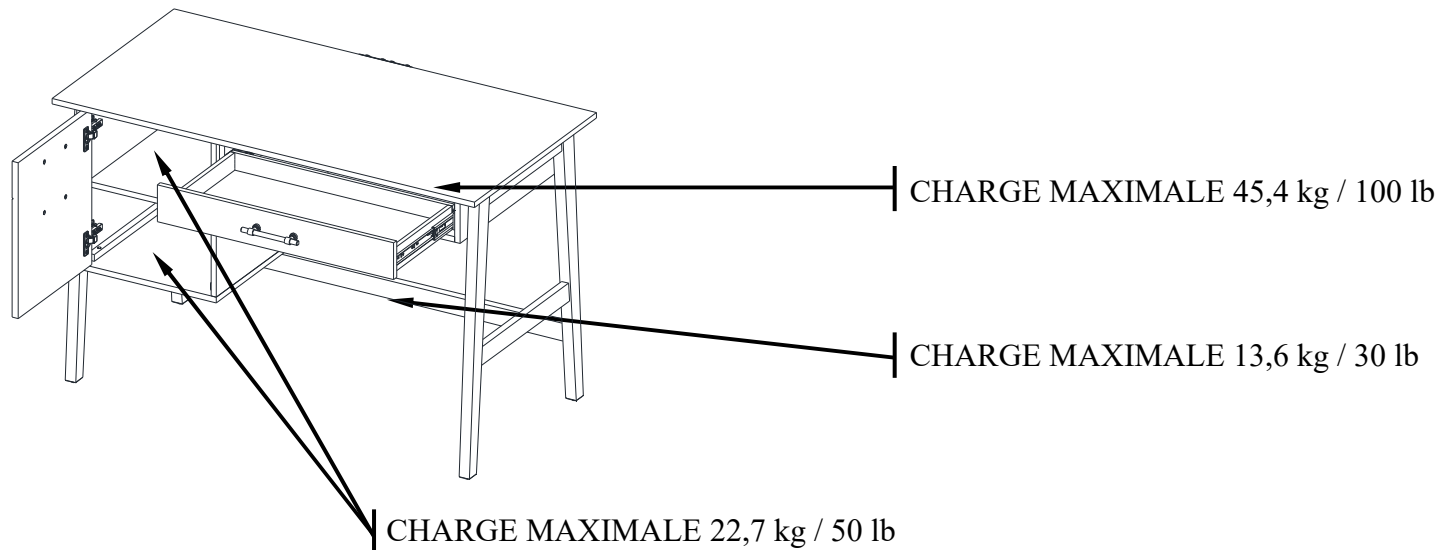

### **AVERTISSEMENT**

CETTE UNITÉ DOIT ÊTRE UTILISÉE EN RESPECTANT LES POIDS MAXIMAUX INDICUÉS. L'UTILISATION DE L'UNITÉ AVEC UNE CHARGE SUPÉRIEURE AUX POIDS MAXIMAUX INDICUÉS PEUT CAUSER L'INSTABILITÉ, VOIRE MÊME DES BLESSURES.

### REMARQUE

Veillez lire toutes les directives avant de procéder au montage. Examinez tout le matériel d'emballage avant de jeter le carton. Retirez les agrafes de ce dernier avant de le jeter. Enlevez toutes les pièces du carton et répartissez-les en groupes tel qu'indiqué sur la liste des pièces. Assurez-vous que toutes les pièces ont été incluses avant de commencer le montage. L'utilisation d'outils électriques n'est pas recommandée pour le montage.

### Comment ajuster les charnières européennes ajustables sur les portes

Le transport peut entraîner un désalignement des portes. Si vous estimez que les portes doivent être légèrement ajustées, tournez la vis appropriée, comme illustré.

1. POUR AJUSTER LA PORTE VERS L'AVANT OU L'ARRIÈRE.
2. POUR AJUSTER LA PORTE VERS LA DROITE OU LA GAUCHE.
3. POUR AJUSTER LA PORTE VERS LE HAUT OU LE BAS.

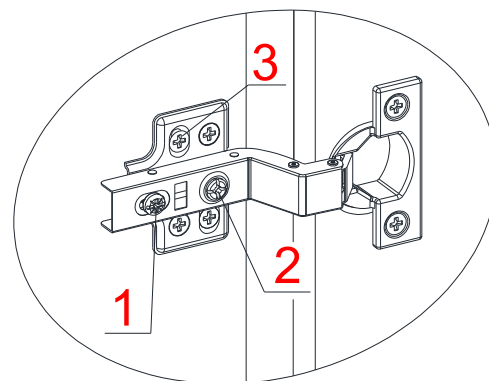

## Liste des pièces et de la quincaillerie

Lire toutes les instructions et s'assurer d'avoir toutes les pièces et de la quincaillerie mentionnées avant de débiter le montage.

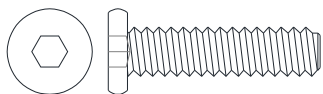

(1) Boulon 1/4" x 25 mm  
(Qté. 4+1 extra)

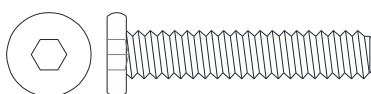

(2) Boulon 1/4" x 32 mm  
(Qté. 21+1 extra)



(3) Rondelle de blocage  
(Qté. 25+1 extra)

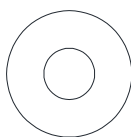

(4) Rondelle plate  
(Qté. 25+1 extra)

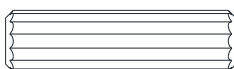

(5) Cheville en bois M8 x 30 mm  
(Qté. 14+1 extra)



(6) Vis à tête cylindrique M3.5 x 15 mm  
(Qté. 3+1 extra)

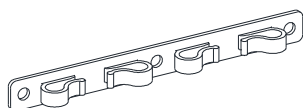

(7) Clip pour cordon  
(Qté. 1)

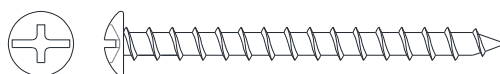

(8) Vis M4 x 50 mm  
(Qté. 2+1 extra)

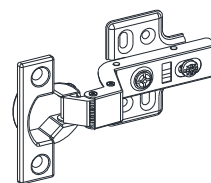

(9) Charnière de porte  
(Qté. 2)

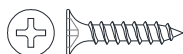

(10) Vis M3.5 x 15 mm  
(Qté. 12+1 extra)

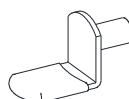

(11) Support d'étagère  
(Qté. 4+1 extra)

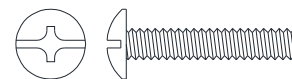

(12) Boulon de poignée  
(Qté. 4)

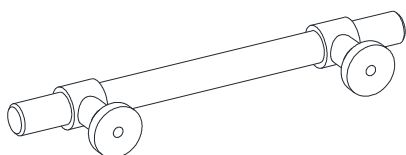

(13) Poignée  
(Qté. 2)



Clé hexagonale  
(Qté. 1)

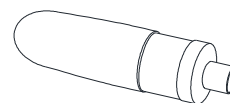

Colle  
(Qté. 1)

Outils requis : clé hexagonale (fournie) et tournevis à tête cruciform (non fourni).

## Liste des pièces et de la quincaillerie

Lire toutes les instructions et s'assurer d'avoir toutes les pièces et de la quincaillerie mentionnées avant de débiter le montage.

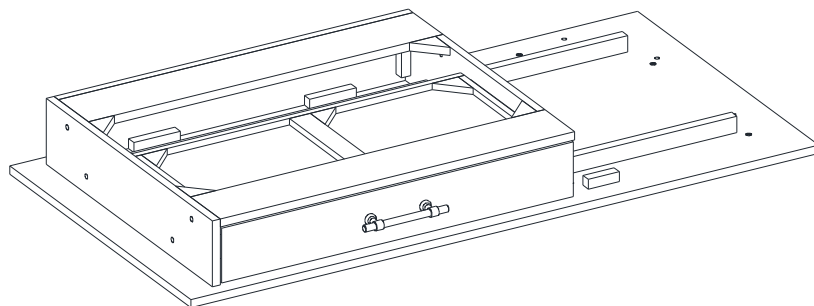

A- Dessus du bureau  
(Qté. 1)

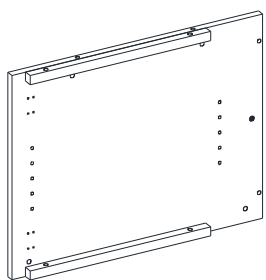

B- Panneau gauche de l'armoire  
(Qté. 1)

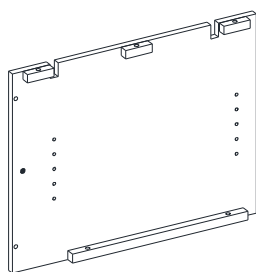

C- Panneau droit de l'armoire  
(Qté. 1)

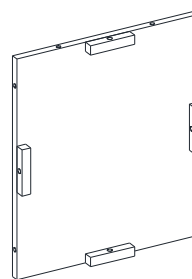

D- Panneau arrière de l'armoire  
(Qté. 1)

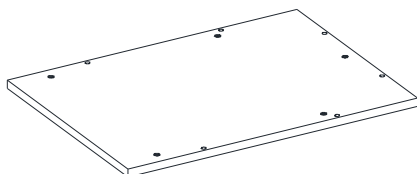

E- Panneau inférieur de l'armoire  
(Qté. 1)

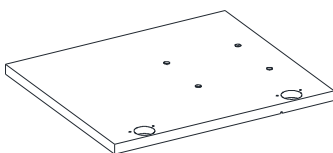

F- Porte  
(Qté. 1)

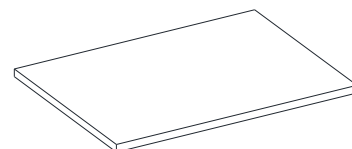

G- Étagère réglable  
(Qté. 1)

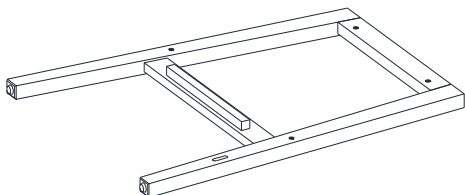

H- Cadre latéral gauche  
(Qté. 1)

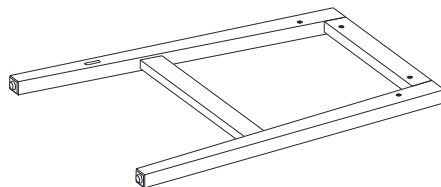

I- Cadre latéral droit  
(Qté. 1)

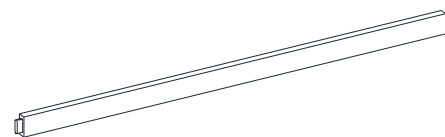

J- Traverse arrière  
(Qté. 1)



## Instructions de montage

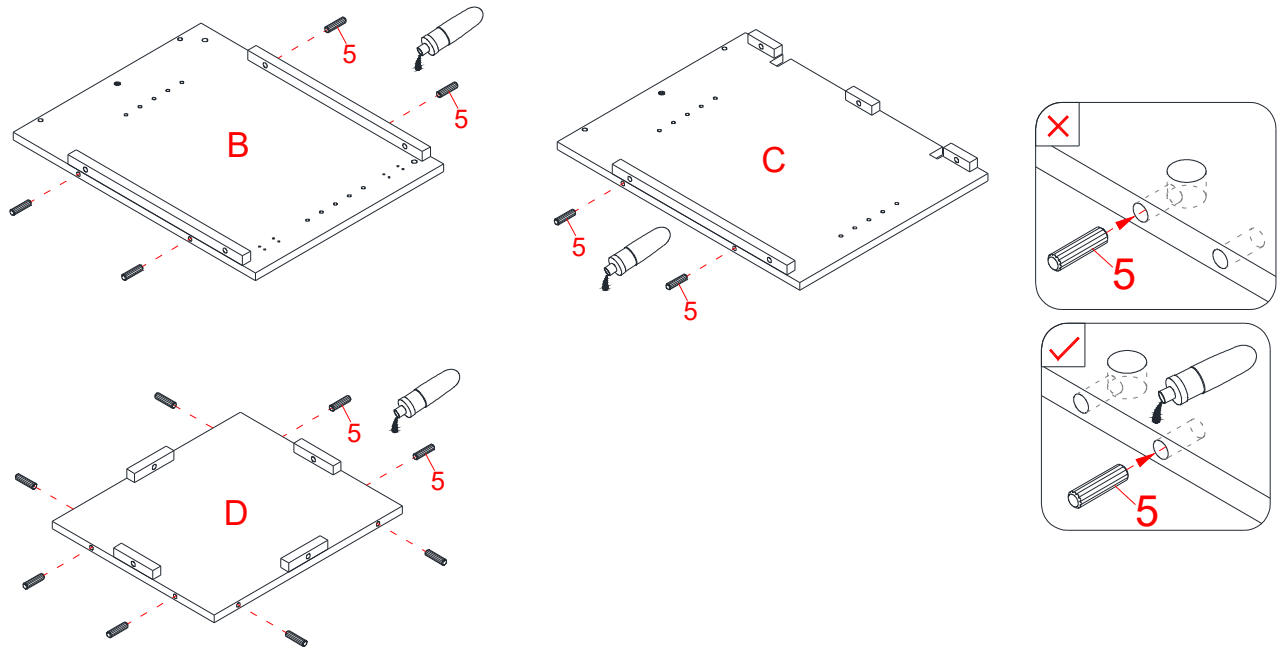

**REMARQUE :** Veuillez ne pas complètement serrer les verrous et boulons à came avant d'avoir fini d'assembler toutes les pièces. Une fois assemblé, revenez en arrière et serrez complètement tous les verrous et boulons à came.

1. Déballez l'unité et vérifiez que vous disposez de tout le matériel et des pièces nécessaires. Assemblez l'unité sur un sol recouvert de moquette ou sur le carton vide pour éviter toute rayure.
2. Collez les chevilles en bois (5) dans les trous d'extrémité des les panneaux latéraux de l'armoire (B et C) et Panneau arrière (D) comme illustré. Il est essentiel d'utiliser une petite quantité de colle des deux côtés de la cheville en bois et essuyez immédiatement l'excédent de colle avec un chiffon humide.

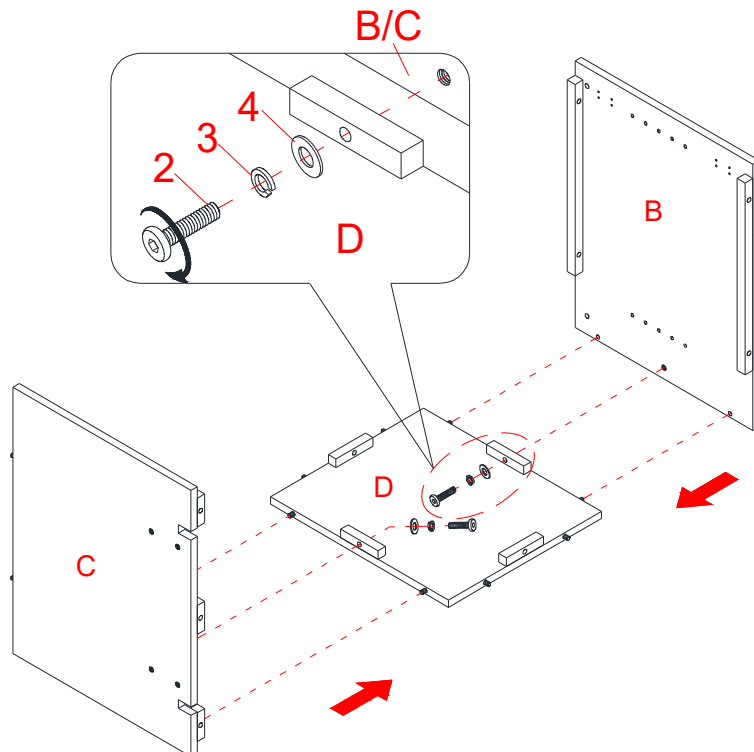

3. Alignez et fixez le panneau arrière de l'armoire (D) entre les panneaux latéraux de l'armoire (B and C) avec deux boulons de 32 mm (2), deux rondelles de blocage (3) et deux rondelles plates (4).

## Instructions de montage

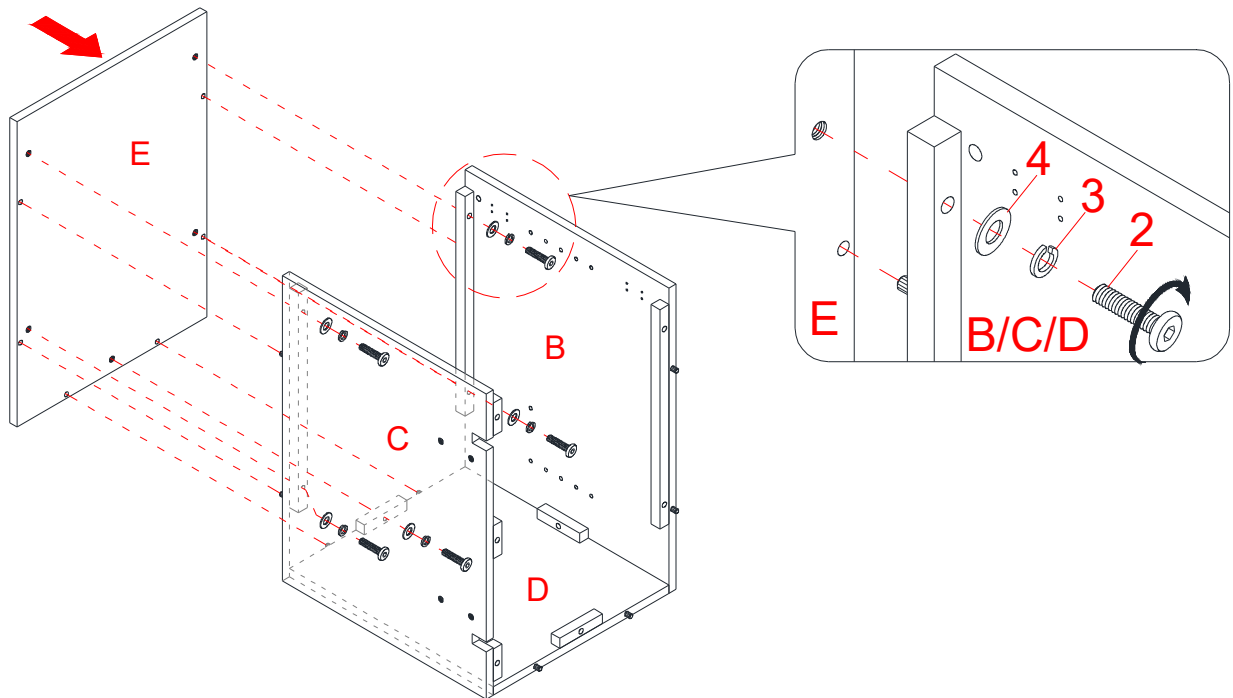

4. En utilisant les chevilles en bois insérées comme guide, alignez et fixez le panneau inférieur de l'armoire (E) à l'assemblage précédent à l'aide de cinq boulons de 32 mm (2), cinq rondelles de blocage (3) et cinq rondelles plates (4).

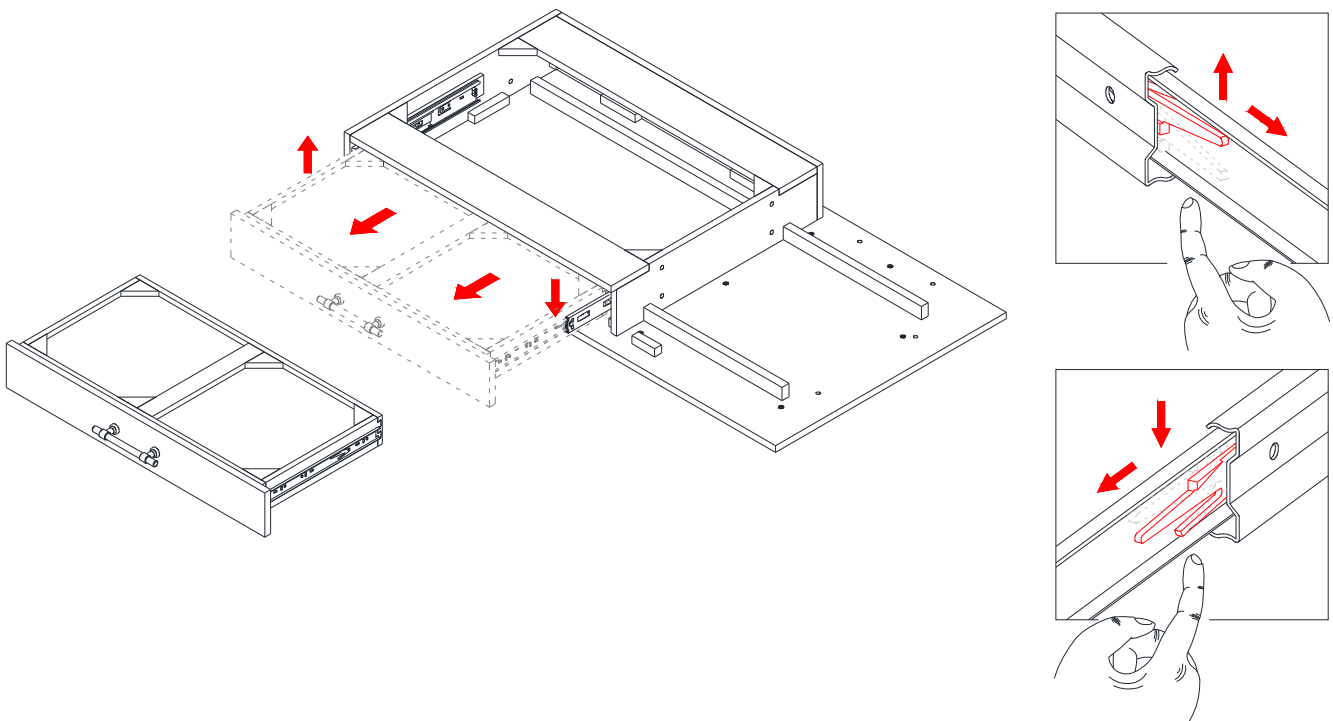

5. Placez le dessus (A) à l'envers sur une surface plane et protégée à proximité.
6. L'ouvrir complètement et pousser sur les leviers de plastique sur la glissière à roulement à billes vers le haut d'un côté et le bas de l'autre côté et retirer le tiroir complètement.

## Instructions de montage

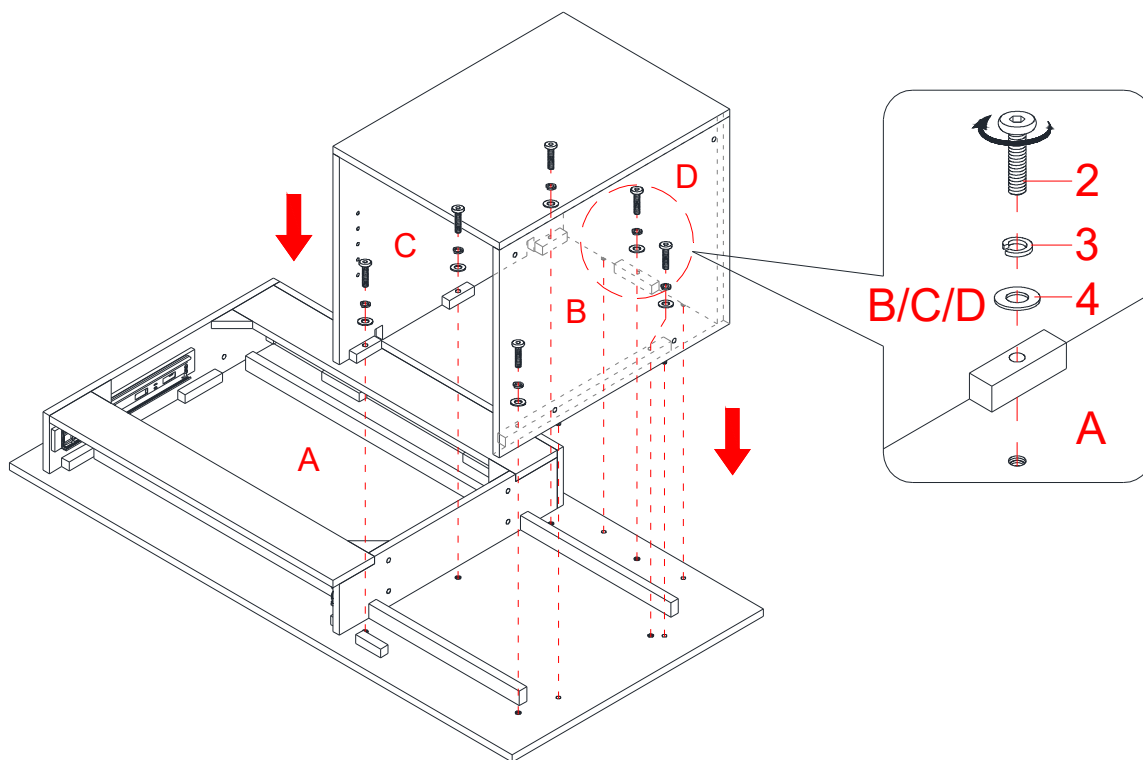

7. Alignez et fixez l'armoire assemblée au dessus du bureau (A) avec six boulons de 32 mm (2), six rondelles de blocage (3) et six rondelles plates (4). **NE SERREZ PAS** complètement les boulons au cours de cette étape. Veillez à ce que les inserts filetés s'alignent correctement avec les trous de montage du panneau gauche du caisson de tiroirs.

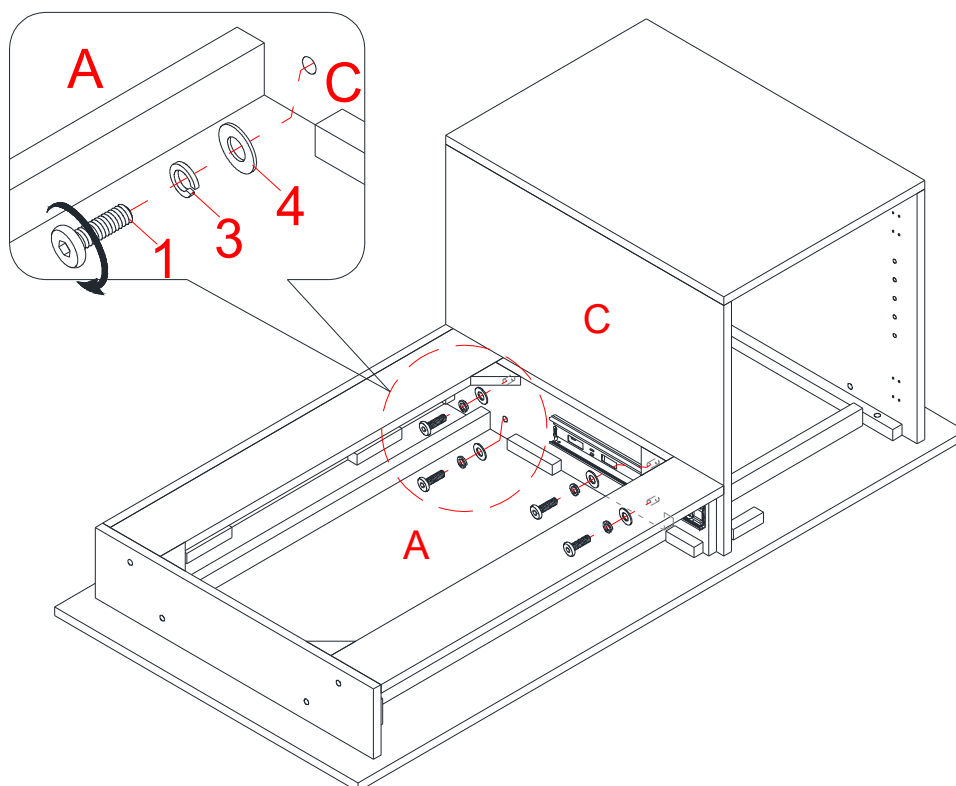

8. Insérez quatre boulons de 25 mm (1) avec les rondelles (3 et 4) dans les trous de montage du bloc-tiroirs et vissez-les dans le panneau droit de l'armoire (C).

## Instructions de montage

La mortaise est située à l'arrière

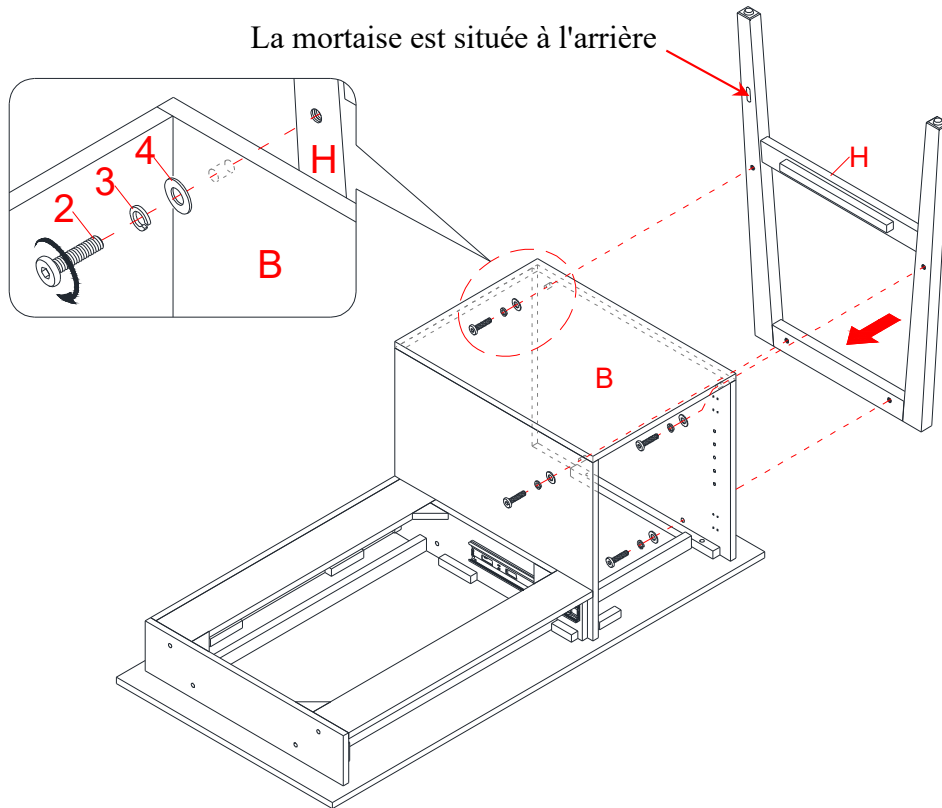

9. Alignez et fixez le cadre latéral gauche (H) au panneau gauche de l'armoire (B) à l'aide de quatre boulons de 32 mm (2), quatre rondelles de blocage (3) et quatre rondelles plates (4).

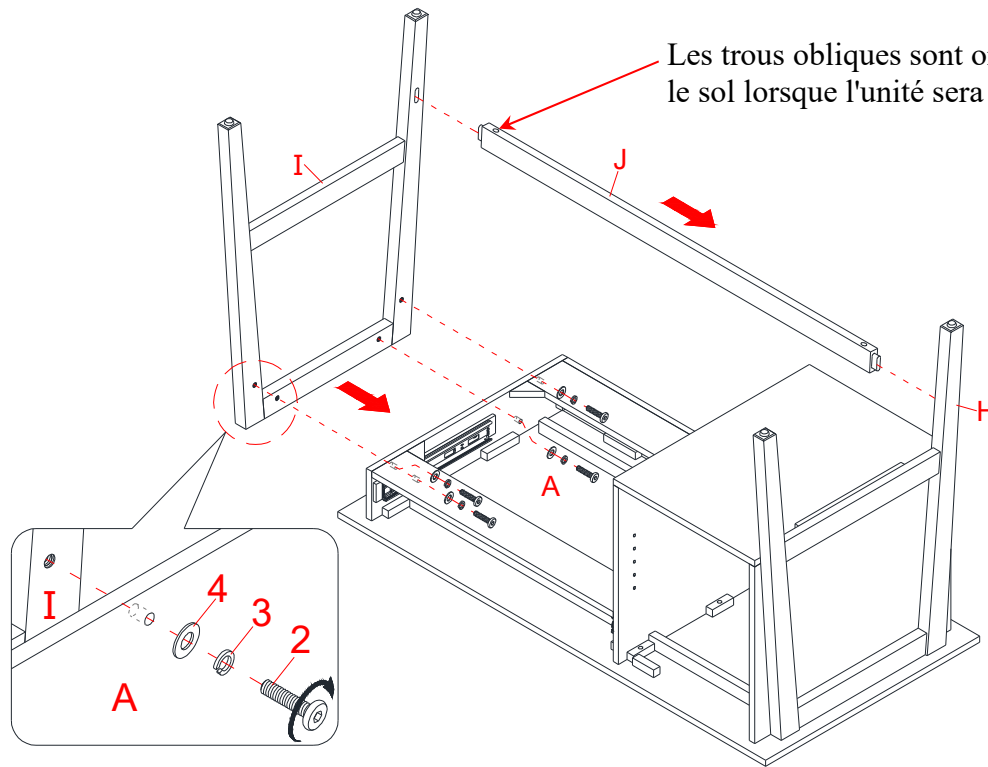

10. Orientez et insérez le tenon de l'entretoise arrière (J) dans la mortaise du cadre latéral gauche (H).
11. Fixez le cadre latéral droit (I) au panneau droit du caisson de tiroirs et insérez correctement la traverse arrière (J) dans la mortaise. Insérez quatre boulons de 32 mm (2) avec les rondelles (3 et 4) dans les trous percés sur le caisson de tiroirs et vissez-les dans le cadre latéral droit (I).

## Instructions de montage

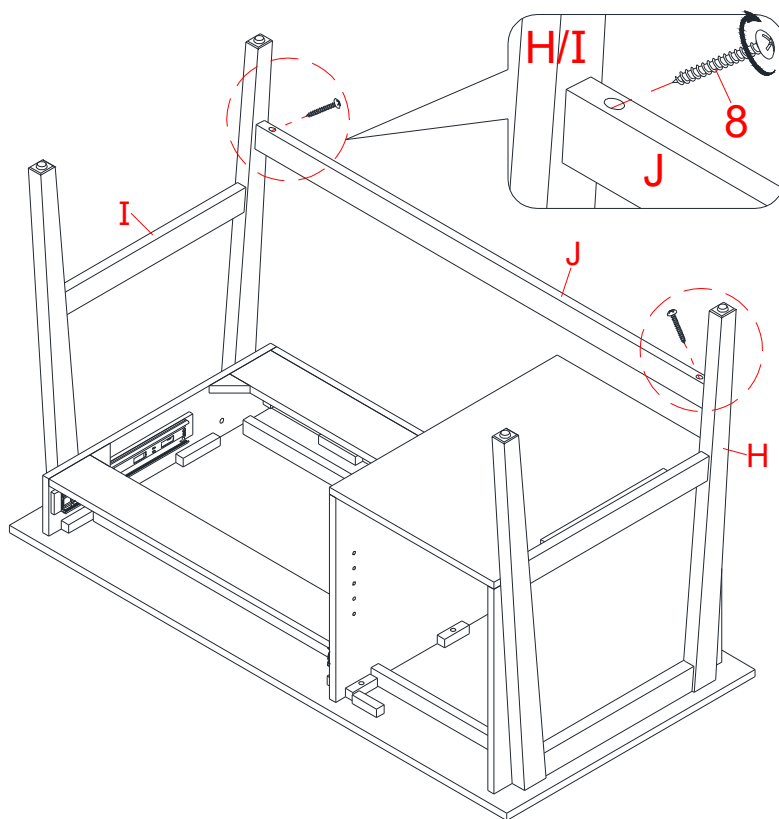

12. Insérez et vissez deux vis de 50 mm (8) dans les trous obliques de la traverse arrière (J). Serrez les vis à l'aide d'un tournevis cruciforme.

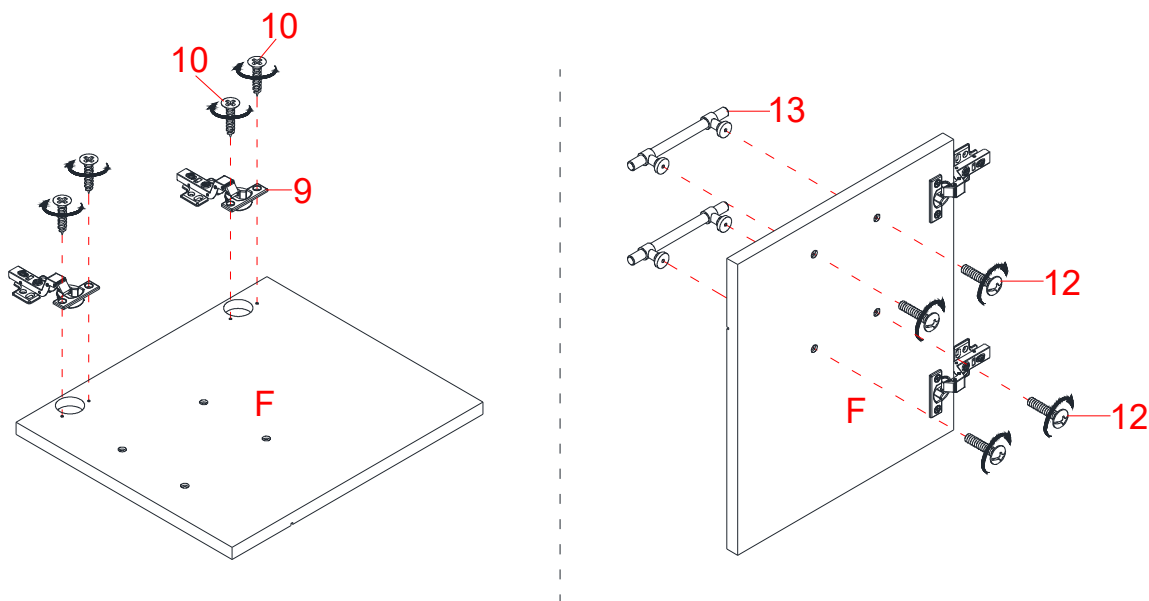

13. Déployez deux charnières (9) et posez les cuvettes de charnière sur les découpes de la porte (F). Fixez les charnières de la porte (9) en place en utilisant deux vis de 15 mm (10) dans chaque charnière.
14. Fixez deux poignées (13) à l'avant de la porte (F) à l'aide de quatre boulons de poignée (12).

## Instructions de montage

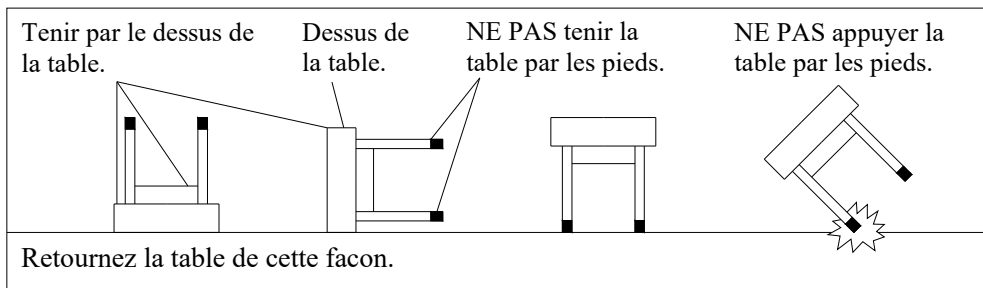
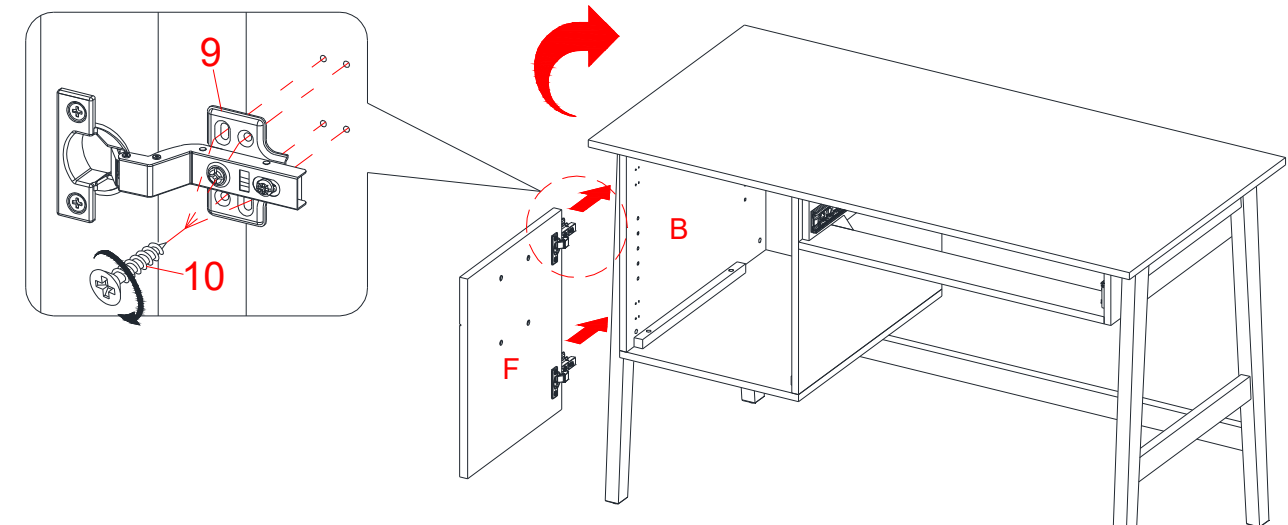

15. Demandez de l'aide pour soulever l'unité de montage debout et la positionner près de l'emplacement final.
16. Levez la porte (F) et fixez les bases des charnières (9) sur le panneau gauche de l'armoire (B) avec huit vis de 15 mm (10), utilisez les trous pilotes comme guide.
17. Ouvrez et fermez la porte pour vous assurer qu'elle est bien alignée et se ferme correctement. Si nécessaire, ajustez les vis du bras de charnière pour un meilleur ajustement.

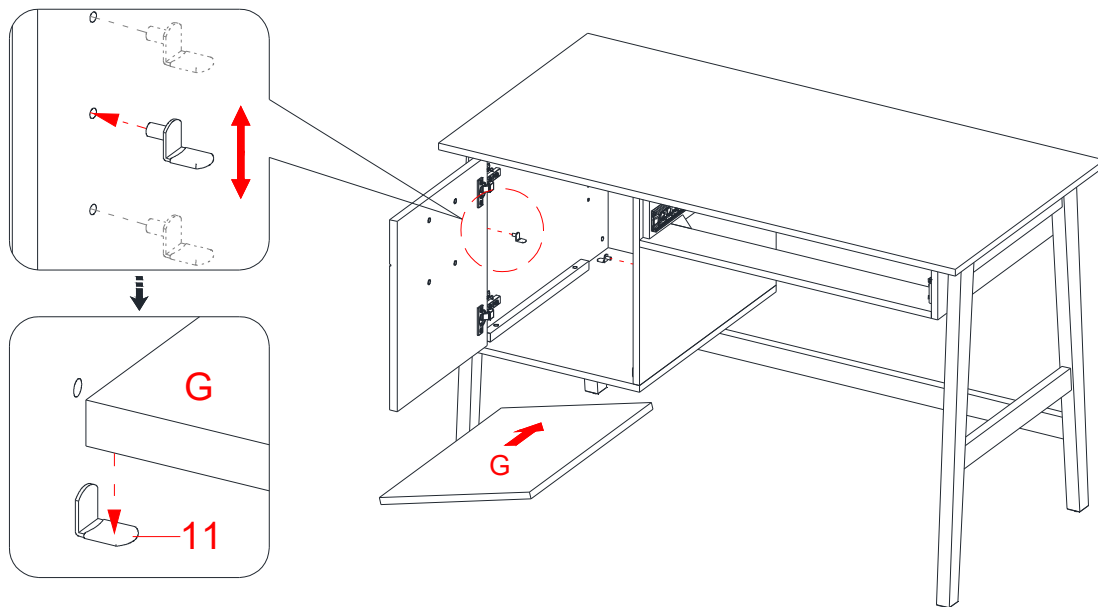

18. Ouvrez la porte et insérez quatre supports d'étagère (11) dans les trous à la hauteur souhaitée à l'intérieur de compartiment. Assurez-vous de placer les quatre supports d'étagère au même niveau afin que l'étagère ne soit pas à niveau.
19. Inclinez et posez la étagère réglable (G) sur les supports d'étagère (11).

## Instructions de montage

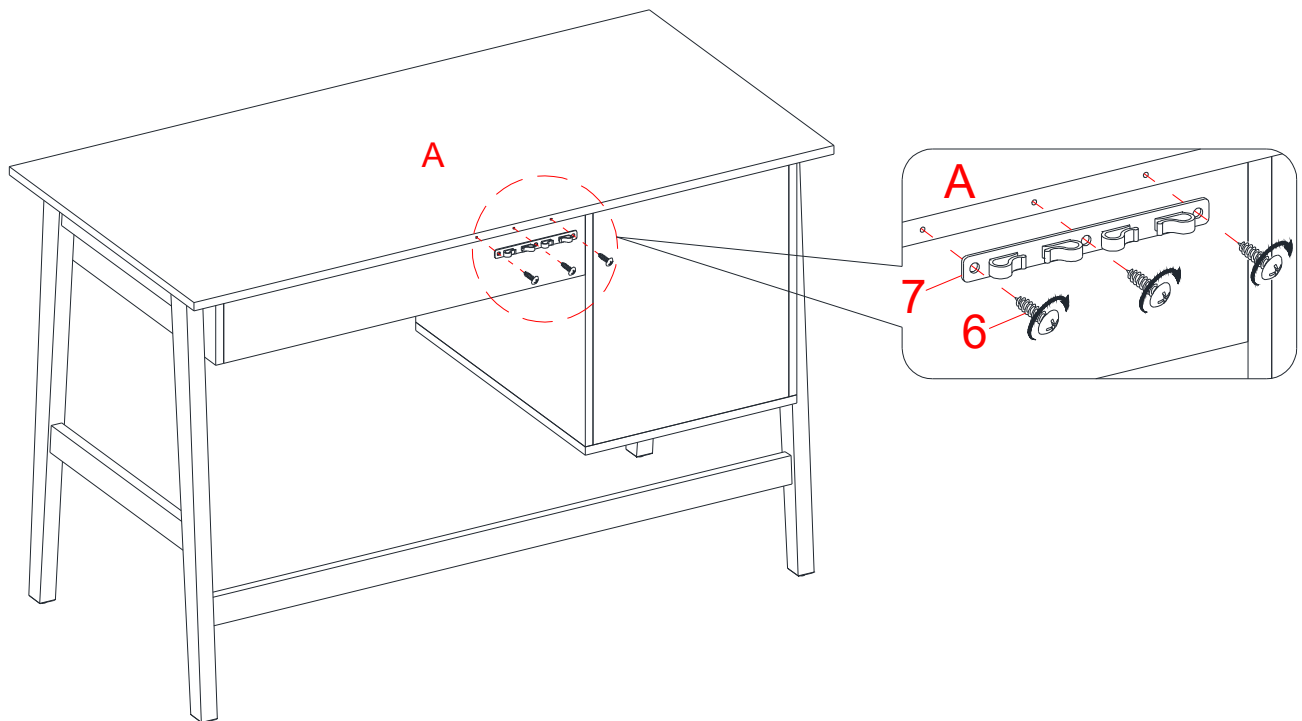

20. En utilisant les trous de guidage comme guide, fixez l'attache de cordons (7) à l'arrière du dessus du bureau (A) à l'aide de trois vis de 15 mm (6).

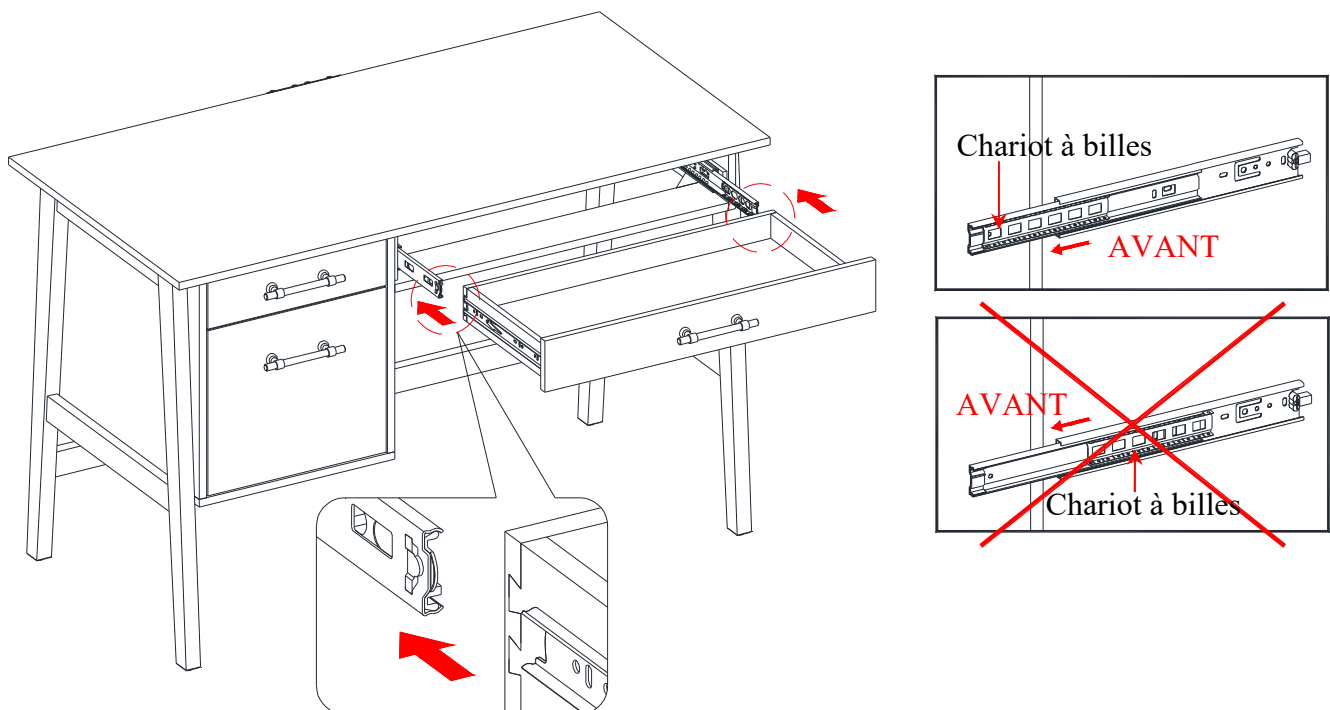

21. Étendez le chariot à roulement à billes complètement au fond de la glissière des deux côtés et centrer les glissières du tiroir avec les glissières à roulement à billes. Poussez doucement le tiroir à l'intérieur jusqu'à ce qu'il s'arrête.

**REMARQUE :** Si le tiroir ne glisse pas facilement, le retirer et répéter l'étape.

## Soin et entretien

- Utiliser un linge doux et propre qui ne rayera pas la surface lors de l'époussetage.
- L'utilisation de poli à meuble n'est pas nécessaire. Le cas échéant, tester d'abord dans un endroit non apparent.
- L'utilisation de solvant de quelque nature que ce soit sur le meuble en endommagera le fini.
- Ne jamais utiliser d'eau pour nettoyer ce meuble car cela pourrait en endommager le fini.
- Toujours utiliser des sous-verre sous les breuvages et les pots à fleur.
- Le liquide renversé devrait être essuyé sur-le-champ. Utiliser un linge doux et propre et éponger doucement le liquide. Éviter de frotter.
- Toujours utiliser des coussinets protecteurs sous les plats chauds. La chaleur peut causer une modification chimique qui tachera le fini du meuble.
- Dans le cas où le meuble serait taché ou autrement endommagé durant l'utilisation, nous recommandons de faire appel à un professionnel pour le réparer.
- Vérifier régulièrement les boulons et les vis et serrer au besoin.

## Autres conseils sur l'entretien des meubles en bois

Il est préférable de garder le meuble dans un environnement contrôlé. Les écarts extrêmes de température et d'humidité pourraient décolorer, tordre, rétrécir et fendre le bois. Il est conseillé de garder le meuble éloigné du soleil direct car il pourrait en endommager le fini.

Des soins et un entretien appropriés à la maison prolongeront la durée de votre achat. Suivre les conseils importants et utiles rehaussera la beauté de votre meuble avec le temps.

Nous vous souhaitons de profiter de votre meuble durant de nombreuses années.  
Merci de votre achat!

## GARANTIE DE QUALITÉ

Nous sommes assurés que vous serez ravi de votre achat d'un meuble de Whalen Furniture.

Si la fabrication ou les matériaux de ce produit s'avéraient défectueux suite à une utilisation normale, nous le réparerons ou le remplacerons jusqu'à concurrence d'un (1) an après la date d'achat. Chaque produit de Whalen Furniture est conçu pour répondre aux normes les plus strictes. Nous vous garantissons d'apprécier sur-le-champ la valeur de nos meubles de qualité.

La présente garantie vous donne des droits légaux spécifiques et vous pourriez également bénéficier d'autres droits qui varient d'un état ou d'une province à l'autre.

Whalen Furniture Manufacturing  
1578 Air Wing Road, San Diego, CA 92154, USA  
Service à la clientèle : 1-866-942-5362  
8 h 30 à 16 h 30, heure normale du Pacifique, du lundi au vendredi  
[www.whalenfurniture.com](http://www.whalenfurniture.com)





NÚMERO de LOTE: \_\_\_\_\_  
FECHA de COMPRA: \_\_/\_\_/\_\_

# Escritorio pedestal Marilla de 48 pulgadas

Modelo # OD-MA48PD



**ENSAMBLE POR ADULTO REQUERIDO POR LA PRESENCIA DE PARTES PEQUEÑAS, PUNTOS FILOSOS, Y BORDES FILOSOS**

Si tienen alguna pregunta acerca del ensamble o si alguna parte está faltante, no retorne este producto a la tienda donde lo compro. Por favor llame a nuestro departamento de ayuda al cliente teniendo su instructivo y lista de partes para proveer el modelo, nombre de parte o el número de fábrica:

**1-866-942-5362**

Hora estándar del Pacífico: 8:30 a.m. - 4:30 p.m., de Lunes a Viernes  
O visite nuestra página de Internet 24 horas al día, 7 días a la semana para asistencia

**[www.whalenfurniture.com](http://www.whalenfurniture.com)**

O mande un correo electrónico a **[parts@whalenfurniture.com](mailto:parts@whalenfurniture.com)**

**ESTE INSTRUCTIVO CONTIENE INFORMACION IMPORTANTE DE SEGURIDAD.  
POR FAVOR LEA Y MANTENGA PARA USO FUTURO.**

Fecha 2022-06-16 Rev. 0001-A

## PESOS MÁXIMOS RECOMENDADOS

FABRICANTE: Whalen Furniture Manufacturing  
CATALOGO: Escritorio pedestal Marilla de 48 pulgadas  
MODELO # OD-MA48PD

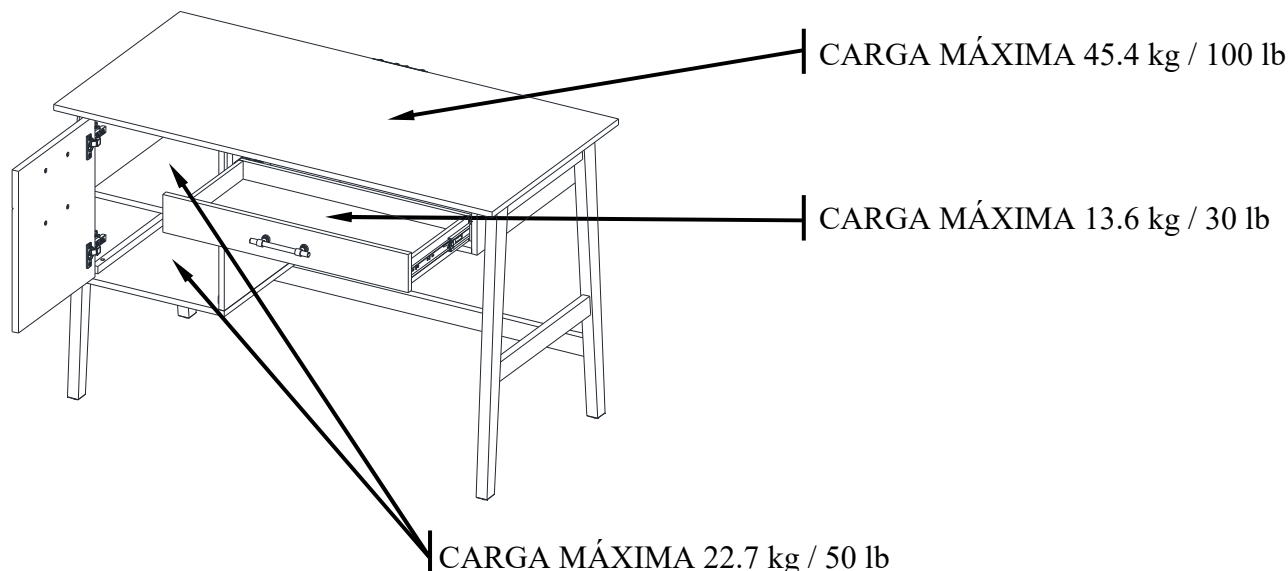

### **⚠ ADVERTENCIA**

ESTA UNIDAD DEBE UTILIZARSE CON LOS PESOS MÁXIMOS INDICADOS. SI SE EXCEDE EL PESO MÁXIMO, PODRÍA RESULTAR EN UNA INESTABILIDAD DE LA UNIDAD CAUSANDO POSIBLES LESIONES.

### **NOTA ESPECIAL**

Por favor lea todo el instructivo antes de ensamblar. Examinar todo el material de empaque antes de tirar el cartón. Retirar cualquier grapa del cartón antes de tirar. Retirar todas las partes del cartón y separar en grupos como es indicado en la lista de partes. Por favor de asegurar que todas las partes están presentes antes del ensamble. El uso de herramientas eléctricas para completar el ensamble no es recomendado.

### **Como ajustar las bisagras Europeas ajustables en las puertas**

El envío puede causar que las puertas se desalineen. Si encuentra que las puertas necesitan una ajustada, gire el perno apropiado, como está ilustrado.

1. PARA AJUSTAR LA PUERTA HACIA ADELANTE O HACIA ATRAS.
2. PARA AJUSTAR LA PUERTA HACIA LA DERECHA O HACIA LA IZQUIERDA.
3. PARA AJUSTAR LA PUERTA HACIA ARRIBA O HACIA ABAJO.

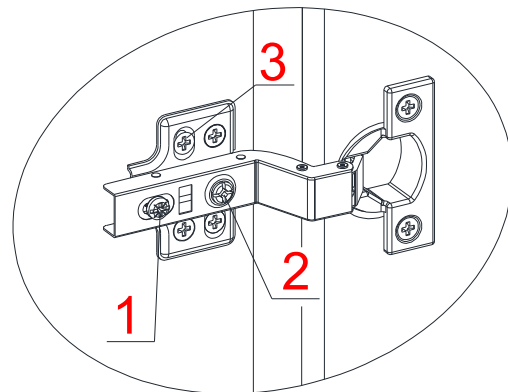

## Lista de partes y material de ferretería

Por favor lea completamente las instrucciones y verifique que estén todas las partes y partes de ferretería antes de iniciar el ensamblado.

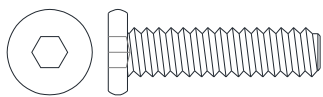

(1) Perno de 1/4 de pulgada x 25 mm  
(Cant. 4+1 extra)

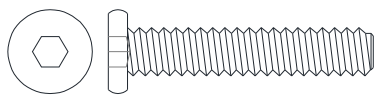

(2) Perno de 1/4 de pulgada x 32 mm  
(Cant. 21+1 extra)



(3) Arandela de presión  
(Cant. 25+1 extra)

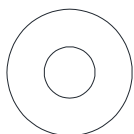

(4) Arandela plana  
(Cant. 25+1 extra)

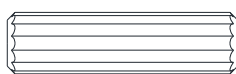

(5) Clavija de madera  
de M8 x 30 mm  
(Cant. 14+1 extra)



(6) Perno de cabeza de arandela  
de M3.5 x 15 mm  
(Cant. 3+1 extra)

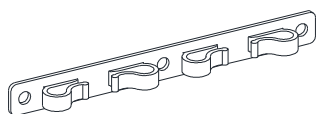

(7) Clip para cables  
(Cant. 1)

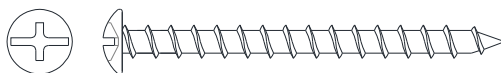

(8) Perno de M4 x 50 mm  
(Cant. 2+1 extra)

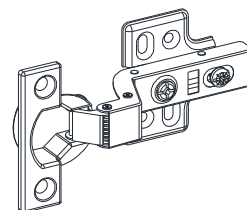

(9) Bisagra para puerta  
(Cant. 2)

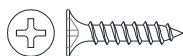

(10) Perno de M3.5 x 15 mm  
(Cant. 12+1 extra)

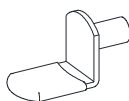

(11) Soporte para repisa  
(Cant. 4+1 extra)

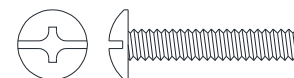

(12) Perno para manija  
(Cant. 4)

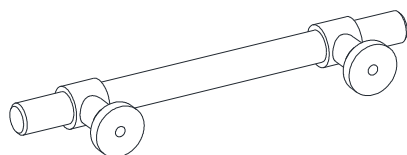

(13) Manija  
(Cant. 2)

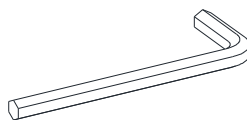

Llave hexagonal  
(Cant. 1)

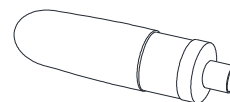

Pegamento  
(Cant. 1)

**Herramientas requeridas:** Llave hexagonal (incluida) y desarmador estrella (no incluido).

## Lista de partes y material de ferretería

Por favor lea completamente las instrucciones y verifique que estén todas las partes y partes de ferretería antes de iniciar el ensamblado.

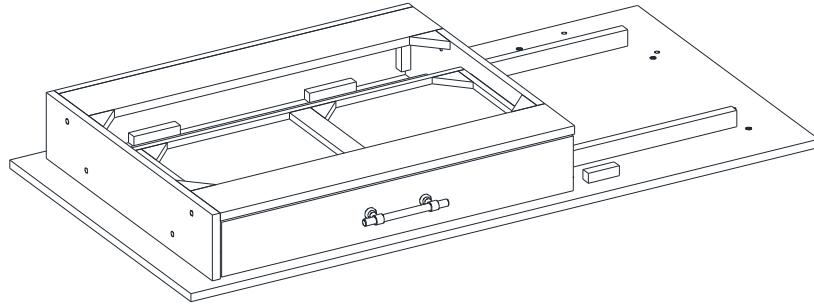

A- Tapa del escritorio  
(Cant. 1)

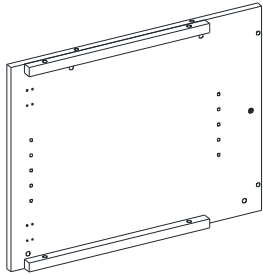

B- Panel izquierdo del gabinete  
(Cant. 1)

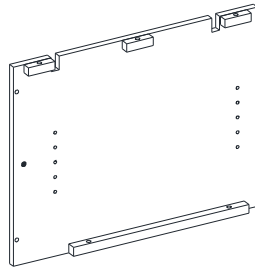

C- Panel derecho del gabinete  
(Cant. 1)

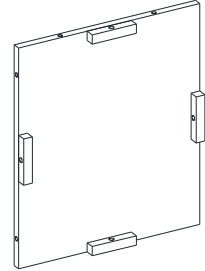

D- Panel posterior del gabinete  
(Cant. 1)

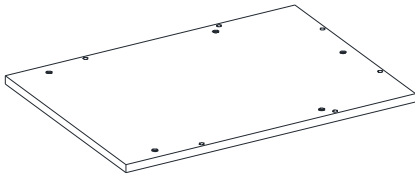

E- Panel inferior del gabinete  
(Cant. 1)

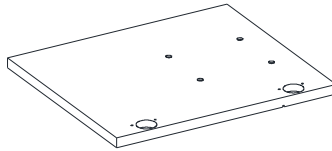

F- Puerta  
(Cant. 1)

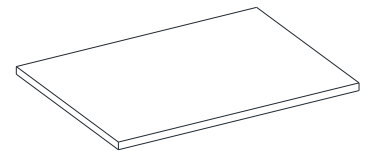

G- Repisa ajustable  
(Cant. 1)

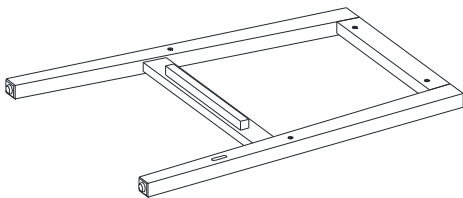

H- Marco izquierdo  
(Cant. 1)

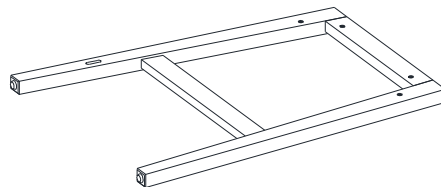

I- Marco derecho  
(Cant. 1)

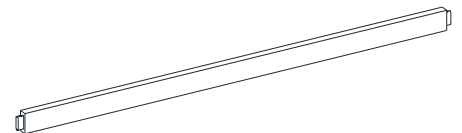

J- Soporte posterior  
(Cant. 1)

## Instructivo de ensamble

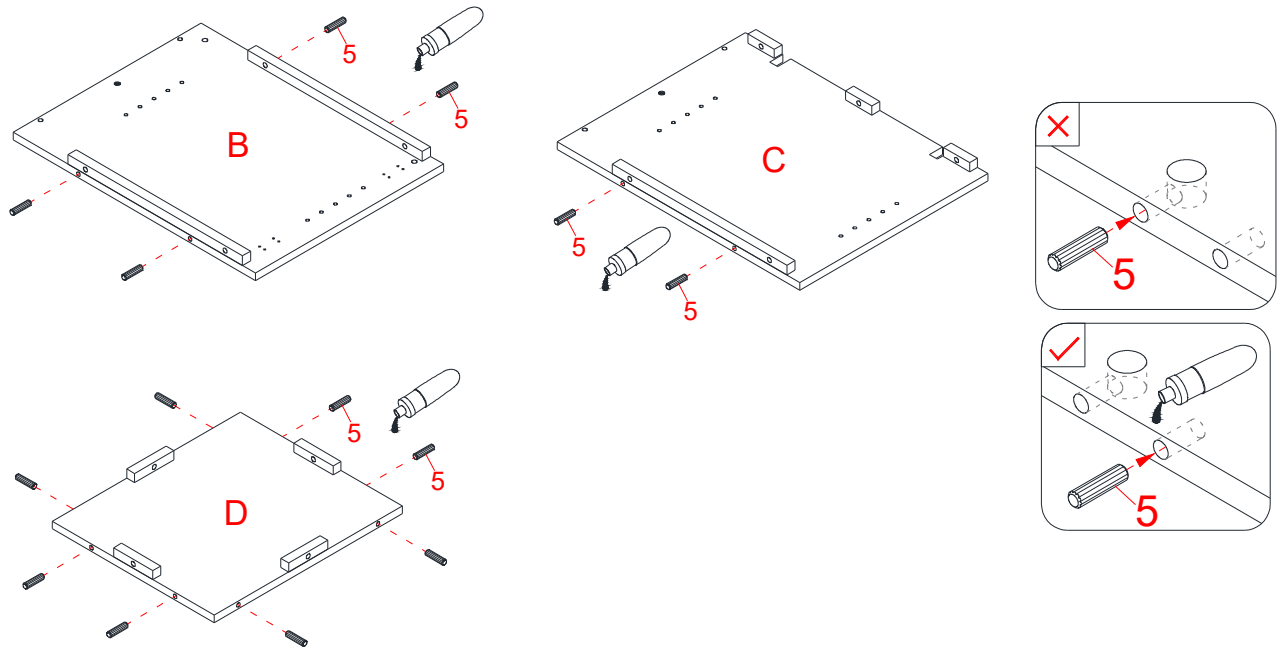

**NOTA:** Por favor no apriete completamente todos los pernos, hasta que termine con el ensamble de las partes. Después asegúrese de apretar todos los pernos. Esto hará el ensamble más fácil.

1. Desempacar la unidad y confirmar que se tiene todo el material de ferretería y partes requeridas. Ensamblar la unidad en un piso alfombrado o en el cartón vacío para evitar rasguños.
2. Pegar las clavijas de madera (5) en los agujeros extremos en ambos paneles laterales del gabinete (B y C) y al panel posterior del gabinete (D) como se muestra. Es muy importante usar una cantidad pequeña de pegamento en ambos lados de las clavijas y limpiar el exceso con una toalla húmeda inmediatamente.

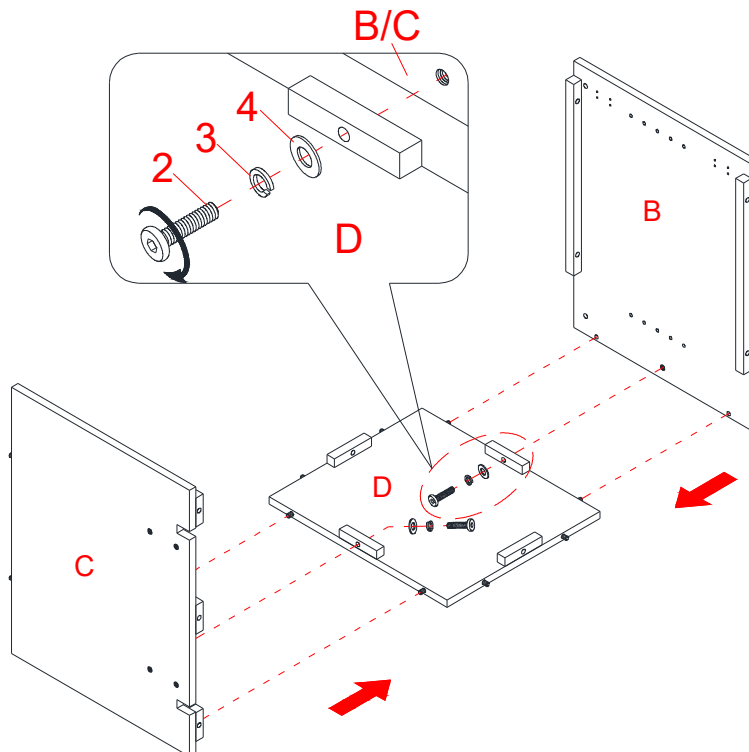

3. Alinear y adjuntar el panel posterior del gabinete (D) entre los paneles laterales del gabinete (B y C) con 2 pernos de 32 mm (2), 2 arandelas de presión (3) y 2 arandelas planas (4).

## Instructivo de ensamble

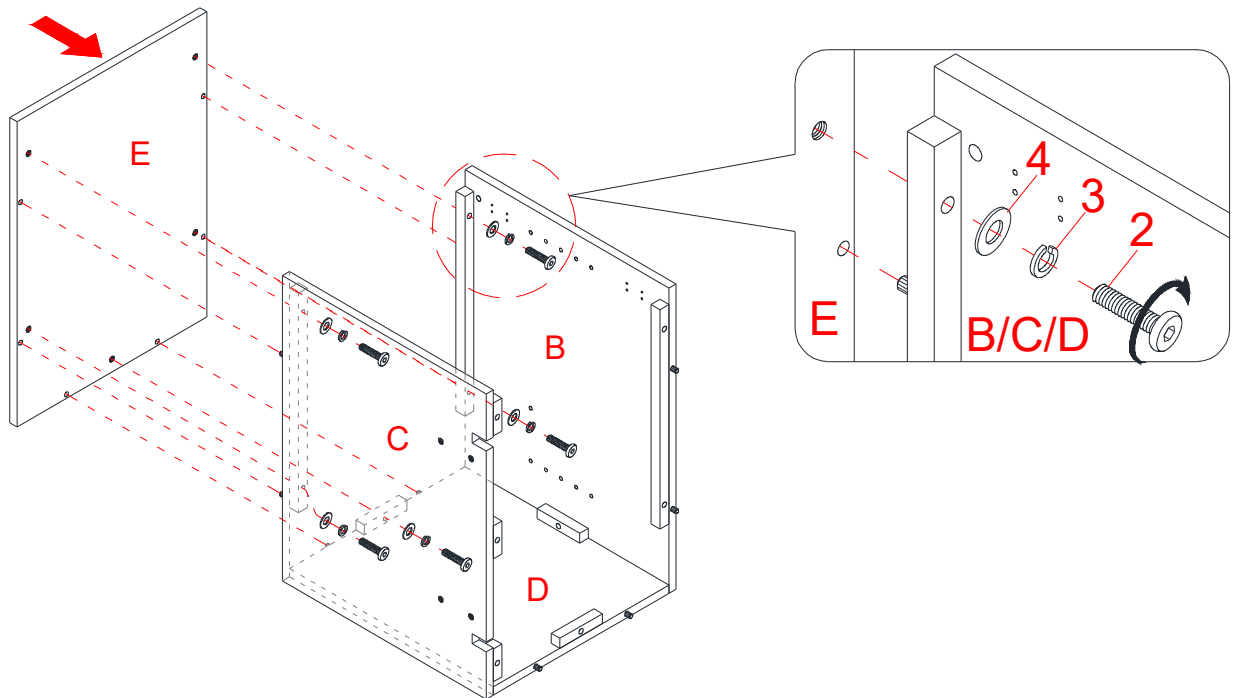

4. Usando las clavijas de madera como guía, alinear y adjuntar el panel inferior del gabinete (E) al ensamble previo con 5 pernos de 32 mm (2), 5 arandelas de presión (3) y 5 arandelas planas (4).

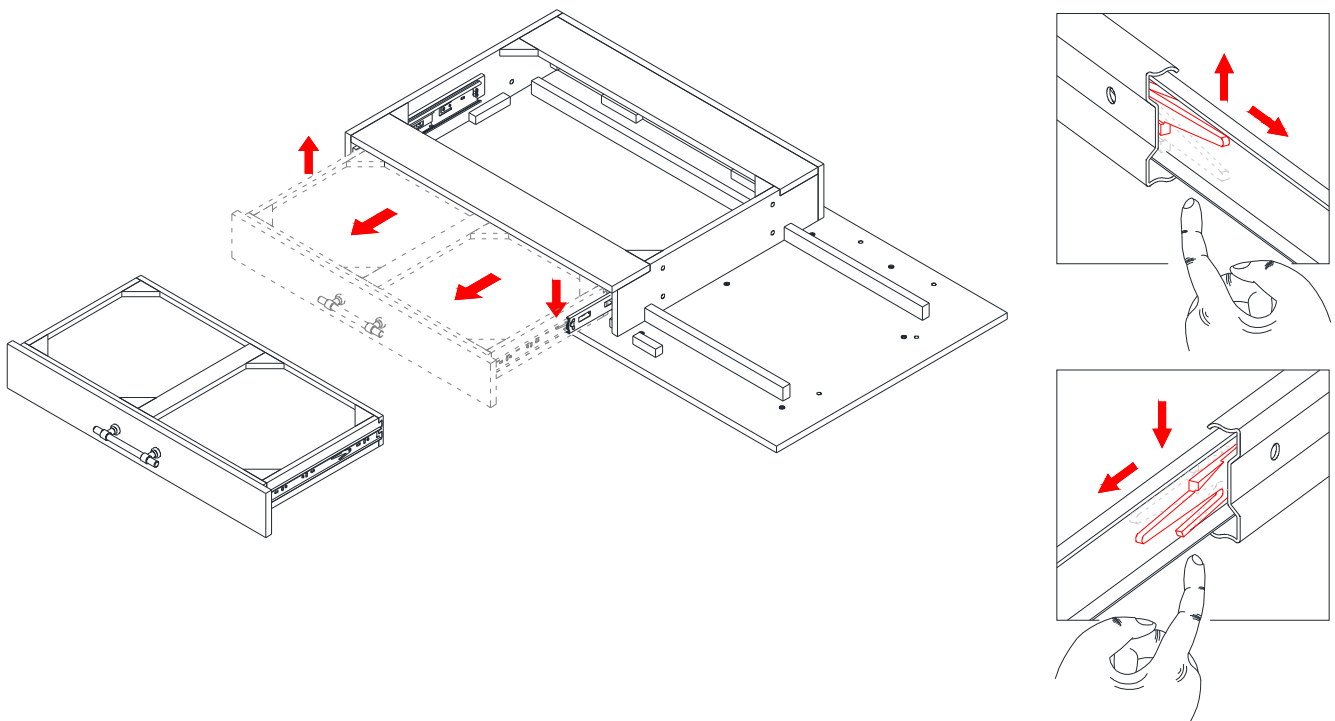

5. Poner la tapa del escritorio (A) boca abajo en una superficie nivelada y protegida.
6. Jalar el cajón todo el camino hacia afuera, luego empujar simultáneamente las palancas de liberación de plástico de la corredera de baleros para arriba de un lado y para abajo del otro, y luego sacar por completo el cajón.

## Instructivo de ensamble

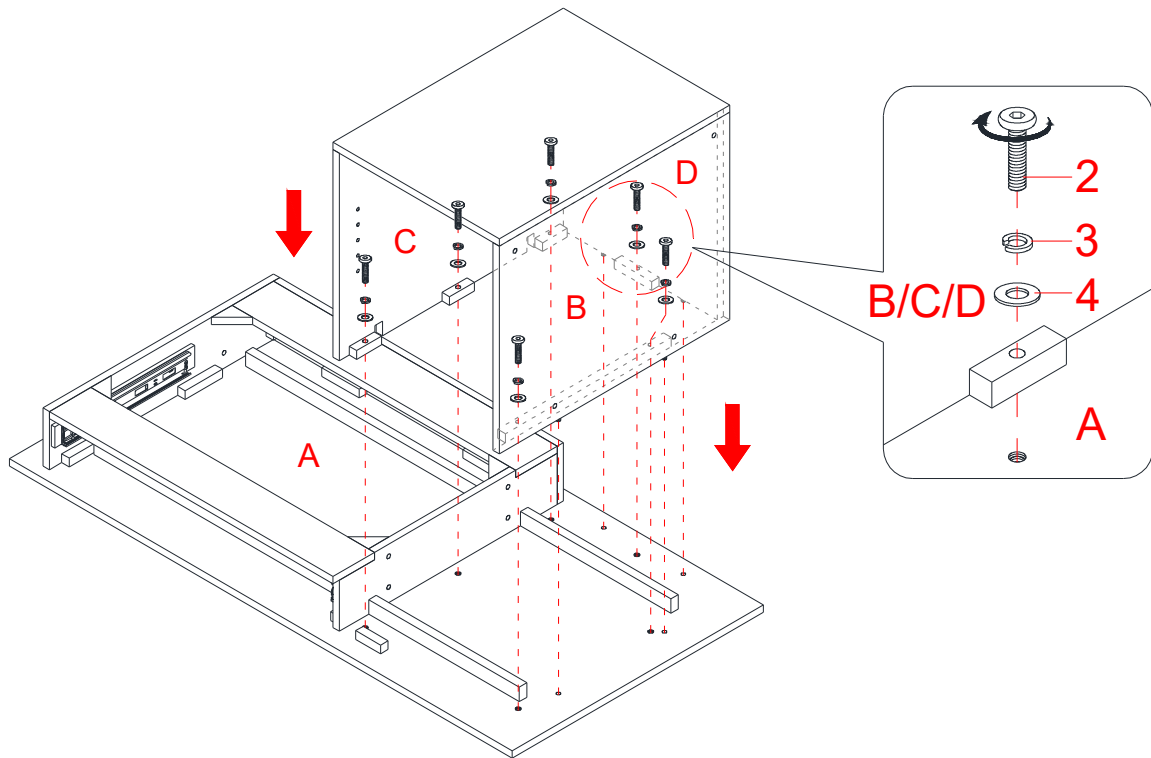

7. Alinear y adjuntar el gabinete ensamblado a la tapa del escritorio (A) con 6 pernos de 32 mm (2), 6 arandelas de presión (3) y 6 arandelas planas (4). NO apretar completamente los pernos en este paso. Asegurar de que los insertos roscados se alinean con los agujeros de montaje en el panel izquierdo de la caja del cajón apropiadamente.

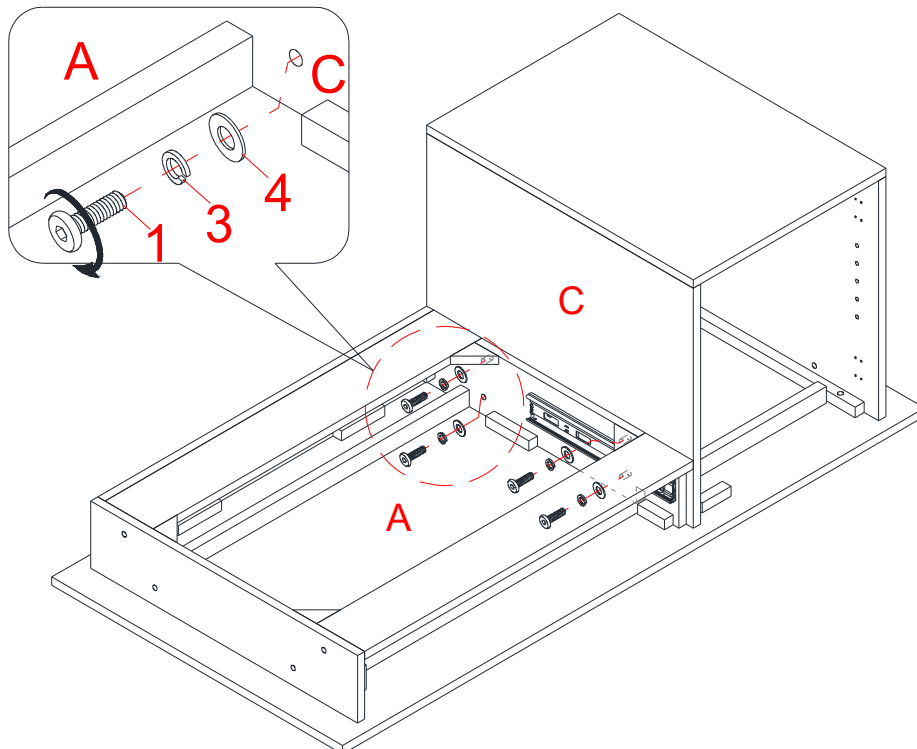

8. Insertar 4 pernos de 25 mm (1) con las arandelas (3 y 4) a través de los agujeros de montaje en la caja del cajón y atornillar en el panel derecho del gabinete (C).

## Instructivo de ensamble

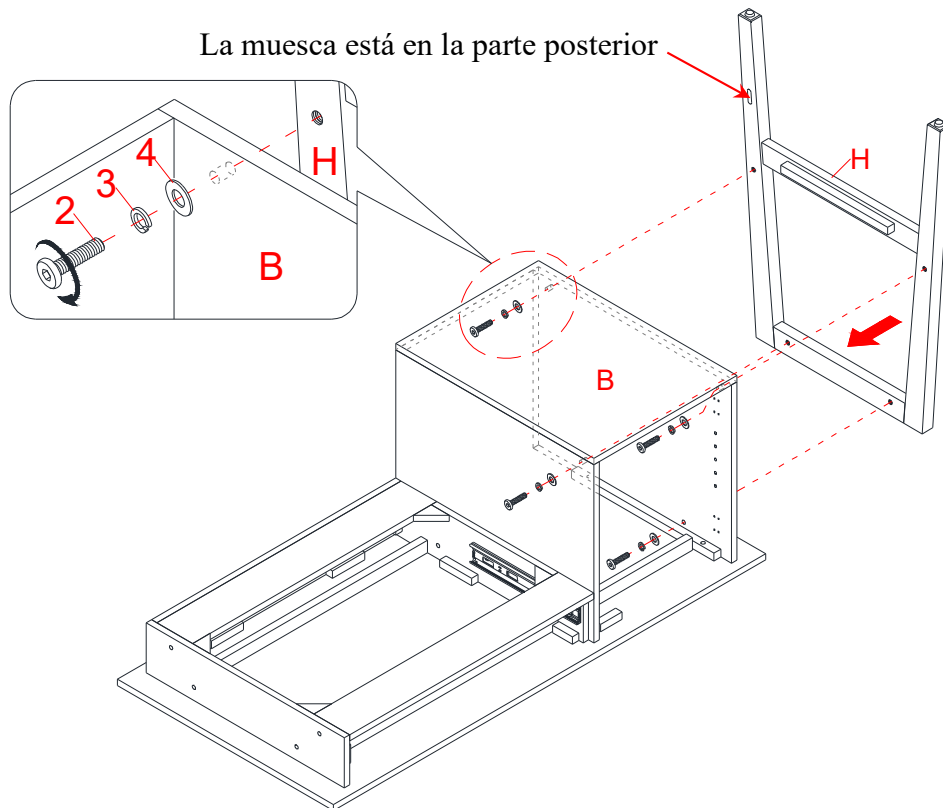

9. Alinear y adjuntar el marco izquierdo (H) al panel izquierdo del gabinete (B) con 4 pernos de 32 mm (2), 4 arandelas de presión (3) y 4 arandelas planas (4).

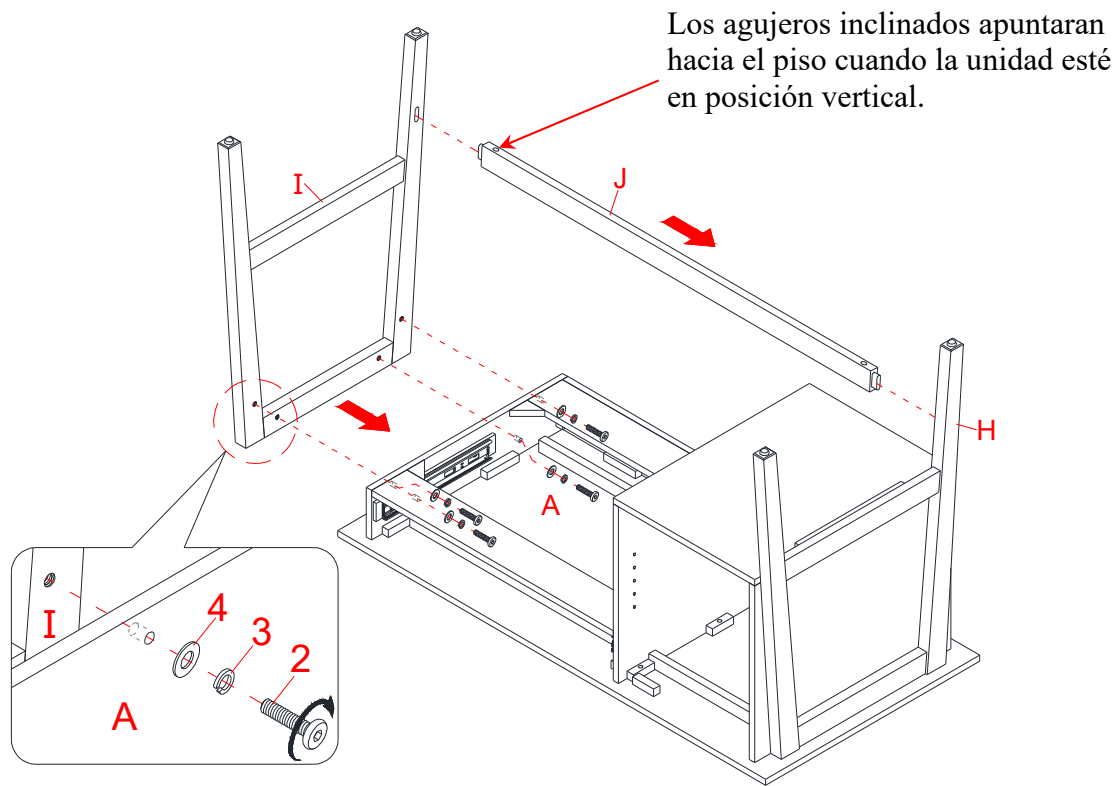

10. Orientar e insertar la espiga del soporte posterior (J) en la muesca del marco izquierdo (H).
11. Adjuntar el marco derecho (I) al panel derecho de la caja del cajón e insertar el soporte posterior (J) en la muesca apropiadamente. Insertar 4 pernos de 32 mm (2) con las arandelas (3 y 4) a través de los agujeros perforados en la caja del cajón y atornillar en el marco derecho (I).



## Instructivo de ensamble

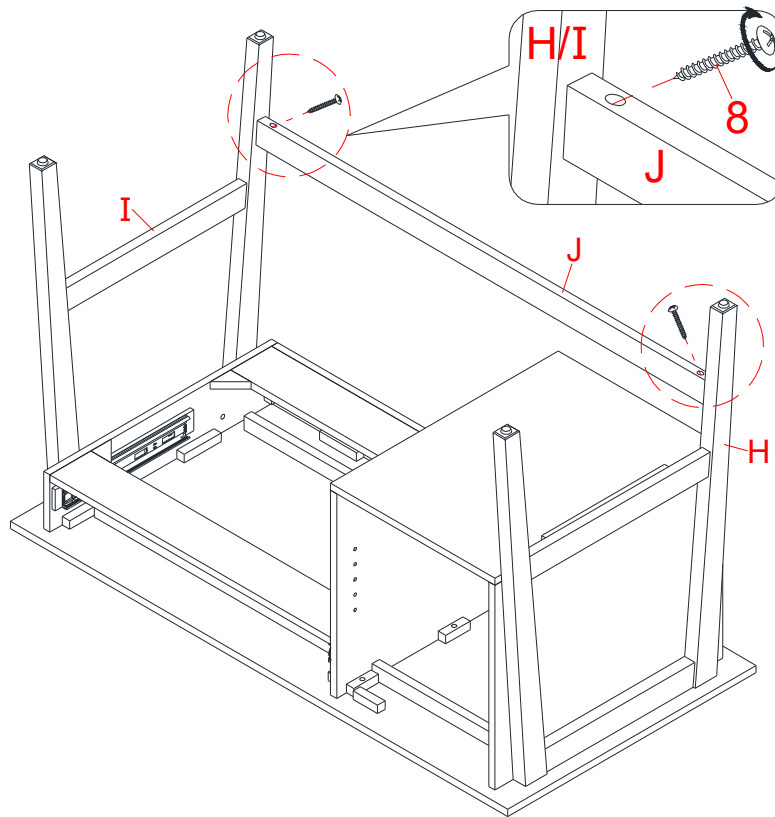

12. Insertar y atornillar 2 pernos de 50 mm (8) en los agujeros inclinados en el soporte posterior (J). Apretar los pernos con el desarmador estrella.

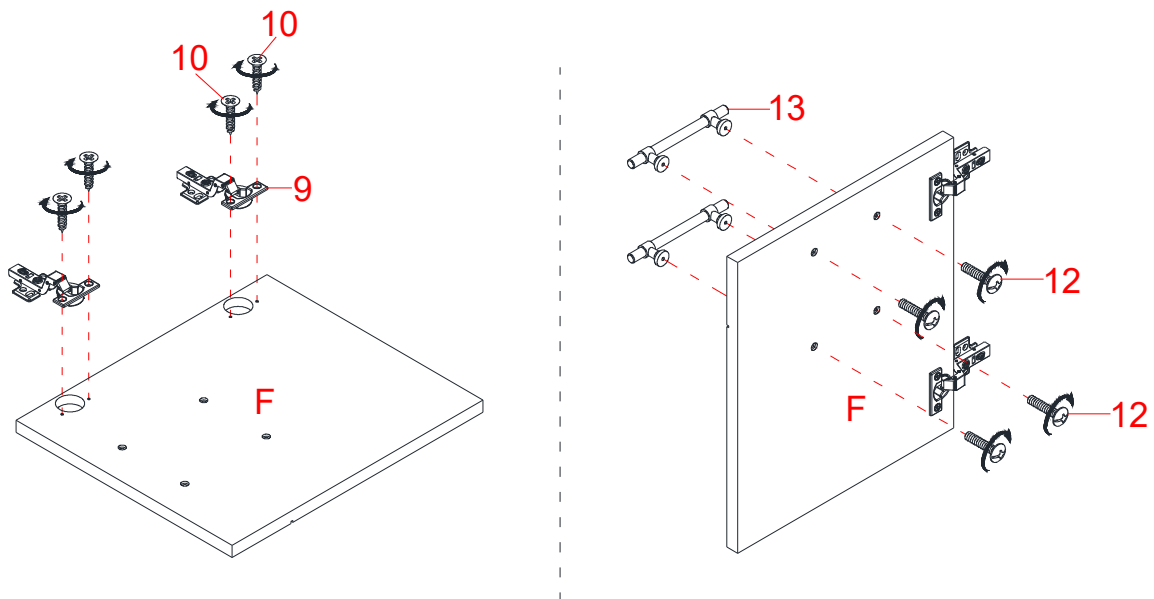

13. Extender 2 bisagras de puerta (9) y descansar las copas de bisagras sobre los recortes de la puerta (F).  
Asegurar las bisagras de la puerta (9) en su lugar usando 2 pernos de 15 mm (10) en cada bisagra.
14. Adjuntar 2 bisagras (13) al lado frontal de la puerta (F) con 4 pernos para manija (12).

## Instructivo de ensamble

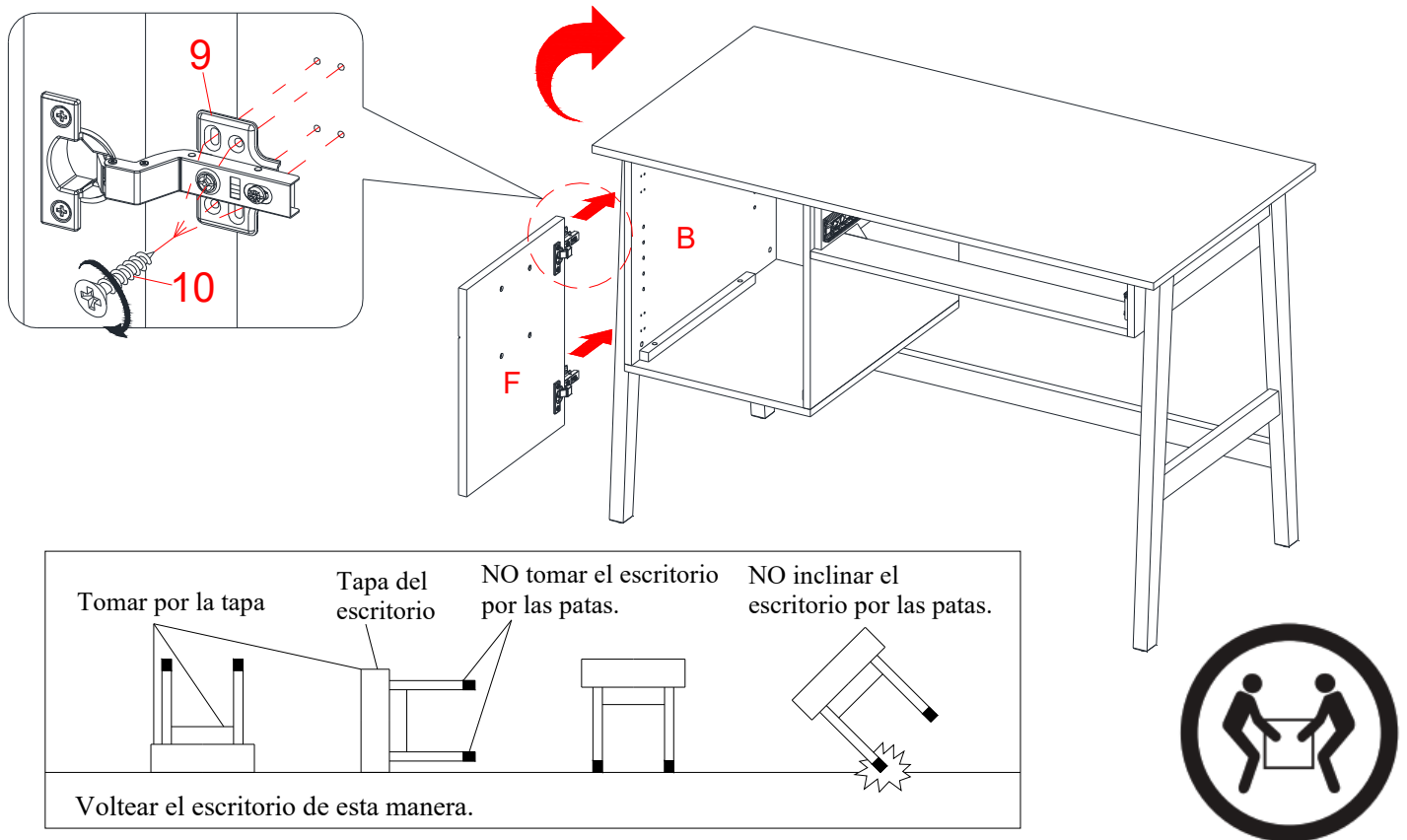

15. Pedir asistencia para poner la unidad ensamblada en posición vertical y cerca de la posición final.
16. Tomar la puerta (F) y sujetar las bases para bisagra (9) sobre el panel izquierdo del gabinete (B) con 8 pernos de 15 mm (10), usando los agujeros pilotos como guía.
17. Abrir y cerrar las puertas para asegurar de que estén alineadas y se cierren correctamente. Si fuera necesario, ajustar los pernos para un buen ajuste. Referirse a la etiqueta de la bisagra en la puerta para ajustar.

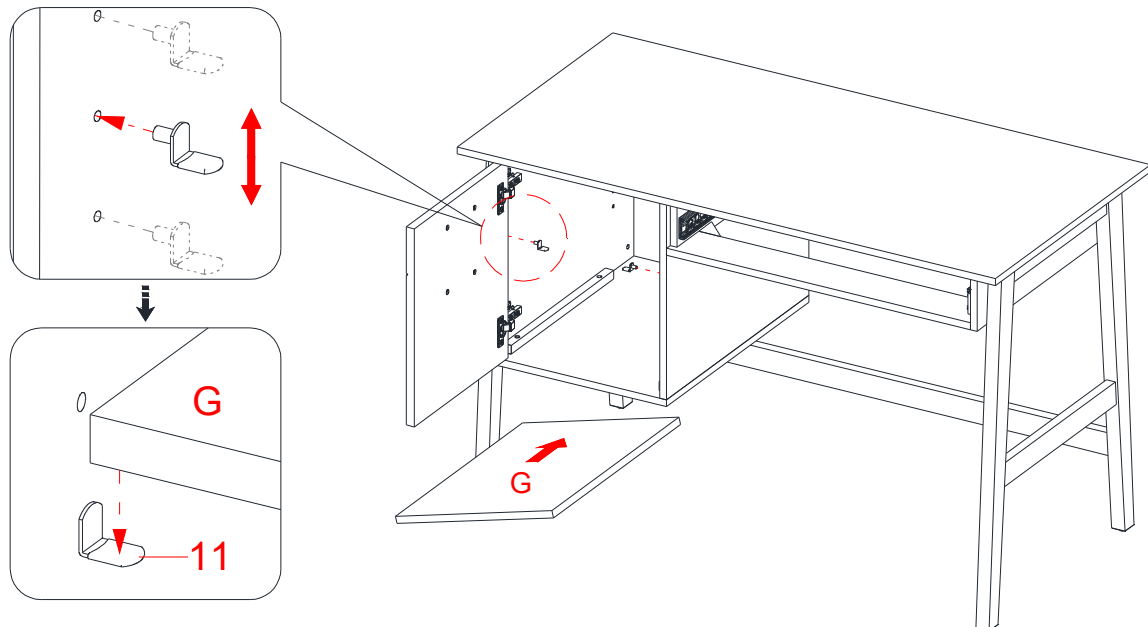

18. Abrir la puerta e insertar 4 soportes para repisa (11) en los agujeros a la altura deseada dentro del compartimento. Asegurar de poner 4 soportes para repisa en el mismo nivel para nivelar la repisa.
19. Inclinar y descansar la repisa ajustable (G) sobre los soportes para repisa (11).

## Instructivo de ensamble

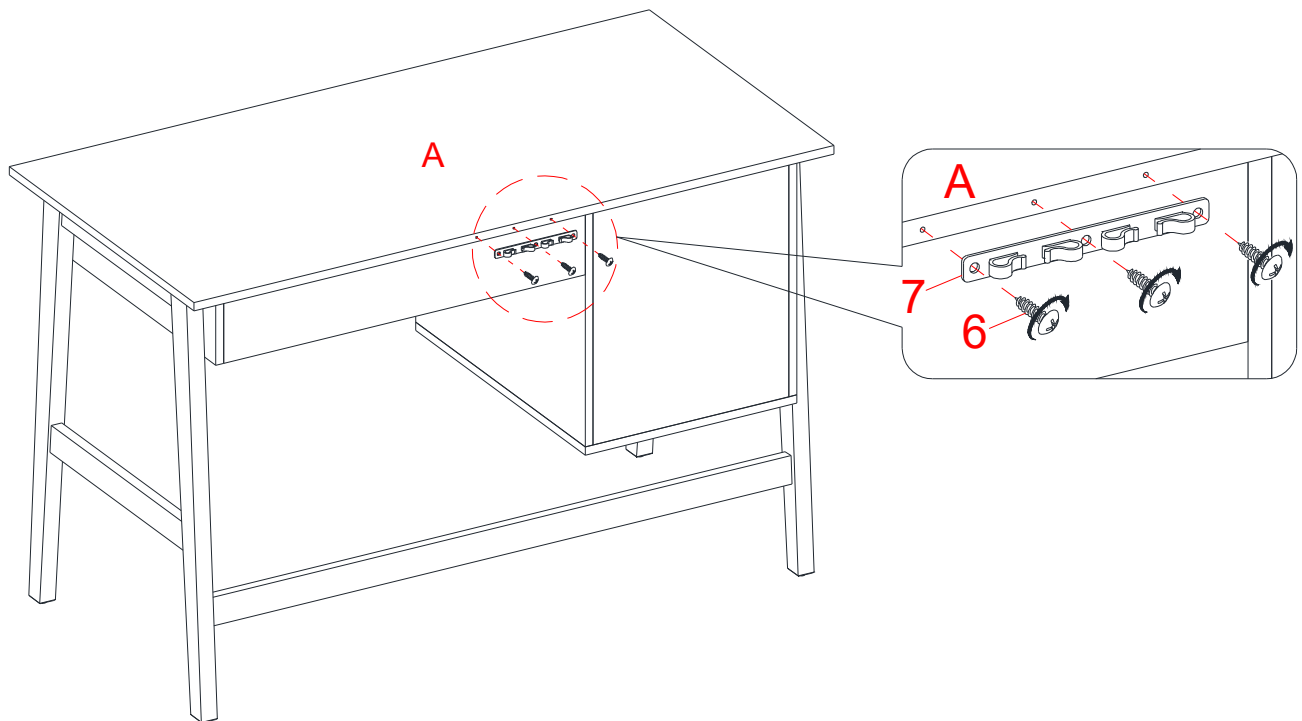

20. Usando los agujeros pilotos como guía, adjuntar el clip para cables (7) al borde posterior de la tapa del escritorio (A) con 3 pernos de cabeza de arandela de 15 mm (6).

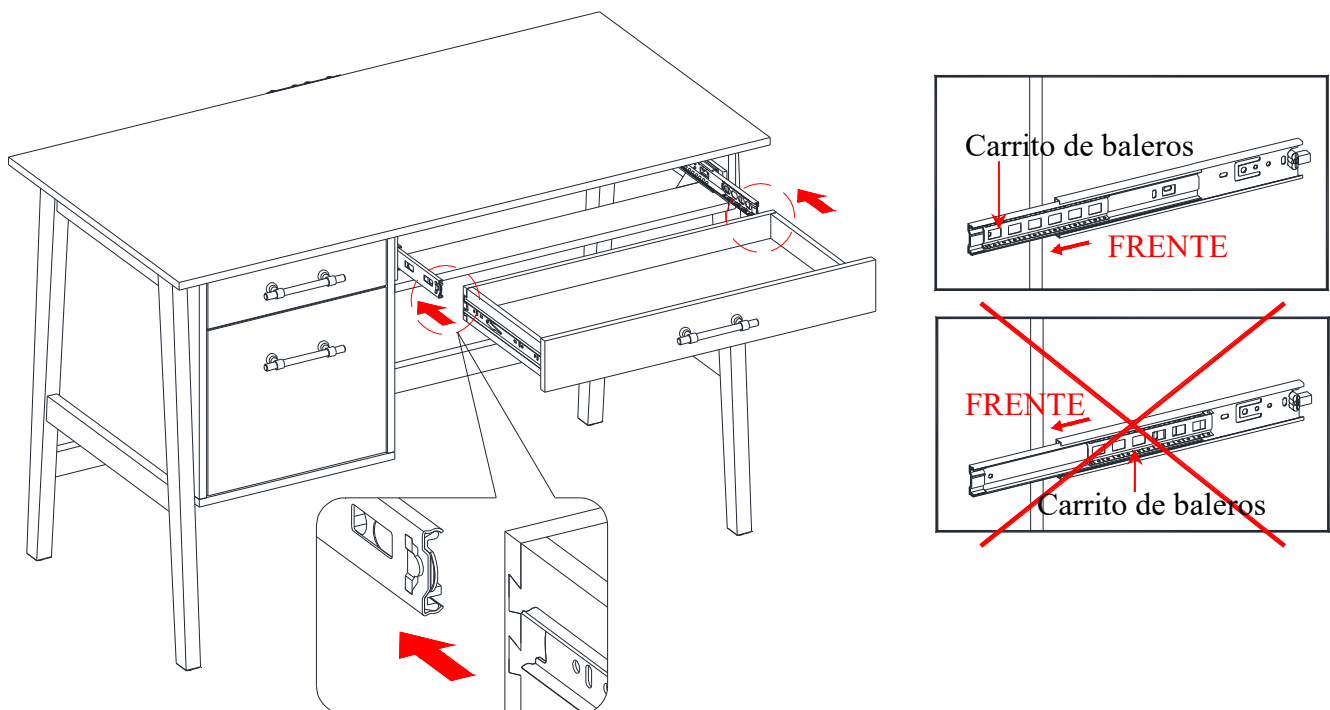

21. Empujar el carrito de baleros todo el camino al final de las correderas en ambos lados y luego alinear los complementos de corredera en los cajones con los carriles de corredera en la unidad y empujar hasta que tope.

**NOTA:** Si el cajón no entra suavemente, por favor de sacar y repetir el paso.

## Mantenimiento y Cuidados

- Use una toalla suave y limpia para evitar daños y rayaduras.
- Uso de cera para pulir muebles no es necesario. Si desea usar cera, pruébela en un área que no sea visible para revisar su funcionamiento.
- Usar solventes de cualquier tipo puede dañar el acabado del mueble.
- Nunca use agua para limpiar la unidad, ya que le puede dañar el acabado.
- Siempre utilice protección para vasos cuando los ponga sobre la unidad.
- Líquidos derramados deben limpiarse inmediatamente, con una toalla suave evitando tallar.
- Siempre utilizar protectores en caso de poner cosas calientes. El calor puede provocar una reacción química en el acabado y dañarlo.
- En caso que su unidad sea manchada durante el uso le recomendamos hablar a un profesional para que le ayude.
- Revisar los pernos periódicamente y apretar en caso necesario.

## Más recomendaciones para el cuidado de su mueble

Es mejor mantener la unidad en un área de clima controlado. Temperatura extrema y cambios de humedad pueden causar cambios como partes pandas, molduras que se contraigan o que la madera se raje. Es recomendable mantener la unidad lejos del sol directo ya que puede dañar el acabado.

Cuidados adecuados y limpieza pueden extender la vida útil de su unidad. Siga estas recomendaciones y mantendrá su mueble en buenas condiciones de uso por muchos años.

Esperamos que disfrute su mueble por muchos años.  
¡Gracias por su compra!

## GARANTÍA DE CALIDAD

Nosotros estamos seguros que usted se encontrará feliz con la compra de este producto de Whalen Furniture.

Si este producto tiene algún defecto de ensamble o material, o si tiene alguna falla en uso normal, nosotros lo repararemos o lo re-emplazaremos hasta por un año a partir de la fecha de compra. Todo producto de Whalen Furniture es diseñado para alcanzar sus expectativas más altas. Nosotros le garantizamos que inmediatamente podrá ver el valor de nuestra mercancía de la más alta calidad.

Esta garantía le proporciona derechos legales específicos y tal vez tenga otros derechos que varían de estado a estado o de provincia en provincia.

Whalen Furniture Manufacturing  
1578 Air Wing Road, San Diego, CA 92154, USA  
Servicio al cliente: 1-866-942-5362

Hora estándar del Pacífico: 8:30 a.m. - 4:30 p.m., de Lunes a Viernes

[www.whalenfurniture.com](http://www.whalenfurniture.com)