

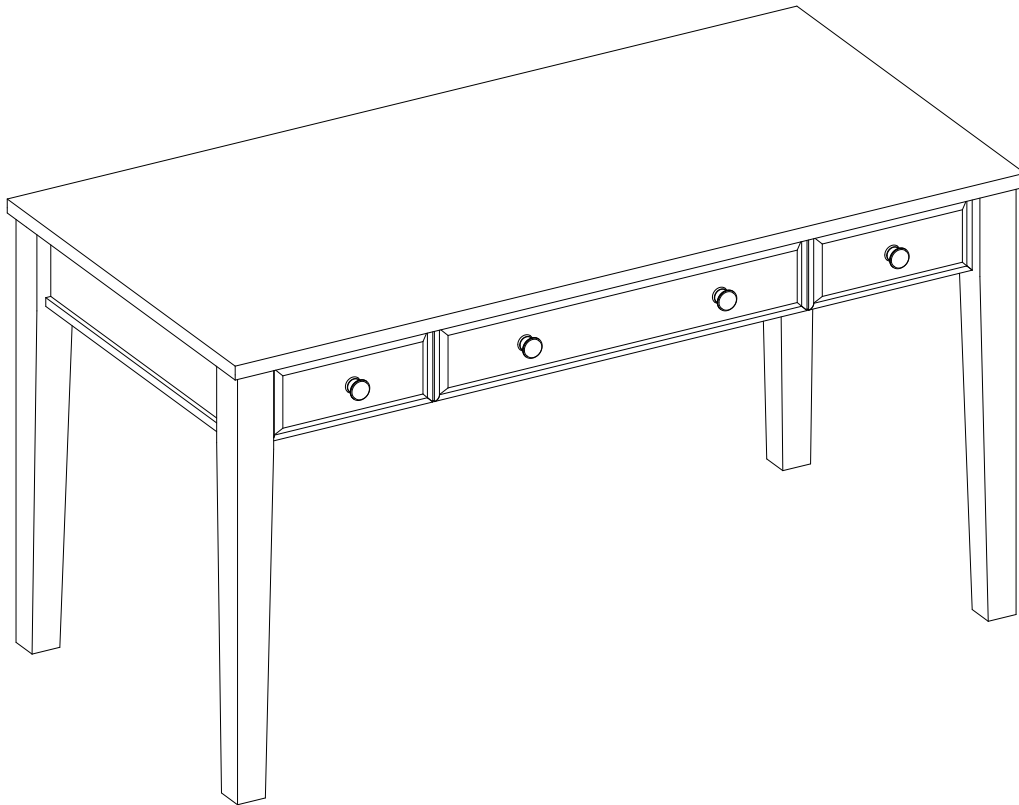

LOT NUMBER: _____
DATE PURCHASED: __/__/__

Barkston Lane Desk

Model # SPLS-BKLD



ADULT ASSEMBLY REQUIRED

If you have any questions regarding assembly or if parts are missing, DO NOT return this item to the store where it was purchased. Please call our toll-free customer service number and have your instructions and parts list ready to provide the model name, part name or factory number:

1-866-942-5362

Pacific Standard Time: 8:30 a.m. - 4:30 p.m., Monday - Friday

Or visit our web site 24 hours a day, 7 days a week for product assistance at

www.whalenfurniture.com

Or e-mail your request to **parts@whalenfurniture.com**

**THIS INSTRUCTION BOOKLET CONTAINS IMPORTANT SAFETY INFORMATION.
PLEASE READ AND KEEP FOR FUTURE REFERENCE.**

Date 2020-03-16 Rev. 0001-B

MAXIMUM RECOMMENDED WEIGHT LOADS

MANUFACTURER: Whalen Furniture Manufacturing
CATALOG: Barkston Lane Desk (SPLS-BKLD)
MADE IN CHINA

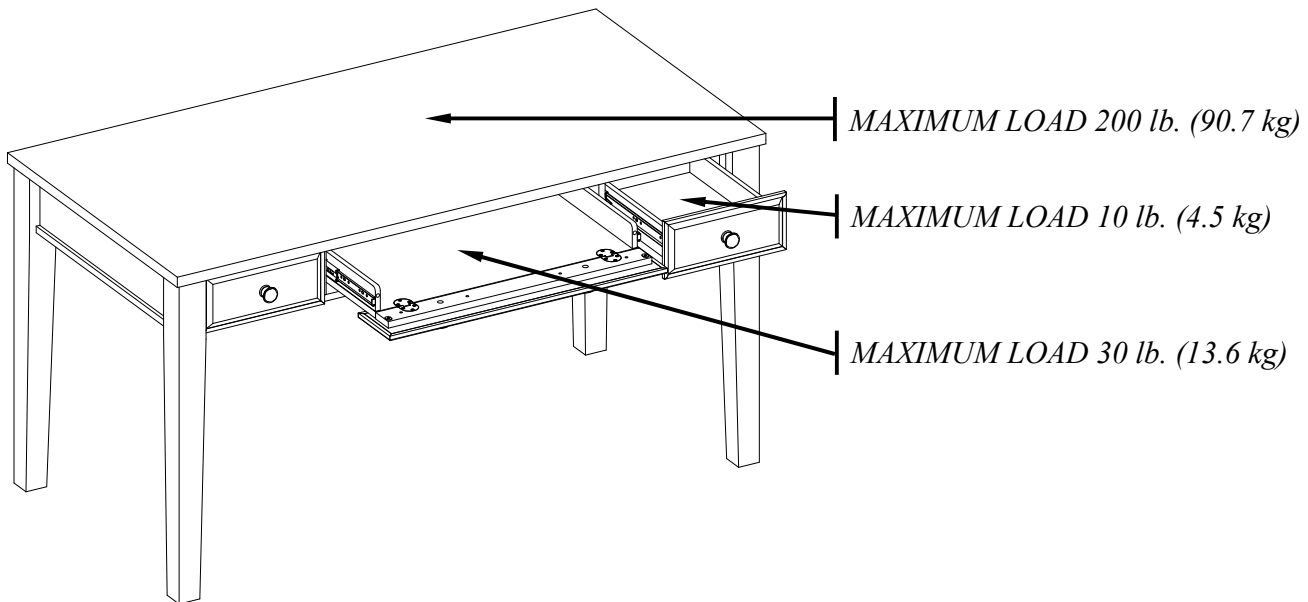

⚠ WARNING THIS UNIT IS INTENDED FOR USE ONLY WITH THE MAXIMUM WEIGHTS INDICATED. USE WITH LOAD HEAVIER THAN THE MAXIMUM WEIGHTS INDICATED MAY RESULT IN INSTABILITY, CAUSING POSSIBLE INJURY.

SPECIAL NOTE

Please read the instruction sheets completely before assembly. Examine all packaging material before discarding carton. Remove any remaining staples from the carton before discarding. Remove all parts from carton and separate into groups as indicated on part list. Please ensure all parts are included prior to assembly. Use of power tools to complete assembly is not recommended.

Parts and Hardware List

Please read completely through the instructions and verify that all listed parts and hardware are present before beginning assembly.

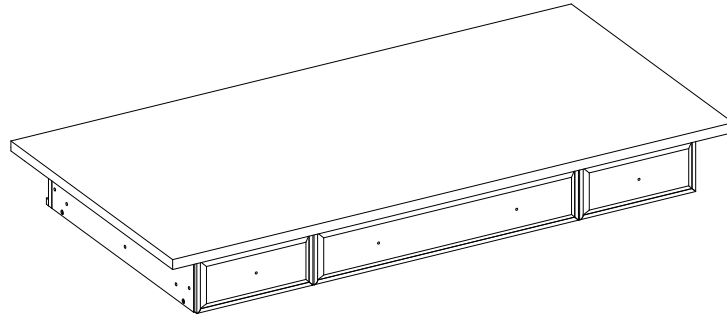

A- Desk Top (1)

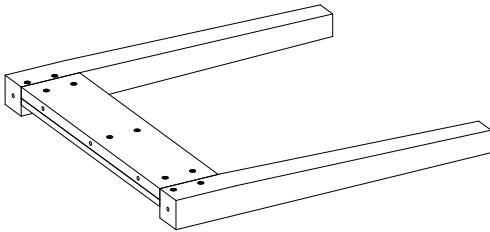

B- Left Leg (1)

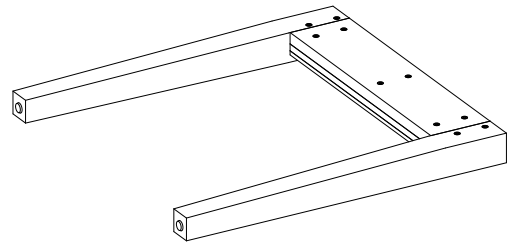

C- Right Leg (1)

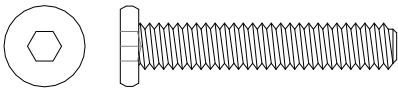

(1) M6 x 35 mm Bolt
(20+1 extra)



(2) Lock Washer
(20+1 extra)

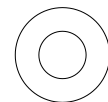

(3) Flat Washer
(20+1 extra)

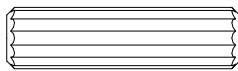

(4) Wood Dowel (10+1 extra)



(5) Knob (4)

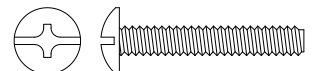

(6) 25 mm Knob Bolt (4)

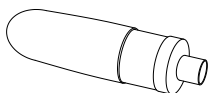

Glue (1)



Hex Wrench (1)

Tools required: Hex wrench (provided) and Phillips screwdriver (not provided).

Assembly Instructions

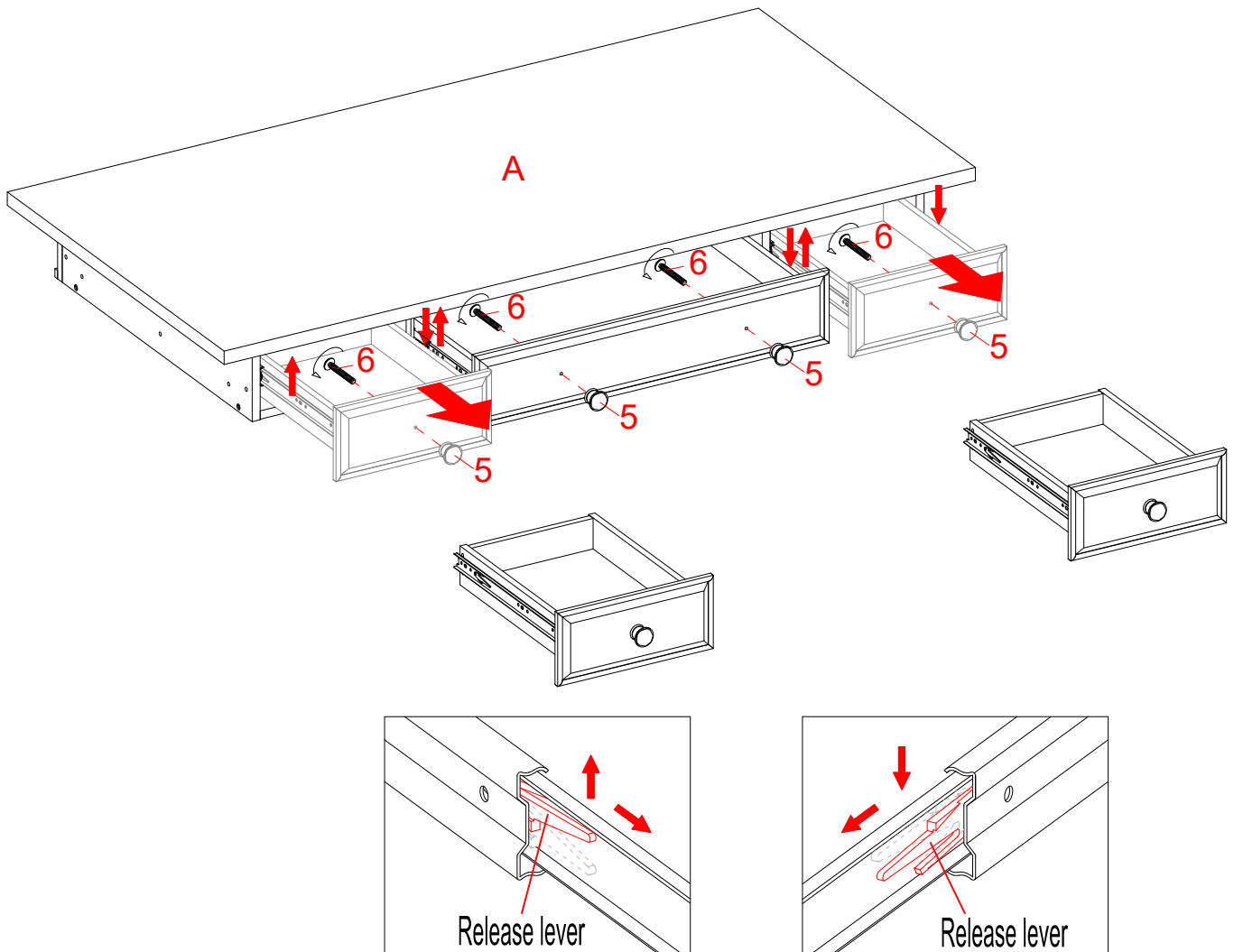

NOTE: *Please do not fully tighten all bolts until you finish assembling all parts. Once assembled, go back and fully tighten all bolts. This will make the assembly easier.*

1. Unpack the unit and confirm that you have all the hardware and required parts. Assemble the unit on a carpeted floor or the empty carton to avoid any scratch.
2. Attach the Knobs (5) to the front side of drawers using the provided Knob Bolts (6) and tighten with a Phillips screwdriver.
3. Pull the side drawers all the way out, then push the plastic release lever of the ball bearing slide up on one side and down on the other side, and then pull the both side drawers completely out.

NOTE: You must remove the both side drawers to attach the legs (B and C).

Assembly Instructions

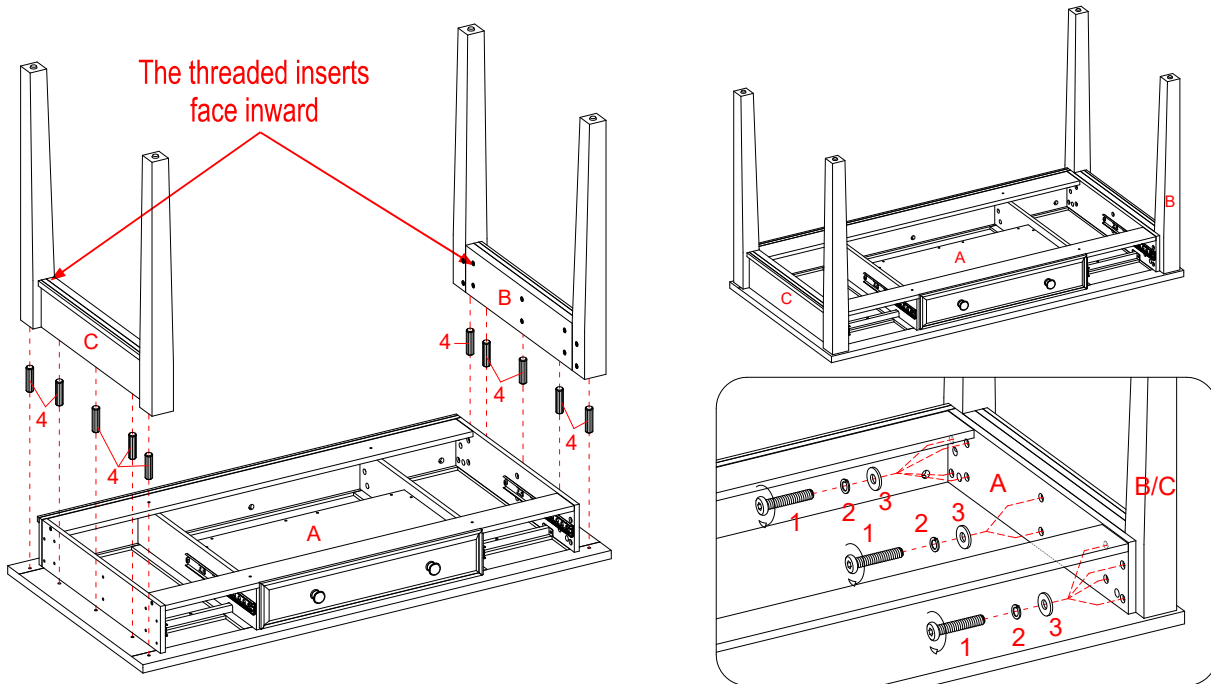

4. Turn the Desk Top (A) upside down as shown.
5. Attach the Left and Right Legs (B and C) to the Desk Top (A) by using the Wood Dowels (4).
6. Insert the 35 mm Bolts (1) with the Lock Washers (2) and Flat Washers (3) from inside of desk apron through the pre-drilled holes and screw into threaded inserts in the Legs (B and C). As shown.

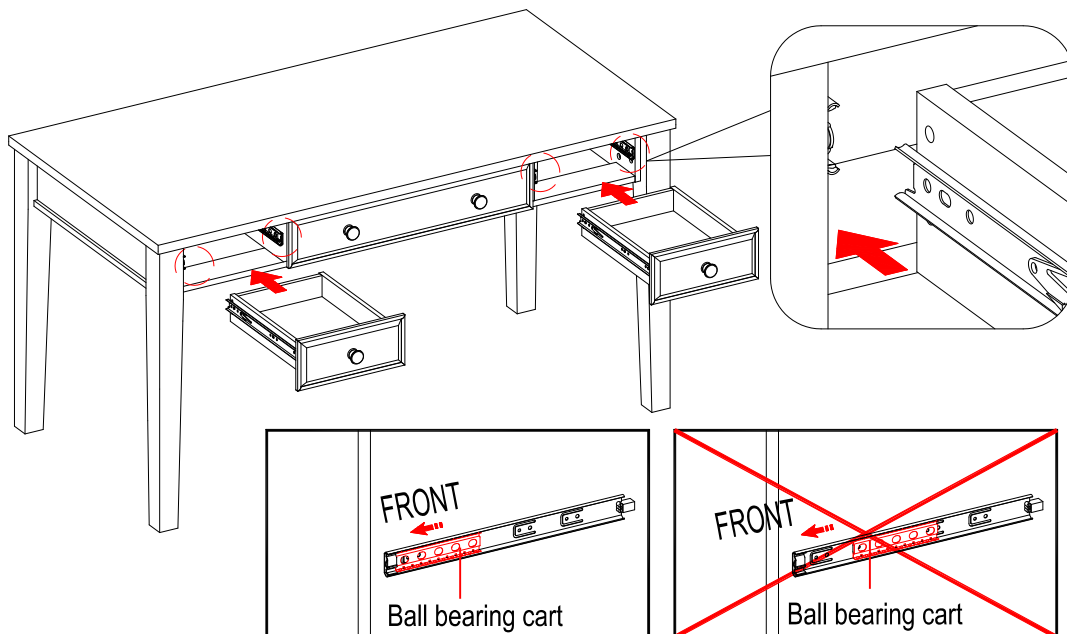

7. Ask for assistance to stand the unit upright and position it at the desired location.
8. Now, insert the removed side drawers into Desk Top (A) to finish the assembly. To place the drawer back, simply push the ball bearing cart all the way to the end of the slides (on both sides), and align the slide runners on the drawers with the slides track on the unit. Push it carefully inside until it stops.
NOTE: If the drawer does not go smoothly, please take it out and repeat the step.

Care and Maintenance

- Use a soft, clean cloth that will not scratch the surface when dusting.
- Use of furniture polish is not necessary. Should you choose to use polish, test first in an inconspicuous area.
- Using solvents of any kind on your furniture may damage your furniture's finish.
- Never use water to clean your furniture as it may cause damage to the finish.
- Always use coasters under beverage glasses and flowerpots.
- Liquid spills should be removed immediately. Using a soft, clean cloth, blot the spill gently. Avoid rubbing.
- Always use protective pads under hot dishes and plates. Heat can cause chemical changes that may create spotting within the furniture finish.
- Stains or marks from crayons or ink markers will be difficult to remove.
- In the event that your furniture is stained or otherwise damaged during use, we recommend that you call a professional to repair your furniture.
- Check bolts/screws periodically and tighten them if necessary.

Further Advice about Wood Furniture Care

It is best to keep your furniture in a climate-controlled environment. Extreme temperature and humidity changes can cause fading, warping, shrinking and splitting of wood. It is advised to keep furniture away from direct sunlight as sun may damage the finish.

Proper care and cleaning at home will extend the life of your purchase. Following these important and helpful tips will enhance your furniture as it ages.

We hope you enjoy your purchase for many years.
Thank you for your purchase!

QUALITY GUARANTEE

We are confident that you will be delighted with your Whalen Furniture purchase.

Should this product be defective in workmanship or materials or fail under normal use, we will repair or replace it for up to one (1) year from date of purchase. Every Whalen Furniture product is designed to meet your highest expectations. We guarantee that you will immediately see the value of our fine furniture.

This warranty gives you specific legal rights and you may also have other rights which vary from state to state (province to province).

Customer Service: 1-866-942-5362
8:30 a.m. - 4:30 p.m., PST, Monday to Friday
www.whalenfurniture.com

Bureau Barkston Lane

Modèle n° SPLS-BKLD



MONTAGE PAR UN ADULTE REQUIS

Pour toute question sur le montage ou en cas de pièce manquante, NE PAS retourner cet article au point de vente. Communiquer sans frais avec notre service à la clientèle en ayant en mains les instructions et la liste des pièces pour indiquer le nom du modèle, le nom de la pièce ou le numéro d'usine :

1-866-942-5362

Heure normale du Pacifique, entre 8 h 30 et 16 h 30, du lundi au vendredi
ou visiter notre site Web 24 heures par jour, 7 jours sur 7 pour de l'aide sur le produit

www.whalenfurniture.com

ou transmettez une demande par courriel à **parts@whalenfurniture.com**

**CE LIVRET CONTIENT D'IMPORTANTES CONSIGNES DE SÉCURITÉ.
LIRE ET CONSERVER POUR RÉFÉRENCE FUTURE.**

POIDS MAXIMAL RECOMMANDÉ

FABRICANT : Whalen Furniture Manufacturing
CATALOGUE : Bureau Barkston Lane (SPLS-BKLD)
FABRIQUÉ EN CHINE

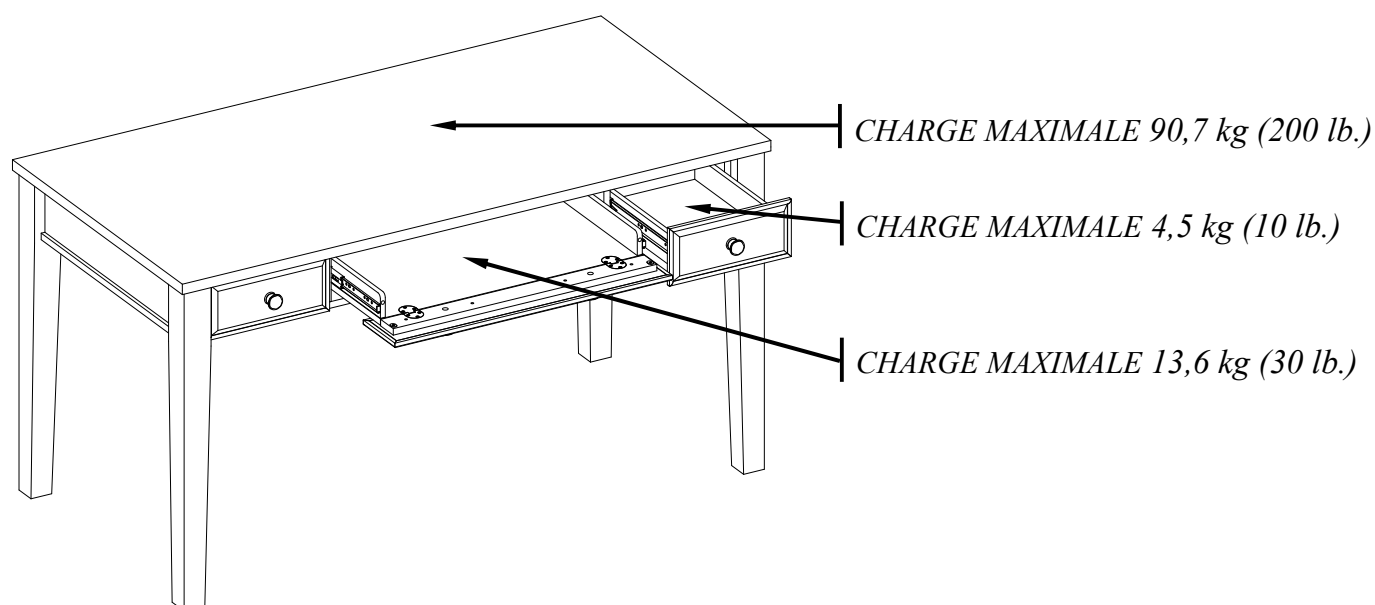

AVERTISSEMENT

CETTE UNITÉ DOIT ÊTRE UTILISÉE UNIQUEMENT AVEC LES POIDS MAXIMAUX INDIQUÉS. L'UTILISATION AVEC DES PRODUITS PLUS LOURDS QUE LES POIDS MAXIMAUX INDIQUÉS PEUT RENDRE L'UNITÉ INSTABLE ET CAUSER DES BLESSURES.

REMARQUE

Veillez lire toutes les directives avant de procéder au montage. Examinez tout le matériel d'emballage avant de jeter le carton. Retirez les agrafes de ce dernier avant de le jeter. Enlevez toutes les pièces du carton et répartissez-les en groupes tel qu'indiqué sur la liste des pièces. Assurez-vous que toutes les pièces ont été incluses avant de commencer le montage. L'utilisation d'outils électriques n'est pas recommandée pour le montage.

Liste des pièces et de la quincaillerie

Lire toutes les instructions et s'assurer d'avoir toutes les pièces et la quincaillerie avant de commencer le montage.

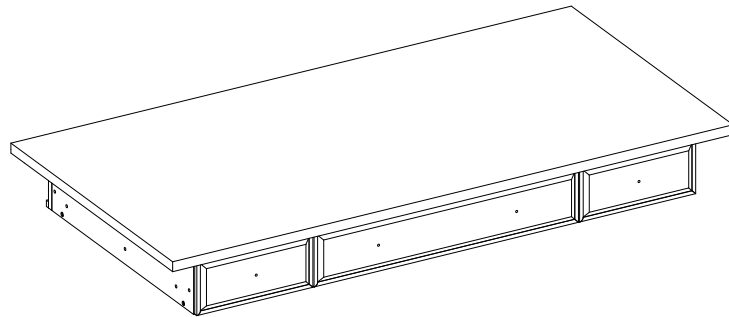

A- Dessus de bureau (1)

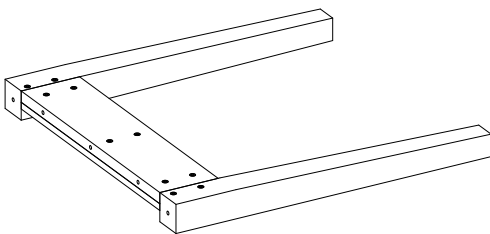

B- Pied gauche (1)

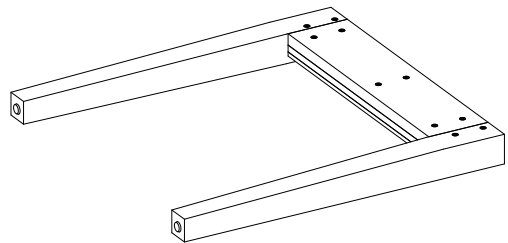

C- Pied droit (1)

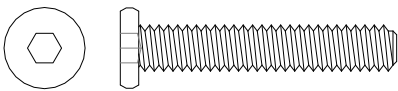

(1) Boulon M6 x 35 mm
(20+1 extra)



(2) Rondelle frein
(20+1 extra)

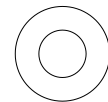

(3) Rondelle plate
(20+1 extra)

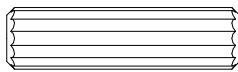

(4) Goujon de bois (10+1 extra)



(5) Poignée (4)

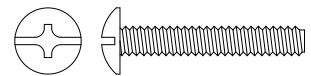

(6) Boulon de poignée 25 mm (4)

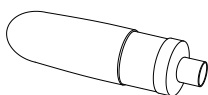

Colle (1)



Clé hexagonale (1)

Outils requis : clé hexagonale (fournie) et tournevis à pointe cruciforme (non fournis).

Instructions de montage

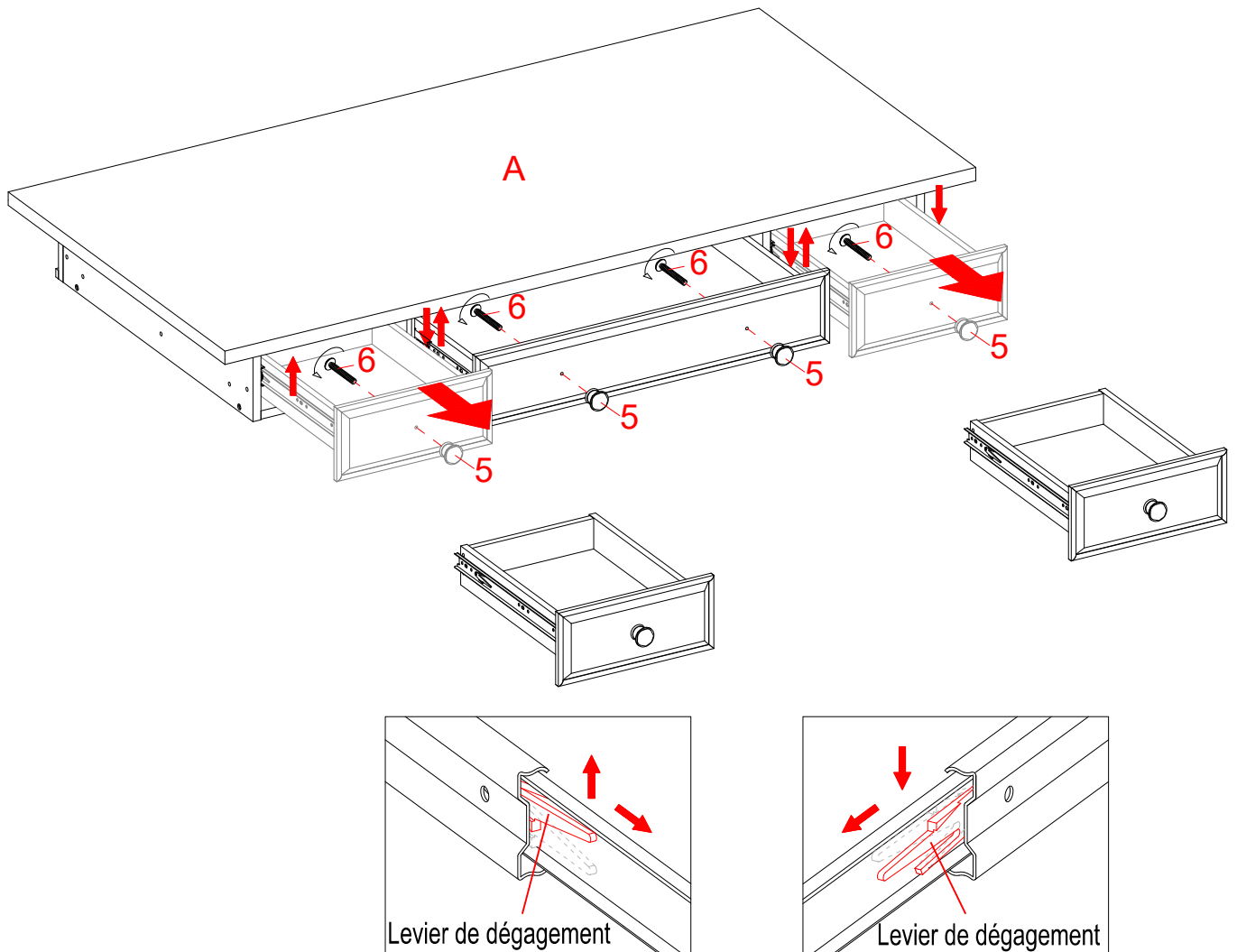

REMARQUE : afin de faciliter le montage, éviter de trop serrer les boulons avant d'avoir terminé l'assemblage de toute les pièces. Une fois le montage terminé, serrer à fond tous les boulons.

1. Déballez l'unité et assurez-vous d'avoir en mains toute la quincaillerie et toutes les pièces requises. Assemblez l'unité sur un tapis ou une boîte vide pour éviter de l'égratigner.
2. Fixer les poignées (5) sur le devant du tiroirs avec les boulons de poignée (6) fournis et serrer avec un tournevis à pointe cruciforme.
3. Ouvrir le tiroirs complètement et pousser sur le levier de plastique des glissières à roulement à billes vers le haut d'un côté et le bas de l'autre côté et retirer complètement les tiroirs.

REMARQUE : le tiroirs doit être retiré pour pouvoir fixer les pieds (C et D).

Instructions de montage

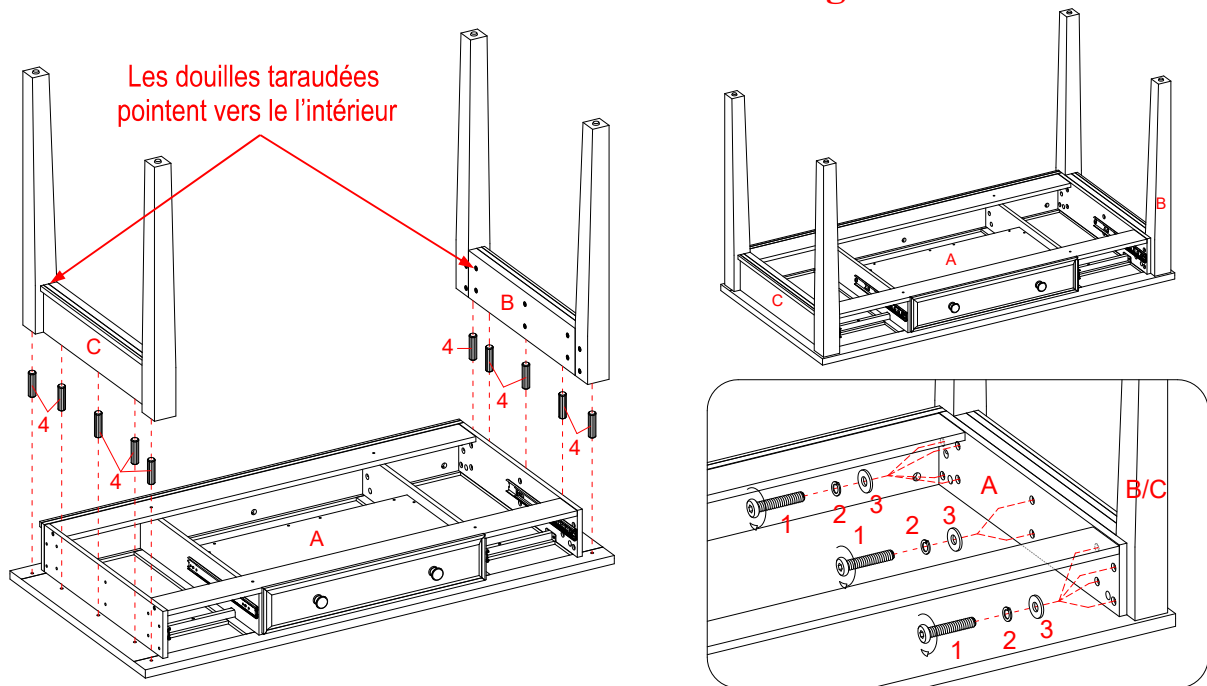

4. Tourner doucement le dessus de bureau (A) à l'envers, tel qu'illustré.
5. Fixer le pied gauche (B) et pied droit (C) au-dessus de bureau (A) en utilisant les goujons de bois (4).
6. Insérer les boulons 35 mm (1) avec rondelles frein (2) et rondelles plates (3) en partant de l'intérieur, dans les trous percés sur le tablier latéral et en les vissant dans les douilles taraudées du pieds (B et C), tel qu'illustré.

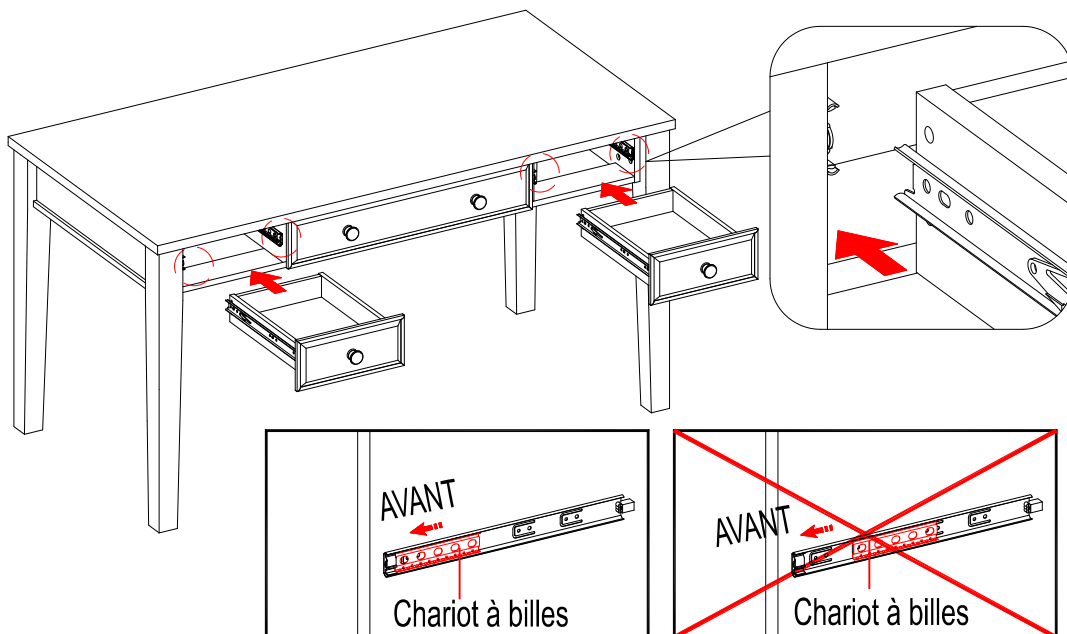

7. Demander de l'aide pour relever l'unité et la placer à l'endroit désiré.
8. Insérer ensuite les tiroirs retirés du dessus de bureau (A) pour compléter le montage. Pour remplacer les tiroirs, pousser simplement le chariot à roulement à billes complètement au fond des glissières (sur les deux côtés) puis centrer les coulisseaux de glissière des tiroirs avec les chariots de glissières de l'unité et pousser doucement jusqu'au bout.

REMARQUE : si le tiroir ne glisse pas facilement, le retirer et répéter l'étape.

Soin et entretien

- Utiliser un linge doux et propre qui ne rayera pas la surface lors de l'époussetage.
- L'utilisation de poli à meuble n'est pas nécessaire. Le cas échéant, tester d'abord dans un endroit non apparent.
- L'utilisation de solvant de quelque nature que ce soit sur le meuble en endommagera le fini.
- Ne jamais utiliser d'eau pour nettoyer ce meuble car cela pourrait en endommager le fini.
- Toujours utiliser des sous-verre sous les breuvages et les pots à fleur.
- Le liquide renversé devrait être essuyé sur-le-champ. Utiliser un linge doux et propre et éponger doucement le liquide. Éviter de frotter.
- Toujours utiliser des coussinets protecteurs sous les plats chauds. La chaleur peut causer une modification chimique qui tachera le fini du meuble.
- Les taches ou marques de crayons de cire ou de marqueurs à l'encre seront difficiles à retirer.
- Dans le cas où le meuble serait taché ou autrement endommagé durant l'utilisation, nous recommandons de faire appel à un professionnel pour le réparer.
- Vérifier régulièrement les boulons et les vis et serrer au besoin.

Autres conseils sur l'entretien des meubles en bois

Il est préférable de garder le meuble dans un environnement contrôlé. Les écarts extrêmes de température et d'humidité pourraient décolorer, tordre, rétrécir et fendre le bois. Il est conseillé de garder le meuble éloigné du soleil direct car il pourrait en endommager le fini.

Des soins et un entretien appropriés à la maison prolongeront la durée de votre achat. Suivre les conseils importants et utiles rehaussera la beauté de votre meuble avec le temps.

Nous vous souhaitons de profiter de votre meuble durant de nombreuses années.
Merci de votre achat!

GARANTIE DE QUALITÉ

Nous sommes assurés que vous serez ravi de votre achat d'un meuble de Whalen Furniture.

Si la fabrication ou les matériaux de ce produit s'avéraient défectueux suite à une utilisation normale, nous le réparerons ou le remplacerons jusqu'à concurrence d'un (1) an après la date d'achat. Chaque produit de Whalen Furniture est conçu pour répondre aux normes les plus strictes. Nous vous garantissons d'apprécier sur-le-champ la valeur de nos meubles de qualité.

La présente garantie vous donne des droits légaux spécifiques et vous pourriez également bénéficier d'autres droits qui varient d'une province à l'autre (d'un état à l'autre).

Service à la clientèle : 1-866-942-5362
8 h 30 à 16 h 30, heures normales du Pacifique, du lundi au vendredi

www.whalenfurniture.com



LOTE NÚMERO: _____
FECHA DE COMPRA: __/__/__

Escritorio Barkston Lane Modelo # SPLS-BKLD

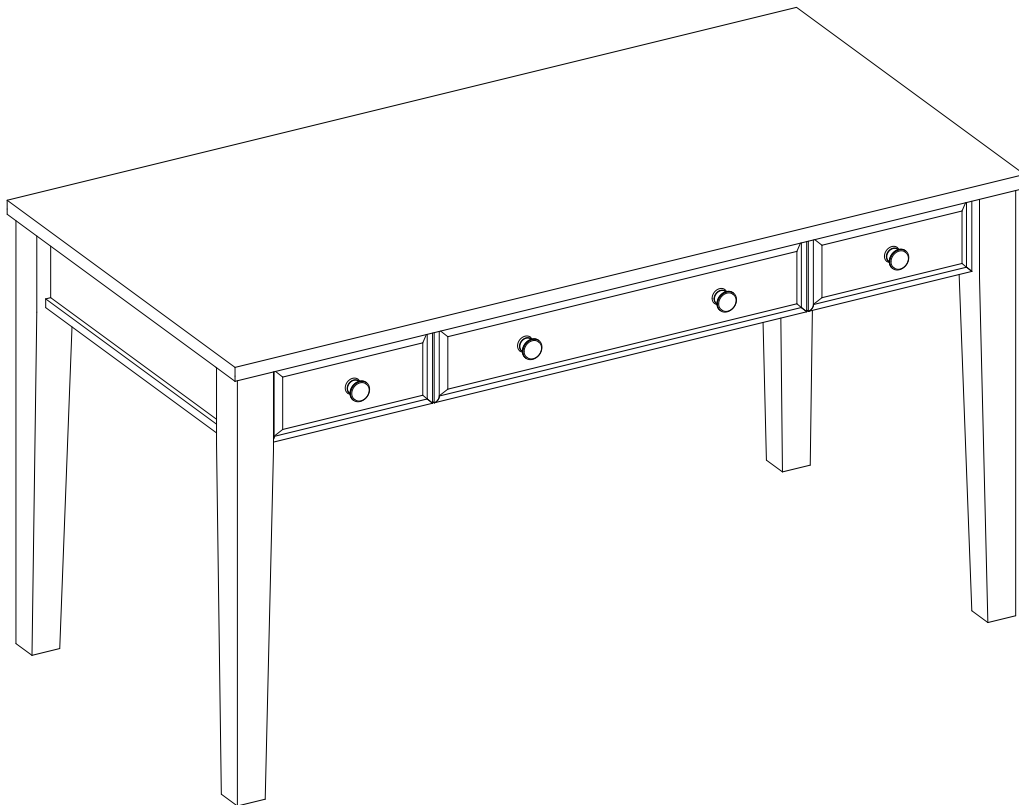

ENSAMBLE REQUERIDO POR ADULTO

Si tienen alguna pregunta acerca del ensamble o si alguna parte está faltante, no retorne este producto a la tienda que lo compro. Por favor llame a nuestro departamento de ayuda al cliente teniendo su instructivo y lista de partes para proveer el modelo, nombre de parte o el número de fábrica:

1-866-942-5362

Hora Estandar del Pacífico: 8:30 am - 4:30 pm de Lunes a Viernes

O visite nuestra página de Internet 24 horas al día, 7 días de la semana para ayuda en su producto en:

www.whalenfurniture.com

O mande un correo electrónico a **parts@whalenfurniture.com**

**ESTE INSTRUCTIVO CONTIENE INFORMACIÓN IMPORTANTE DE SEGURIDAD.
POR FAVOR LEA Y MANTENGA EL INSTRUCTIVO PARA USO FUTURO.**

Fecha 2020-03-16 Rev. 0001-B

PESOS MÁXIMOS RECOMENDADOS

FABRICANTE: Whalen Furniture Manufacturing
CATALOGO: Escritorio Barkston Lane (SPLS-BKLD)
HECHO EN CHINA

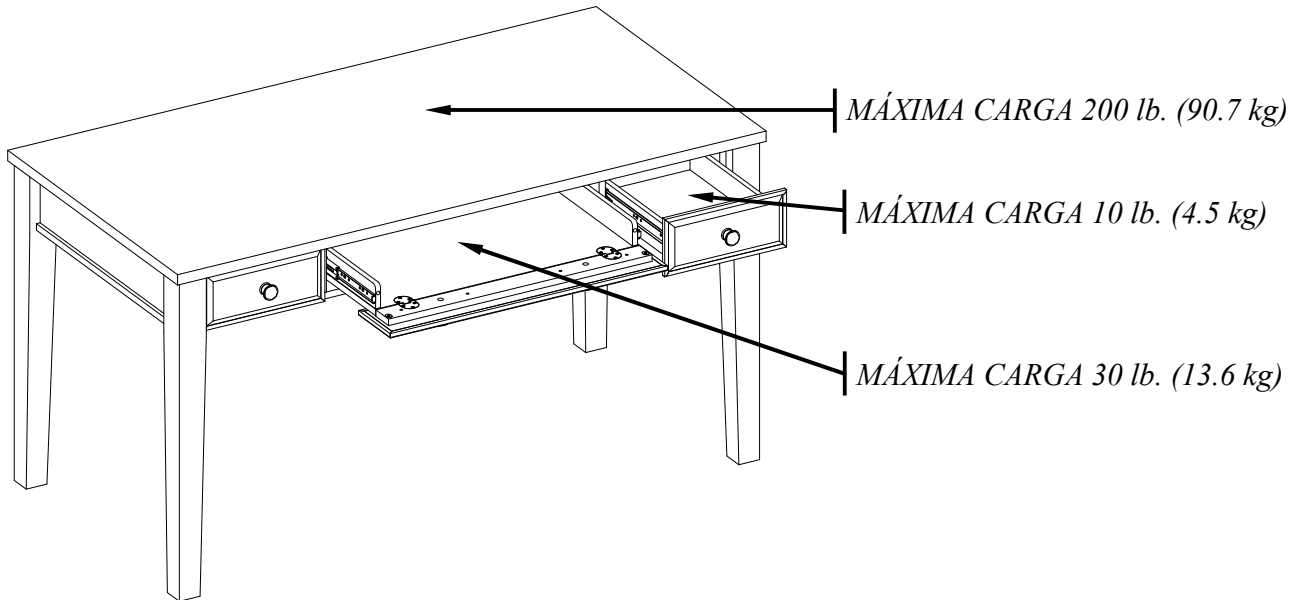

ADVERTENCIA

ESTA UNIDAD NO DEBE UTILIZARSE CON CARGAS O PESOS MAYORES A LOS INDICADOS. USAR CON CARGAS O PESOS MAYORES DE LOS INDICADOS PUEDE RESULTAR EN INESTABILIDAD, DAÑOS O LESIONES.

NOTA

Lea atentamente toda la hoja de instrucciones antes de comenzar el montaje. Antes de deshacerse del embalaje compruebe que no ha olvidado nada en su interior. Quite cualquier prapa u accesorio fijado al cartón antes de tirarlo. Una vez apartadas las piezas, sepárelas en grupos como se indica en la lista. Cerciórese de que tiene todas las piezas antes de comenzar el ensamblaje. No se recomienda utilizar herramientas muy potentes para ensamblar este mueble.

Lista de Partes y Herraje

Por favor lea completamente las instrucciones y verifique que estén todas las partes y herraje antes de iniciar el ensamblado.

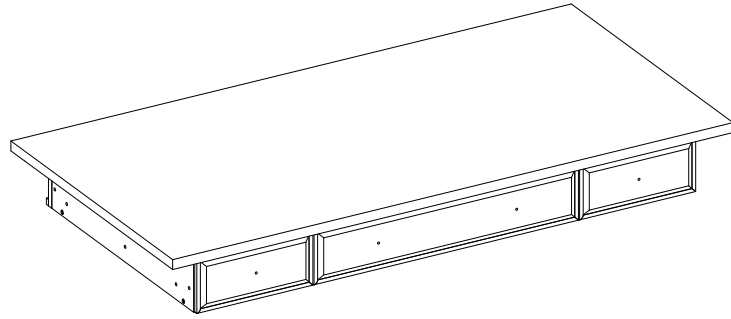

A- Tapa de escritorio (1)

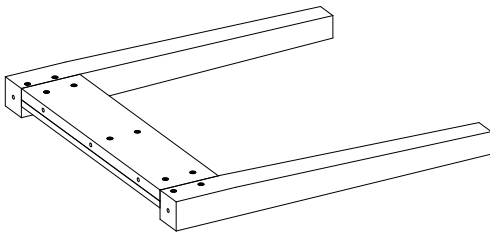

B- Pata izquierda (1)

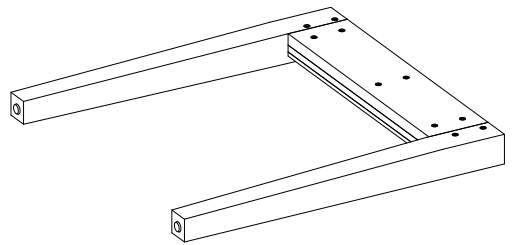

C- Pata derecha (1)

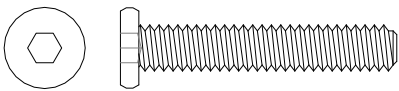

(1) Tornillo de M6 x 35 mm
(20+1 extra)



(2) Arandela presión
(20+1 extra)

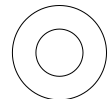

(3) Arandela plana
(20+1 extra)

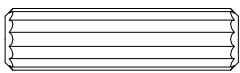

(4) Perno de madera (10+1 extra)



(5) Botón (4)

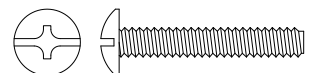

(6) Tornillo 25 mm p/botón

(4)

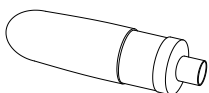

Goma (1)



Llave hexagonal (1)

Herramientas requeridas: Llave hexagonal (proveida) y destornillador estrella (no proveido).

Instrucciones de ensamble

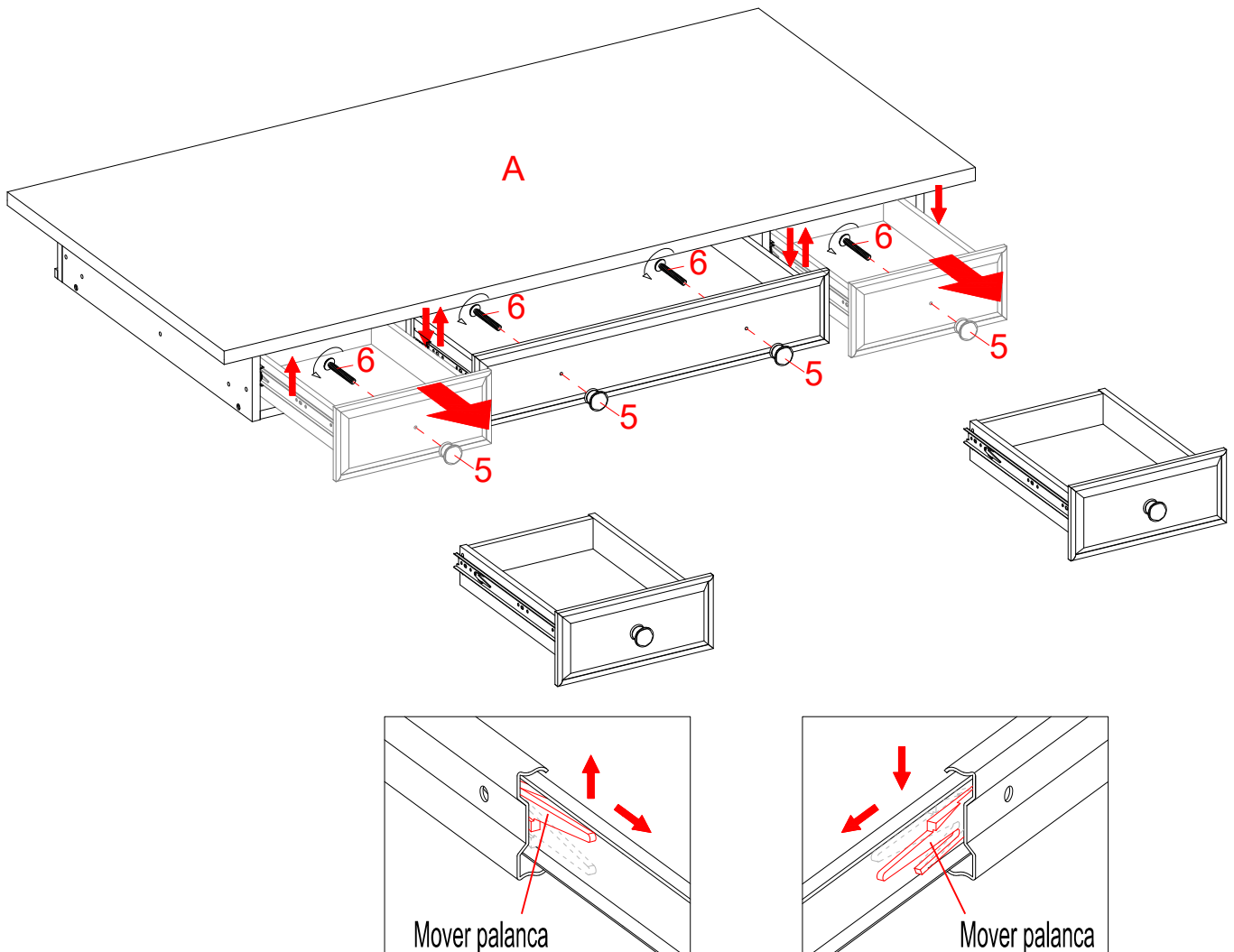

NOTA: Por favor no asegure completamente los tornillos, hasta que termine con el ensamble de partes, enseguida asegure completamente todos los tornillos, ésto lo hará más fácil durante el ensamble.

1. Desempaque la unidad y asegúrese de que usted tiene todo el herraje y las piezas necesarias en la lista. Ensamblar la unidad sobre el cartón vacío para evitar cualquier rasguño.
2. Coloque los botones (5) a la parte frontal de los cajones con el tornillo proporcionado (6) y apriete con un destornillador estrella.
3. Tire de los cajones laterales totalmente hacia afuera, luego empuje la palanca de liberación de plástico del carrito de baleros deslizando hacia arriba en un lado y en el otro lado hacia abajo y, a continuación, tirar de los cajones completamente hacia afuera.

NOTA: Debe retirar los cajones para sujetar los patas (B y C).

Instrucciones de ensamble

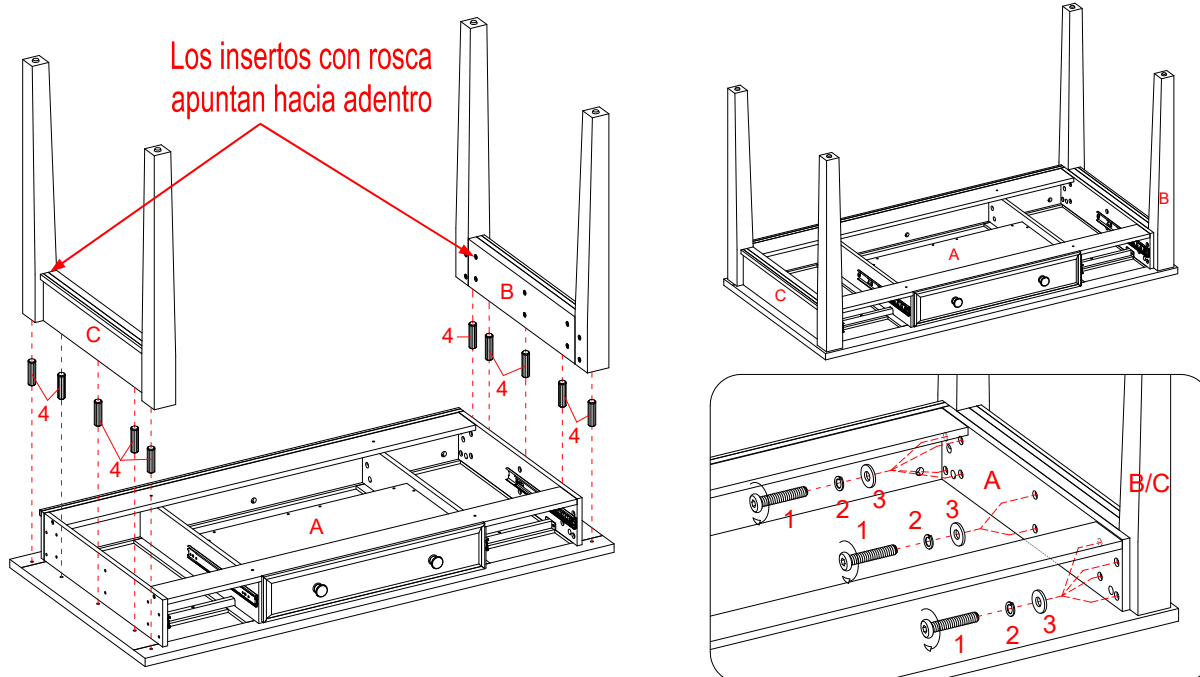

4. Voltrear la tapa de escritorio (A) boca abajo como se muestra.
5. Coloque el ensamble de patas izquierdo y derecho (B y C) para la tapa (A) mediante el uso de los pernos de madera (4).
6. Inserte los tornillos de 35 mm (1) con las arandelas (2 y 3) desde el interior del delantal de escritorio a través de los agujeros previamente perforados y fije en los insertos roscados en las patas (B y C) como se muestra.

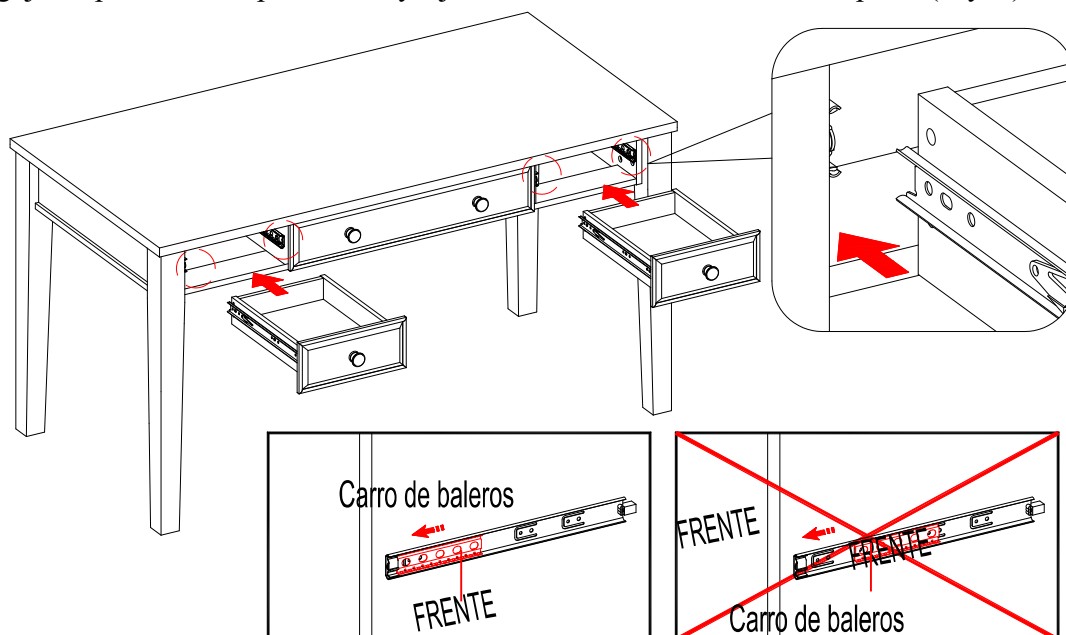

7. Pida ayuda a poner la unidad en posición vertical y posicionarlo en el lugar deseado.
8. Ahora, inserte los cajones laterales retirados en la tapa (A) para terminar el ensamble. Para colocar el cajón, simplemente empuje el carrito con baleros todo el camino hasta el final de las correderas (en ambos lados), y alinear las correderas en los cajones con las de la unidad. Empuje con cuidado al interior hasta que se detenga.

NOTA: Si le cajone no entran bien, por favor, eche un vistazo y repita el paso.

Mantenimiento y Cuidados

- Use una toalla suave y limpia para evitar daños y rayaduras.
- Uso de cera para pulir muebles no es necesario. Si desea usar cera cheque en una area que no sea visible para revisar su funcionamiento.
- Usar solventes de cualquier tipo puede dañar el acabado del mueble.
- Nunca use agua para limpiar la unidad, ya que le puede dañar el acabado.
- Siempre utilice protección para vasos cuando ponga sobre la unidad.
- Líquidos derramados deben limpiarse inmediatamente, con una toalla suave evitando tallar.
- Siempre utilizar protectores en caso de poner cosas calientes. El calor puede provocar una reacción química en el acabado y dañarlo.
- Manchas o marcas de crayones serán difíciles de remover.
- En caso que su unidad sea manchada durante el uso le recomendamos hablar a un profesional para que le ayude.
- Revisar pernos y tornillos periódicamente y apretar en caso necesario.

Más recomendaciones para el cuidado de su Mueble

Es lo mejor mantener la unidad en una area de clima controlado. Temperatura extrema y cambios de humedad pueden causar cambios como partes pandas, molduras que se contraigan o que la madera se raje. Es recomendable mantener la unidad lejos del sol directo ya que puede dañar el terminado.

Cuidados adecuados y limpieza pueden extender la vida útil de su unidad. Siga estas recomendaciones y mantendra su mueble en buenas condiciones de uso por muchos años.

Esperamos que disfrute su compra por muchos años.
¡Gracias por su compra!

GARANTIA DE CALIDAD

Nosotros estamos seguros que Usted se encontrará feliz con la compra de este producto.

Si este Product tiene algun deféction de ensabla o matériel o si tiene alguna falla en us normal, Nosotros lo repararemos o lo re-emplazaremos hasta por un año a partir de la fecha de compra. Todo producto de Whalen Furniture es diseñado para alcanzar sus expectativas más altas. Nosotros le garantizamos que inmediatamente podrá ver el valor de nuestra mercancía de la más alta calidad.

Esta garantía le proporciona derechos legales específicos y talvez tenga otros derechos que varian de un estado a otro (una provincia a otra).

Servicio al Cliente: 1-866-942-5362
8:30 a.m. - 4:30 p.m., PST, Lunes a Viernes
www.whalenfurniture.com

