



LOT NUMBER: _____

DATE PURCHASED: __/__/__

Fallbrook Bookcase

Model # SPUS-FBBK-GM

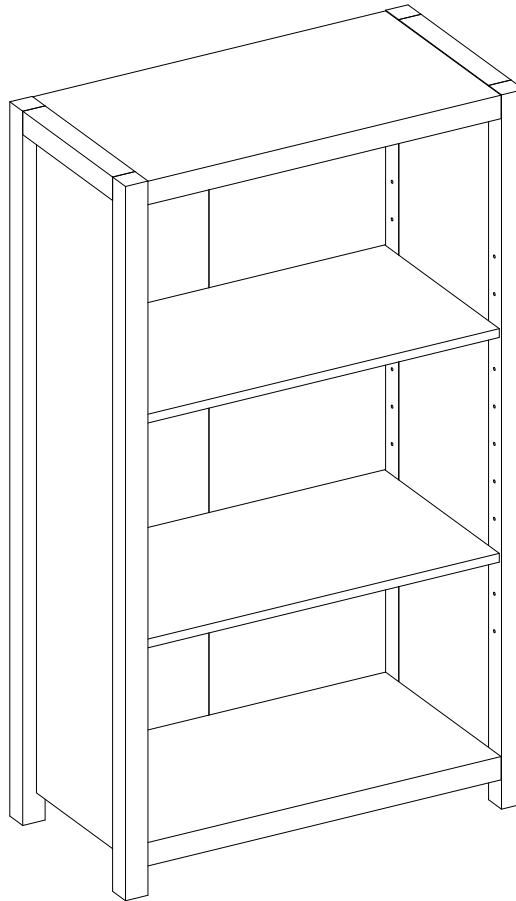

ADULT ASSEMBLY REQUIRED DUE TO THE PRESENCE OF SMALL PARTS, SHARP POINTS, SHARP EDGES AS RECEIVED

If you have any questions regarding assembly or if parts are missing, DO NOT return this item to the store where it was purchased. Please call our toll-free customer service number and have your instructions and parts list ready to provide the model name, part name or factory number:

1-866-942-5362

Pacific Standard Time: 8:30 a.m. - 4:30 p.m., Monday - Friday
Or visit our web site 24 hours a day, 7 days a week for product assistance at

www.whalenfurniture.com

Or e-mail your request to **parts@whalenfurniture.com**

**THIS INSTRUCTION BOOKLET CONTAINS IMPORTANT SAFETY INFORMATION.
PLEASE READ AND KEEP FOR FUTURE REFERENCE.**

Date 2021-03-02

Rev. 0001-A

MAXIMUM RECOMMENDED WEIGHT LOADS

MANUFACTURER: Whalen Furniture Manufacturing
CATALOG: Fallbrook Bookcase
MODEL # SPUS-FBBK-GM

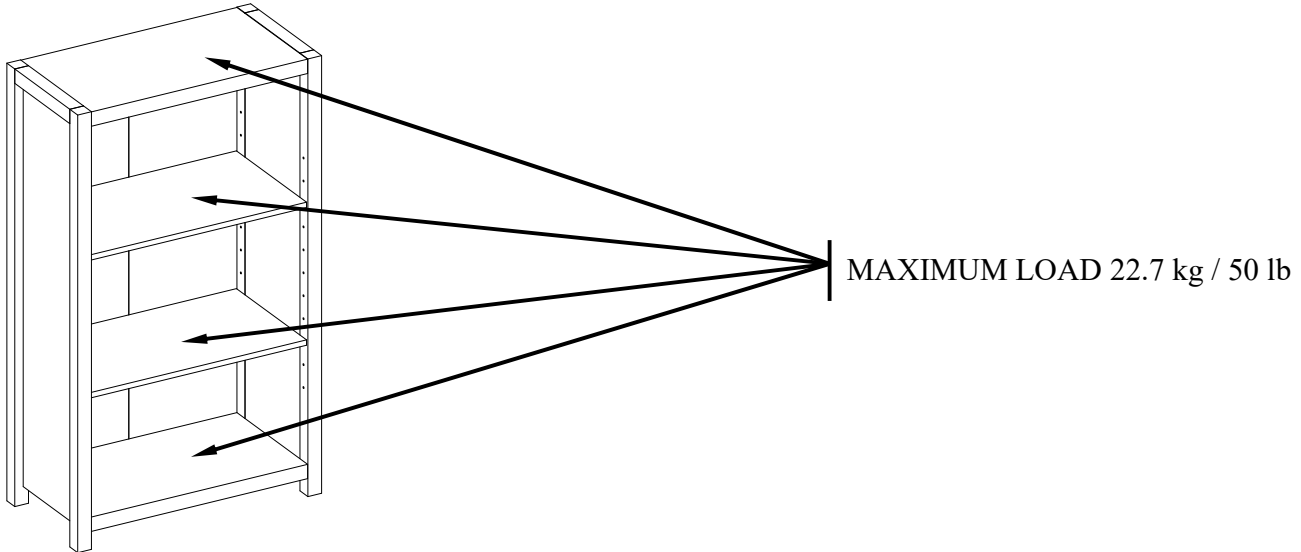

⚠️ WARNING

THIS UNIT IS INTENDED ONLY FOR USE WITHIN THE MAXIMUM WEIGHTS INDICATED. USE WITH LOAD HEAVIER THAN THE MAXIMUM WEIGHTS INDICATED MAY RESULT IN INSTABILITY, CAUSING POSSIBLE INJURY.

CAM LOCK SYSTEM OPERATION

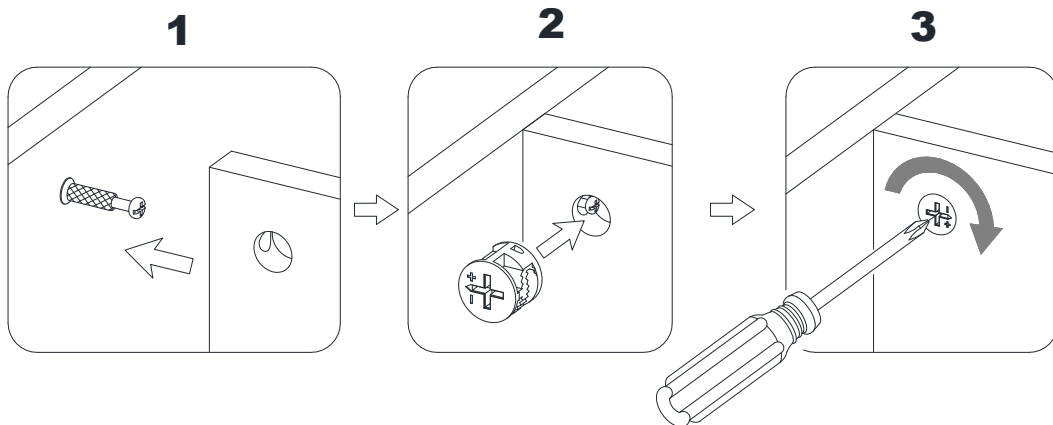

HOW THE KNOCK DOWN (KD) ASSEMBLY SYSTEM WORKS

1. Screw the Cam Bolt into the threaded inserts on the panel. Connect both panels together; making sure Cam Bolt goes into the pre-drilled hole on the end of panel for Cam Lock.
2. Insert the Cam Lock into the pre-drilled large hole on the panel. Make sure the arrow on the face of Cam Lock faces out and points towards Cam Bolt.
3. Take a Phillips screwdriver and rotate the Cam Lock clockwise to lock the Cam Bolt in place.

You are now ready to assemble the KD unit

FURNITURE TIPPING RESTRAINT

YOUNG CHILDREN MAY BE INJURED BY TIPPING FURNITURE AND YOU MUST USE THIS TIPPING RESTRAINT TO ATTACH THIS UNIT TO THE WALL, TO PREVENT ACCIDENTS AND/OR INJURIES.

THIS HARDWARE MUST BE PROPERLY INSTALLED (FOLLOW ALL DIRECTIONS IN ORDER ON THIS INSTRUCTIONS), TO PROVIDE PROTECTION AGAINST THE UNEXPECTED TIPPING OF FURNITURE DUE TO IMPROPER USE.

THIS PRODUCT IS ONLY A DETERRENT. IT IS NOT A SUBSTITUTE FOR PROPER ADULT SUPERVISION. USE OF TIP-OVER RESTRAINTS MAY ONLY REDUCE, BUT NOT ELIMINATE, THE RISK OF TIP-OVER.

 WARNING	
	<p>Children have died from furniture tipover. To reduce the risk of furniture tipover:</p> <ul style="list-style-type: none">• ALWAYS install tipover restraint provided.• NEVER put a TV on this product.• NEVER allow children to stand, climb or hang on drawers, doors, or shelves.• NEVER open more than one drawer at a time.• Place heaviest items in the lowest drawers.
	<p>Use of tip-over restraints may only reduce, but not eliminate, the risk of tip-over.</p>

Parts and Hardware List

Please read completely through the instructions and verify that all listed parts and hardware are present before beginning assembly.

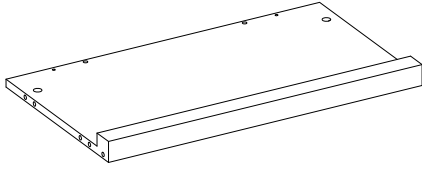

A- Top Panel (Qty. 1)

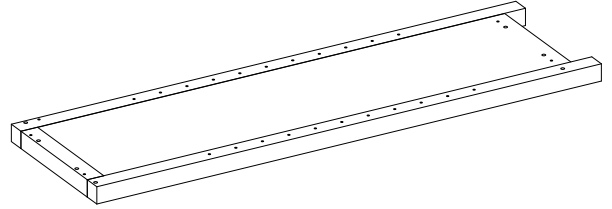

B- Left Side Panel (Qty. 1)

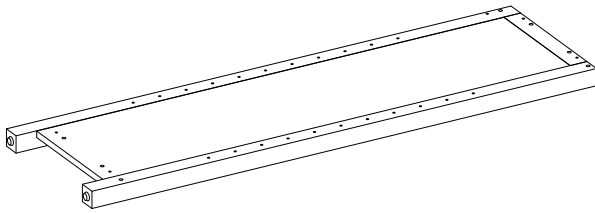

C- Right Side Panel (Qty. 1)

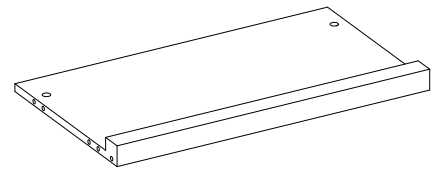

D- Bottom Panel (Qty. 1)

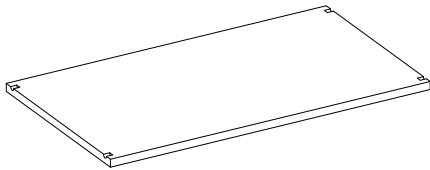

E- Adjustable Shelf (Qty. 2)

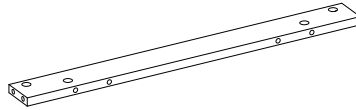

F- Top Back Stretcher (Qty. 1)

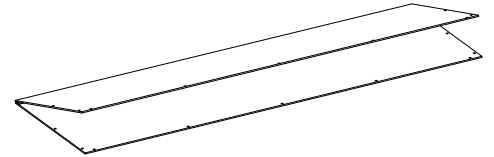

G- Back Panel (Qty. 1)

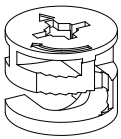

(1) Cam Lock
(Qty. 12)

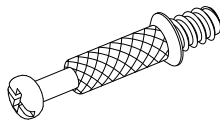

(2) Cam Bolt
(Qty. 12)

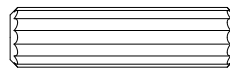

(3) M8 x 30 mm Wood Dowel
(Qty. 16+1 extra)

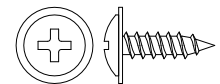

(4) M4 x 12 mm Screw
(Qty. 18+1 extra)

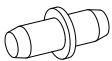

(5) Shelf Pin
(Qty. 8)

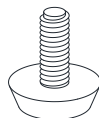

(6) Floor Leveler
(Qty. 4)

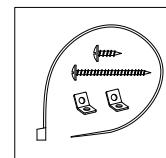

Tipping Restraint Hardware Kit (Qty. 2)
(Included in plastic bag)

Tools required (not included): Phillips screwdriver, stud finder, pencil, tape measure, power drill and 1/8 in drill bit.

Assembly Instruction

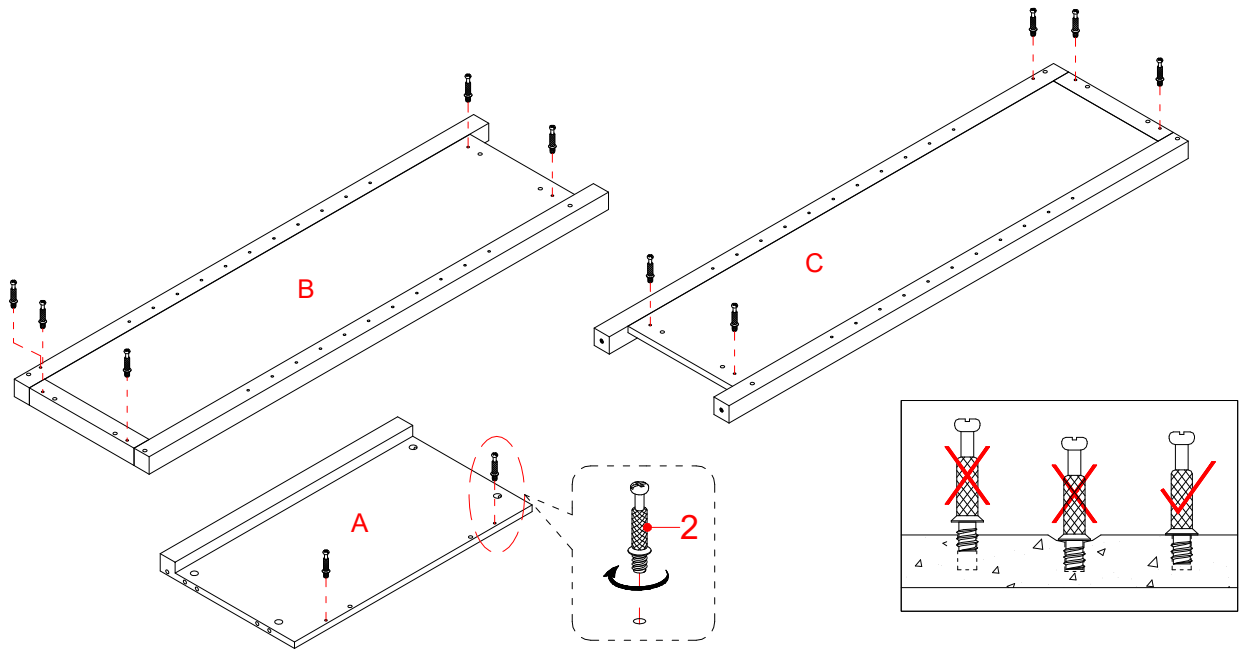

NOTE: DO NOT fully tighten all cam locks and bolts until you finish assembling all parts. Once assembled, go back and fully tighten all cam locks and bolts.

1. Unpack the unit and confirm that you have all the hardware and required parts. Assemble the unit on a carpeted floor or the empty carton to avoid any scratch.
2. Securely screw the Cam Bolts (2) into the designated small holes on the Top Panel (A) and Side Panels (B and C) using a Phillips screwdriver.

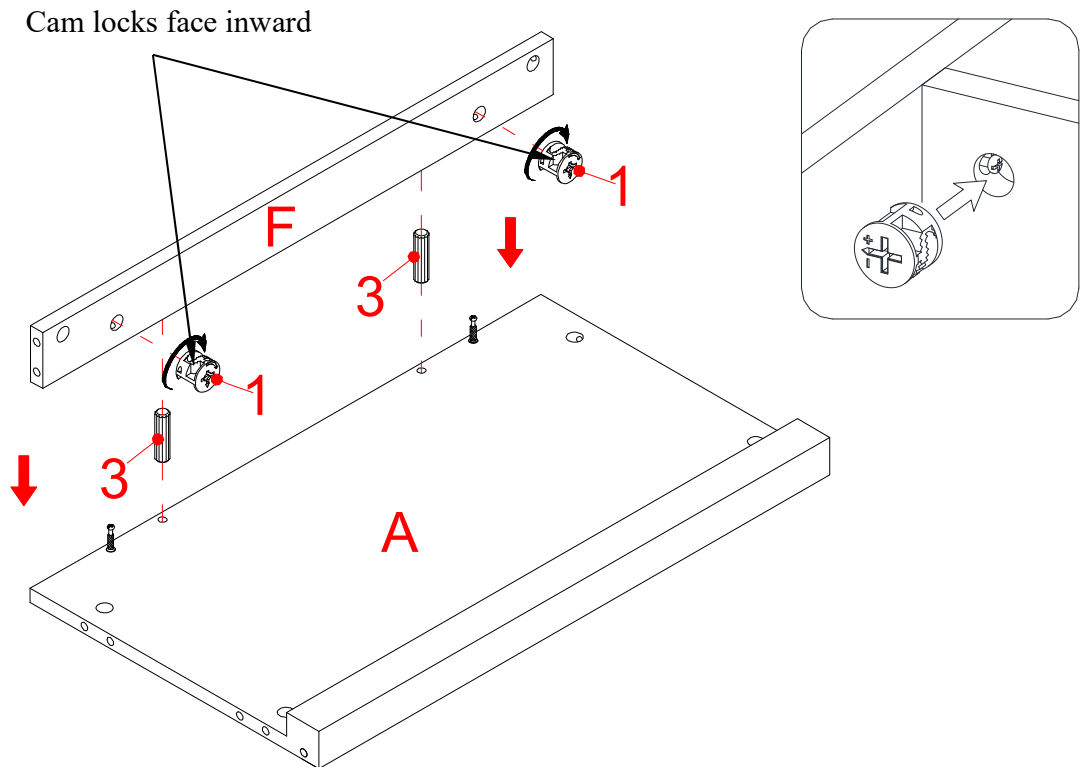

3. Attach the Top Back Stretcher (F) to the Top Panel (A) with two Wood Dowels (3) and two Cam Locks (1). (Refer to page 2 on Cam Lock system operation supplement).

Assembly Instructions

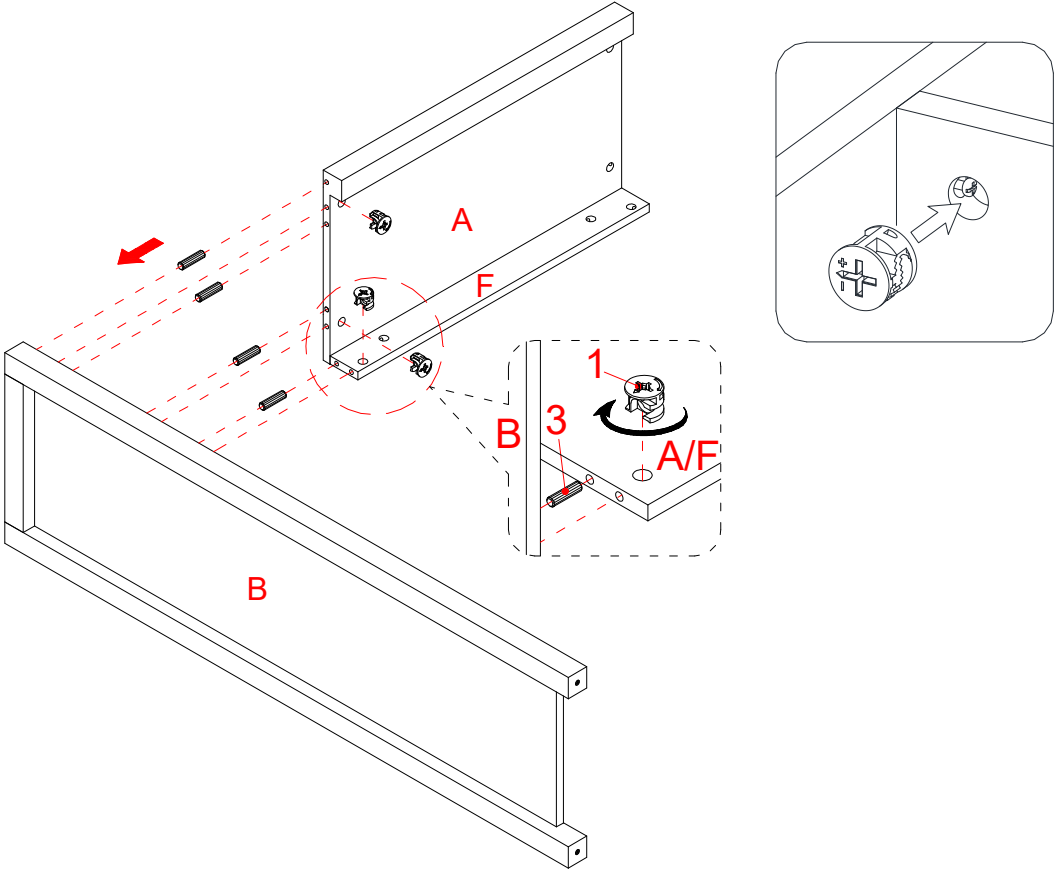

4. Insert four Wood Dowels (3) into the inner holes on the Top Panel (A) and Top Back Stretcher (F) and attach them to the Left Side Panel (B) by engaging three Cam Locks (1).

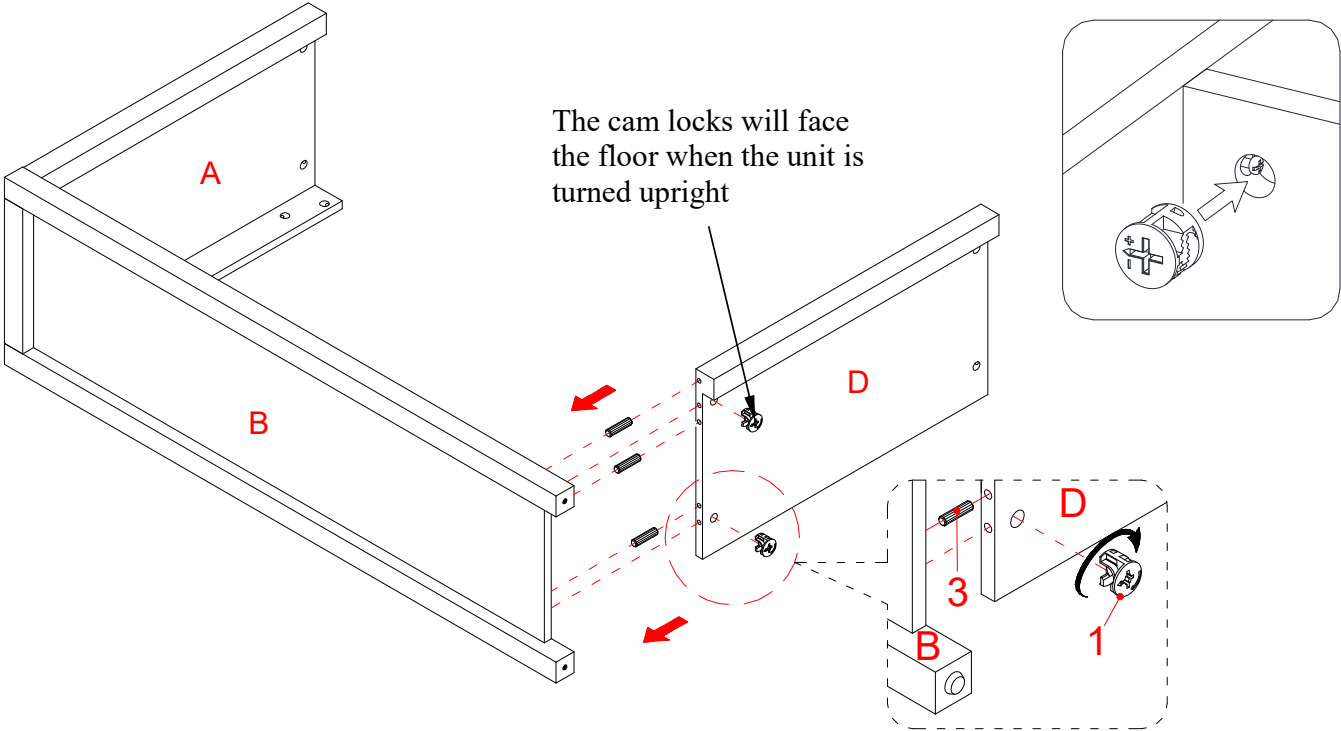

5. Attach the Bottom Panel (D) to the Left Side Panel (B) with three Wood Dowels (3) and two Cam Locks (1).

Assembly Instructions

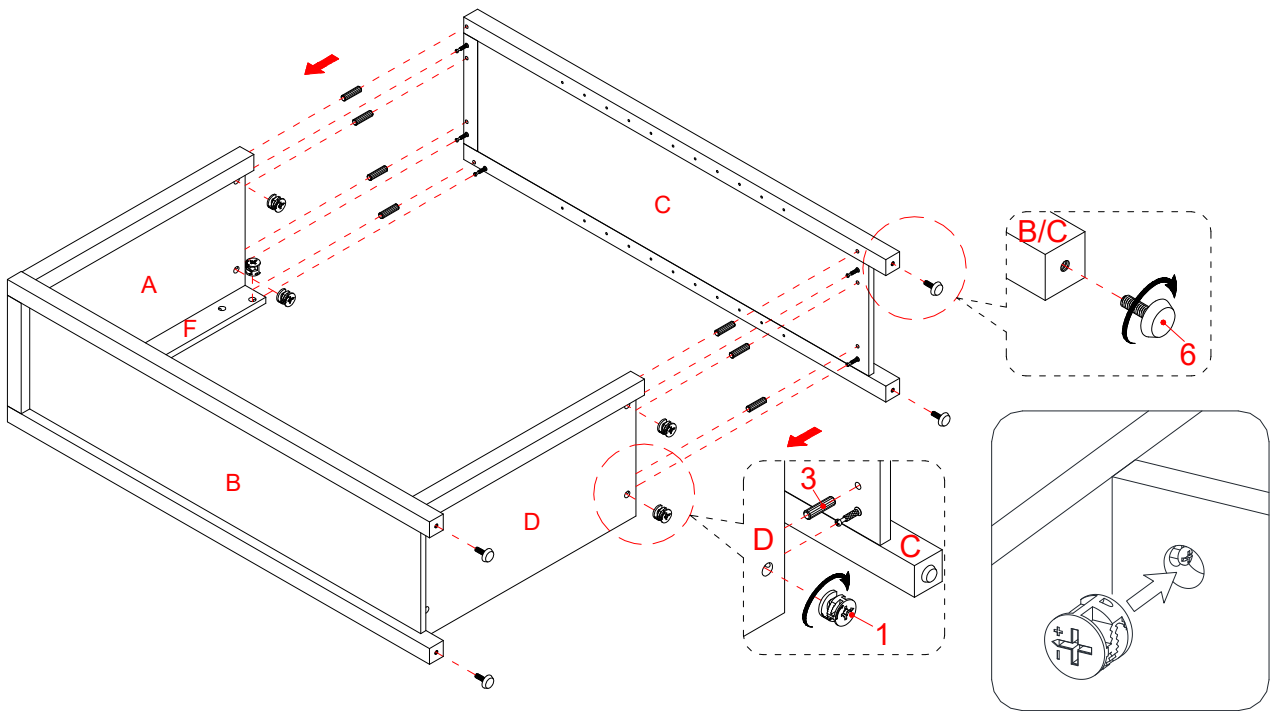

6. Repeat the same procedure to attach the Right Side Panel (C) on the opposite side.
7. Securely screw the Floor Levelers (6) into the threaded sockets on the bottom of Side Panels (B and C).
8. Now, go back and securely tighten all the cam locks. Make sure that all the parts are tight and there are no gaps between the parts. This will help keep the unit square.

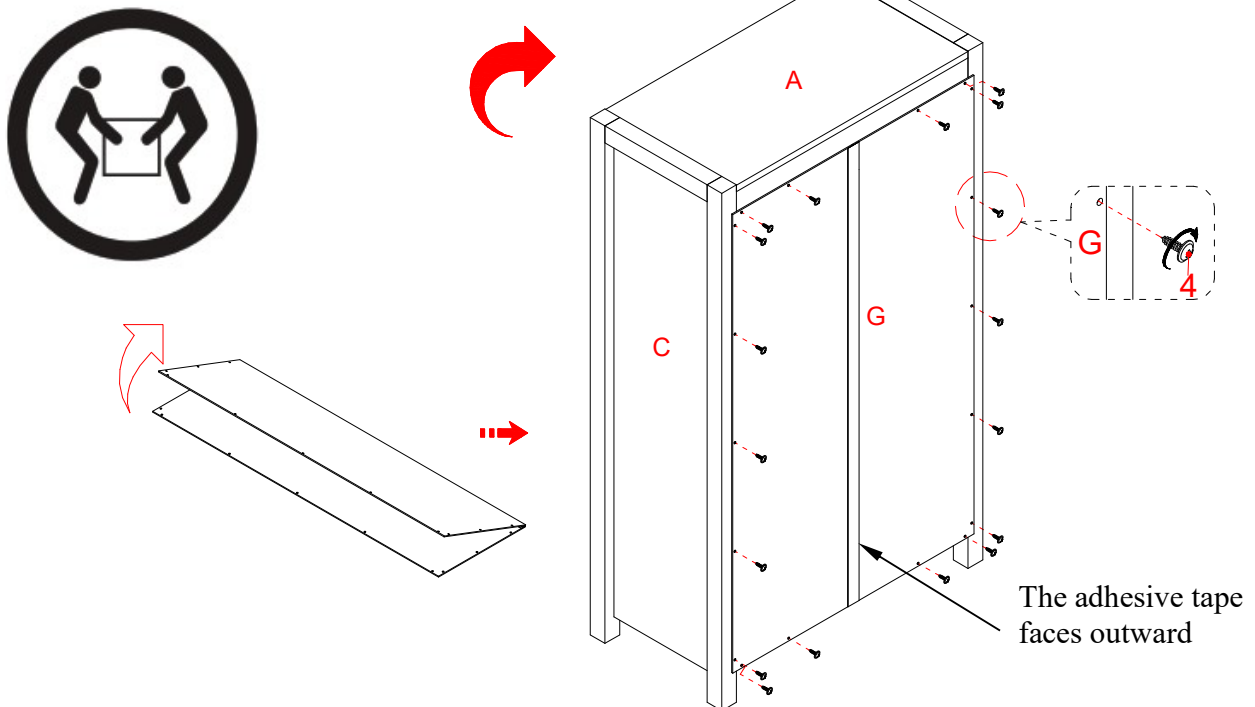

9. Stand the assembled unit upright and position it near the final location.
10. Unfold the Back Panel (G) and align the drilled holes on the Back Panel to the pilot holes on the Top Back Stretcher (F) properly. Fasten the Back Panel (G) into place with the provided 12 mm Screws (4).

NOTE: We recommend attaching back panel with the washer head screws at the corners first.

Assembly Instructions

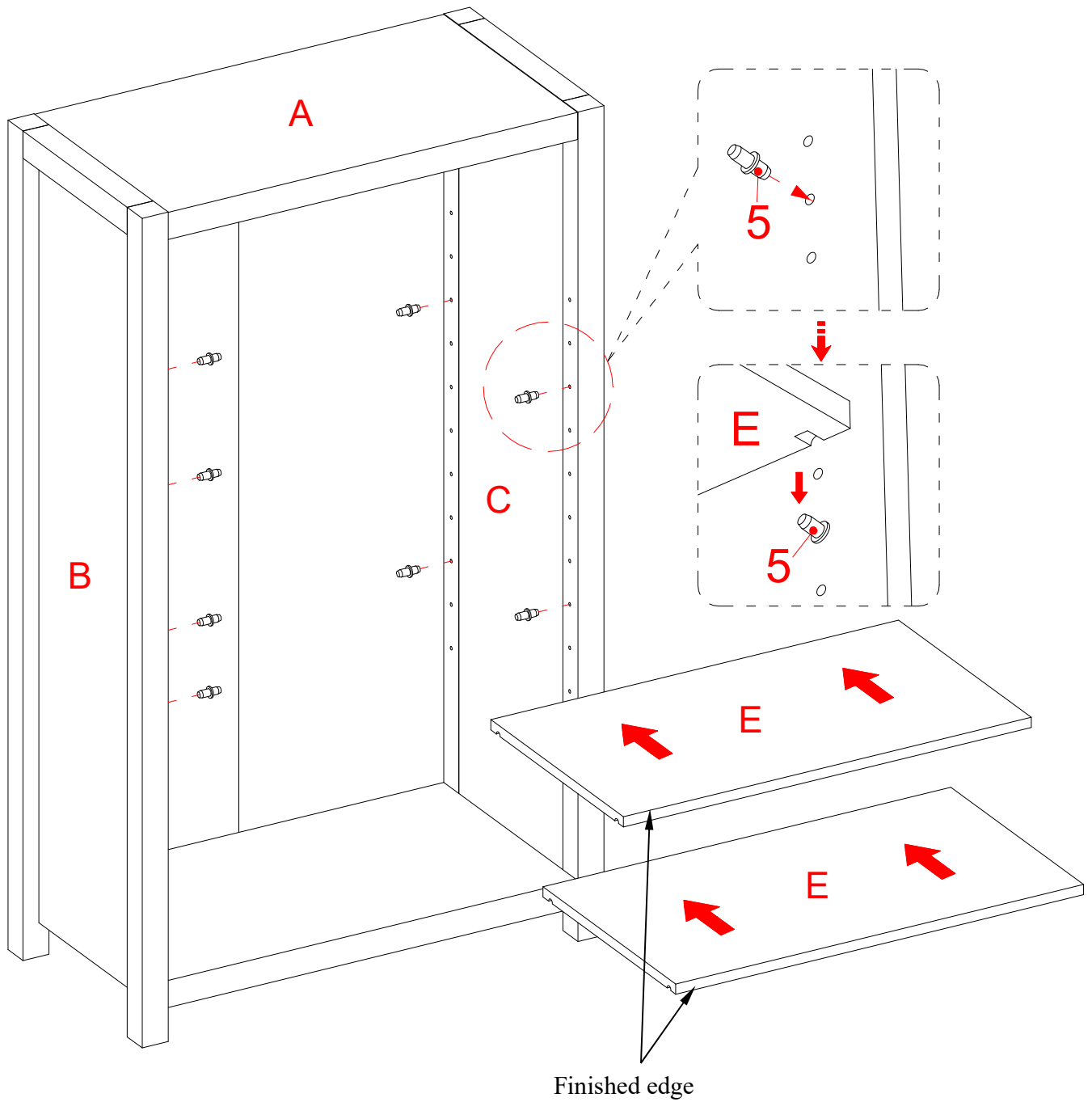

11. Insert the Shelf Pins (5) into the desired holes on the Side Panels (B and C). Make sure you place the four Shelf Pins (5) in the same level so the shelf is not tilted. Tilt and set the Adjustable Shelves (E) onto the Shelf Pins (5).

Assembly Instructions

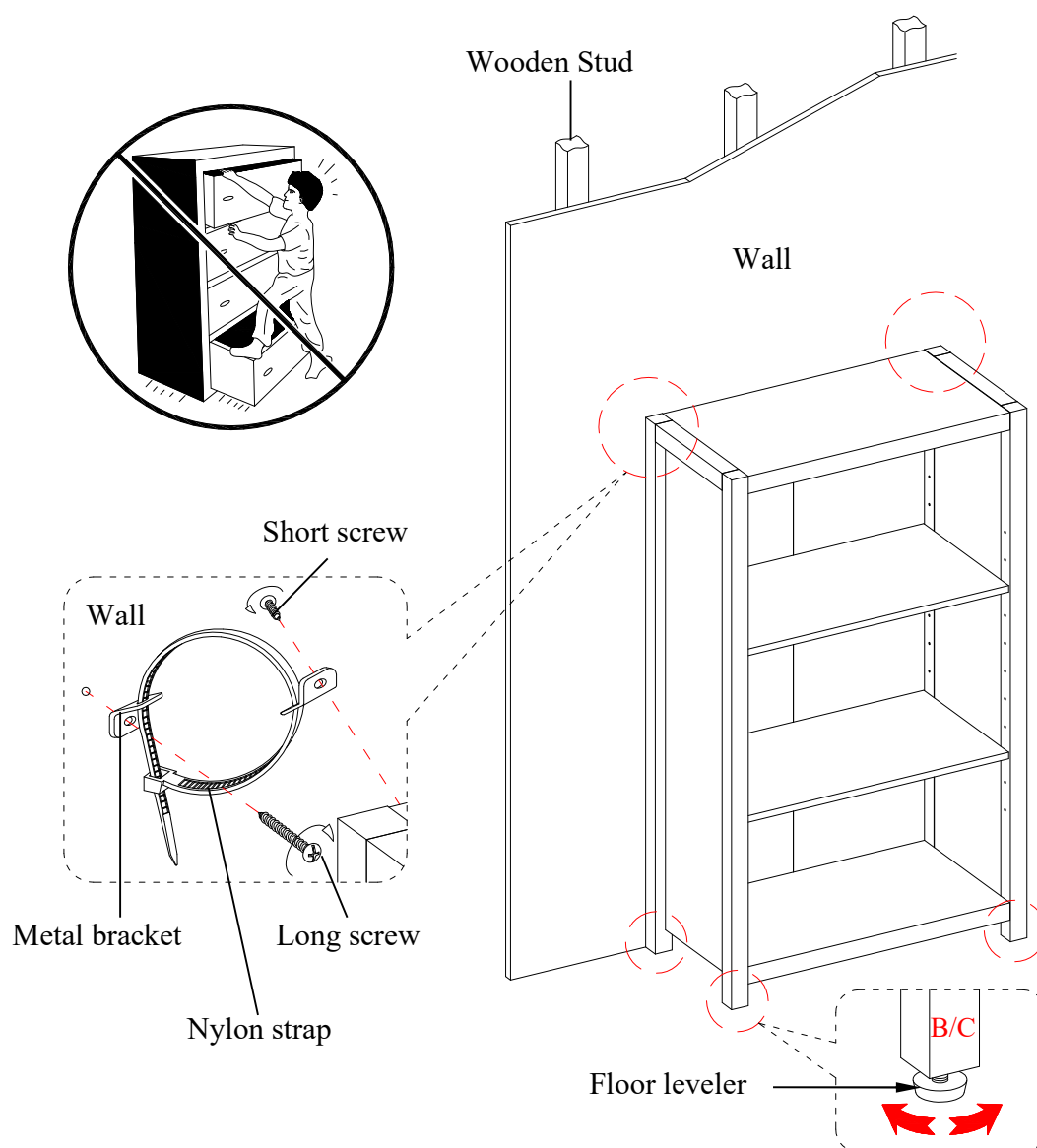

Tools required (not included): Phillips screwdriver, stud finder, tape measure, pencil, power drill and 1/8" drill bit.

12. With assistance, position the assembled unit at the desired location against a wall. If necessary, adjust the Floor Levelers (6) by hand to correct the tilting.
13. Now, follow the instructions printed on the plastic bag containing the Tipping Restraint Hardware to attach the tip-over restraints to the unit and the wall.

NOTE: The tipping restraint hardware included is for wooden stud wall construction. It must be attached to a wall stud. Depending upon your wall construction, different anchor hardware maybe required. Please contact your local hardware store for assistance. Young children can be seriously injured by tipping furniture. You must install the tipping restraint hardware with the unit to prevent the unit from tipping, causing any accidents or damage. The tipping restraints are intended only as a deterrent, they are not a substitute for proper adult supervision. The tipping restraints are not earthquake restraints. If you wish to add the extra security of earthquake restraints, they must be purchased and installed separately.

Care and Maintenance

- Use a soft, clean cloth that will not scratch the surface when dusting.
- Use of furniture polish is not necessary. Should you choose to use polish, test first in an inconspicuous area.
- Using solvents of any kind on your furniture may damage your furniture's finish.
- Never use water to clean your furniture as it may cause damage to the finish.
- Always use coasters under beverage glasses and flowerpots.
- Liquid spills should be removed immediately. Using a soft, clean cloth, blot the spill gently. Avoid rubbing.
- Always use protective pads under hot dishes and plates. Heat can cause chemical changes that may create spotting within the furniture finish.
- In the event that your furniture is stained or otherwise damaged during use, we recommend that you call a professional to repair your furniture.
- Check bolts/screws periodically and tighten them if necessary.

Further Advice about Wood Furniture Care

It is best to keep your furniture in a climate-controlled environment. Extreme temperature and humidity changes can cause fading, warping, shrinking and splitting of wood. It is advised to keep furniture away from direct sunlight as sun may damage the finish.

Proper care and cleaning at home will extend the life of your purchase. Following these important and helpful tips will enhance your furniture as it ages.

We hope you enjoy your purchase for many years.
Thank you for your purchase!

Quality Guarantee

We are confident that you will be delighted with your Whalen Furniture purchase.

Should this product be defective in workmanship or materials or fail under normal use, we will repair or replace it for up to one (1) year from date of purchase. Every Whalen Furniture product is designed to meet your highest expectations. We guarantee that you will immediately see the value of our fine furniture.

This warranty gives you specific legal rights and you may also have other rights which vary from state to state or province to province.

Whalen Furniture Manufacturing
1578 Air Wing Road, San Diego CA, 92154, USA
Customer Service: 866-942-5362
8:30 a.m. - 4:30 p.m., PST, Monday to Friday
www.whalenfurniture.com

Bibliothèque Fallbrook

Modèle n° SPUS-FBBK-GM

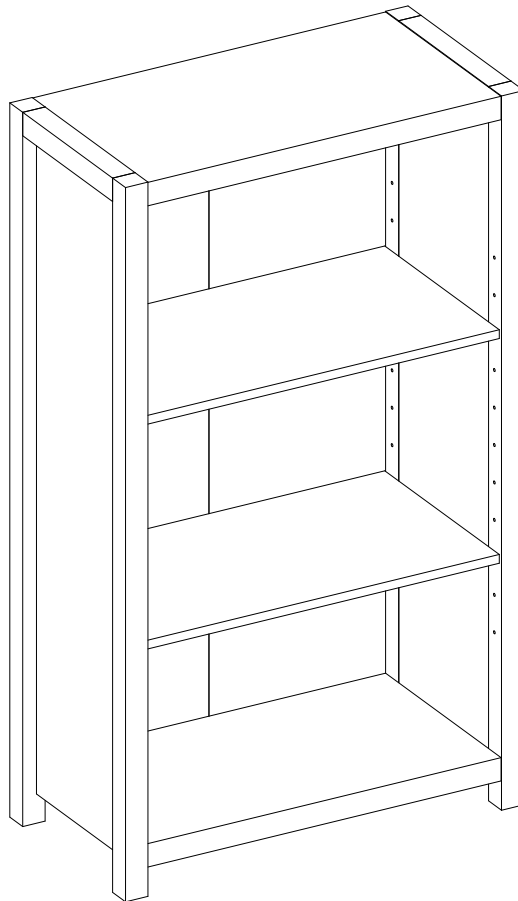

ASSEMBLAGE PAR UN ADULTE REQUIS EN RAISON DES PETITES PIÈCES, DES BOUTS POINTUS ET DES BORDS TRANCHANTS

Pour toute question sur le montage ou en cas de pièce manquante, NE PAS retourner cet article au point de vente. Communiquer sans frais avec notre service à la clientèle en ayant en mains les instructions et la liste des pièces pour indiquer le nom du modèle, le nom de la pièce ou le numéro d'usine :

1-866-942-5362

Heure normale du Pacifique, entre 8 h 30 et 16 h 30, du lundi au vendredi
Vous pouvez également visiter notre site Web 24 heures par jour, 7 jours sur 7 pour obtenir de l'aide sur le produit www.whalenfurniture.com
ou transmettre une demande par courriel à parts@whalenfurniture.com

**CE LIVRET D'INSTRUCTIONS CONTIENT D'IMPORTANTES CONSIGNES DE SÉCURITÉ.
LIRE ET CONSERVER POUR RÉFÉRENCE FUTURE.**

CHARGES MAXIMALES RECOMMANDÉES

FABRICANT: Whalen Furniture Manufacturing
CATALOGUE: Bibliothèque Fallbrook
MODÈLE N° SPUS-FBBK-GM

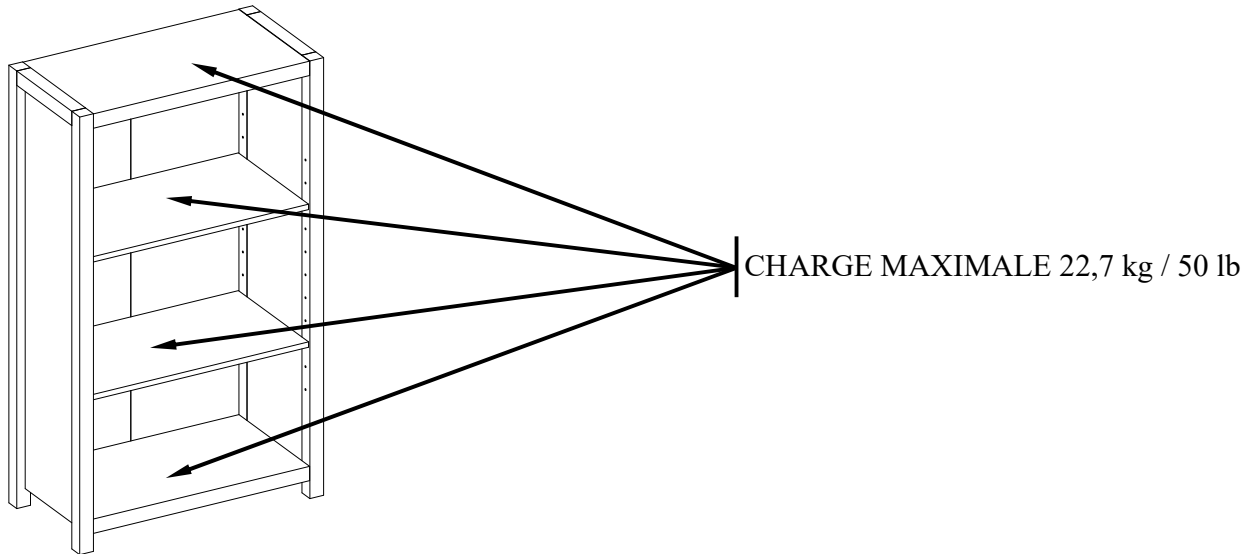

⚠ AVERTISSEMENT

CETTE UNITÉ DOIT ÊTRE UTILISÉE EN RESPECTANT LES POIDS MAXIMAUX INDICQUÉS. L'UTILISATION DE L'UNITÉ AVEC UNE CHARGE SUPÉRIEURE AUX POIDS MAXIMAUX INDICQUÉS PEUT CAUSER L'INSTABILITÉ, VOIRE MÊME DES BLESSURES.

FONCTIONNEMENT DU SYSTÈME À CAME DISSIMULÉE

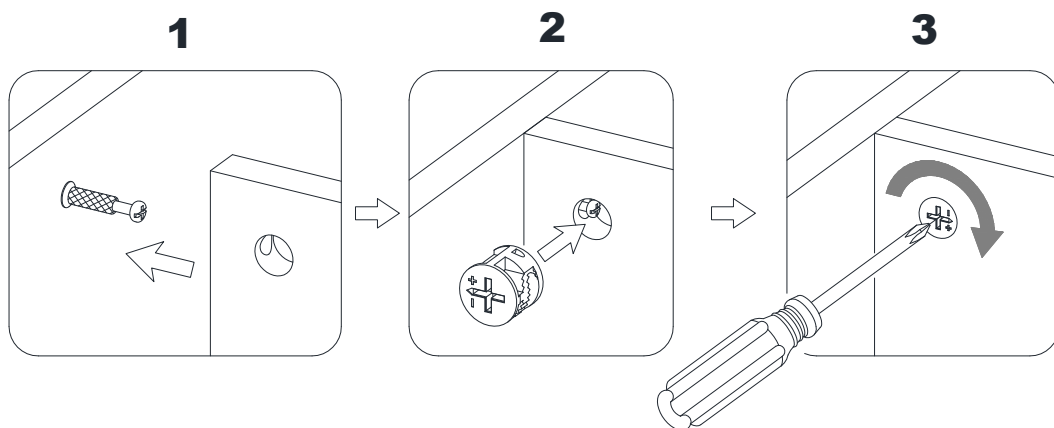

FONCTIONNEMENT DU SYSTÈME DE BLOCAGE

1. Visser un boulon à came dans la douille taraudée sur le panneau. Insérer une came dissimulée dans le trou percé sur le panneau.
2. S'assurer que la flèche sur la came dissimulée soit orientée vers l'entrée du boulon à came.
3. Connecter les deux panneaux en s'assurant que le boulon à came s'insère dans le trou percé à l'extrémité du panneau avec la came dissimulée.



L'unité est maintenant prête pour le montage.

TROUSSE ANTIBASCULE

LES JEUNES ENFANTS PEUVENT ÊTRE BLESSÉS PAR UN MEUBLE QUI TOMBE ET LA TROUSSE ANTIBASCULE DOIT ÊTRE UTILISÉE POUR FIXER L'UNITÉ AU MUR AFIN DE PRÉVENIR LES ACCIDENTS ET LES BLESSURES.

CE DISPOSITIF DOIT ÊTRE INSTALLÉ CORRECTEMENT (SUIVRE TOUTES LES DIRECTIVES DANS L'ORDRE) AFIN D'OFFRIR UNE PROTECTION CONTRE LA CHUTE INATTENDUE DU MEUBLE SUITE À UNE UTILISATION INADÉQUATE.

CE PRODUIT SERT DE DISSUASIF SEULEMENT ET NE REMPLACE PAR UNE SUPERVISION ADULTE ADÉQUATE. L'UTILISATION DE LA TROUSSE ANTIBASCULE NE PEUT QUE RÉDUIRE LE RISQUE DE CHUTE MAIS SANS L'ÉLIMINER.

 AVERTISSEMENT	
	<p>Des enfants sont décédés à cause du basculement du meuble. Pour réduire le risque de la chute du meuble:</p> <ul style="list-style-type: none">• TOUJOURS installer la quincaillerie antibasculément fournie.• NE JAMAIS mettre un téléviseur sur ce produit.• NE JAMAIS laisser les enfants se tenir debout, grimper ni s'accrocher sur les tiroirs, les portes ou les tablettes.• NE JAMAIS ouvrir plus d'un tiroir à la fois.• Placer les articles les plus lourds sur les tiroirs inférieurs.
	<p>L'utilisation des trousse antibascules peut seulement réduire le risque de chute, sans toutefois l'éliminer.</p>

Liste des pièces et de la quincaillerie

Lire toutes les instructions et s'assurer d'avoir toutes les pièces et de la quincaillerie mentionnées avant de débiter le montage.

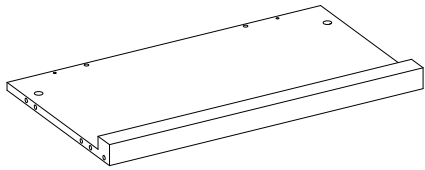

A- Panneau supérieur (Qté. 1)

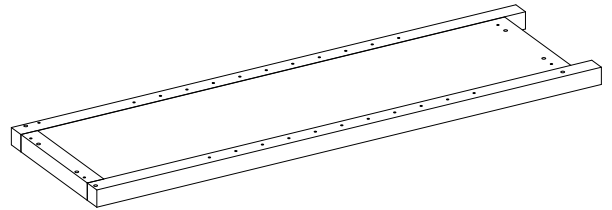

B- Panneau latéral gauche (Qté. 1)

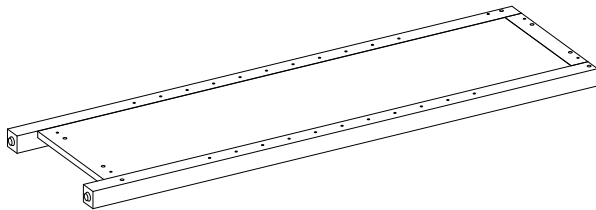

C- Panneau latéral droit (Qté. 1)

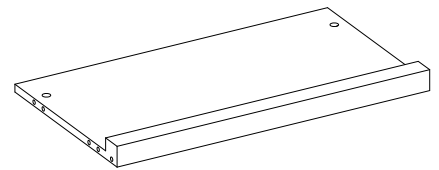

D- Panneau inférieur (Qté. 1)

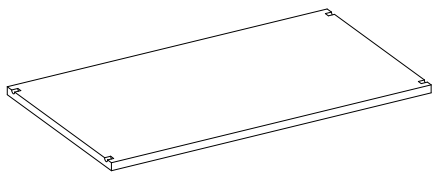

E- Étagère réglable (Qté. 2)

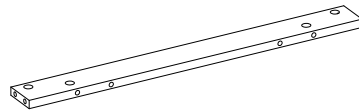

F- Civière arrière supérieure (Qté. 1)

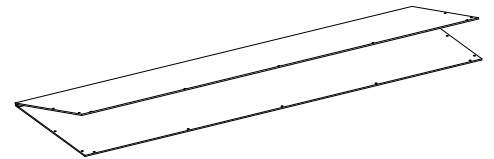

G- Panneau arrière (Qté. 1)

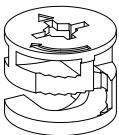

(1) Verrous à cam
(Qté. 12)

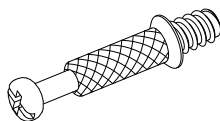

(2) Boulon à came
(Qté. 12)

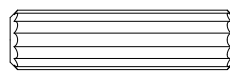

(3) Goujon en bois M8 x 30 mm
(Qté. 16+1 extra)

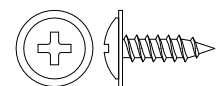

(4) Vis M4 x 12 mm
(Qté. 18+1 extra)

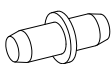

(5) Goupille d'étagère
(Qté. 8)

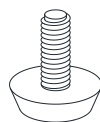

(6) Patin réglable
(Qté. 4)

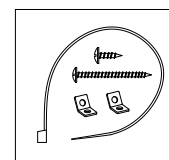

Trousse antibascule (Qté. 2)
(Inclus dans le sac plastique)

Outils requis (non inclus) : tournevis à pointe cruciforme, détecteur de montants, crayon, ruban à mesurer, perceuse électrique et mèche de 1/8 po.

Instructions de montage

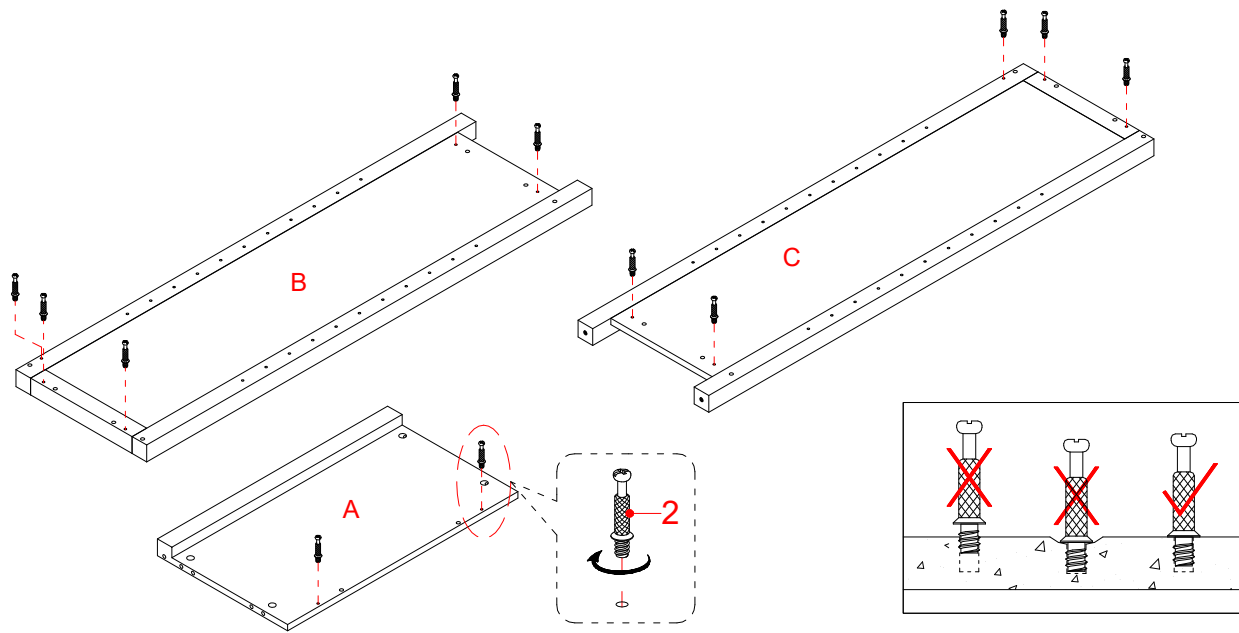

REMARQUE: Veuillez ne pas complètement serrer les verrous et boulons à came avant d'avoir fini d'assembler toutes les pièces. Une fois assemblé, revenez en arrière et serrez complètement tous les verrous et boulons à came.

1. Déballez l'unité et vérifiez que vous disposez de tout le matériel et des pièces nécessaires. Assemblez l'unité sur un sol recouvert de moquette ou sur le carton vide pour éviter toute rayure.
2. Vissez solidement les Boulons à came (2) dans les petits trous prévus à cet effet sur la Panneau Supérieur (A) et des Panneaux latéraux (B et C) à l'aide d'un tournevis Phillips.

Les verrous à came sont orientés vers l'intérieur

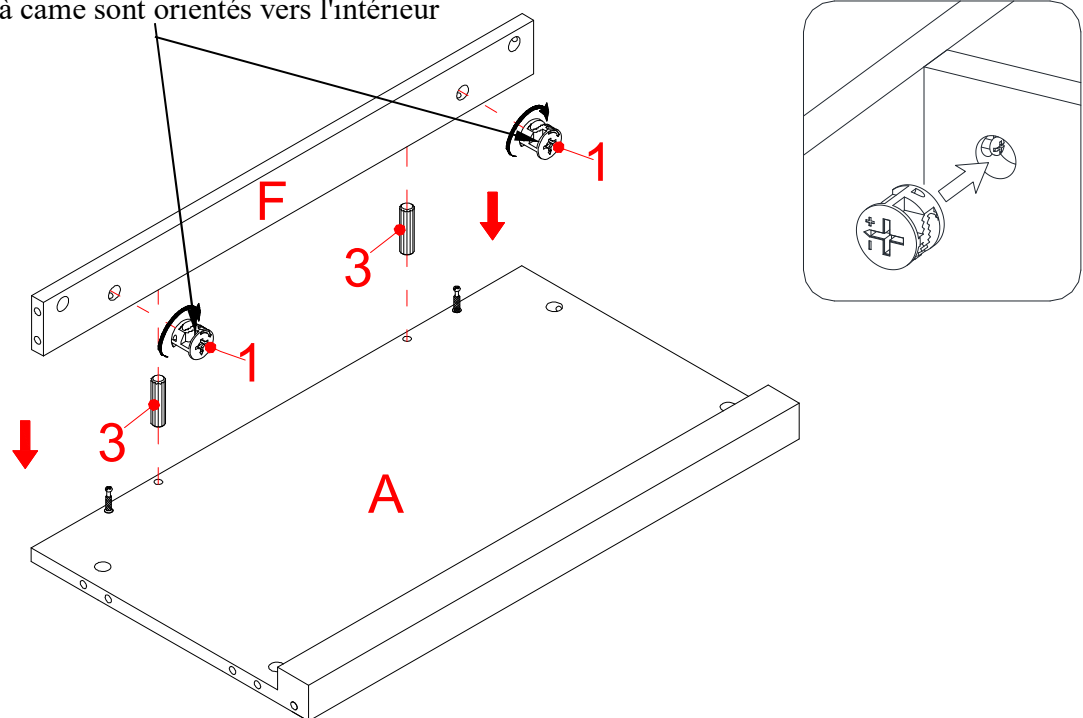

3. Fixez la Civière arrière supérieure (F) au Panneau supérieur (A) à l'aide de deux Chevilles en bois (3) et de deux Verrous à came (1). (Voir la page 2 sur le supplément de fonctionnement du Système de verrouillage à came)

Instructions de montage

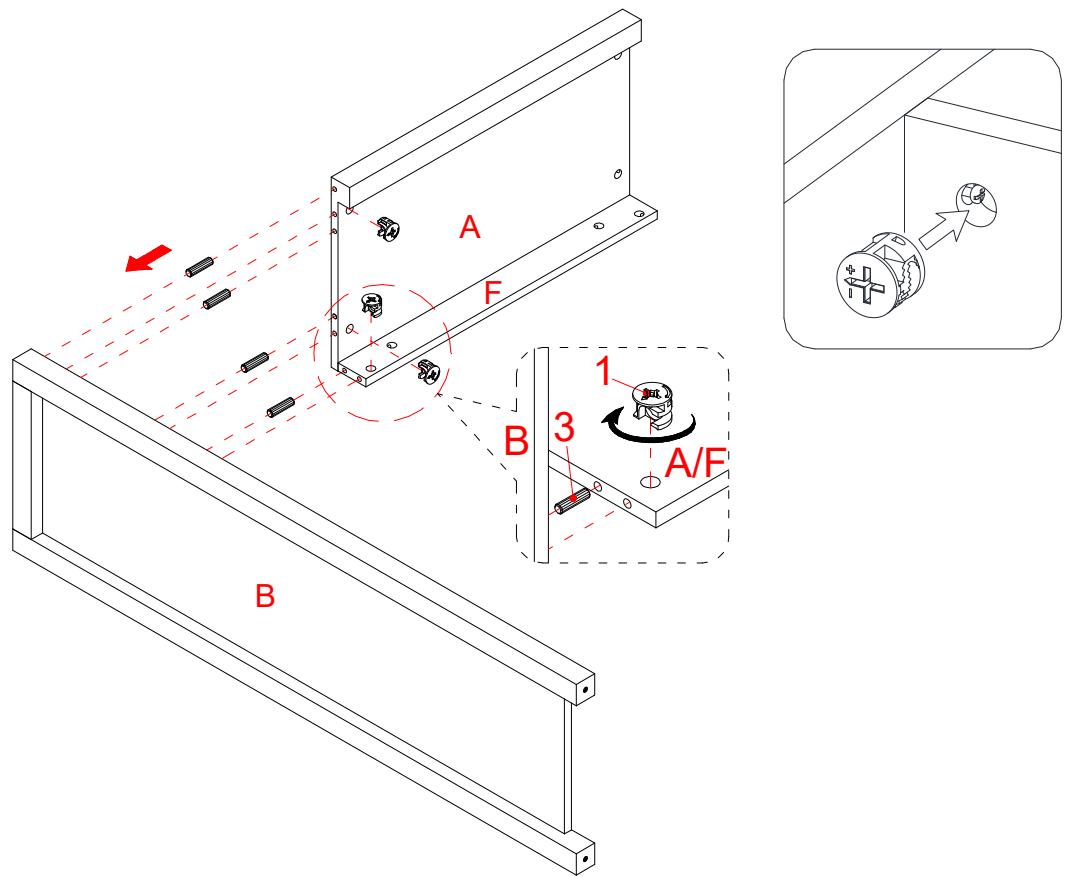

4. Insérez quatre Chevilles en bois (3) dans les trous intérieurs du Panneau supérieur (A) et de la Civière arrière supérieur (F) et fixez-les au Panneau latéral gauche (B) en engageant trois Verrous à came (1).

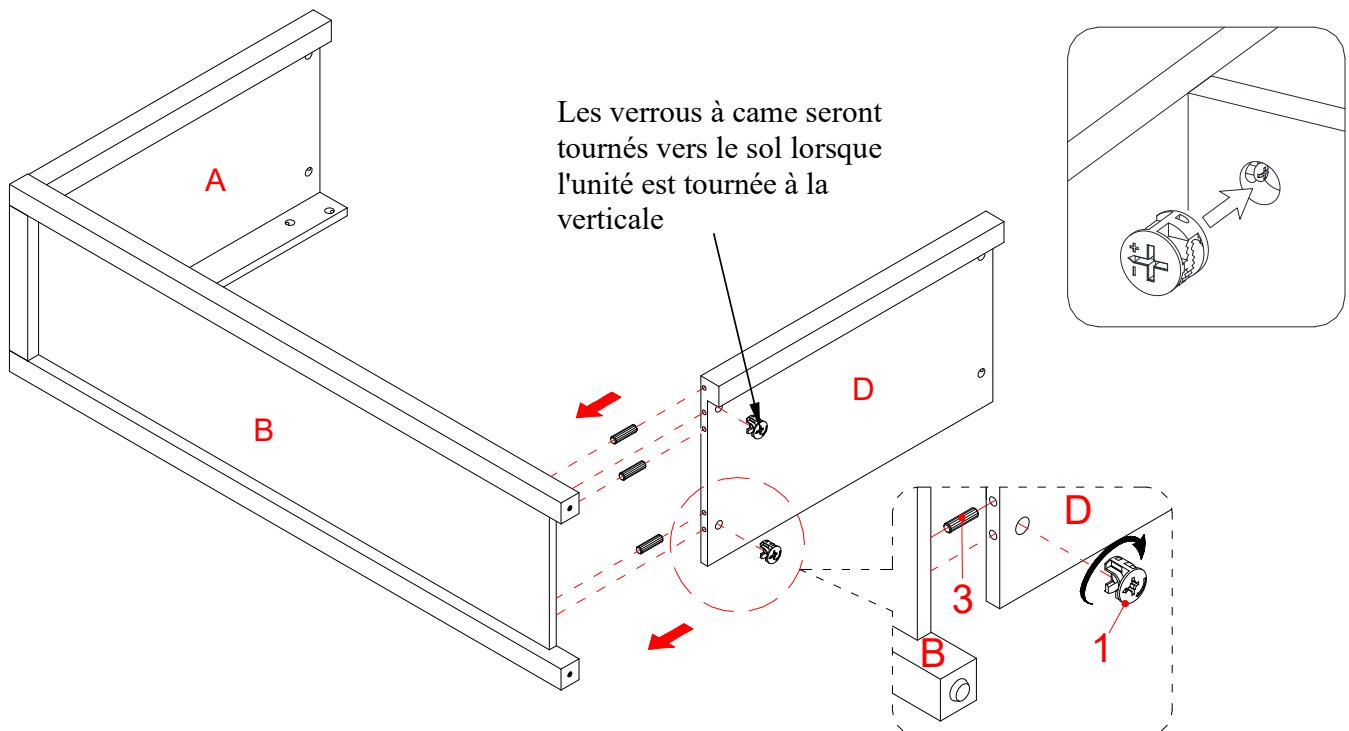

5. Fixez le Panneau inférieur (D) au Panneau latéral gauche (B) à l'aide de trois Chevilles en bois (3) et de deux Verrous à came (1).

Instructions de montage

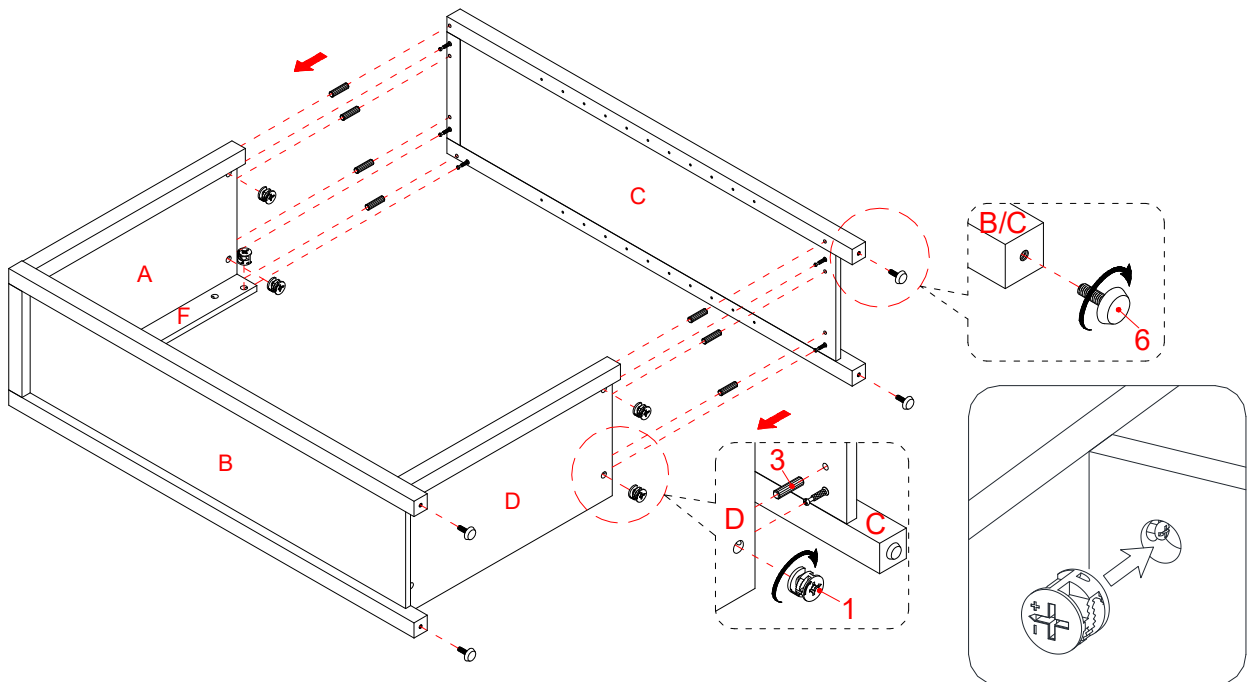

6. Répétez la même procédure pour fixer le Panneau latéral droit (C) sur le côté opposé.
7. Vissez fermement les Niveleurs de plancher (6) dans les douilles filetées au bas des Panneaux latéraux (B et C).
8. Maintenant, revenez et serrez fermement tous les vis et verrous à cames. Assurez-vous que toutes les pièces sont bien serrées et qu'il n'y a pas d'espace entre les pièces. Cela permettra de maintenir l'unité à l'équerre.

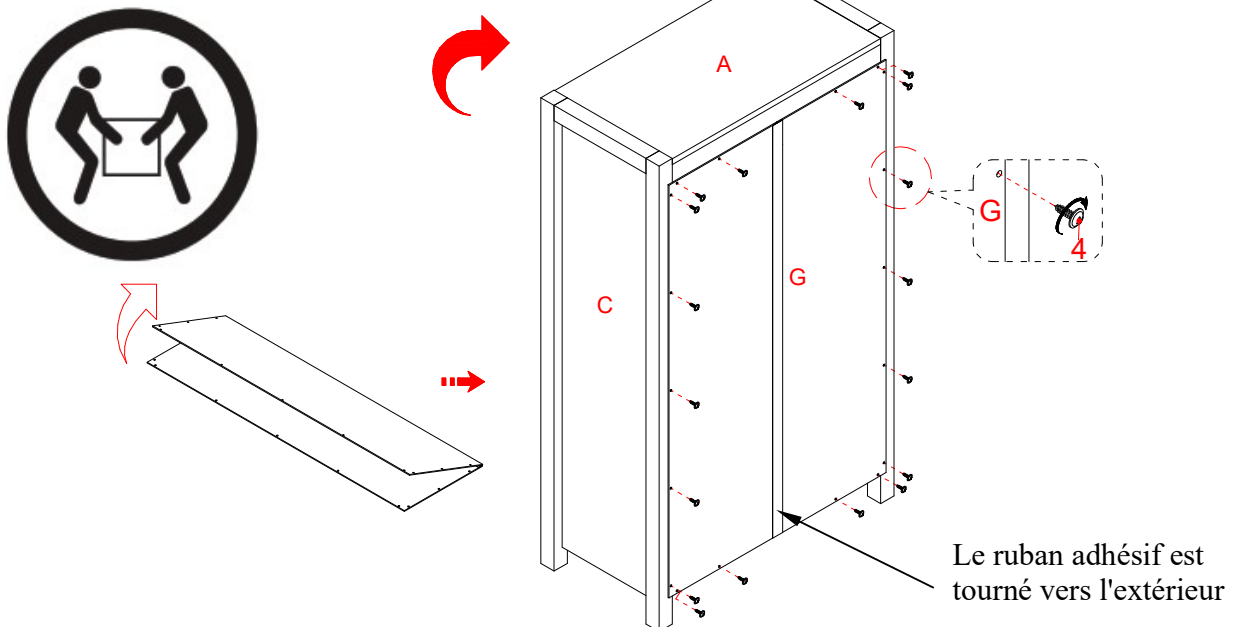

9. Mettez l'unité assemblée en position verticale et positionnez-la près de l'emplacement final.
10. Dépliez le Panneau arrière (G) et alignez correctement les trous percés sur le panneau arrière avec les trous pilotes sur la Civière arrière supérieure (F). Fixez le Panneau arrière (G) en place avec les Vis (4) de 12 mm fournies.

REMARQUE: Nous recommandons de fixer le panneau arrière avec les vis à tête rondelle dans les coins en premier.

Instructions de montage

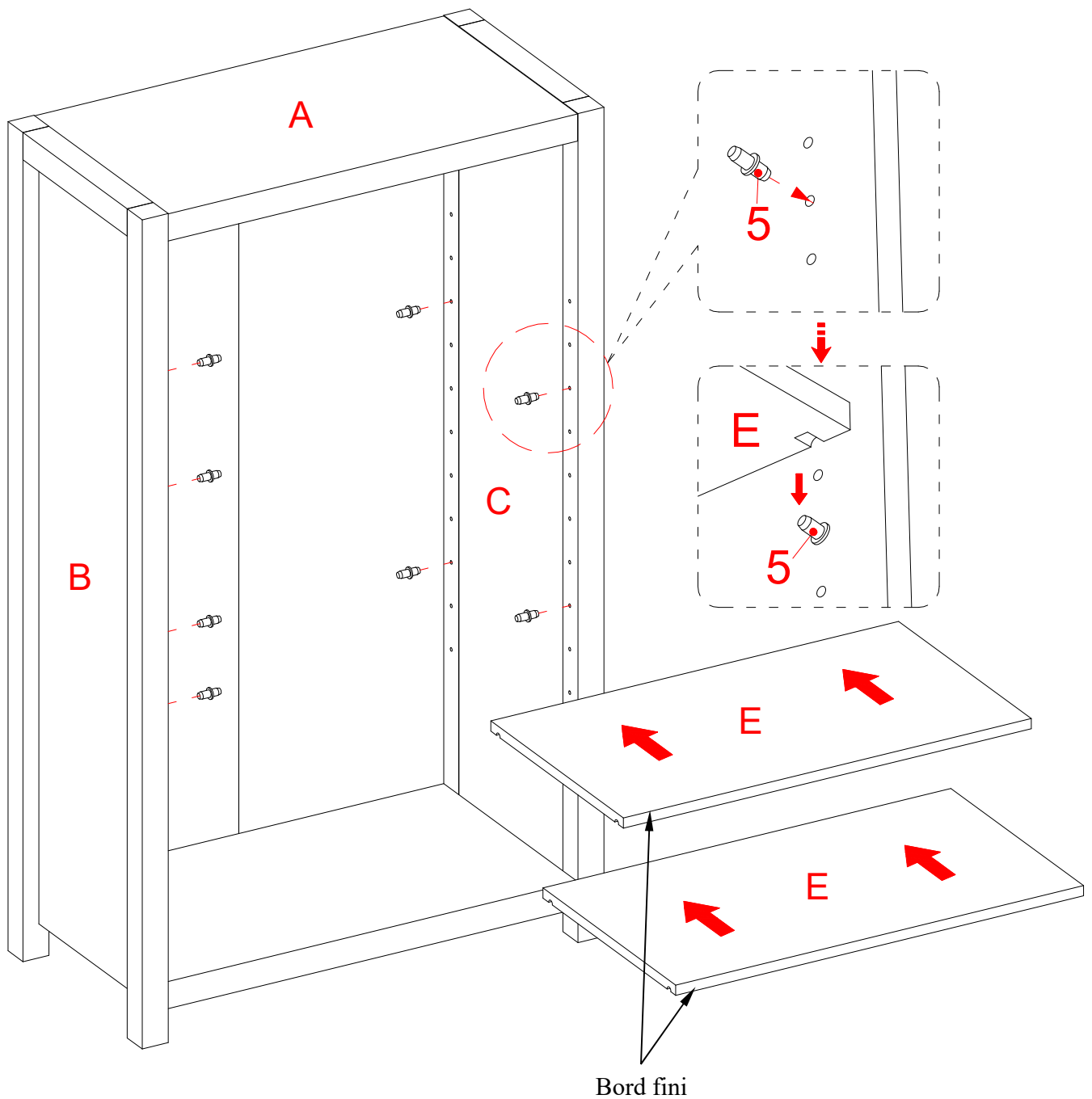

11. Insérez les Goupilles d'étagère (5) dans les trous souhaités sur les Panneaux latéraux (B et C). Veillez à placer les quatre Goupilles d'étagères (5) au même niveau pour que l'étagère ne soit pas inclinée. Inclinez et placez les Etagères réglables (E) sur les Goupilles d'étagère (5).

Instructions de montage

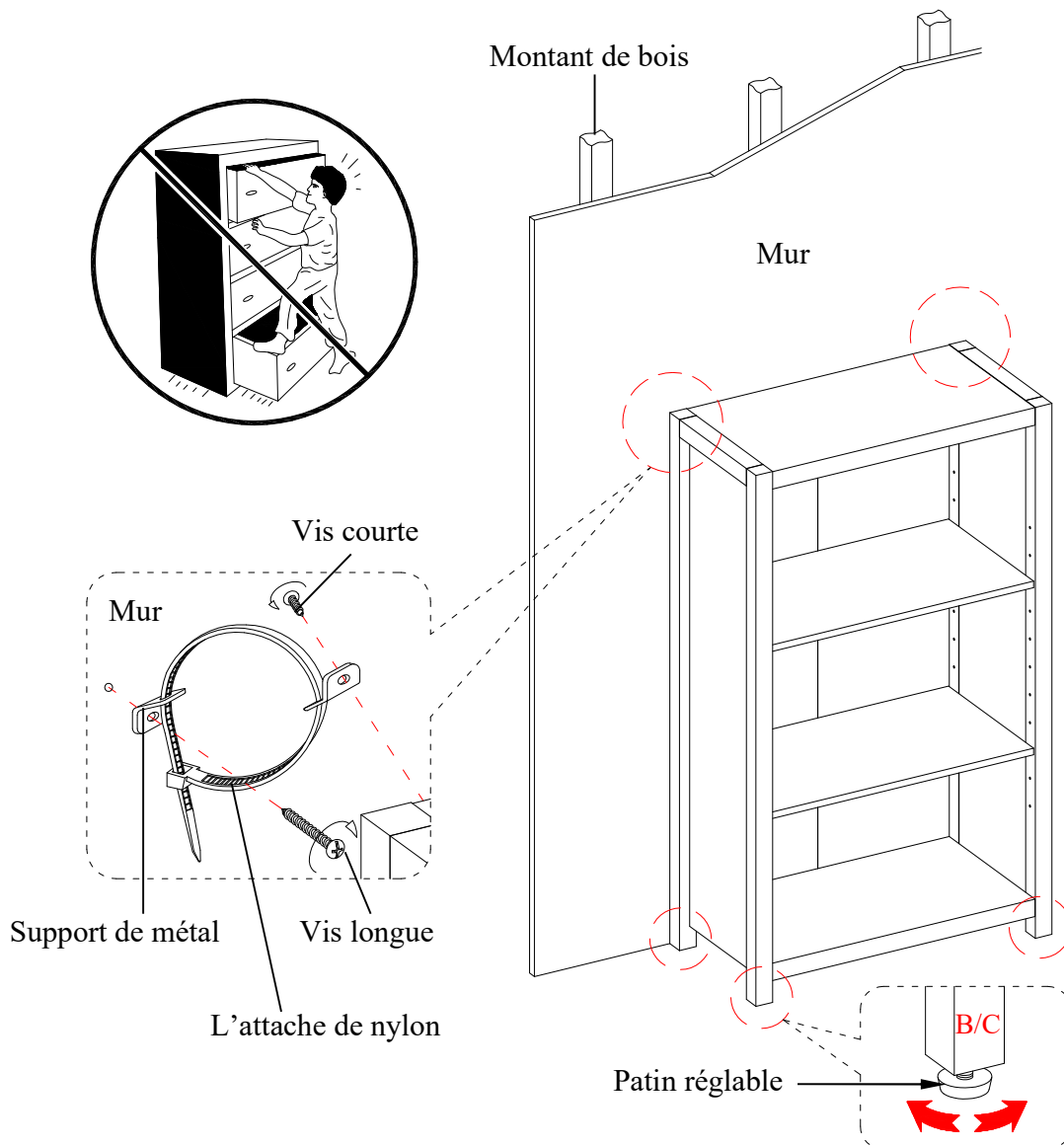

Outils requis (non inclus) : tournevis à pointe cruciforme, détecteur de montants, crayon, ruban à mesurer, perceuse électrique et mèche de 1/8 po.

12. Demandez de l'aide pour positionner le unité assemblée à l'endroit désiré contre un mur. Si nécessaire, ajustez les niveleurs de plancher (6) pour corriger l'inclinaison.
13. Suivez maintenant les instructions imprimées sur le sac en plastique contenant la quincaillerie de retenue basculante pour fixer les dispositifs de retenue à l'appareil et au mur.

REMARQUE : La quincaillerie antibasculement fournie est conçue pour les murs à montants de bois. Elle doit être fixée à un montant de bois. Selon le type de mur, des pièces d'ancrage différentes pourraient être requises. Veuillez communiquer avec votre quincaillier pour obtenir de l'assistance. Les jeunes enfants peuvent se blesser grièvement si le meuble bascule. La trousse antibasculement doit être installée pour prévenir la chute du meuble causant des accidents ou des dommages à l'unité. Les trousse antibasculement ne servent que de dissuasifs et ne remplacent pas une supervision adulte adéquate. Les trousse antibasculement ne résistent pas aux tremblements de terre. Pour plus de sûreté en cas de tremblement de terre, des dispositifs particuliers doivent être achetés et installés séparément.

Soin et entretien

- Utiliser un linge doux et propre qui ne rayera pas la surface lors de l'époussetage.
- L'utilisation de poli à meuble n'est pas nécessaire. Le cas échéant, tester d'abord dans un endroit non apparent.
- L'utilisation de solvant de quelque nature que ce soit sur le meuble en endommagera le fini.
- Ne jamais utiliser d'eau pour nettoyer ce meuble car cela pourrait en endommager le fini.
- Toujours utiliser des sous-verre sous les breuvages et les pots à fleur.
- Le liquide renversé devrait être essuyé sur-le-champ. Utiliser un linge doux et propre et éponger doucement le liquide. Éviter de frotter.
- Toujours utiliser des coussinets protecteurs sous les plats chauds. La chaleur peut causer une modification chimique qui tachera le fini du meuble.
- Dans le cas où le meuble serait taché ou autrement endommagé durant l'utilisation, nous recommandons de faire appel à un professionnel pour le réparer.
- Vérifier régulièrement les boulons et les vis et serrer au besoin.

Autres conseils d'entretien des meubles en bois

Il est préférable de garder le meuble dans un environnement contrôlé. Les écarts extrêmes de température et d'humidité pourraient décolorer, tordre, rétrécir et fendre le bois. Il est conseillé de garder le meuble éloigné du soleil direct car il pourrait en endommager le fini.

Des soins et un entretien appropriés à la maison prolongeront la durée de votre achat. Suivre les conseils importants et utiles rehaussera la beauté de votre meuble avec le temps.

Nous vous souhaitons de profiter de votre meuble durant de nombreuses années.
Merci de votre achat!

Garantie de qualité

Nous sommes assurés que vous serez ravi de votre achat d'un meuble de Whalen Furniture.

Si la fabrication ou les matériaux de ce produit s'avéraient défectueux suite à une utilisation normale, nous le réparerons ou le remplacerons jusqu'à concurrence d'un (1) an après la date d'achat. Chaque produit de Whalen Furniture® est conçu pour répondre aux normes les plus strictes.

La présente garantie vous donne des droits légaux spécifiques et vous pourriez également bénéficier d'autres droits qui varient d'une province ou d'un état à l'autre.

Whalen Furniture Manufacturing
1578 Air Wing Road, San Diego, CA 92154, USA
Service à la clientèle : 1-866-942-5362
8 h 30 à 16 h 30, heures normales du Pacifique, du lundi au vendredi
www.whalenfurniture.com



NÚMERO de LOTE: _____
FECHA de COMPRA: __/__/__

Librero Fallbrook

Modelo # SPUS-FBBK-GM

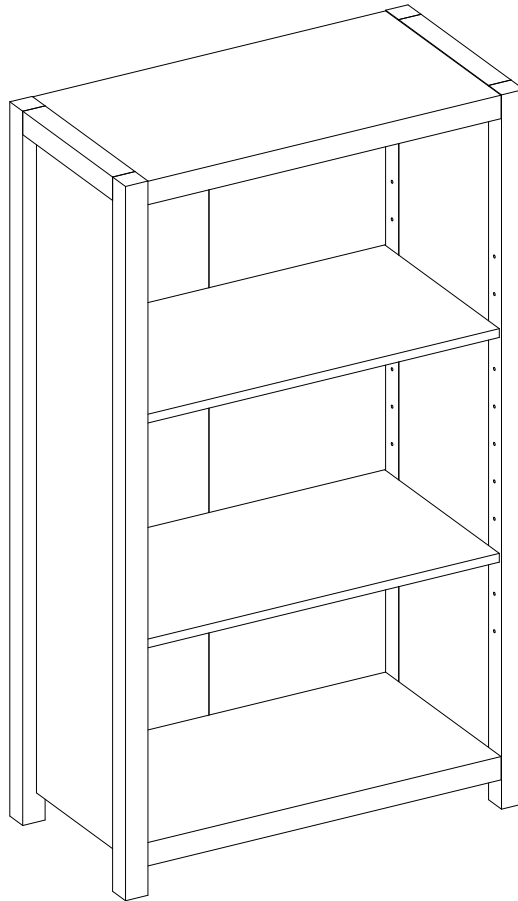

ENSAMBLE REQUERIDO POR ADULTO DEBIDO A LA PRESENCIA DE PARTES PEQUEÑAS, PUNTIAGUDAS Y FILOSAS CUANDO SE RECIBE.

Si usted tiene alguna pregunta relacionada con el montaje o si faltan piezas, **NO** devuelva el producto a la tienda donde lo compro. Por favor llame a nuestro número de servicio al cliente y tiene sus instrucciones y piezas de la lista dispuesta a proporcionar el nombre del modelo, nombre de la pieza o el número de fábrica:

1-866-942-5362

Hora estándar del Pacífico: 8:30 am - 4:30 pm, Lunes - Viernes

O visite nuestro sitio web las 24 horas del día, 7 días a la semana para asistencia sobre el producto en

www.whalenfurniture.com

O por e-mail su solicitud a **parts@whalenfurniture.com**

**ESTE LIBRO DE INSTRUCCIONES CONTIENE INFORMACION IMPORTANTE DE SEGURIDAD.
POR FAVOR LEA Y MANTENGA PARA FUTURAS REFERENCIAS.**

Fecha 2021-03-02 Rev. 0001-A

PESOS MÁXIMOS RECOMENDADOS

FABRICANTE: Whalen Furniture Manufacturing

CATALOGO : Librero Fallbrook

MODELO # SPUS-FBBK-GM

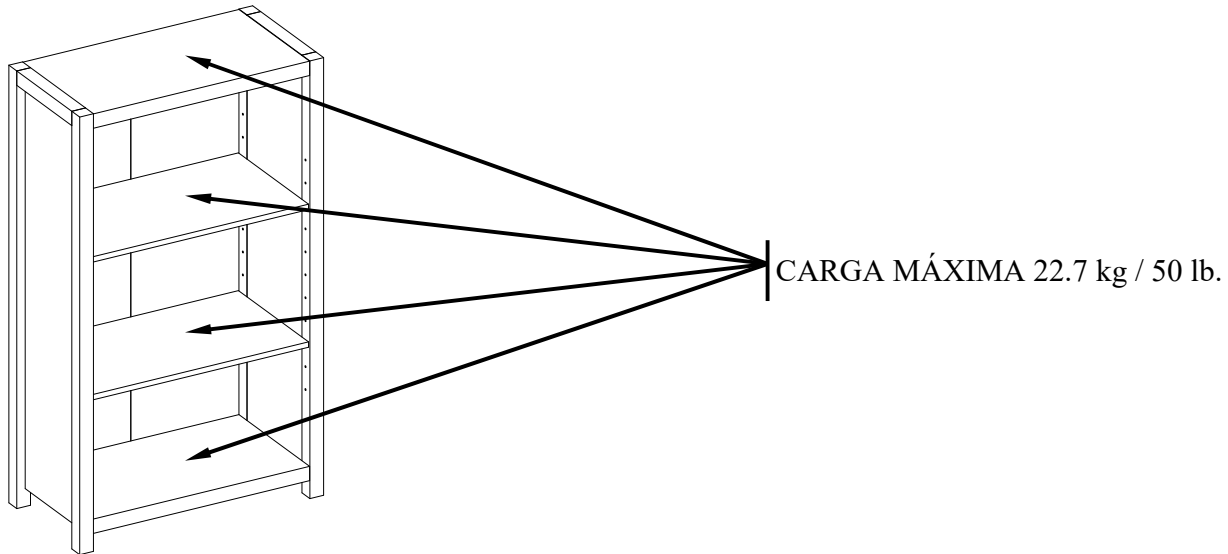

ADVERTENCIA

ESTA UNIDAD NO DEBE UTILIZARSE CON CARGAS O PESOS MAYORES A LOS INDICADOS. USAR CON CARGAS O PESOS MAYORES DE LOS INDICADOS PUEDE RESULTAR EN INESTABILIDAD, DAÑOS O LESIONES.

SISTEMA DE OPERACIÓN DE TUERCA DE FIJACIÓN

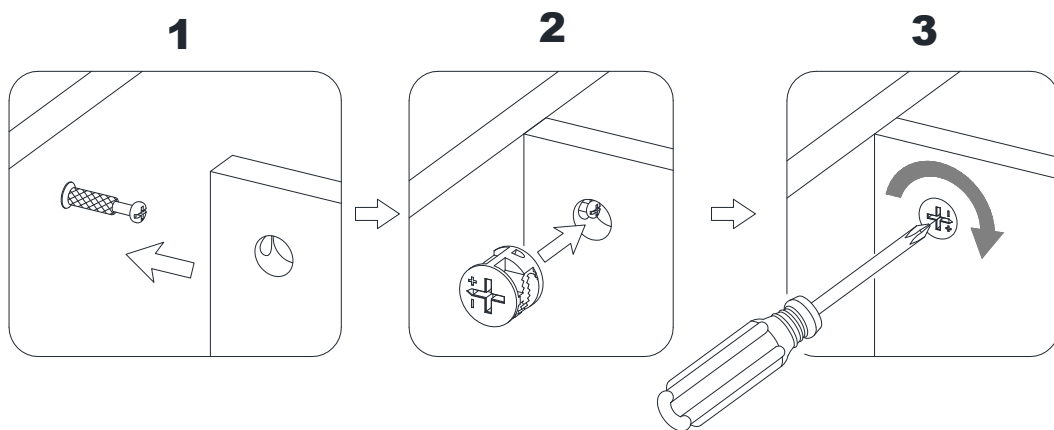

CÓMO FUNCIONA LA INSTALACIÓN DE MONTAJE (KD)

1. Fijar los pernos de fijación en los orificios pequeños. Conectar ambos paneles, cerciorándose que los pernos de fijación entren bien y que estos queden en los orificios al final del panel con tuercas de fijación.
2. Inserte las tuercas de fijación en los orificios grandes del panel. Hacer que la flecha en la tuerca este apuntando hacia la entrada del perno de fijación.
3. Una vez que el perno esté conectado dentro, tome un destornillador de cruz y apriete la tuerca en dirección de las manecillas del reloj.

Está listo para el ensamble KD de esta unidad.

SISTEMA DE RESTRICCIÓN DE MOVIMIENTO

NIÑOS PEQUEÑOS PUEDEN RESULTAR LASTIMADOS POR MUEBLES INCLINADOS Y DEBE INSTALAR EL JUEGO DE RESTRICCIÓN DE MOVIMIENTO CON LA UNIDAD EN FUNCIÓN, PARA PREVENIR LA INCLINACIÓN DE LA UNIDAD, CAUSANDO CUALQUIER ACCIDENTE O DAÑO.

ESTÉ JUEGO DEBE SE INSTALADO CORRECTAMENTE (SIGA LAS DIRECCIÓN EN ORDEN DE LAS INSTRUCCIONES), PARA PROVEER PROTECCIÓN EN CONTRA DE LA INCLINACIÓN INESPERADA DEL MUEBLE DEBIDO AL USO INAPROPIADO.

EL TOPE DE MOVIMIENTO ES SOLO UNA PROTECCIÓN. NO HAY SUBSTITUTO PARA LA SUPERVISIÓN ADULTA. EL USO DE TOPES DE MOVIMIENTOS SOLO REDUCE, PERO NO ELIMINA, EL RIESGO DE UN MUEBLE VOLQUEADO.

 ADVERTENCIA	
	<p>Los niños han muerto por el vuelco de los muebles. Para reducir el peligro de el mueble se vuelca:</p> <ul style="list-style-type: none">• SIEMPRE instale la restricción para vuelco proporcionada.• NUNCA ponga un televisor en este producto.• NUNCA permita que los niños se paren, se suban o se cuelguen de los cajones, puertas o repisas.• NUNCA abra más de un cajón a la vez.• Coloque los artículos más pesados en los cajones inferiores.
	<p>El uso de las retenciones contra volcaduras sólo reduce, pero no elimina, el riesgo de volcaduras.</p>

Lista de partes y material de ferretería

Por favor lea completamente las instrucciones y verifique que estén todas las partes antes de iniciar el ensamblado.

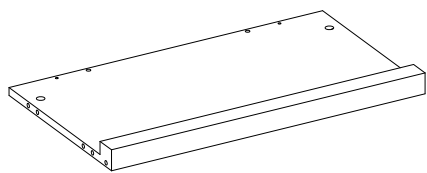

A- Panel superior (Cant. 1)

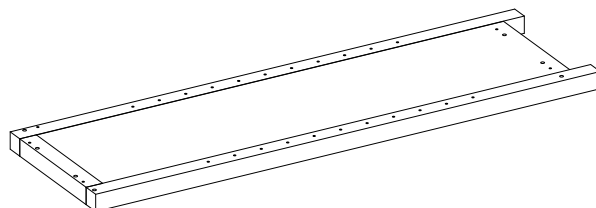

B- Panel izquierdo (Cant. 1)

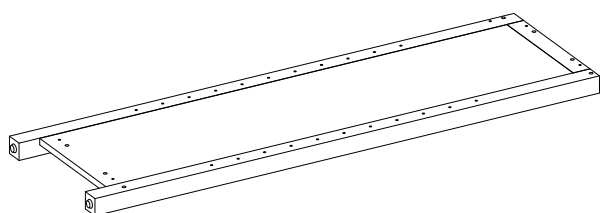

C- Panel derecho (Cant. 1)

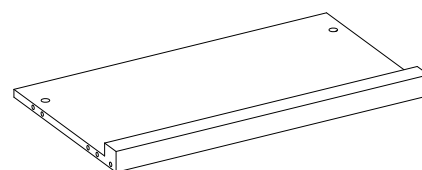

D- Panel inferior (Cant. 1)

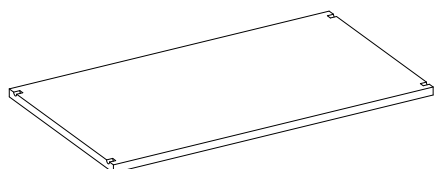

E- Repisa ajustable (Cant. 2)

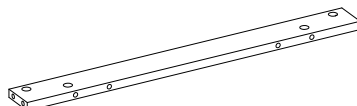

F- Soporte superior posterior (Cant. 1)

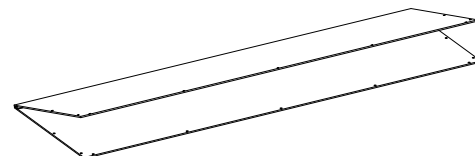

G- Panel posterior (Cant. 1)

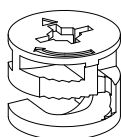

(1) Tuerca de fijación
(Cant. 12)

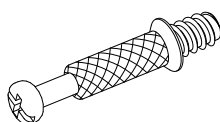

(2) Perno de fijación
(Cant. 12)

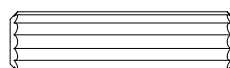

(3) Clavija de madera de M8 x 30 mm
(Cant. 16+1 extra)

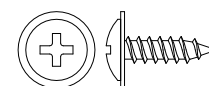

(4) Perno de M4 x 12 mm
(Cant. 18+1 extra)

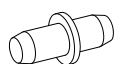

(5) Soporte de repisa
(Cant. 8)

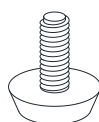

(6) Nivelador de piso
(Cant. 4)

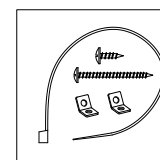

Juego de restricción de movimiento (Cant. 2)
(Incluido en bolsa de plástico)

Herramientas requeridas (no incluidas): Desarmador estrella, localizador de barros, cinta métrica, lápiz, taladro y broca de 1/8 pulgadas.

Instructivo de ensamble

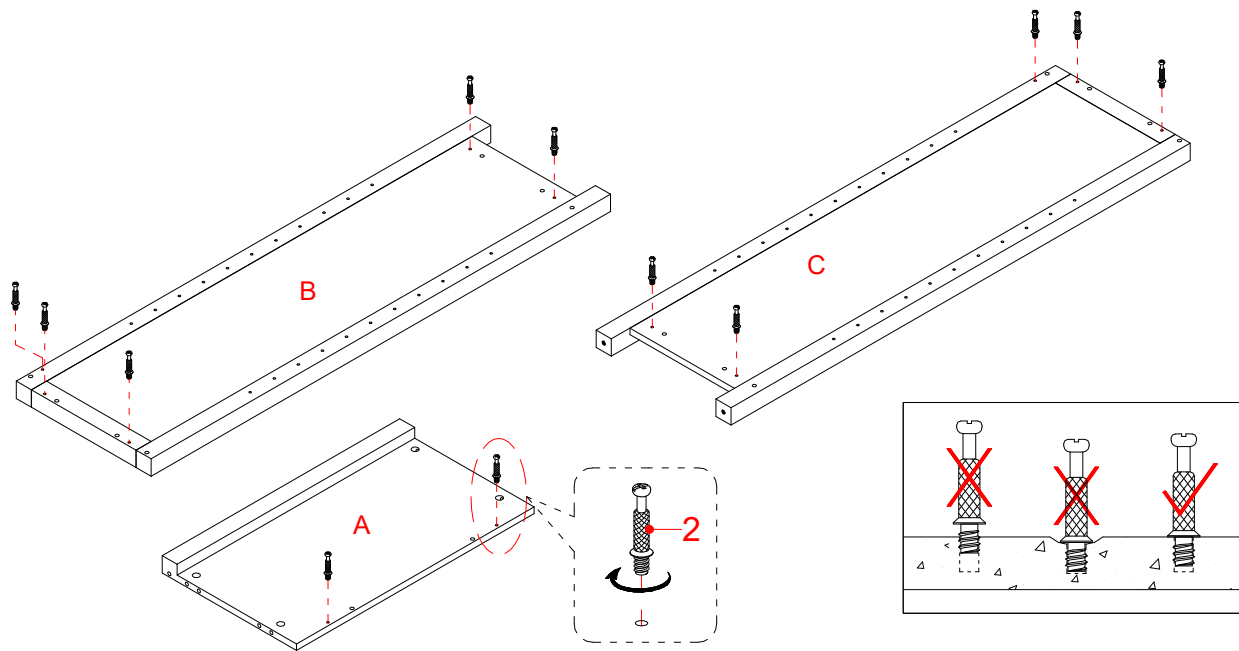

NOTA: Por favor no apriete completamente todos los pernos, hasta que termine con el ensamble de las partes. Después, asegúrese de apretar todos los pernos. Esto hará el ensamble más fácil.

1. Desempacar la unidad y confirmar que se tiene todo el material de ferretería y partes requeridas. Ensamblar la unidad en un piso alfombrado o en el cartón vacío para evitar rasguños.
2. Atornillar los pernos de fijación (2) en los agujeros pequeños designados en el panel superior (A) y en los paneles laterales (B y C) usando el desarmador estrella.

Las tuercas de fijación apuntan hacia adentro

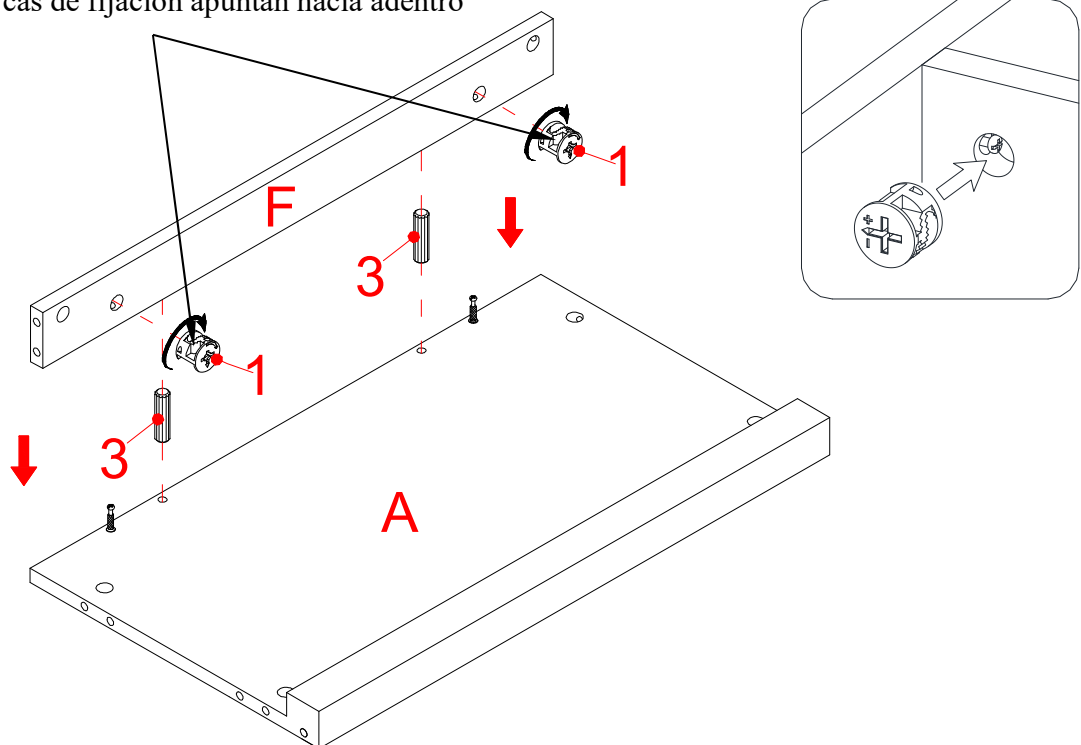

3. Adjuntar el soporte superior posterior (F) al panel superior (A) con 2 clavijas de madera (3) y 2 tuercas de fijación (1). (Consulte la página 2 del sistema de tuerca de fijación).

Instructivo de ensamble

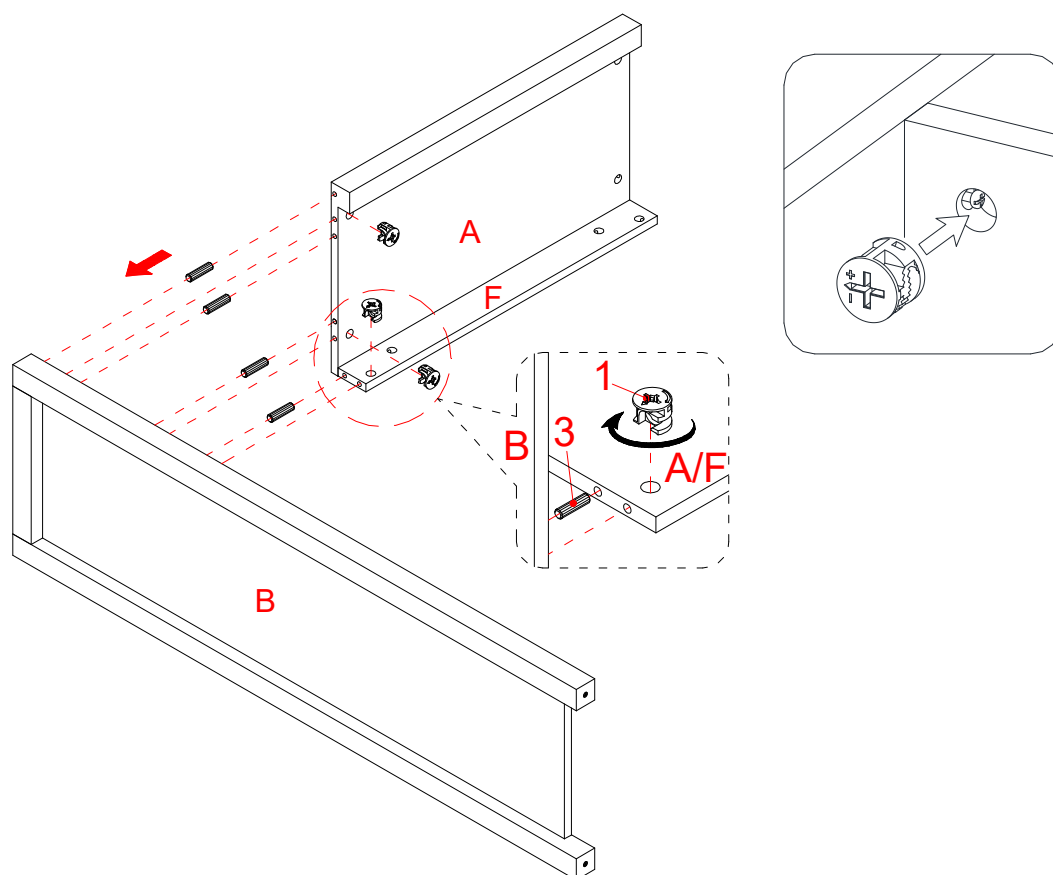

4. Insertar 4 clavijas de madera (3) en los agujeros internos en el panel superior (A) y en el soporte superior posterior (F) y adjuntarlos al panel izquierdo (B) empleando 3 tuercas de fijación (1).

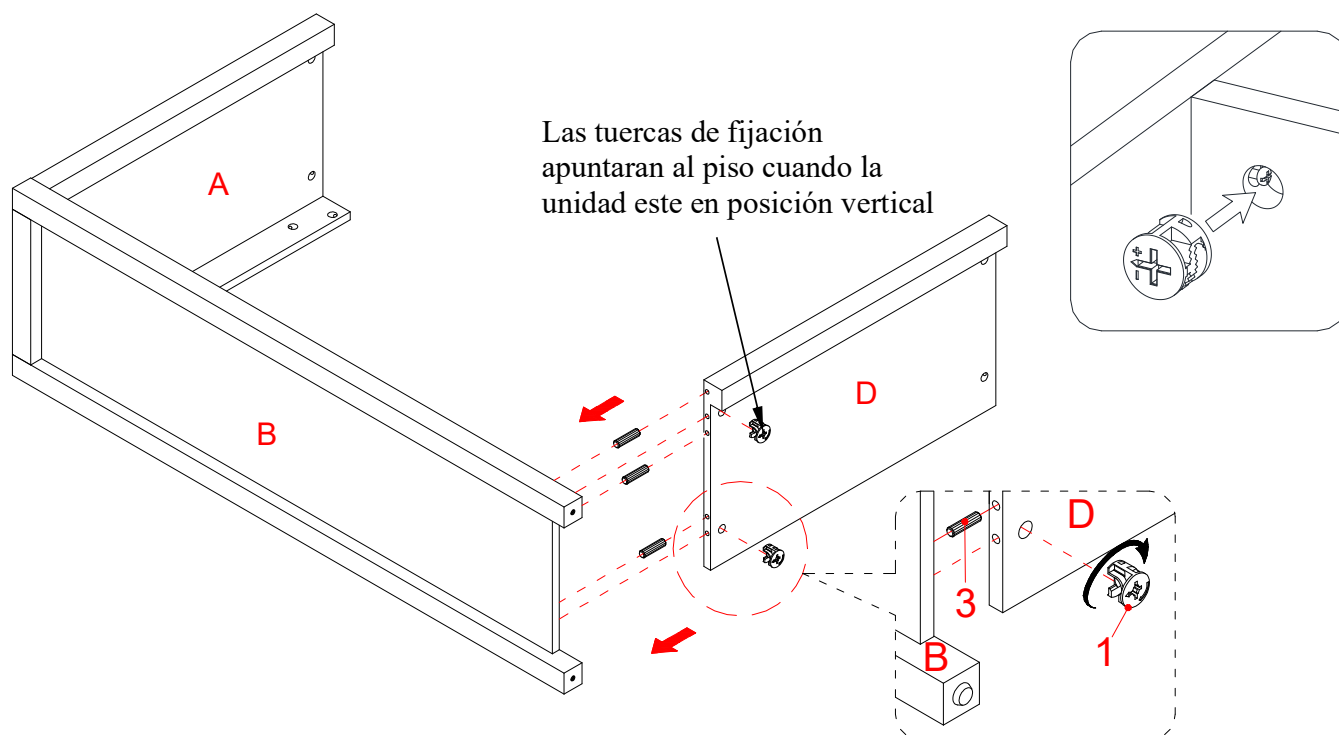

5. Adjuntar el panel inferior (D) al panel izquierdo (B) con 3 clavijas de madera (3) y 2 tuercas de fijación (1).

Instructivo de ensamble

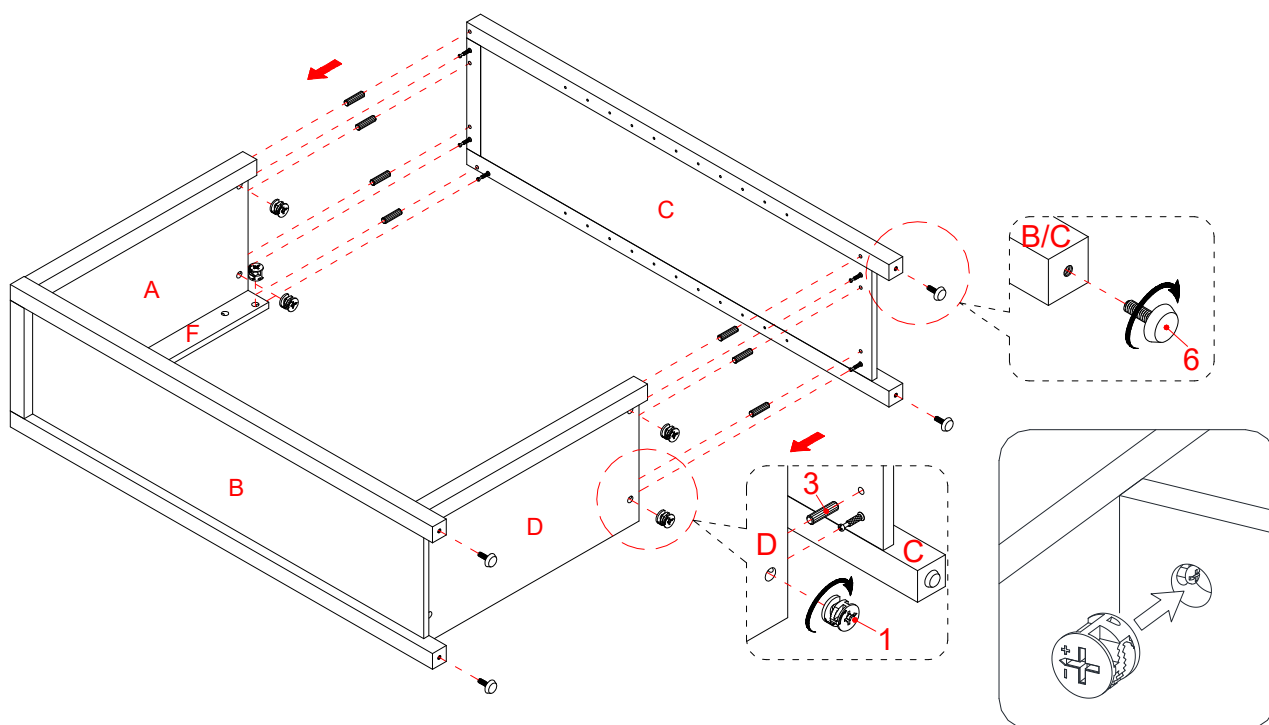

6. Repetir el mismo procedimiento para adjuntar el panel derecho (C) al lado opuesto.
7. Atornillar los niveladores de piso (6) en los espacios roscados en la parte inferior de los paneles laterales (B y C).
8. Ahora, volver y apretar todas las tuercas de fijación y los pernos. Asegurar que todas las partes estén apretadas y de que no hay huecos entre las partes. Esto ayudara a mantener la unidad cuadrada.

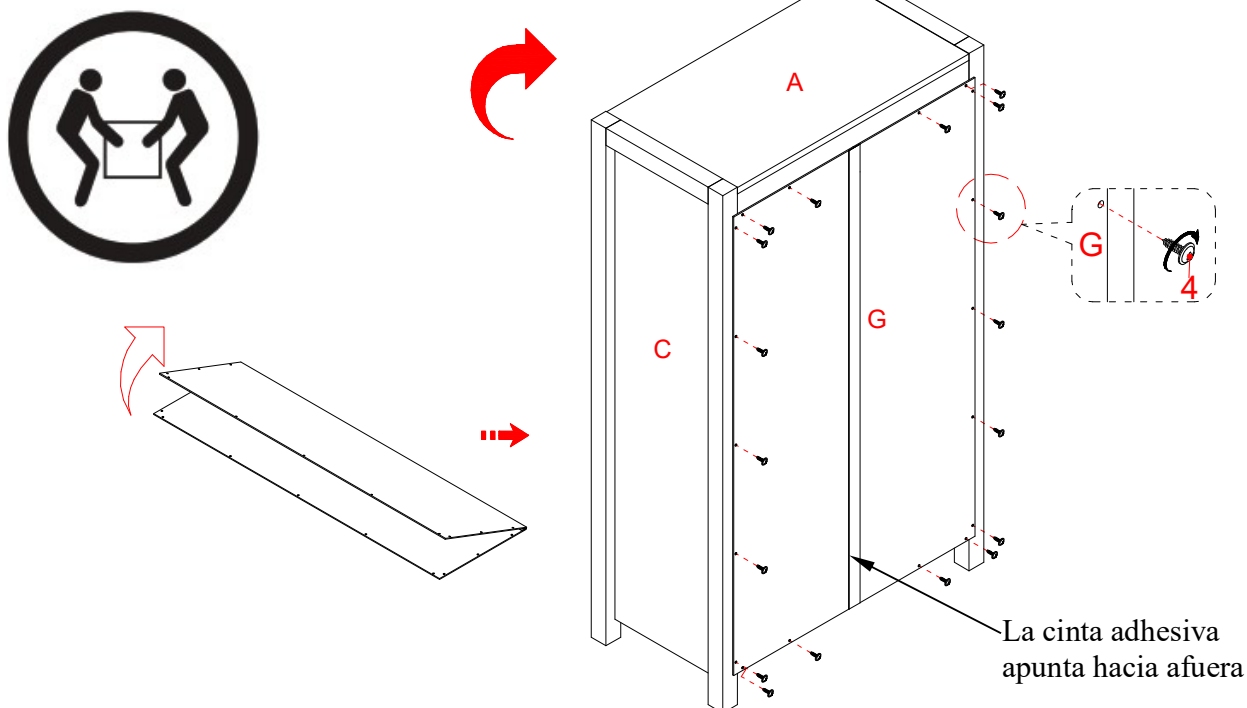

9. Poner la unidad ensamblada en posición vertical y posicionar cerca del lugar final.
10. Desdoblar el panel posterior (G) y alinear en los agujeros perforados en el panel posterior a los agujeros pilotos en el soporte superior posterior (F). Sujetar el panel posterior (G) en su lugar con los pernos de 12 mm (4).
NOTA: Recomendamos adjuntar el panel posterior con pernos en las esquinas primero.

Instructivo de ensamble

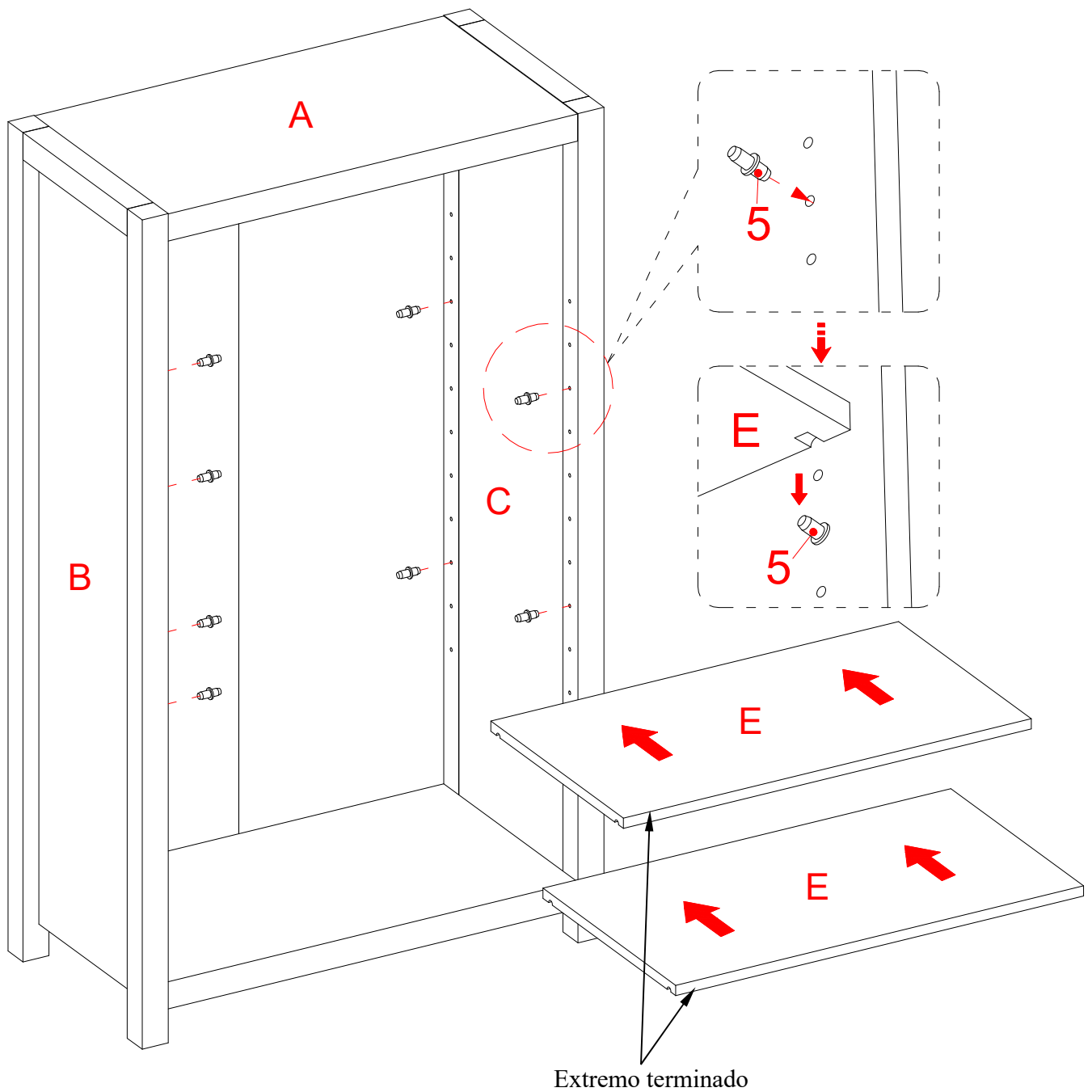

11. Insertar los soportes de repisa (5) en los agujeros deseados en los paneles laterales (B y C). Asegurar de poner los 4 soportes de repisa (5) en el mismo nivel para que la repisa no esté inclinada. Inclinarse y descansar las repisas ajustables (E) sobre los soportes de repisa (5).

Instructivo de ensamble

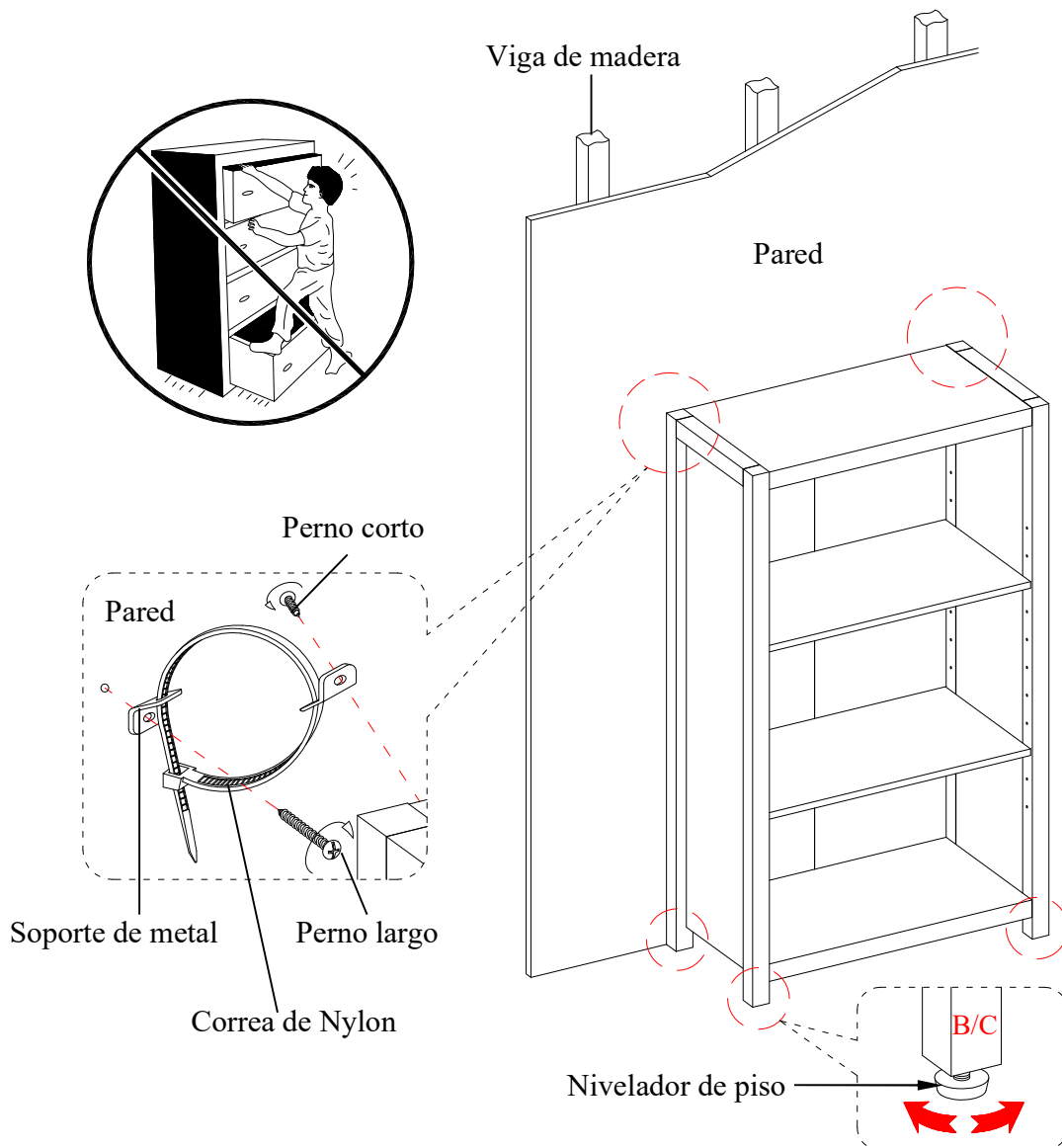

Herramientas requeridas (no incluidas): Desarmador estrella, localizador de barrotes, cinta métrica, lápiz, taladro y broca de 1/8 pulgadas.

12. Con asistencia, poner la unidad ensamblada en el lugar deseado contra la pared. Si fuera necesario, ajustar los niveladores (6) manualmente para corregir la inclinación.
13. Ahora, siga las instrucciones imprimidas en la bolsa de plástico que contiene el juego de restricción de movimiento para adjuntar los topes de movimientos a la unidad y pared.

NOTA: El juego de restricción incluido es para paredes de tablaroca. Será necesario taladrar agujeros para las anclas de pared. Dependiendo de la construcción de pared, diferentes anclas podrán ser requeridas. Por favor contacte su tienda local de ferretería para asistencia. Niños pequeños pueden resultar lastimados por muebles inclinados. Debe instalar el juego de restricción de movimiento con la unidad en función, para prevenir la inclinación de la unidad, causando cualquier accidente o daño. El tope de movimiento es solo un impedimento, no hay sustituto para la supervisión adulta. El tope de movimiento no es contra terremotos. Si deseara añadir la seguridad extra contra terremotos, deben ser comprados e instalados separadamente.

Mantenimiento y Cuidados

- Use una toalla suave y limpia para evitar daños y rayaduras.
- Uso de cera para pulir muebles no es necesario. Si desea usar cera, pruébela en un área que no sea visible para revisar su funcionamiento.
- Usar solventes de cualquier tipo puede dañar el acabado del mueble.
- Nunca use agua para limpiar la unidad, ya que le puede dañar el acabado.
- Siempre utilice protección para vasos cuando los coloque sobre la unidad.
- Líquidos derramados deben limpiarse inmediatamente, con una toalla suave evitando tallar.
- Siempre utilizar protectores en caso de poner cosas calientes. El calor puede provocar una reacción química en el acabado y dañarlo.
- En caso de que su unidad sea manchada durante el uso le recomendamos hablar a un profesional para que le ayude.
- Revisar los pernos periódicamente y apretar en caso necesario.

Más recomendaciones para el cuidado de su Mueble

Es mejor mantener la unidad en un área de clima controlado. Temperatura extrema y cambios de humedad pueden causar cambios como partes pandas, molduras que se contraigan o que la madera se raje. Es recomendable mantener la unidad lejos del sol directo ya que puede dañar el acabado.

Cuidados adecuados y limpieza pueden extender la vida útil de su unidad. Siga estas recomendaciones y mantendrá su mueble en buenas condiciones de uso por muchos años.

Esperamos que disfrute su mueble por muchos años.

¡Gracias por su compra!

Garantía de Calidad

Nosotros estamos seguros que usted se encontrará feliz con la compra de este producto de Whalen Furniture.

Si este producto tiene algún defecto de ensamble o material, o si tiene alguna falla en uso normal, nosotros lo repararemos o lo re-emplazaremos hasta por un año a partir de la fecha de compra. Todo producto de Whalen Furniture es diseñado para alcanzar sus expectativas más altas. Nosotros le garantizamos que inmediatamente podrá ver el valor de nuestra mercancía de la más alta calidad.

Esta garantía le proporciona derechos legales específicos y tal vez tenga otros derechos que varían de provincia en provincia.

Whalen Furniture Manufacturing
1578 Air Wing Road, San Diego CA, 92154, USA
Servicio al cliente: 866-942-5362
Hora estándar del Pacífico: 8:30 a.m. - 4:30 p.m., de Lunes a Viernes
www.whalenfurniture.com