

SKU # 1001709408

HOME DECORATORS COLLECTION

Model #HDCFP54-17

ASSEMBLY INSTRUCTIONS

Ilari 54in Media Console Coil Electric Fireplace

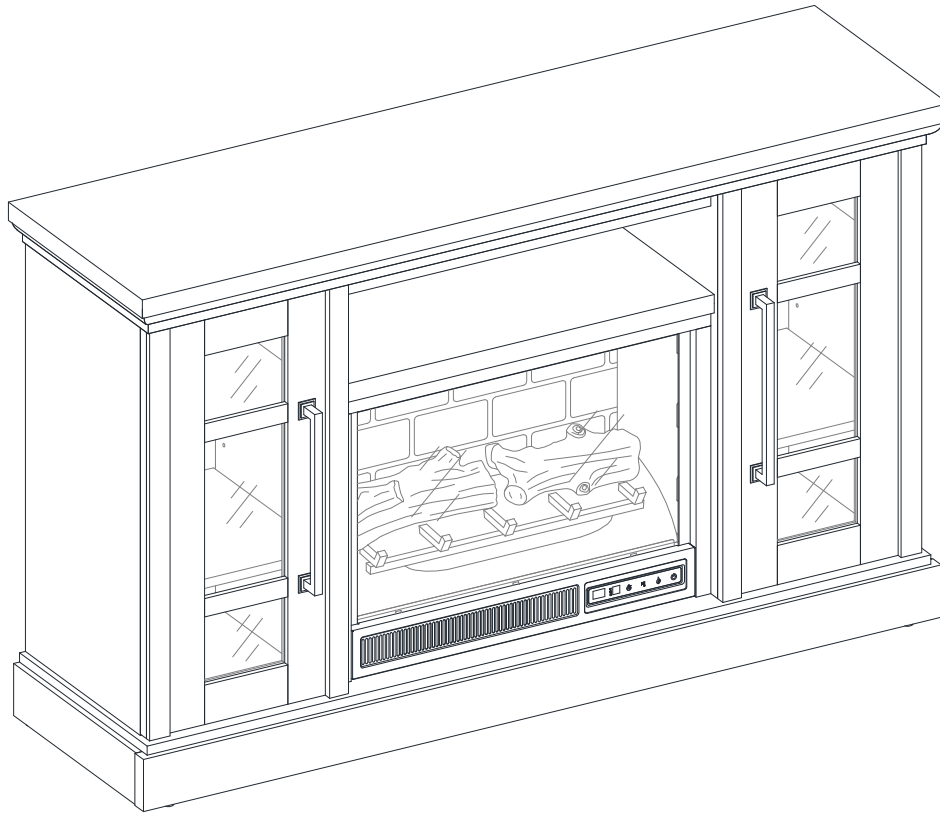

Questions, problems, missing parts? Before returning to the store,
call Home Decorators Collection Customer Service
8 a.m. - 7 p.m., EST, Monday-Friday
9 a.m. - 6 p.m., EST, Saturday

1-800-986-3460

HOMEDEPOT.COM/HOMEDECORATORS

THANK YOU

We appreciate the trust and confidence you have placed in Home Decorators Collection through the purchase of this fireplace console. We strive to continually create quality products designed to enhance your home. Visit us online to see our full line of products available for your home improvement needs. Thank you for choosing Home Decorators Collection!

Table of Contents

Table of Contents.....2
Safety Information.....2
 Maximum Recommended Weight Loads2
Warranty.....2
Pre-Assembly2
 Planning Assembly.....2
 Tools required2

Hardware Included.....3
 Package Contents4
Assembly5
Care and Maintenance.....23
 Caring for Wood Furniture.....23
 Cleaning the Fireplace Trim.....23

Safety Information

Please read and understand these instructions before assembling and using this console. Save these instructions for future reference.

MAXIMUM RECOMMENDED WEIGHT LOADS



WARNING: This unit is not intended for use with CRT TVs. Use only with flat panel TVs and audio/video equipment meeting recommended size and weight limits. Never use with larger/heavier than recommended flat panel TVs or equipment. To avoid instability, place flat panel TV in the centre of the unit; the base of the television must be able to rest on the supporting surface of the unit without over-hanging the edges. Improperly positioned flat panel TVs, or flat panel TVs or other equipment that exceed recommended size and weight limits could fall off or break the unit, causing possible serious injury.

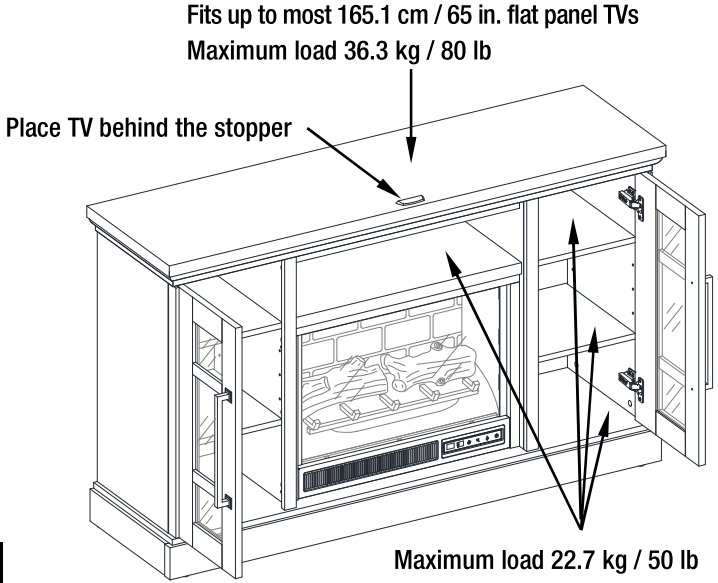

Warranty

We are confident that you will be delighted with this purchase. Should this product be defective in workmanship or materials, or fail under normal use, we will repair or replace it for a period of up to one (1) year from date of purchase.

This warranty gives you specific rights and you may also have other rights which vary from state to state.

Contact the Customer Service Team at 1-800-986-3460 or visit www.HomeDepot.com/homedecorators.

Pre-Assembly

PLANNING ASSEMBLY

Compare all parts with the Hardware Included and Package Contents list. If any part appears missing or damaged, DO NOT assemble this product and contact the Customer Service Team at 1-800-986-3460.

TOOLS REQUIRED

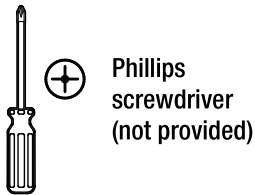

Pre-Assembly (continued)

HARDWARE INCLUDED



NOTE: Hardware not shown to actual size.

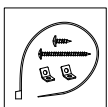
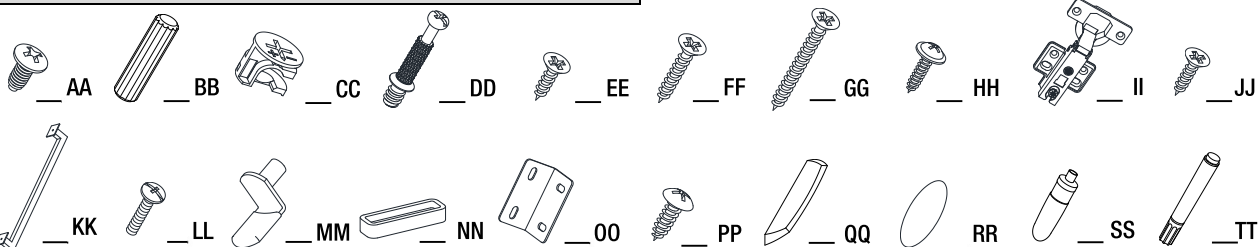

UU

Part	Description	Quantity
AA	Insert screw	10+1 extra
BB	Wood dowel	45+2 extra
CC	Cam lock	42+2 extra
DD	Cam bolt	42+2 extra
EE	Short flat head screw	4+1 extra
FF	Medium flat head screw	9+1 extra
GG	Long flat head screw	6+1 extra
HH	Washer head screw	32+1 extra
II	Hinge	4
JJ	Nickel screw for hinge	24+1 extra
KK	Handle	2

Part	Description	Quantity
LL	Handle bolt	4
MM	Shelf Support	16+1 extra
NN	Door stopper	2
OO	L-shaped bracket	2
PP	Pan head screw	8+1 extra
QQ	Acrylic stopper	1
RR	Paper sticker	26+1 extra
SS	Glue	2
TT	Touch-up pen	1
UU	Tipping restraint hardware kit	2

Pre-Assembly (continued)

PACKAGE CONTENTS

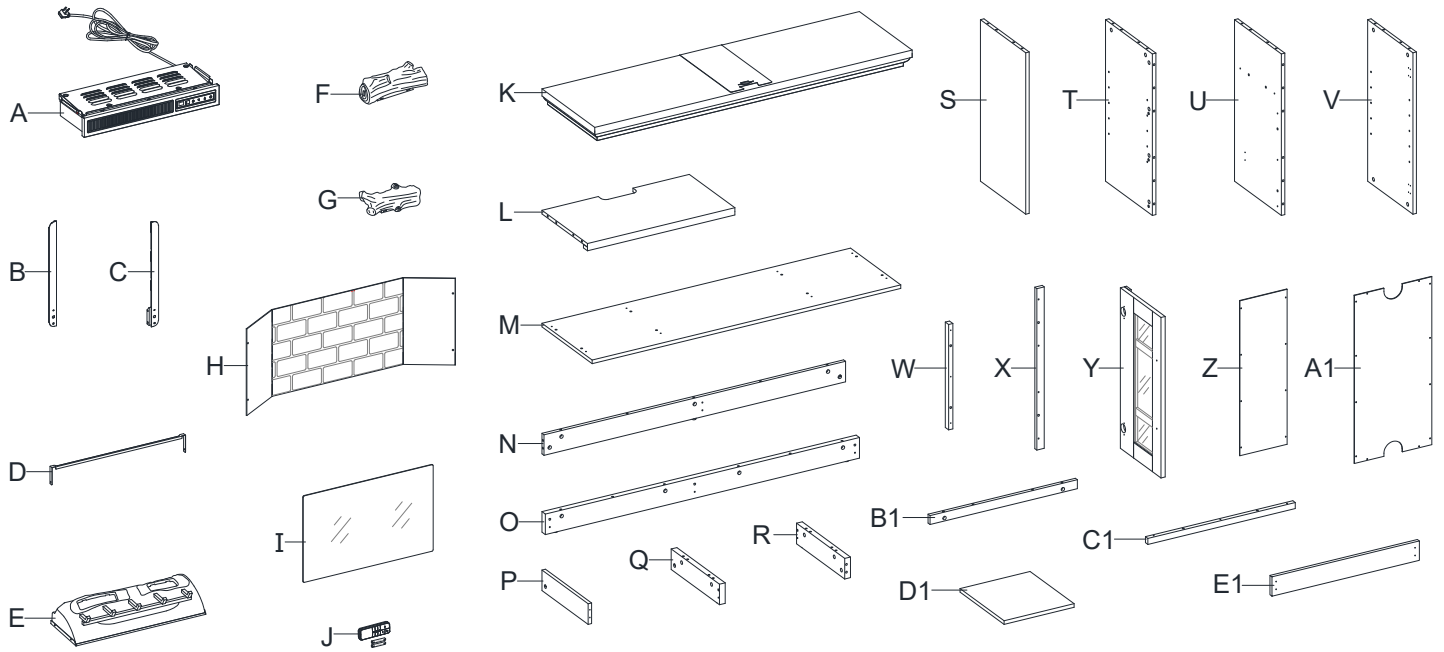

Part	Description	Quantity
A	Heater	1
B	Left upright arm	1
C	Right upright arm	1
D	Connector strap	1
E	Ember bed	1
F	Left log	1
G	Right log	1
H	Firebox wall panel	1
I	Firebox glass	1
J	Remote control with battery	1
K	Top panel	1
L	Media shelf	1
M	Bottom panel	1
N	Rear skirting	1
O	Front skirting	1
P	Base center support	1

Part	Description	Quantity
Q	Left skirting	1
R	Right skirting	1
S	Left side panel	1
T	Left partition panel	1
U	Right partition panel	1
V	Right side panel	1
W	Middle trim	2
X	Partition molding	2
Y	Door with glass insert	2
Z	Middle back panel	1
A1	Side back panel	2
B1	Top front molding	1
C1	Middle crossbar	1
D1	Adjustable shelf	4
E1	Firebox support	1

Assembly

1 Preparing base assembly



NOTE: Do not fully tighten all bolts until you finish assembling all parts. Once assembled, go back and fully tighten all bolts. This will make the assembly easier.

- Unpack the unit and confirm that you have all the hardware and required parts. Assemble the unit on a carpeted floor or the empty carton to avoid any scratches.
- Securely screw the cam bolts (DD) into the designated small holes on the bottom panel (M) and skirtings (O, Q and R) using a Phillips screwdriver.

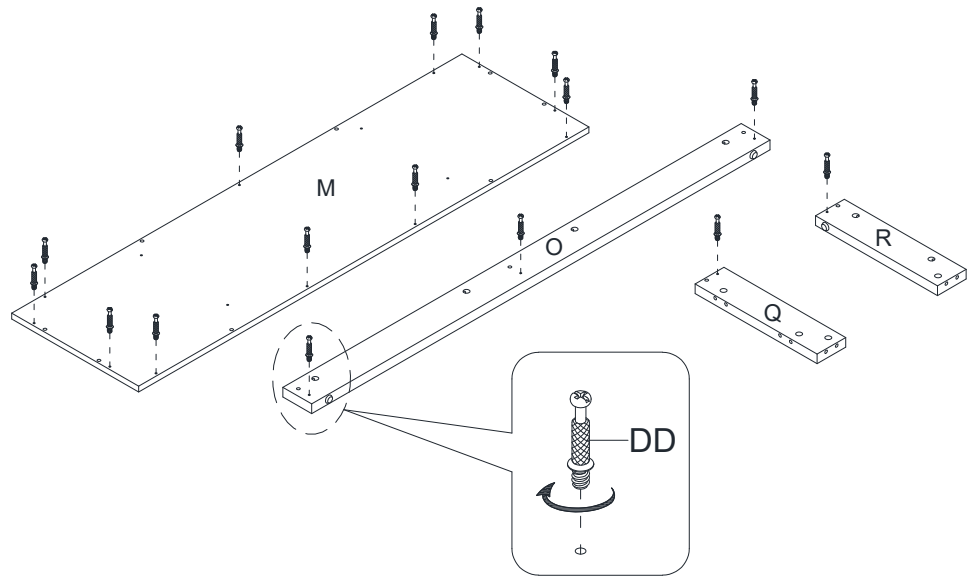
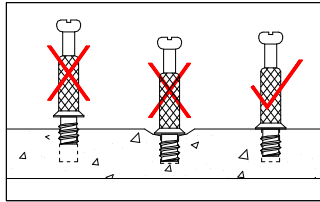

2 Gluing the wood dowels



NOTE: Refer to the dowel guide drawings in this step for further clarification on how to properly glue in the wooden dowels. Apply this method whenever instructed to install wood dowels.

- Glue the wood dowels (BB) into the inner holes of the media shelf (L), skirtings (N, O, Q and R), base center support (P) and middle crossbar (C1). It is very important to use a small amount of glue on both ends of dowels and wipe away the excess glue immediately.

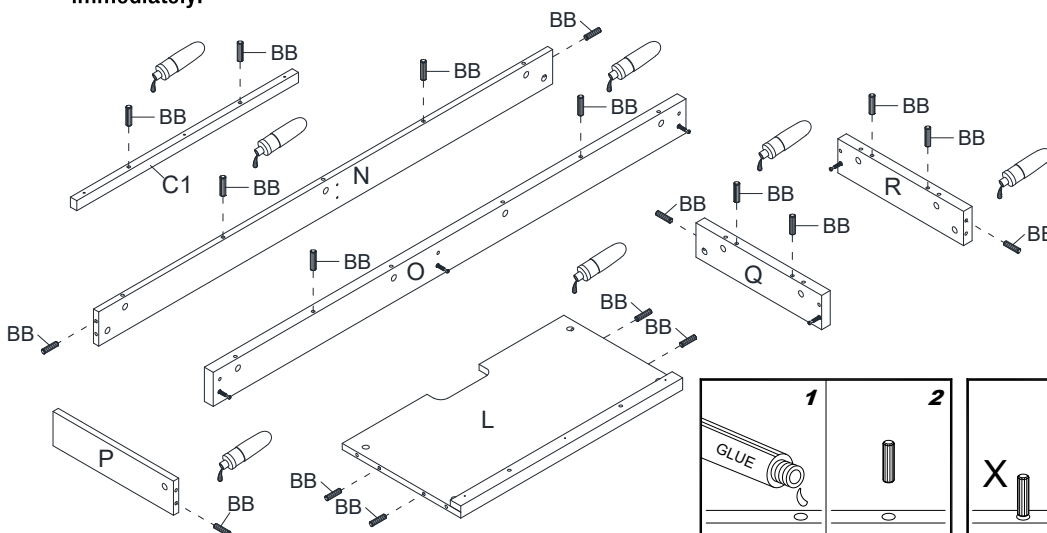

The dowel assembling guide

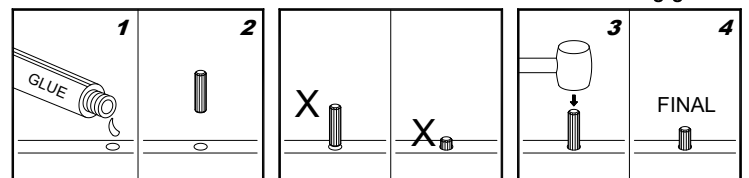

Assembly (continued)

3 Attaching the middle crossbar

- Attach the middle crossbar (C1) to the media shelf (L) using three medium flat head screws (FF).

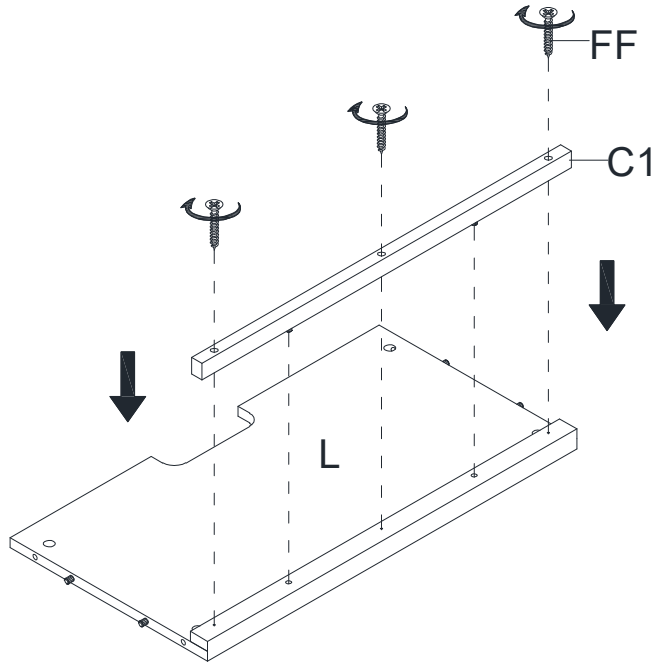

4 Attaching the base center support



NOTE: Refer to the cam lock assembling guide drawings in this step for further clarification on how to properly install cam locks. Apply this method whenever instructed to install cam locks.

- Attach the base center support (P) to the front skirting (O) by engaging one cam lock (CC).

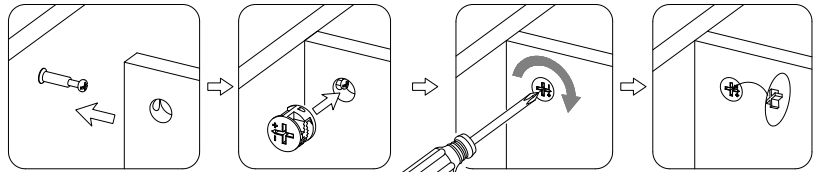

The cam lock assembling guide

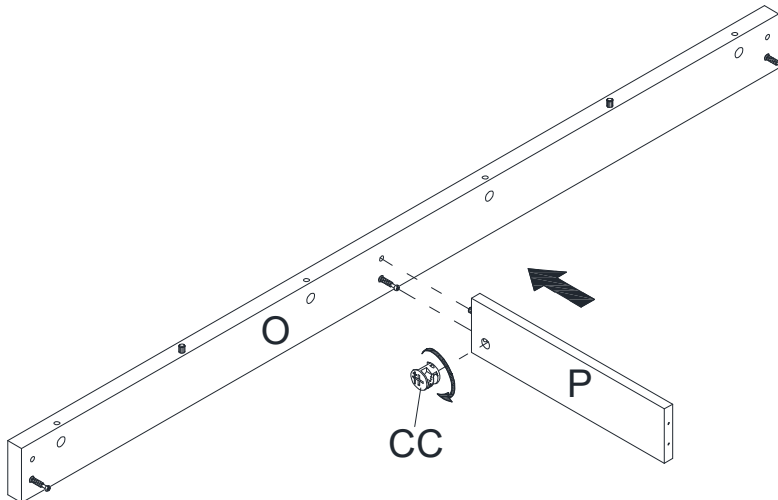

Assembly (continued)

5 Attaching the rear skirting

- Attach the rear skirting (N) between the side skirtings (Q and R) by engaging two cam locks (CC).

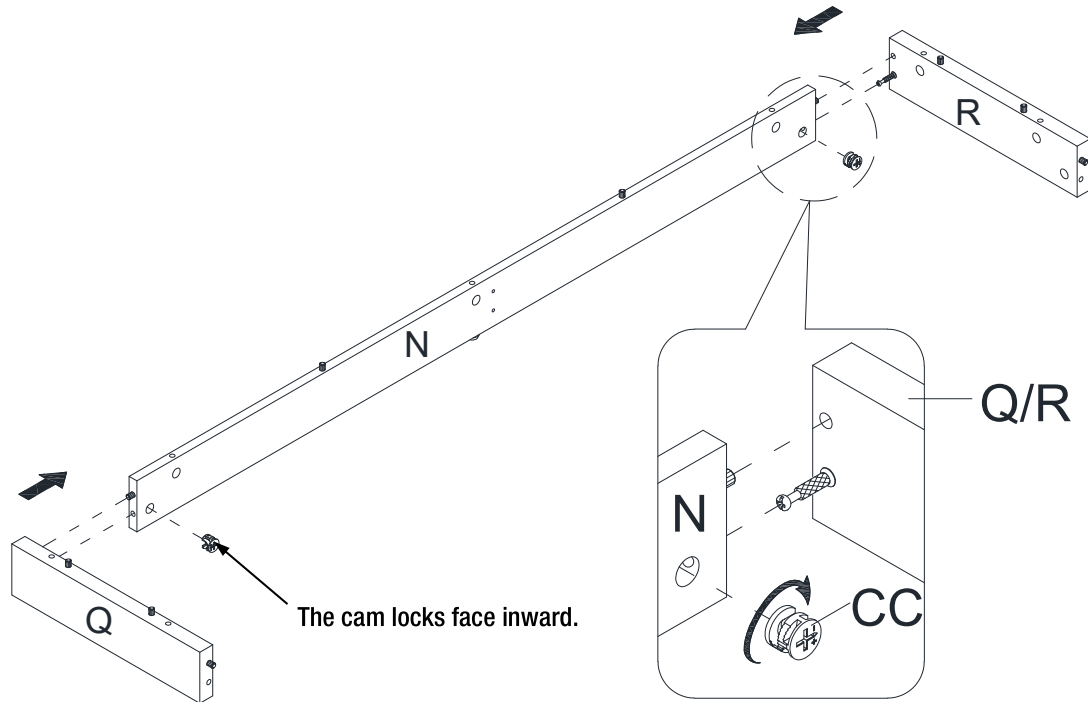

6 Attaching the front skirting

- Press the front skirting (O) to the side skirtings (Q and R) and fasten it into place by engaging two cam locks (DD).
- Fasten the base center support (P) to the rear skirting (N) with two long flat head screws (GG).

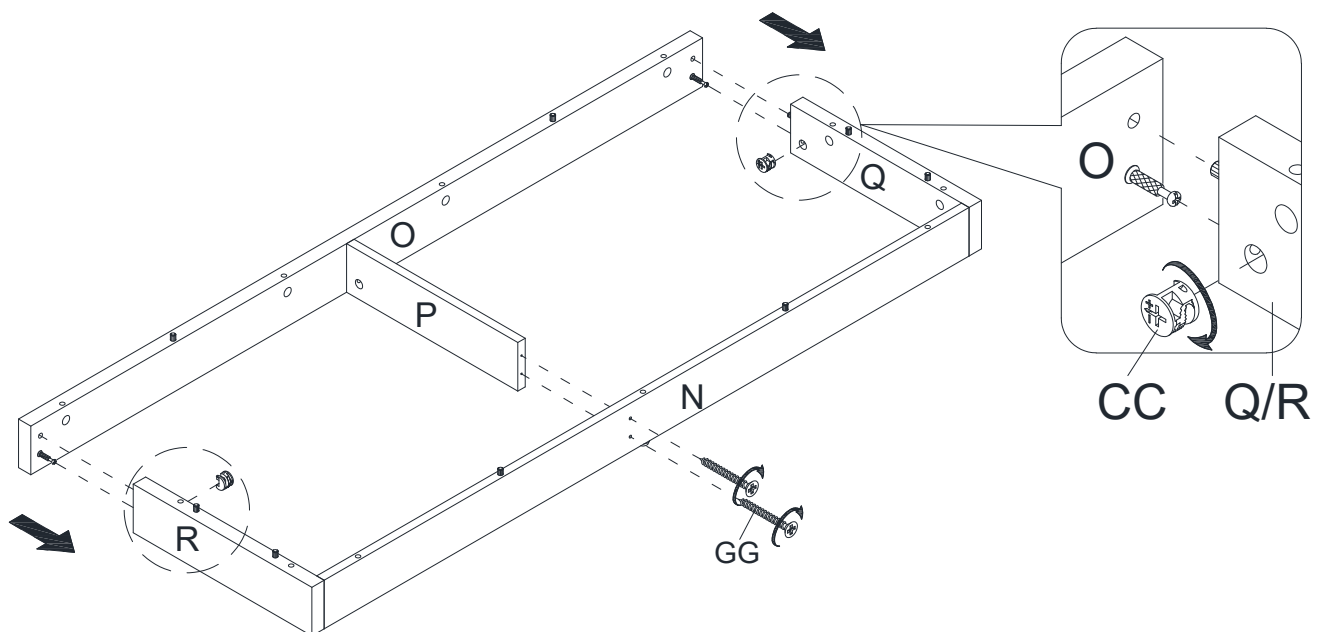

Assembly (continued)

9 Preparing top and partition panels assembly

- Securely screw the cam bolts (DD) into the designated small holes on the top panel (K), partition panels (T and U) and partition moldings (X) using a Phillips screwdriver.

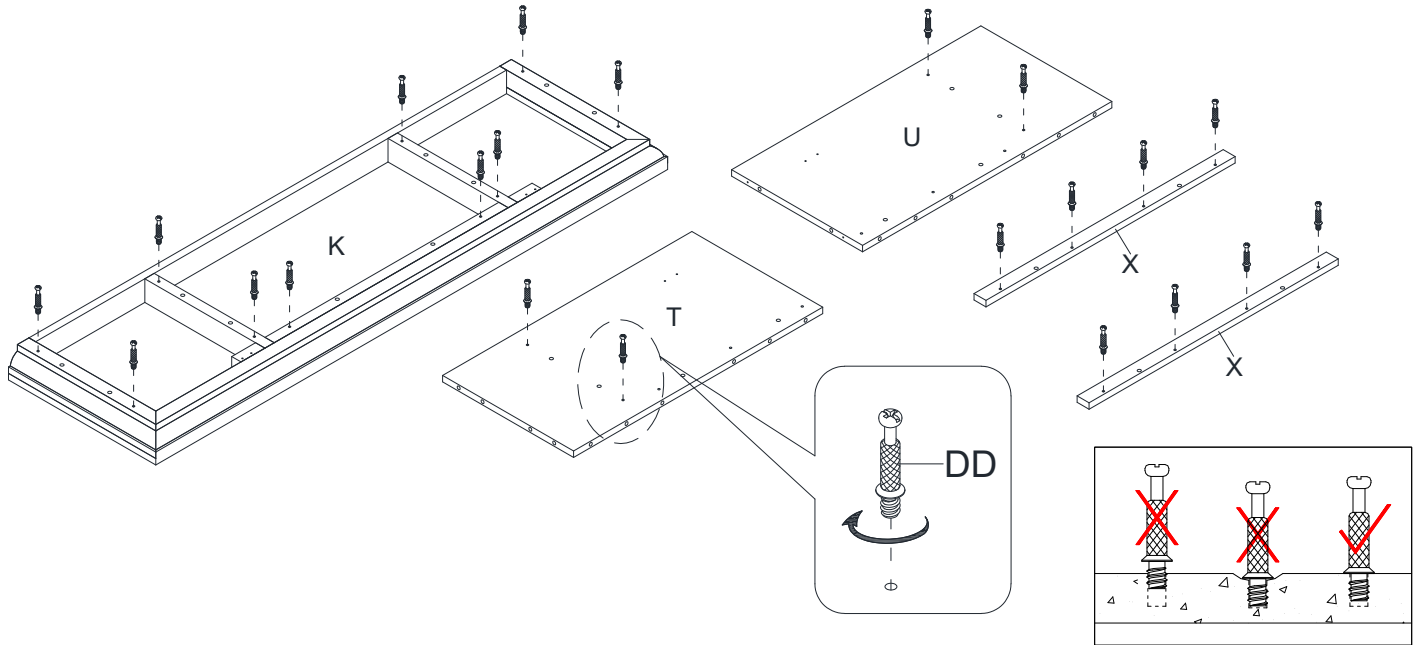

10 Gluing the wood dowels

- Glue the wood dowels (BB) into the inner holes on the side panels (S and V), partition panels (T and U) and top front molding (B1) as shown.

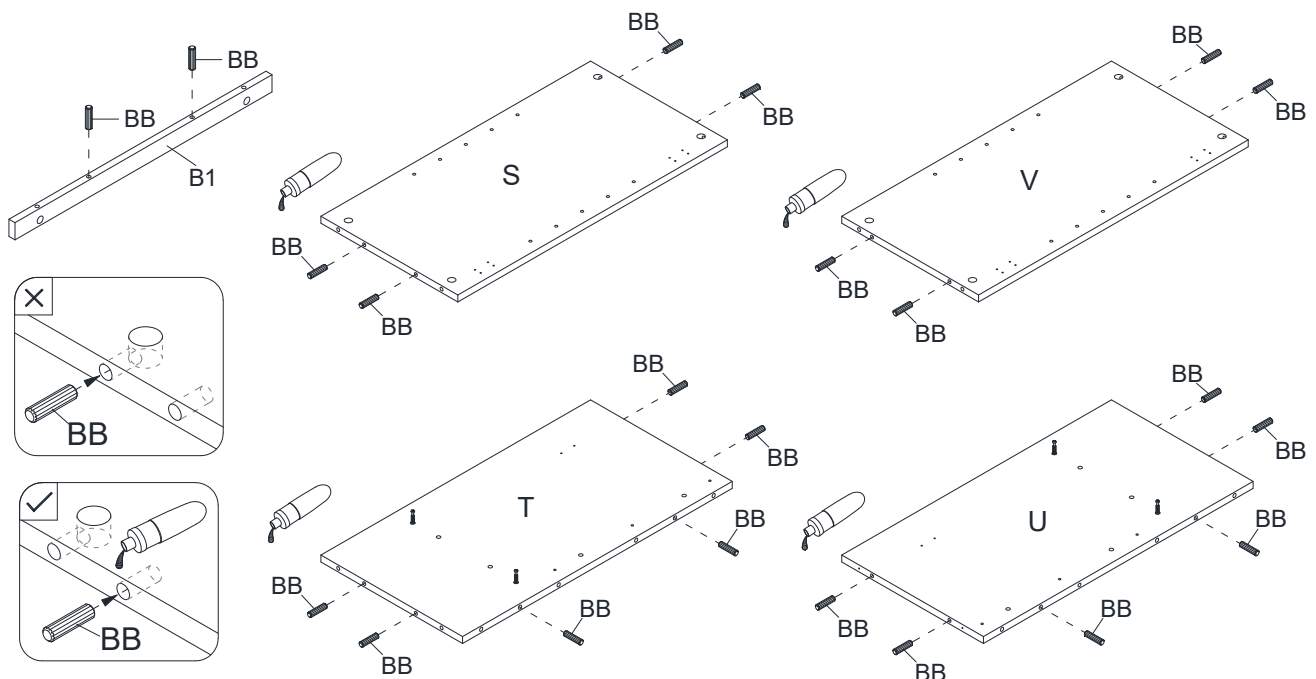

Assembly (continued)

11 Attaching the partition moldings

- Attach one partition molding (X) to the left partition panel (T) by engaging four cam locks (CC).
- Repeat the same process to attach the other partition molding (X) to the right partition panel (U).

The edges are flush with each other.

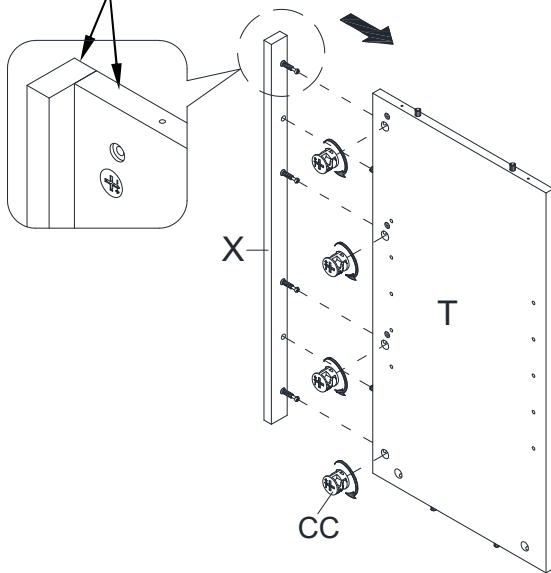

The edges are flush with each other.

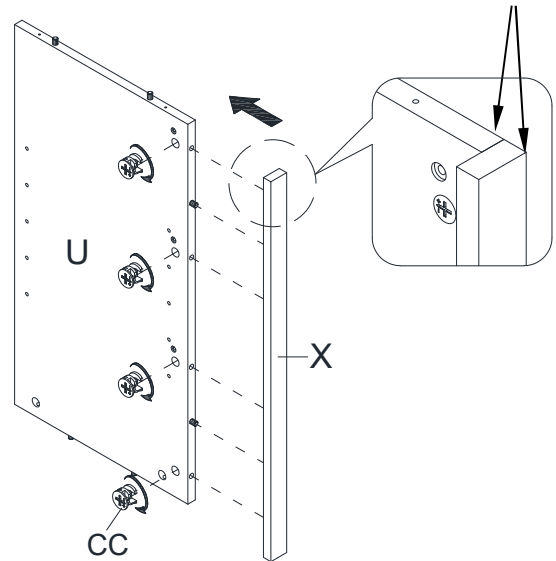

12 Attaching the middle trims

- Glue two wood dowels (BB) into the inner holes on each middle trim (W).
- Attach the middle trims (W) to the partition panels (T and U) respectively, using three medium flat head screws (FF) per trim.

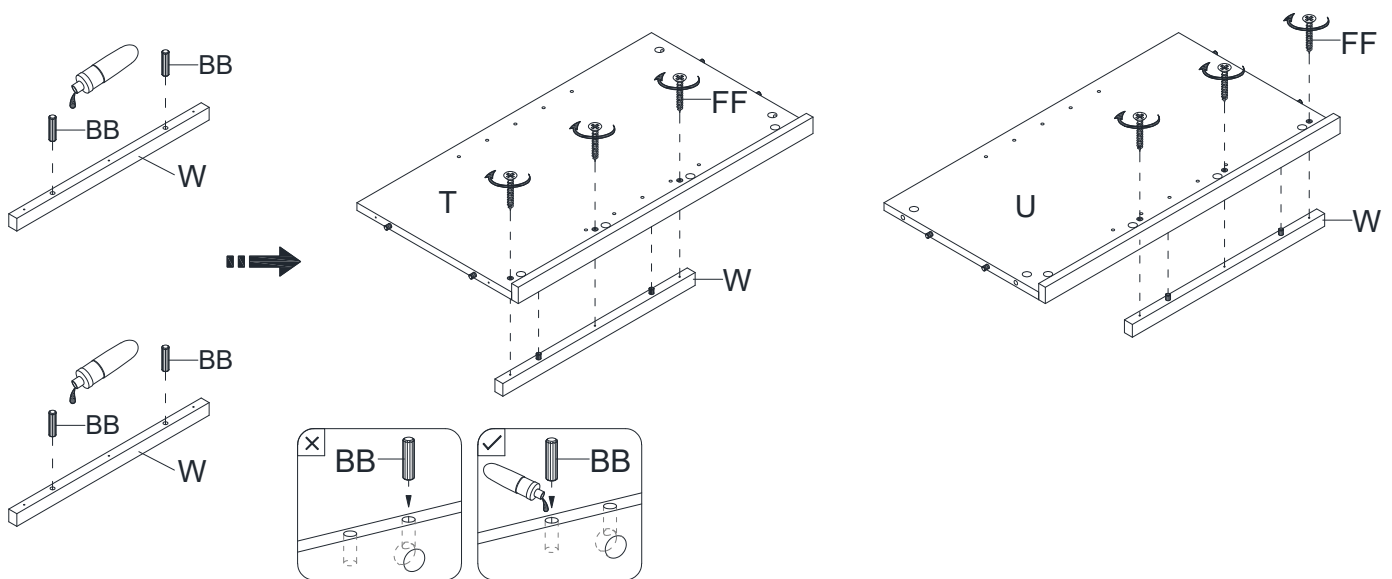

Assembly (continued)

13 Attaching the media shelf

- Orient and attach the media shelf (L) between the partition panels (T and U) by engaging four cam locks (CC).

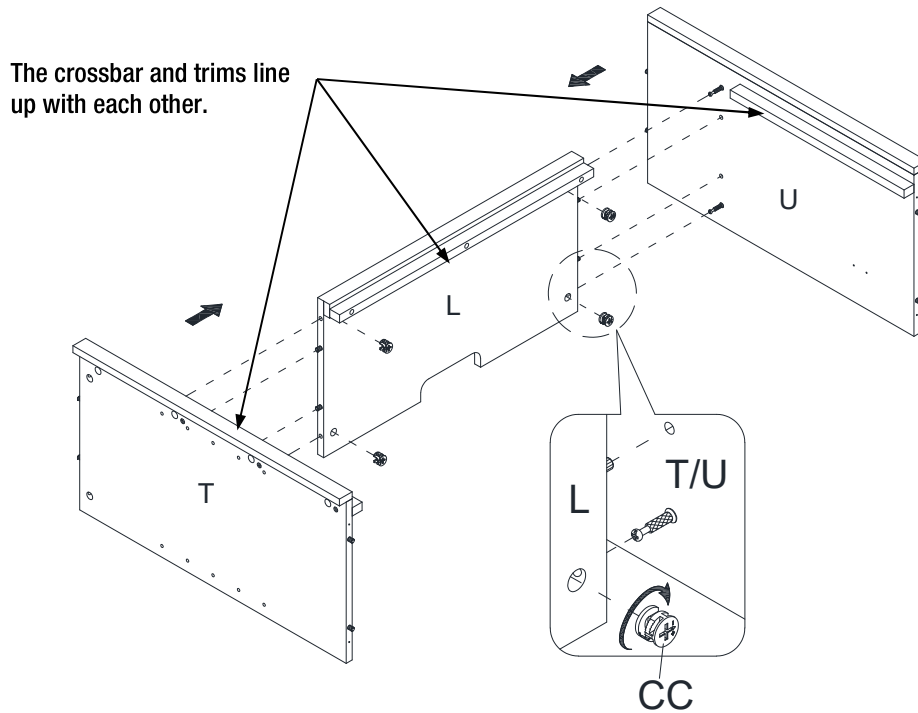

14 Attaching the bottom panel

- Using the wood dowels as guide, firmly press the assembled partition panels (T and U) to the bottom panel (M) and fasten them into place with four long flat head screws (GG).

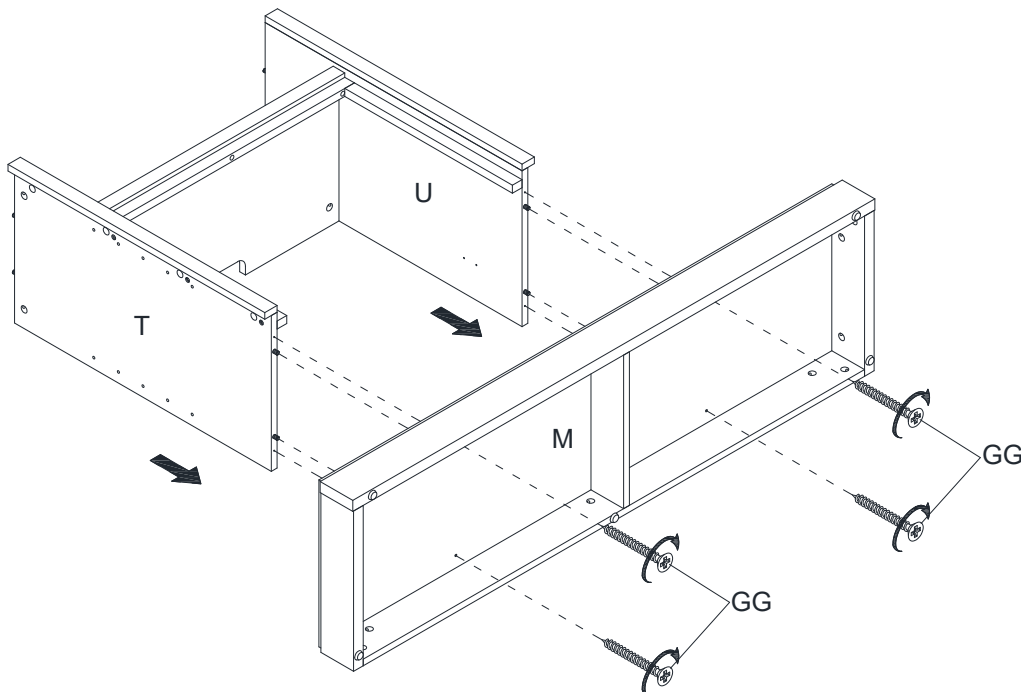

Assembly (continued)

15 Attaching the side panels

- Orient and attach the side panels (S and V) to the bottom panel (M) by engaging four cam locks (CC) as shown.

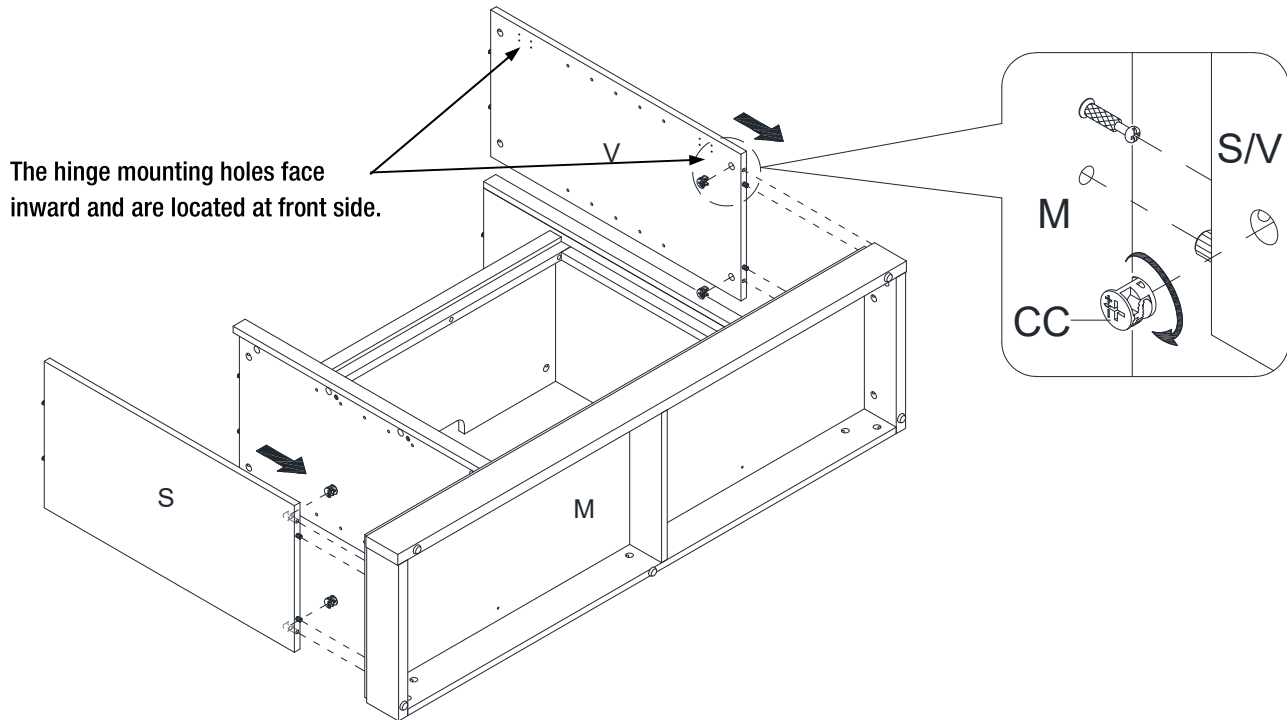

16 Attaching the top front molding

- Attach the top front molding (B1) to the top panel (K) with two cam locks (CC).

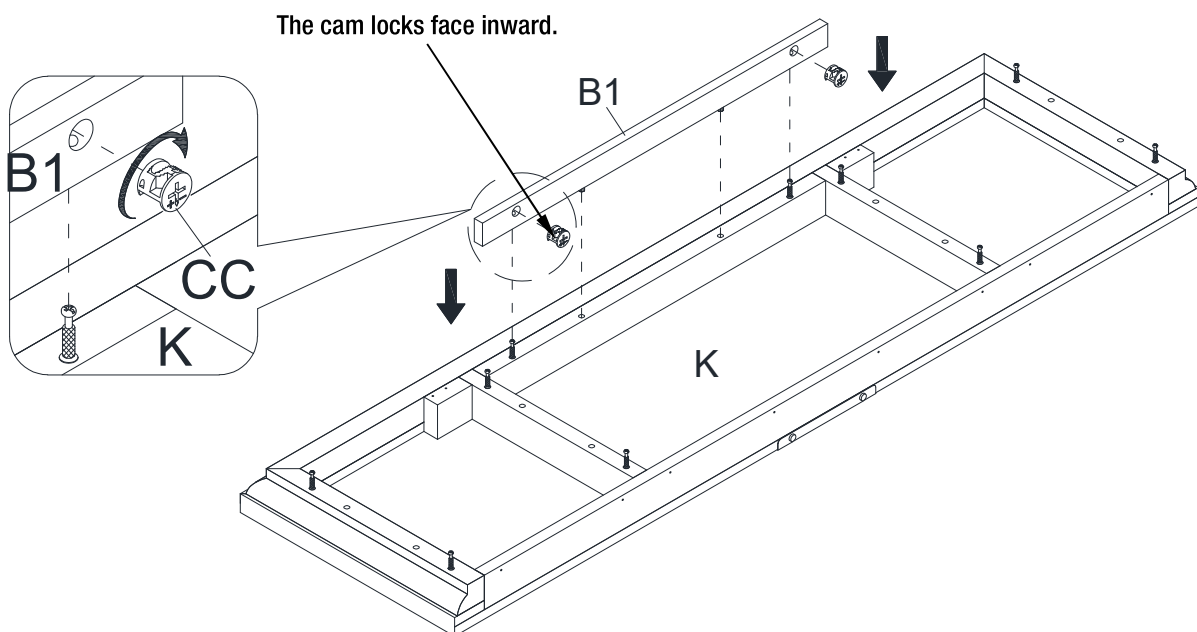

Assembly (continued)

17 Install the door stoppers

- Using the pilots holes as a guide, fasten two door stoppers (NN) to the top panel (K) with two short flat head screws (EE) in each.

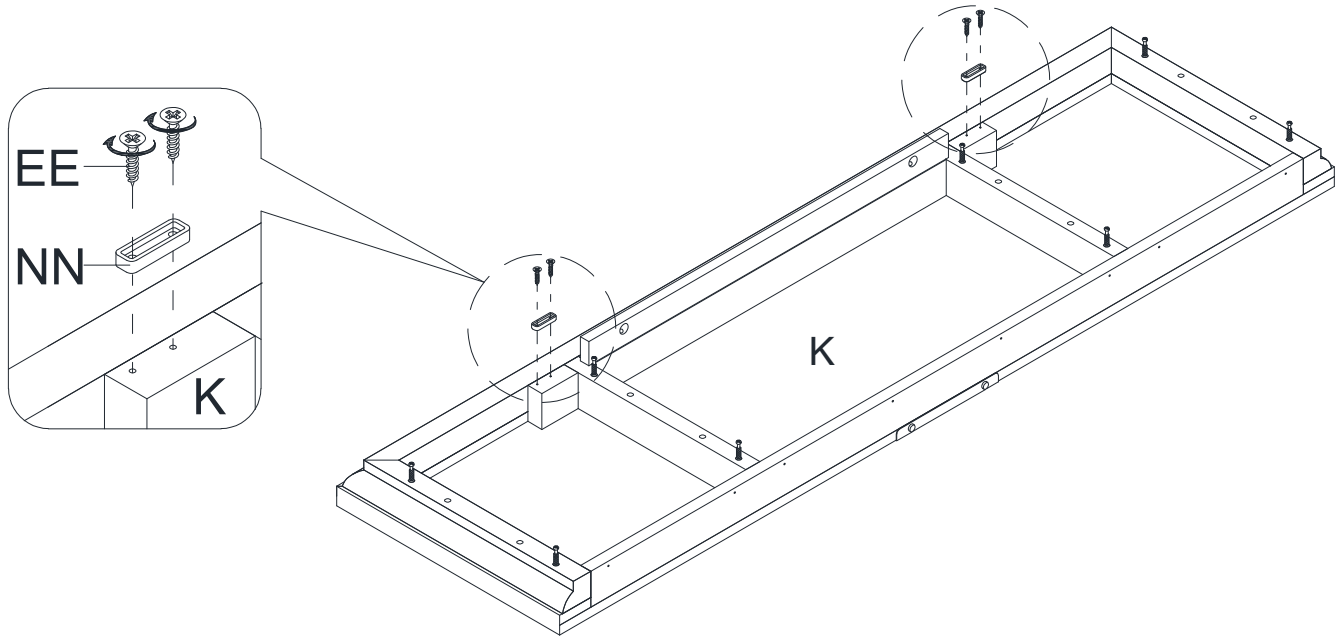

18 Attaching the top panel

- Position the top panel (K) onto the vertical panels properly and fasten it in place by engaging eight cam locks (CC).

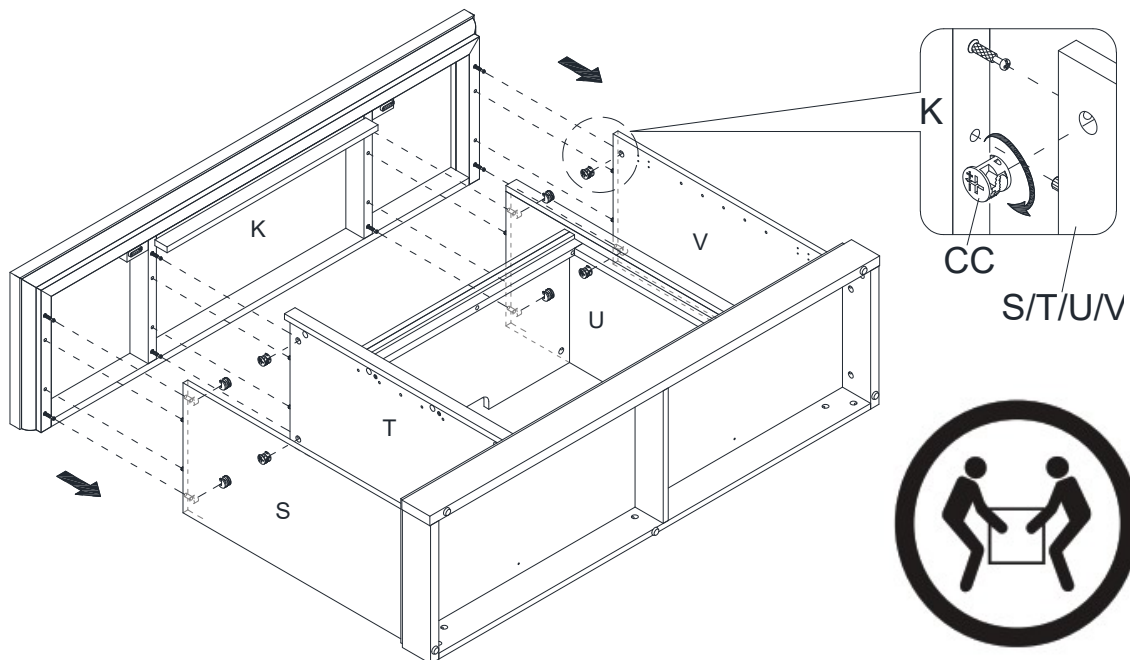

Assembly (continued)

19 Installing the back panels

- Now, go back and securely tighten all the cam locks and screws. Make sure all the parts are tight and there are no gaps between the parts. This will help keep the unit square.
- Ask for assistance to flip around the previous assembly at its front edges.
- Pick up the middle back panel (Z) and align the pre drilled holes against the upper long edge with the pilot holes on the back of top panel (K), fasten it in place with the provided washer head screw (HH).
- Using the pilot holes as a guide, align and attach the side back panels (A1) to the mantel frame with the washer head screws (HH).



NOTE: We recommend attaching back panel with the screws at the corners first.

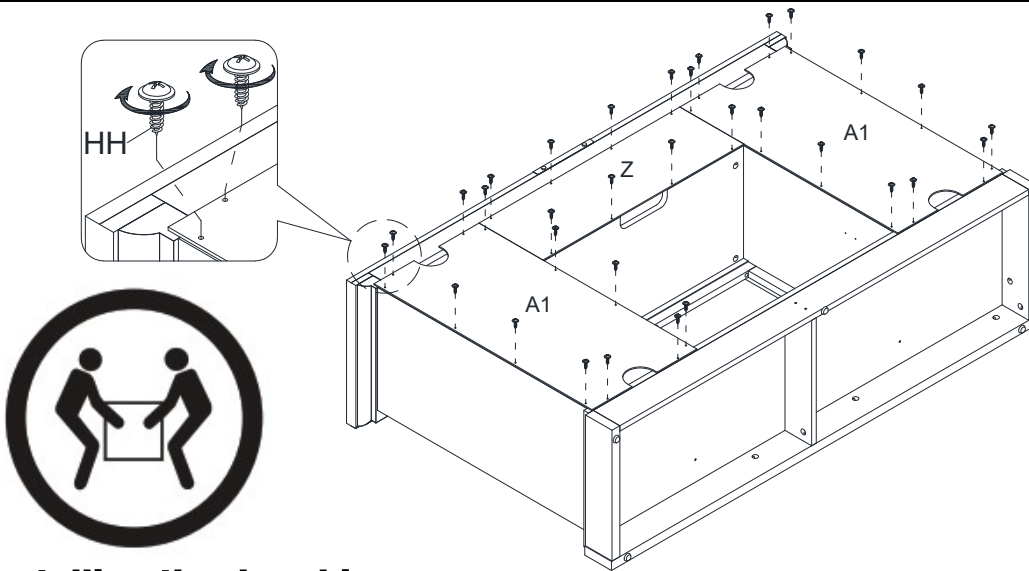

20 Installing the door hinges

- Extend two door hinges (II) and rest the hinge cups onto the cutouts of each door (Y). Secure the door hinges (II) in place by using two nickel screws (JJ) in each.
- Attach one handle (KK) to the front side of each door (Y) with two handle bolts (LL).

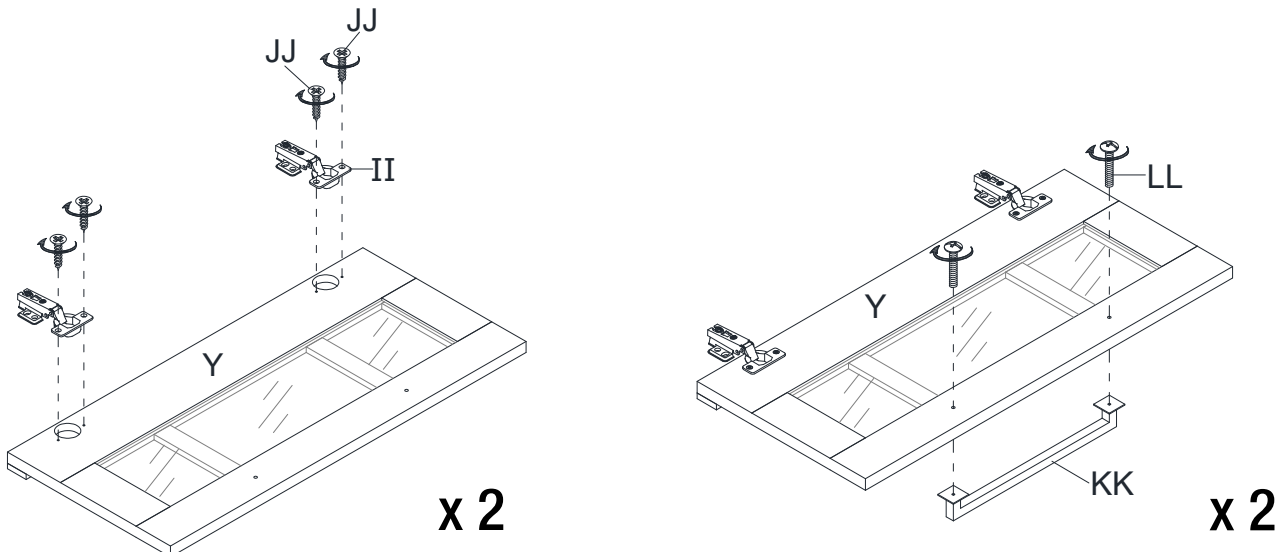

Assembly (continued)

21 Attaching the door panels

- Ask for assistance to lift the assembly unit upright and position it near the final location.
- Pick up one door (Y) and fasten the hinge bases onto the left side panel (S) with four nickel screws (JJ) in each.
- Repeat the same process to attach the other door (Y) to the right side panel (V).
- Open and close the doors to make sure they are aligned and shut correctly. If necessary, adjust the screws for a good fit. Refer to the hinge sticker on door for adjustment.

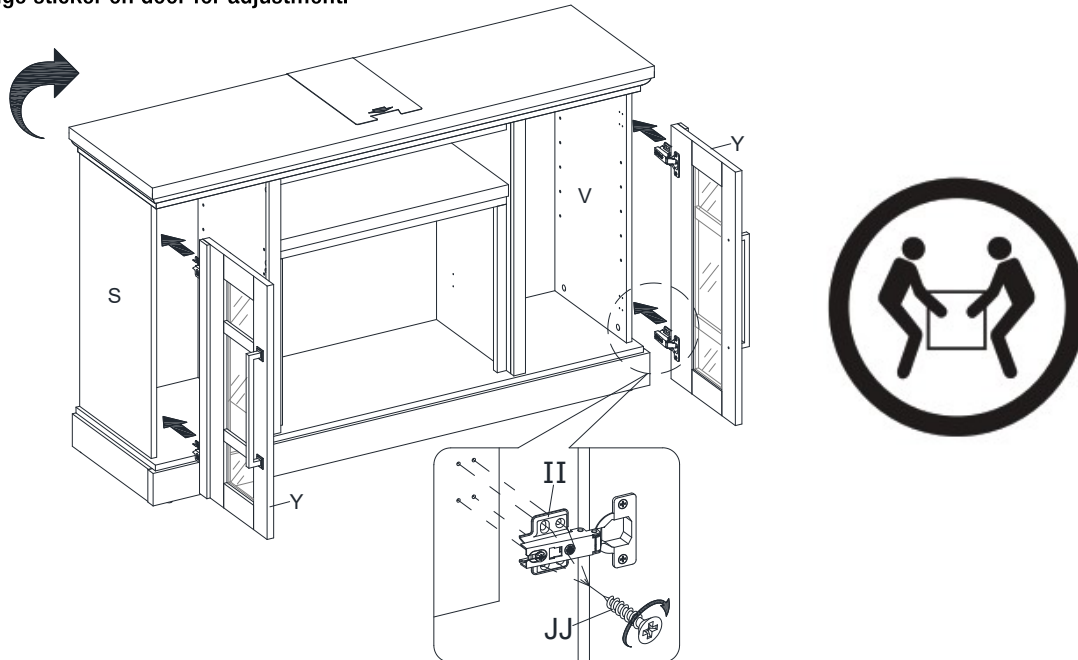

22 Attaching the adjustable shelves

- Open the doors and insert eight shelf supports (MM) in the holes at the desired height inside each side compartment. Make sure you place the four shelf supports in the same level so the shelf is not tilted. Tilt and rest the adjustable shelves (D1) onto the shelf supports.

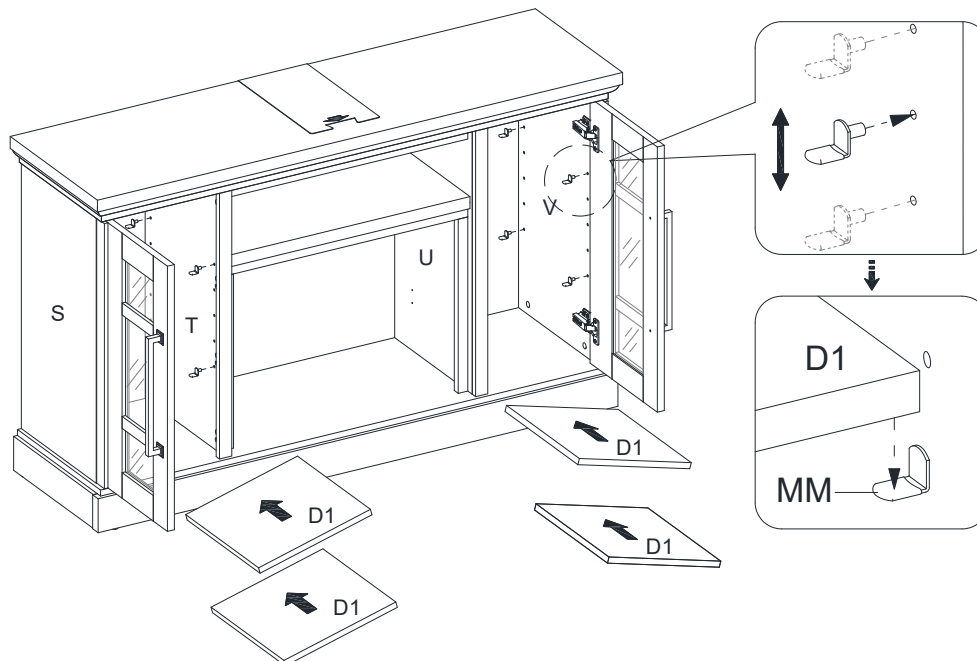

Assembly (continued)

23 Putting the paper stickers

- Put the paper stickers (RR) onto the visible cam locks to conceal the cams.

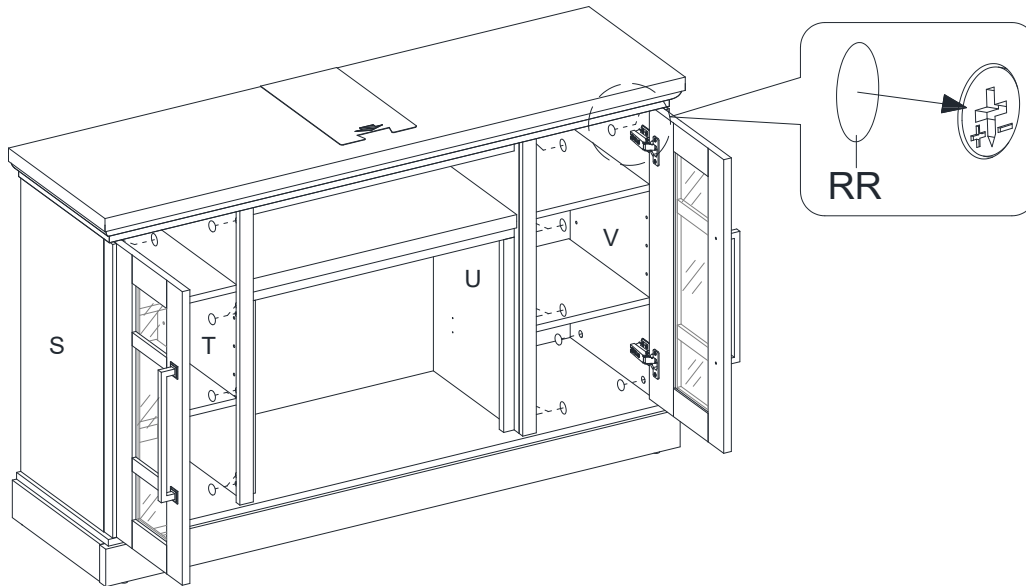

24 Attaching upright arms



IMPORTANT NOTE: Use hand screwdriver, not power driver to assemble fireplace insert. See BILT for video instructions.

- See figure A: Fasten upper 2 screws (AA) through the upright arm (C) into the heater (A) until tight.
- See figure B: Fasten lower 2 screws (AA) into the upright arm (C) until tight.
- Fully tighten all 4 screws (AA) one final time.
- Repeat the same process with upright arm (B).



WARNING: Do not lift or transport the heater by using the upright arms.

Figure A

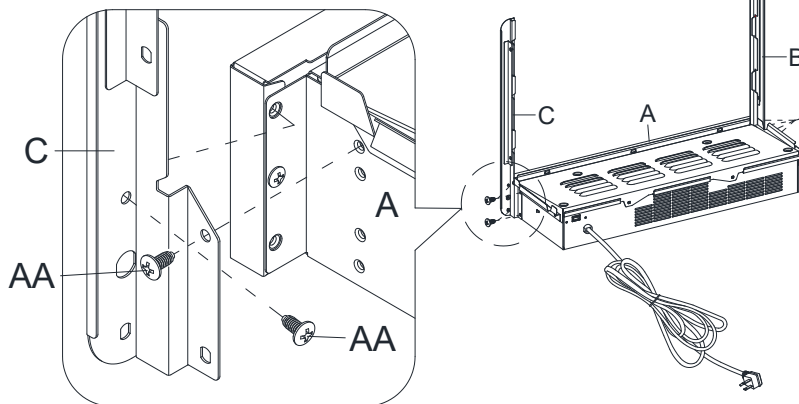
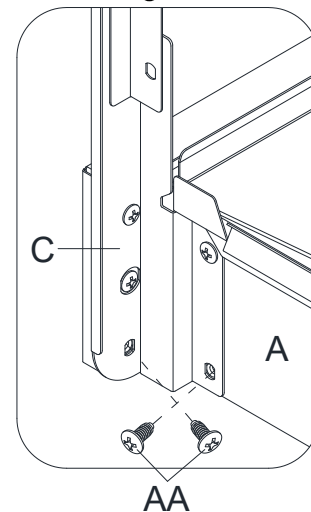

Figure B



Assembly (continued)

25 Attaching logs to ember bed



IMPORTANT: Carefully follow the 2 steps below for inserting each log.

1. Install left log (F) into left hole of ember bed (E) by inserting front edge of base of the log into front notches of ember bed hole.
 2. Then tilt the log back to insert the rear edge of the log base into rear notches of ember bed hole (press down log firmly to lock into position).
- Repeat the above process for the right log (G).

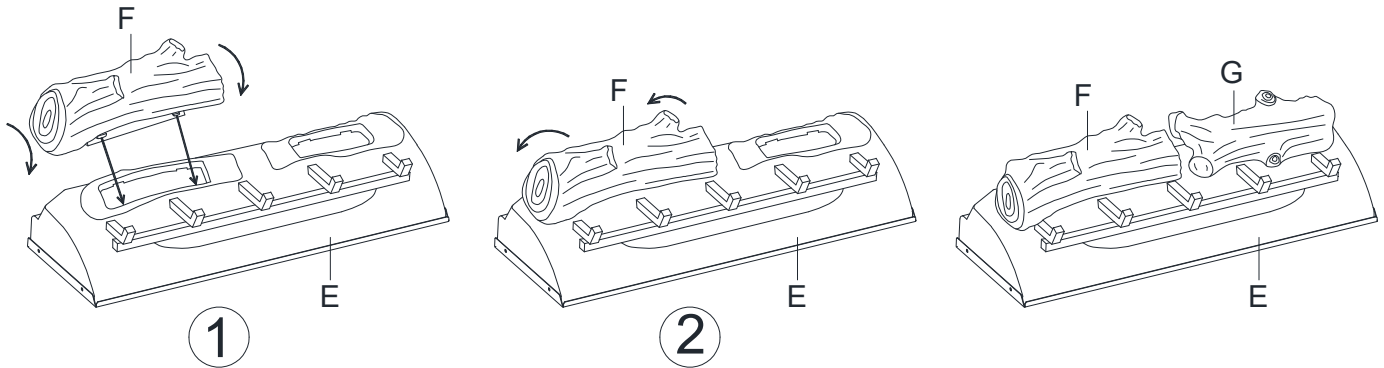

26 Positioning ember bed

- Set the ember bed (E) onto the heater (A) as shown.
- Push ember bed forward against the front flange of heater.
- Position the USB cable as shown below.

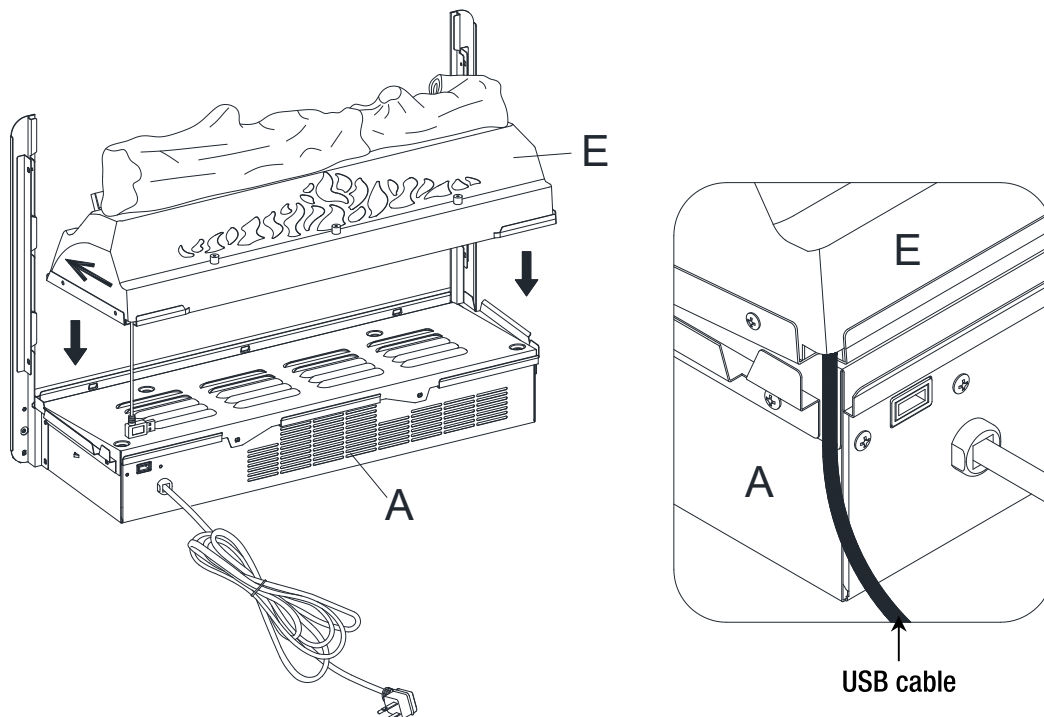

Assembly (continued)

27 Attaching wall panel

- Fold the wall panel (H) as shown. Then position yourself at back side of heater (A).
- Hold wall panel (H) at the angle shown below and insert lower back edge into metal slots on back of heater (A).
- Tilt wall panel (H) forward until bottom corner inserts into lower U-channels on both upright arms (B and C).
- Continue to tilt wall panel (H) forward until the top corner inserts into upper U-channels on both upright arms (B and C).

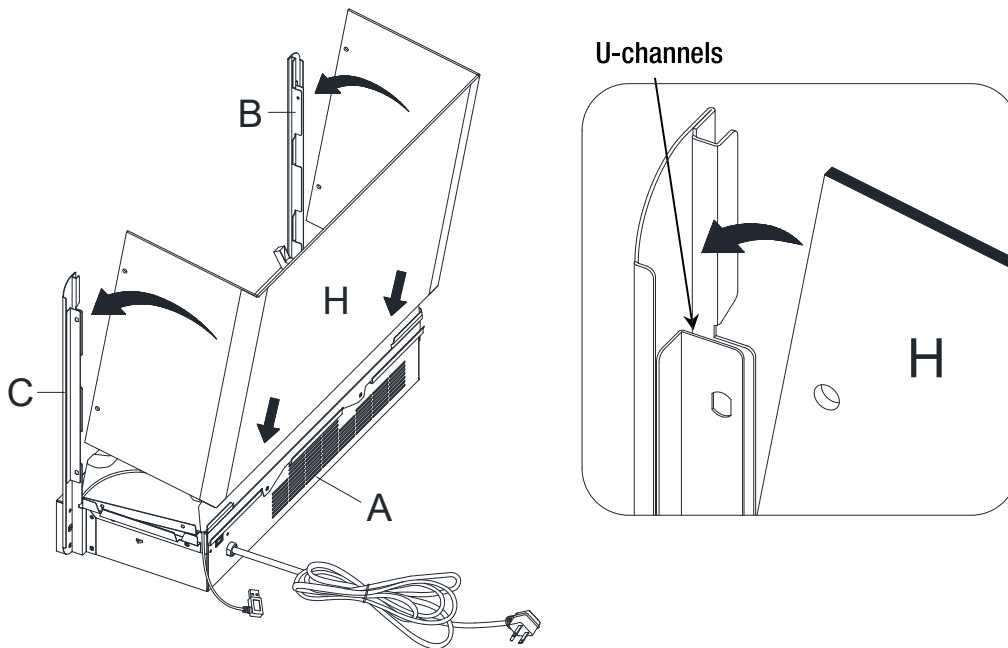

28 Connecting ember bed cable to heater

- Fully plug the USB connector of the ember bed (E) into the back port of heater (A).

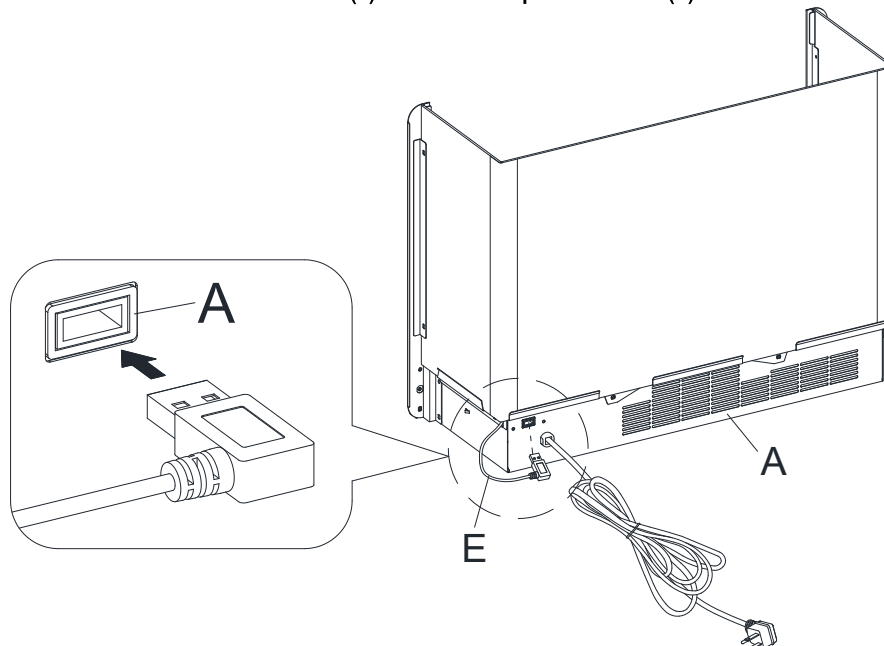

Assembly (continued)

29 Inserting the glass

- Slide the glass (I) into the inner U-channels on both upright arms (B and C) until the glass sits onto the heater (A). If needed, push top of upright arms in or out to accommodate glass. Make sure the top of the glass (I) is flush with the top of both upright arms (B and C).

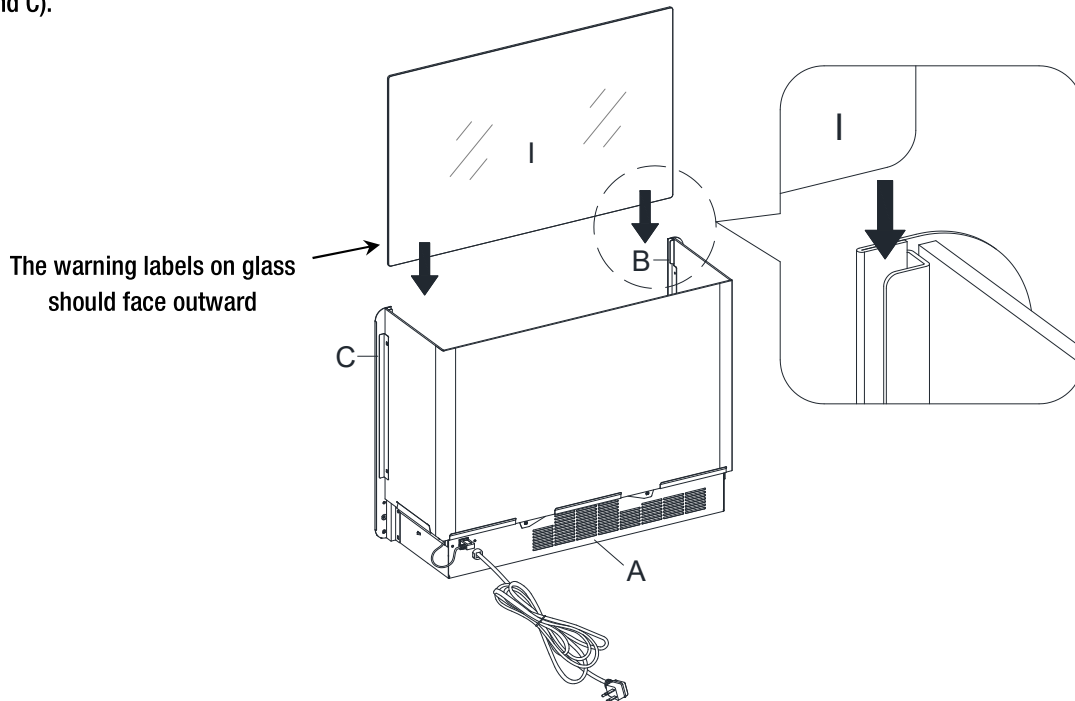

30 Positioning connector strap

- Position top connector strap (D) over the glass (I) and upright arms (B and C). Follow orientation shown below.

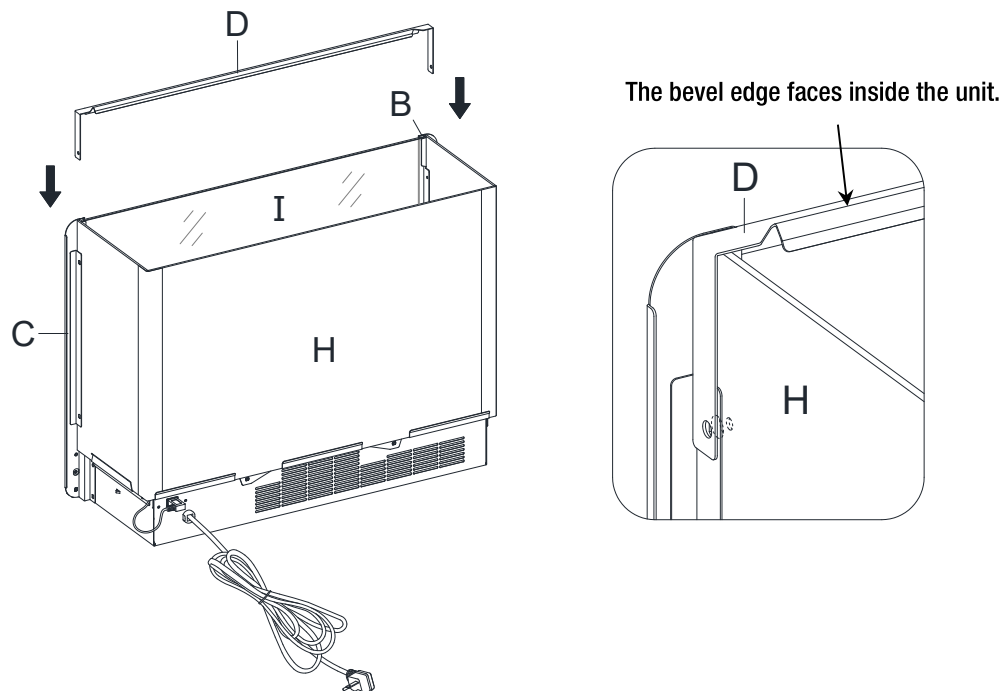

Assembly (continued)

31 Attaching connector strap

- Fasten connector strap (D) to both upright arms (B and C) using two screws (AA) as show below. Holes must be in line for screw to pass through.

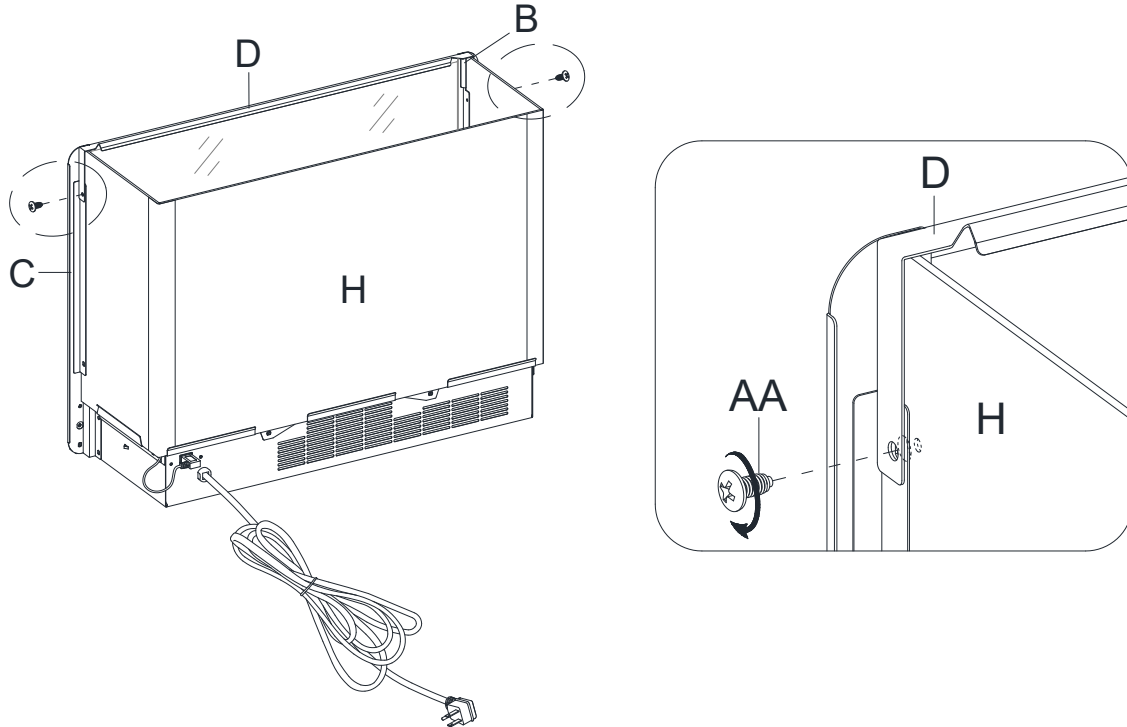

32 Finishing fireplace insert assembly

- The firebox is now ready for the next assemble step.

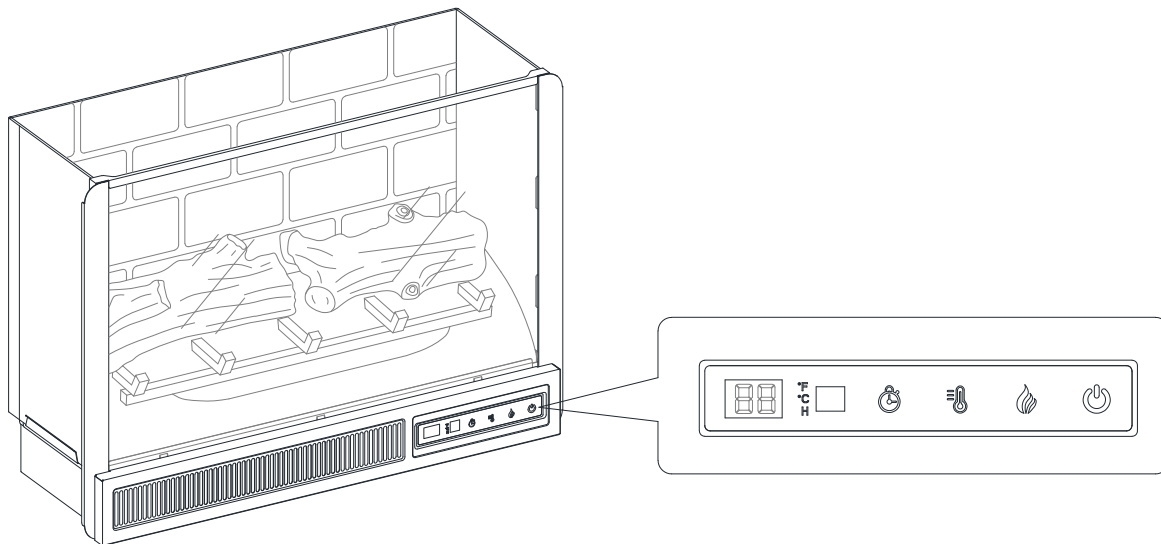

Assembly (continued)

33 Installing the fireplace insert

- Lift the fireplace insert carefully into the back of the assembled mantel and centre it in the opening.
- Use the pilot holes as a guide, fasten two L-shaped brackets (OO) onto the firebox support (E1) with four pan head screws (PP). Make sure that the right angle side is flush with the short edge of firebox support (E1).
- Use the pilot holes as a guide, fasten the firebox support (E1) between the partition panels (T and U) with four pan head screws (PP).

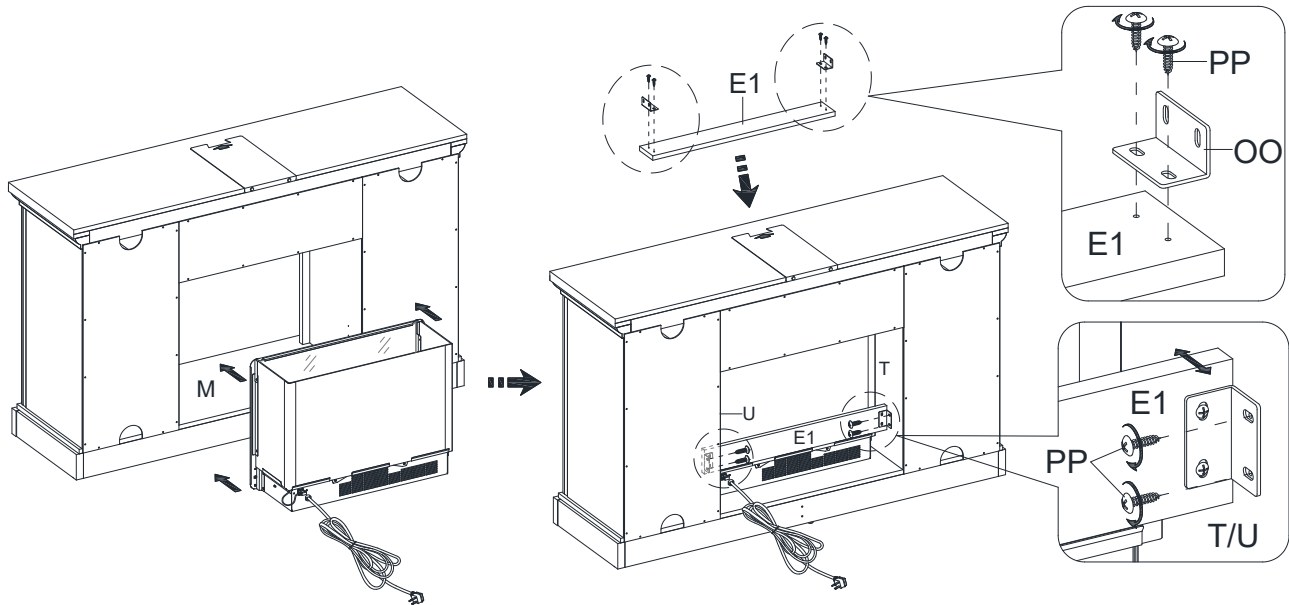

34 Installing the acrylic stopper

- Remove the paper backing of acrylic stopper (QQ), then properly align the acrylic stopper into the cutout on the acrylic stopper template on the front of the top panel (K). Press down on the acrylic stopper to help adhesion.



NOTE: To prevent your TV from tipping, you must install the acrylic TV stopper if you place a flat panel television on the top panel. Otherwise, skip to next step.

- At the back of top panel (K), grip the heads of plastic tacks with pliers, with twisting motion pull tacks loose to remove the acrylic stopper template.

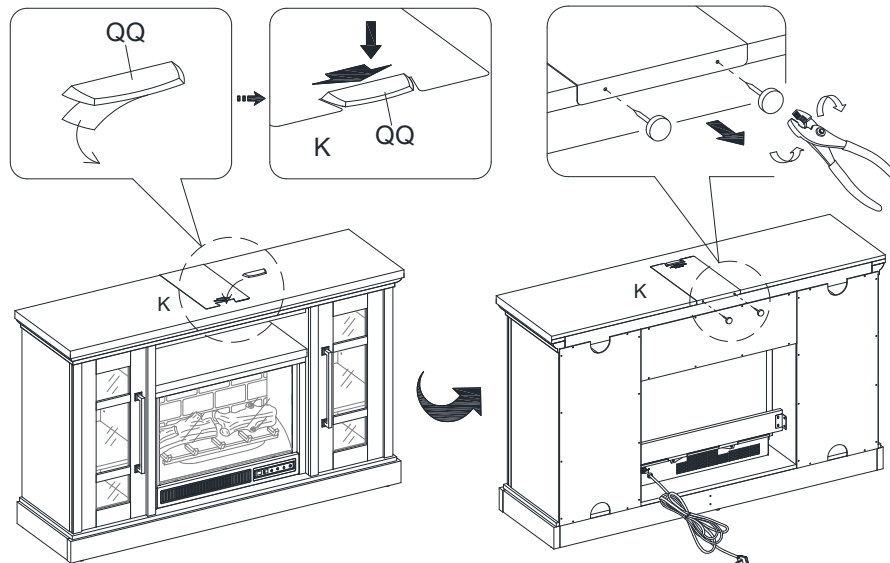

Assembly (continued)

35 Installing the tipping restraint hardware



WARNING: Young children can be seriously injured by tipping furniture. You must install the tipping restraint hardware with the unit to prevent the unit from tipping, causing any accidents or damage. The tipping restraints are intended only as a deterrent, they are not a substitute for proper adult supervision. The tipping restraints are not earthquake restraints. If you wish to add the extra security of earthquake restraints, they must be purchased and installed separately.

- With assistance, position the assembled fireplace at the desired location against a wall. If necessary, adjust the installed floor levelers by hand to correct tilting and level the doors, until the unit is level.
- Follow the instructions printed on the plastic bag containing the tipping restraint hardware to attach the tip-over restraints to the unit and the wall.
- Connect the fireplace to the power transformer. Follow the operating manual for the electric fireplace insert to control your fireplace.

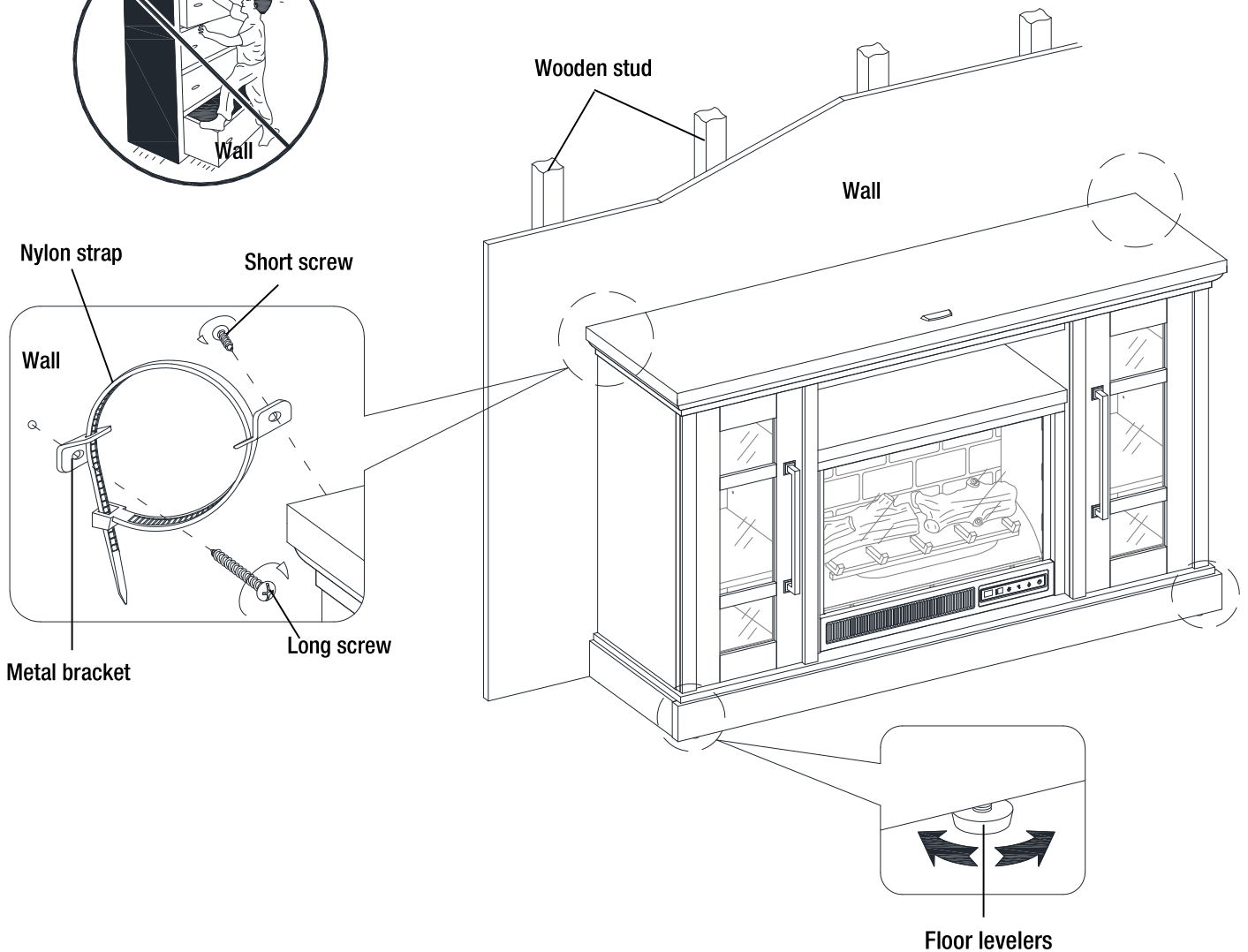

Care and Maintenance

A touch-up pen has been provided to minimize the small nicks or scratches that may occur during assembly or shipping.

To clean and care for your furniture:

- ❑ Use a soft, clean cloth that will not scratch the surface when dusting.
- ❑ Use of furniture polishes is not necessary. Should you choose to use polishes, test first in an inconspicuous area.
- ❑ Using solvents of any kind on your furniture may damage the finish.
- ❑ Never use water to clean your furniture as it may cause damage to the finish.
- ❑ Always use coasters under beverage glasses and flowerpots.
- ❑ Liquid spills should be removed immediately. Using a soft clean cloth, blot the spill gently. Avoid rubbing.
- ❑ Always use protective pads under hot dishes and plates. Heat can cause chemical changes that may create spotting within the furniture finish.
- ❑ In the event that your furniture is stained or otherwise damaged during use, we recommend that you call a professional to repair your furniture.
- ❑ Check bolts/screws periodically and tighten them if necessary.

CARING FOR WOOD FURNITURE

It is best to keep your furniture in a climate-controlled environment. Extreme temperature and humidity changes can cause fading, warping, shrinking and splitting of wood. It is advised to keep furniture away from direct sunlight as sun may damage the finish.

Proper care and cleaning at home will extend the life of your purchase. Following these important and helpful tips will enhance your furniture as it ages.

CLEANING THE FIREPLACE TRIM

Clean the metal trim using a soft cloth, slightly dampened with citrus oil based product and buff with a clean soft cloth. DO NOT use brass polish or household cleaners as these products will damage the metal trim. Citrus oil based products can be obtained at supermarkets or hardware stores.



WARNING

- Unit must be placed on a level surface or leveled with included hardware (when applicable).
- Do not sit or stand on or allow children to climb, sit or stand on the assembled product.
- For safety reasons, it is imperative that this unit be mounted to the wall or floor.
- Unit can tip over causing severe injury or death.
- Never open more than one drawer at a time.
- Do not exceed the recommended weight limits.
- Before cutting, drilling or hammering into any wall or floor surface, verify the location of electrical, plumbing and gas lines. Cutting may cause serious injury.

HOME DECORATORS COLLECTION

Questions, problems, missing parts? Before returning to the store,
call Home Decorators Collection Customer Service
8 a.m. - 7 p.m., EST, Monday-Friday
9 a.m. - 6 p.m., EST, Saturday

1-800-986-3460

HOMEDEPOT.COM/HOMEDECORATORS

Retain this manual for future use.

SKU n° 1001709408

HOME
DECORATORS
COLLECTION

Modèle n° HDCFP54-17

INSTRUCTIONS DE MONTAGE

Foyer électrique à bobines avec console pour système audiovisuel de 1,37 m llari

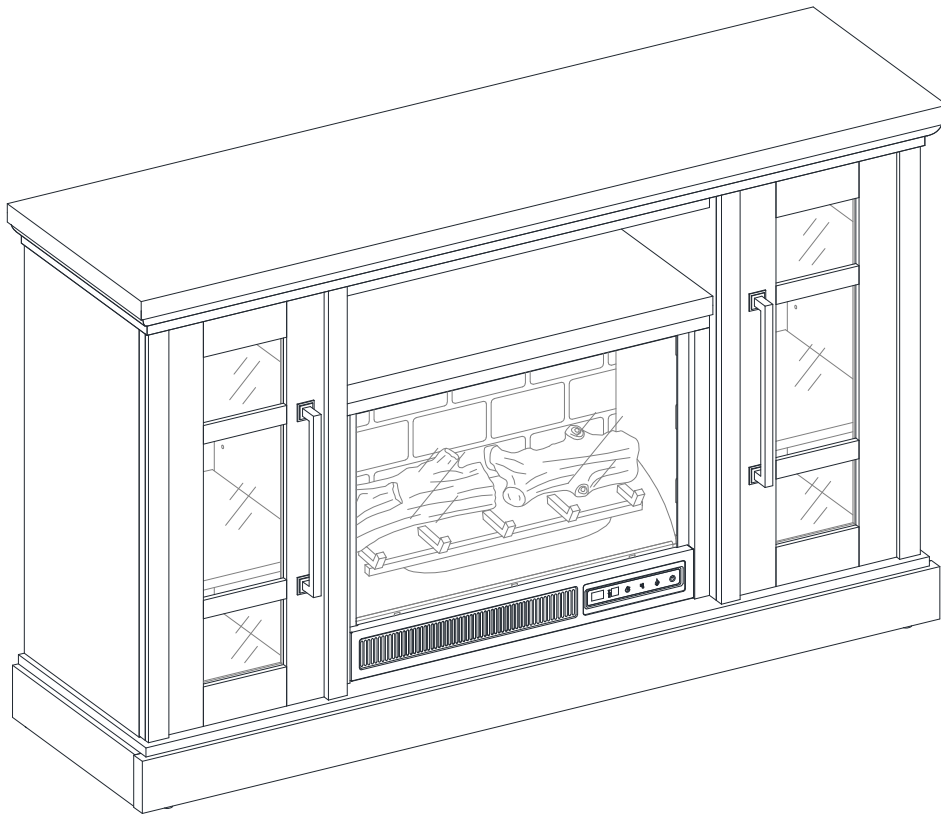

Vous avez des questions ou des problèmes? Certaines pièces sont manquantes? Avant de vous rendre au magasin, communiquez avec le service à la clientèle de Home Decorators Collection de 8 h à 19 h (HNE) du lundi au vendredi de 9 h à 18 h (HNE) du samedi

1-800-986-3460

HOMEDEPOT.COM/HOMEDECORATORS

MERCI

Nous apprécions la confiance que vous avez témoigné à Home Decorators Collection en achetant ce meuble. Nous nous efforçons continuellement de créer des produits de qualité pour votre maison. Visitez notre site web pour voir la gamme complète de produits que nous offrons pour satisfaire à vos besoins en matière d'amélioration du foyer. Merci d'avoir choisi Home Decorators Collection!

Table des matières

Table des matières	2
Consignes de sécurité	2
Poids maximal supporté	2
Garantie	2
Pré-assemblage	2
Plan de montage	2
Outils nécessaires	2

Matériel fourni	3
Contenu de l'emballage	4
Assemblage	5
Entretien	23
Entretien de votre meuble en bois	23
Nettoyage de la garniture du foyer	23

Consignes de sécurité

Veillez lire et comprendre ces instructions avant d'assembler et d'utiliser cette console. Conservez ces instructions pour toute référence future.

POIDS MAXIMAL SUPPORTÉ



AVERTISSEMENT : Cette console n'est pas conçue pour supporter des téléviseurs à tube cathodique. Utilisez uniquement des téléviseurs à écran plat et des équipements audio/vidéo respectant les limites recommandées de taille et de poids. Ne l'utilisez jamais avec un téléviseur à écran plat plus grand ou plus lourd que ceux recommandés. Pour éviter l'instabilité, placez un téléviseur à écran plat au centre de l'appareil ; la base de la télévision doit pouvoir reposer sur la surface de support de l'appareil sans trop accrocher les bords. Des téléviseurs à écran plat mal positionnés, des téléviseurs à écran plat ou d'autres équipements dépassant les limites recommandées de taille et de poids peuvent tomber ou casser l'appareil, entraînant de graves blessures.

Convient à la plupart des téléviseurs à écran plat de 165,1 cm / 65 po
Charge maximale 36,3 kg / 80 lb

Placez le téléviseur derrière le butoir

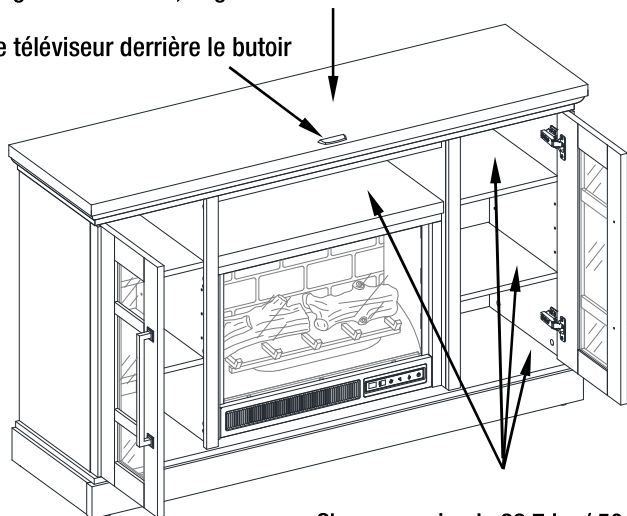

Charge maximale 22,7 kg / 50 lb

Garantie

Nous croyons que vous serez pleinement satisfait de votre achat. Si ce produit comporte des défauts de fabrication ou de main-d'œuvre, ou qu'il s'avérerait défectueux dans le cadre d'un usage normal, nous le réparerons ou le remplacerons jusqu'à un (1) an à compter de la date d'achat.

La présente garantie vous donne des droits légaux spécifiques et vous pouvez également avoir d'autres droits, lesquels varient d'une région à l'autre.

Communiquez avec l'équipe du service à la clientèle au 1-800-986-3460 ou visitez le site www.HomeDepot.com/homedecorators.

Pré-assemblage

PLAN DE MONTAGE

Comparez toutes les pièces avec les listes du matériel inclus et du contenu du paquet. Si une pièce semble manquante ou endommagée, n'assemblez pas le produit et contactez l'équipe du service client au 1-800-986-3460.

OUTILS NÉCESSAIRES



Tournevis
cruciforme
(non inclus)

Pré-Assemblage (suite)

MATÉRIEL FOURNI



REMARQUE : le matériel n'est pas affiché à l'échelle de grandeur réelle.

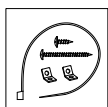
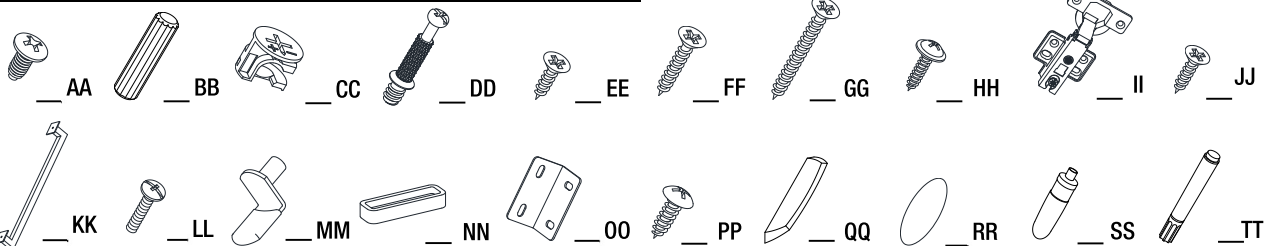

UU

Pièce	Description	Quantité
AA	Vis de foyer	10+1 extra
BB	Chevilles en bois	45+2 extra
CC	Verrou à came	42+2 extra
DD	Boulons à came	42+2 extra
EE	Vis à tête plate courte	4+1 extra
FF	Vis à tête plate moyenne	9+1 extra
GG	Vis à tête plate longue	6+1 extra
HH	Vis à tête ronde	32+1 extra
II	Charnière	4
JJ	Vis nickel pour charnière	24+1 extra
KK	Poignée	2

Pièce	Description	Quantité
LL	Boulon de poignée	4
MM	Support d'étagère	16+1 extra
NN	Butée de porte	2
OO	Support métallique en L	2
PP	Vis à tête cylindrique	8+1 extra
QQ	Bouchon en acrylique	1
RR	Autocollant en papier	26+1 extra
SS	Colle	2
TT	Stylo de retouche	1
UU	Kit de quincaillerie de retenue de basculement	2

Pré-assemblage (suite)

CONTENU DE L'EMBALLAGE

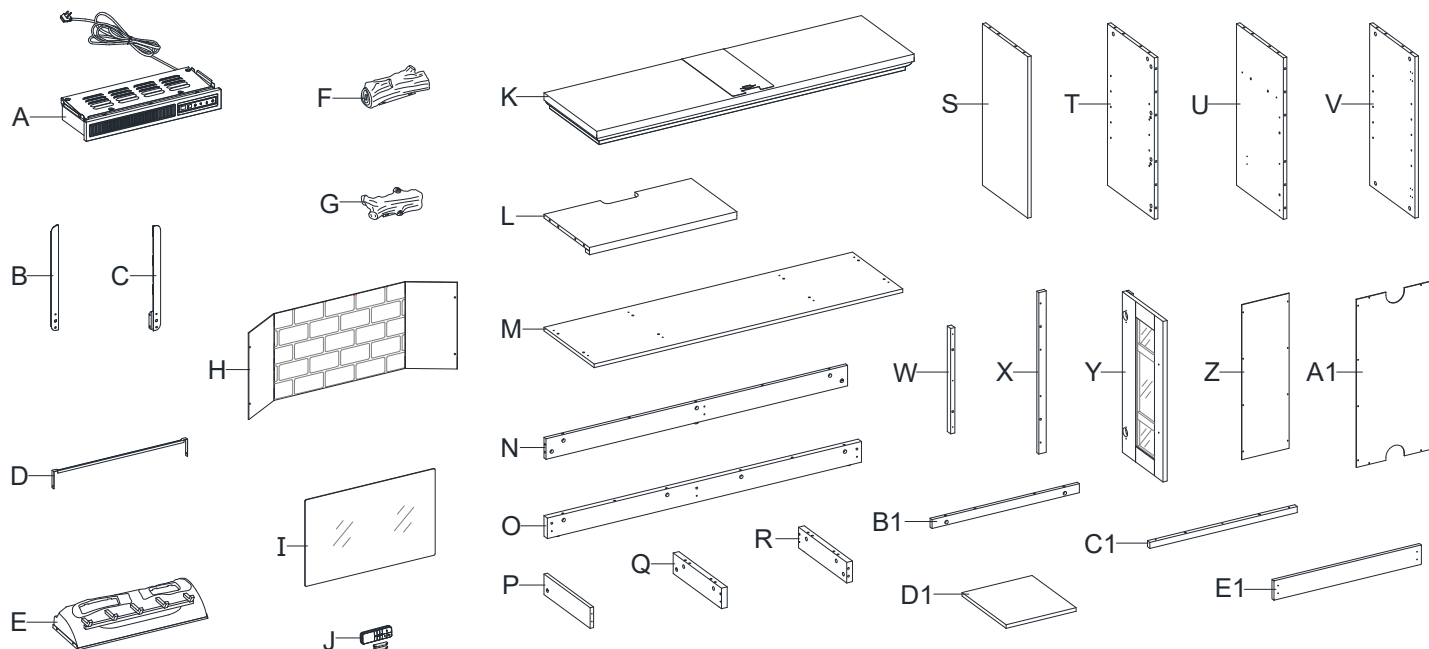

Pièce	Description	Quantité
A	Radiateur	1
B	Bras verticaux gauche	1
C	Bras verticaux droit	1
D	l'attache du connecteur	1
E	Lit de braises	1
F	Bûches gauche	1
G	Bûches droite	1
H	Panneaux muraux du foyer	1
I	Verre du foyer	1
J	Télécommande avec batterie	1
K	Panneau supérieur	1
L	Étagère multimédia	1
M	Panneau inférieur	1
N	Plinthe arrière	1
O	Plinthe avant	1
P	Support central de la base	1

Pièce	Description	Quantité
Q	Plinthe gauche	1
R	Plinthe droite	1
S	Panneau latéral gauche	1
T	Paroi gauche	1
U	Paroi droit	1
V	Panneau latéral droit	1
W	Montant du milieu	2
X	Moulure de séparation	2
Y	Porte avec insertion en verre	2
Z	Panneau arrière central	1
A1	Panneau arrière latéral	2
B1	Moulage avant supérieur	1
C1	Barre transversale centrale	1
D1	Étagère réglable	4
E1	Support de foyer	1

Assemblage

1 Préparation de l'assemblage de la base



REMARQUE : Ne pas complètement serrer les boulons avant d'avoir terminé l'assemblage de toutes les pièces. Une fois assemblées, revenir en arrière et serrer tous les boulons. Cela facilitera l'assemblage.

- Déballiez l'unité et vérifiez que vous disposez de tout le matériel et des pièces nécessaires. Assemblez l'unité sur un sol recouvert de moquette ou sur le carton vide pour éviter toute rayure.
- Vissez fermement les boulons à came (DD) dans les petits trous désignés sur le panneau inférieur (M) et les plinthes (O, Q et R) à l'aide d'un tournevis cruciforme. Ne pas trop serrer les boulons à came.

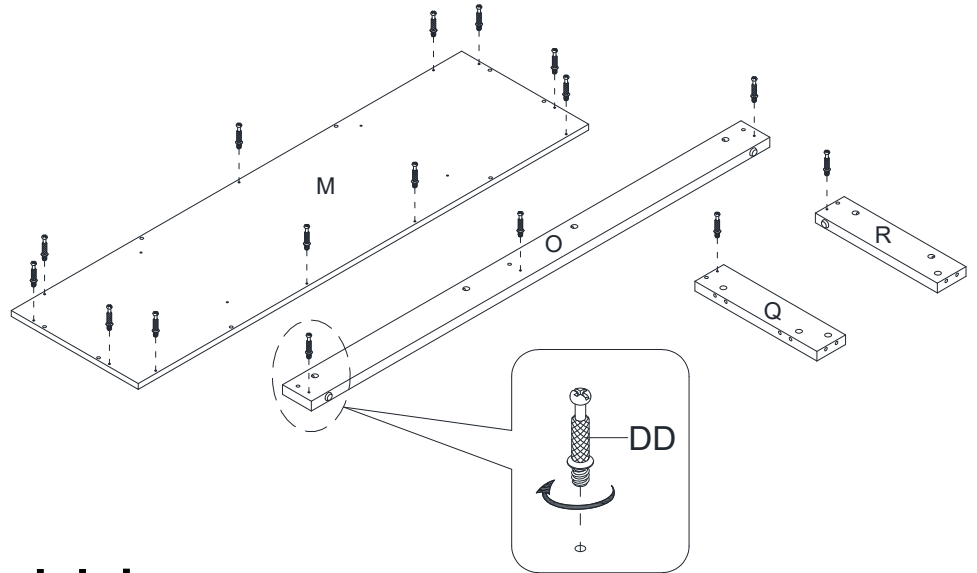
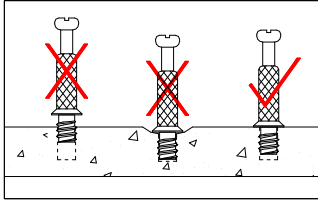

2 Coller les chevilles de bois



REMARQUE: Reportez-vous aux dessins du guide d'assemblage des chevilles dans cette étape pour plus de précisions sur la façon de coller correctement les chevilles en bois. Appliquez cette méthode chaque fois que vous demandez d'installer des chevilles en bois.

- Collez les chevilles en bois (BB) dans les trous intérieurs de l'étagère multimédia (L), des plinthes (N, O, Q et R), du support central de base (P) et de la barre transversale centrale (C1). Il est très important d'utiliser une petite quantité de colle aux deux extrémités des chevilles et d'essuyer immédiatement l'excédent de colle.

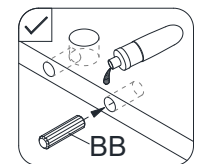
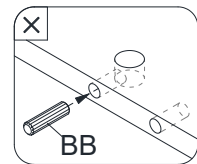
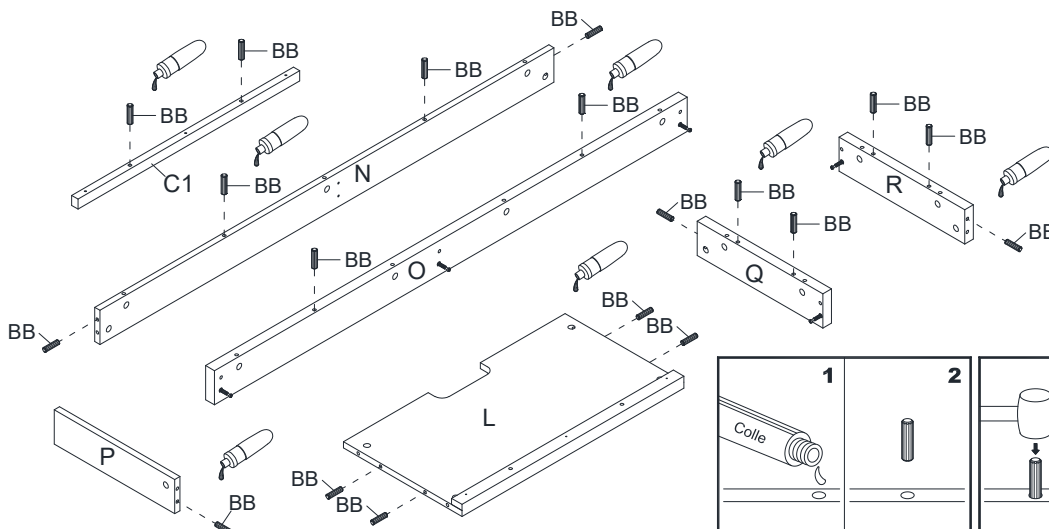

Guide d'assemblage de la cheville

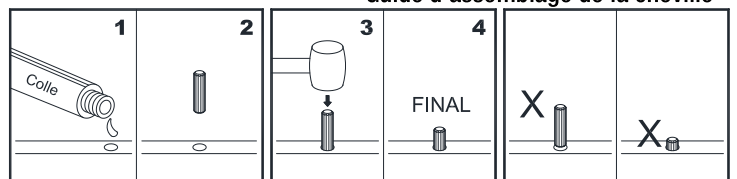

Assemblage (suite)

3 Fixer la barre transversale centrale

- Fixez la barre transversale centrale (C1) à l'étagère multimédia (L) à l'aide de trois vis à tête plate moyennes (FF).

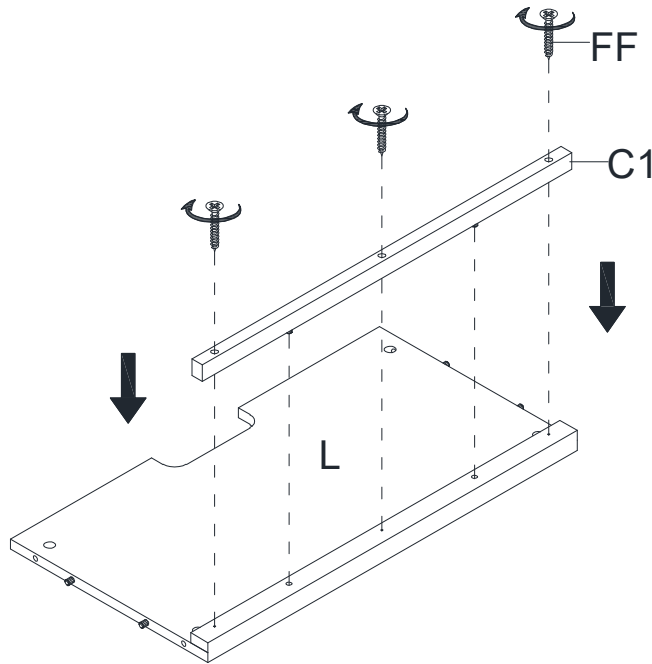

4 Fixation du support central de la base



Remarque : Reportez-vous aux dessins du guide d'assemblage des verrous à came dans cette étape pour plus de précisions sur la façon d'installer correctement les verrous à came. Appliquez cette méthode chaque fois que vous demandez d'installer des verrous à came.

- Fixez le support central de la base (P) à la plinthe avant (O) en engageant un verrou à came (CC).

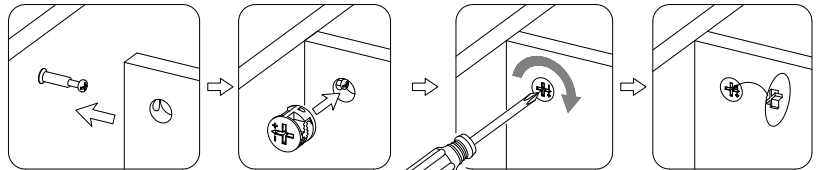
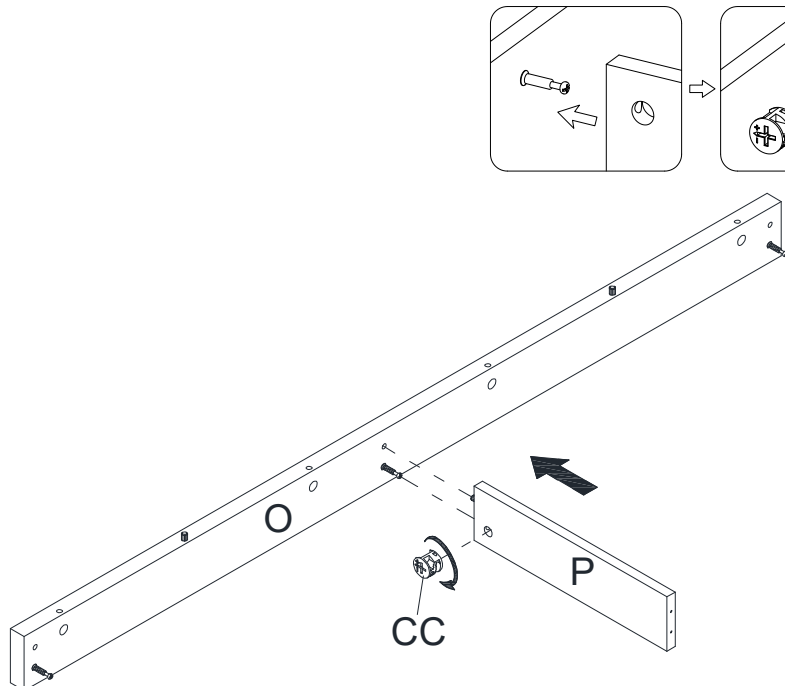

Guide d'assemblage du verrou à came

Assemblage (suite)

5 Fixation de la plinthe arrière

- Fixez la plinthe arrière (N) entre les plinthes latérales (Q et R) en engageant deux verrous à came (CC).

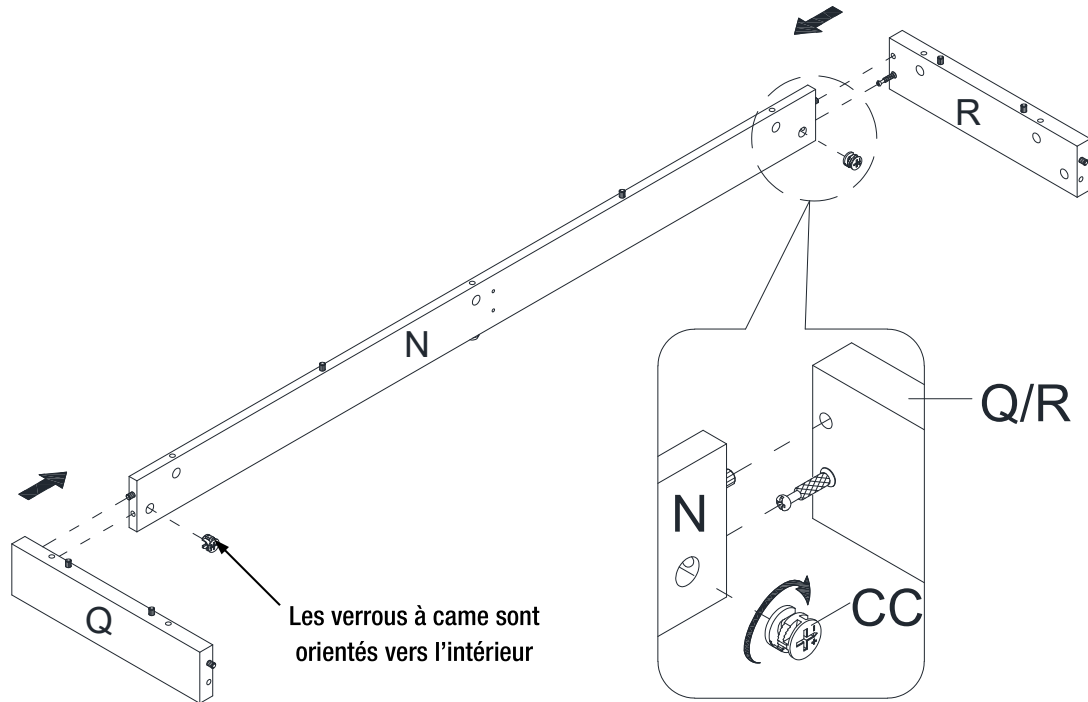

6 Fixation de la plinthe avant

- Appuyez la plinthe avant (O) sur les plinthes latérales (Q et R) et fixez-la en place en engageant deux verrous à came (DD).
- Fixer le support central de base (P) à la plinthe arrière (N) avec deux vis à tête plate longues (GG).

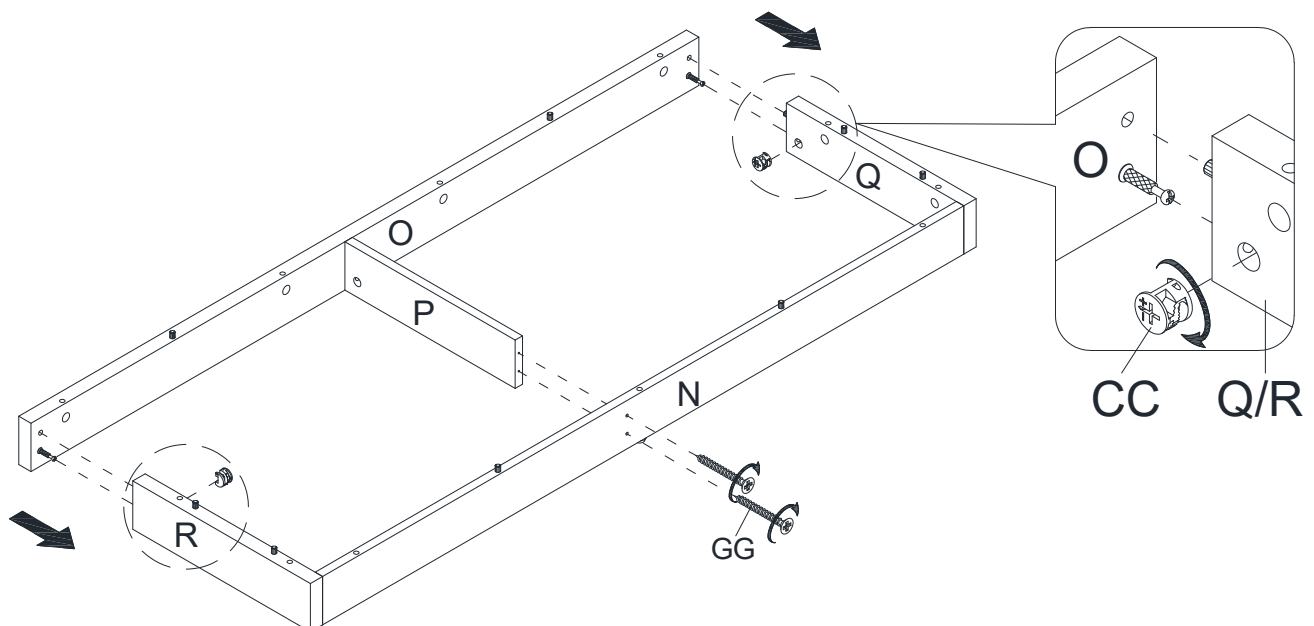

Assemblage (suite)

7 Fixer la base

- Alignez et fixez l'assemblage précédent au panneau inférieur (M) en engageant 11 verrous à came (CC).

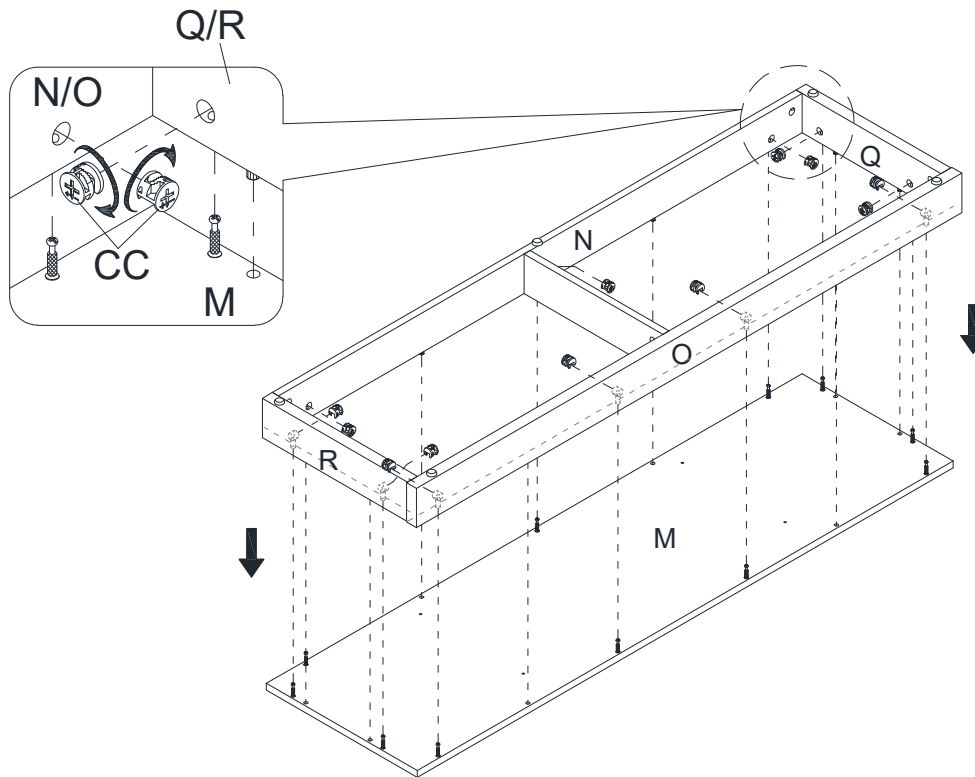

8 Préparation de l'assemblage du panneau inférieur

- Vissez fermement 4 boulons à came (DD) dans les petits trous prévus à cet effet sur le dessus du panneau inférieur (M) à l'aide d'un tournevis cruciforme.

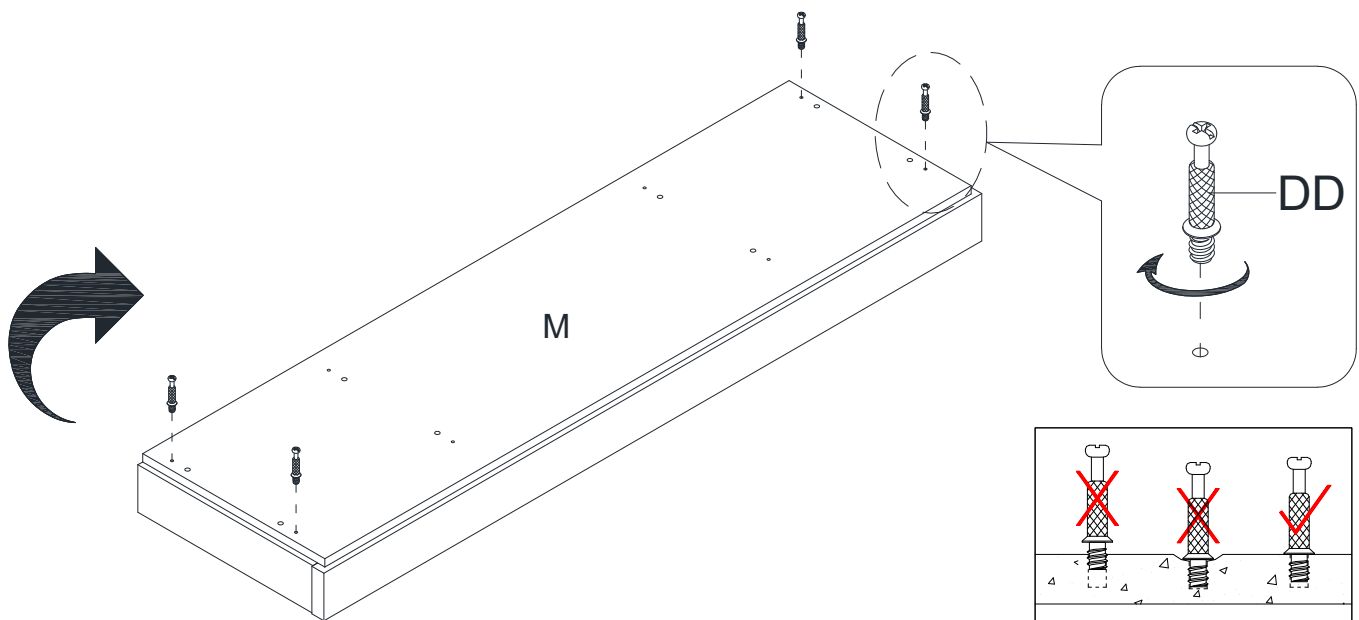

Assemblage (suite)

9 Préparation de l'assemblage du panneau supérieur et les parois

- Vissez solidement les boulons à came (DD) dans les petits trous désignés sur le panneau supérieur (K), les parois (T et U) et les moulures de séparation (X) à l'aide d'un tournevis cruciforme.

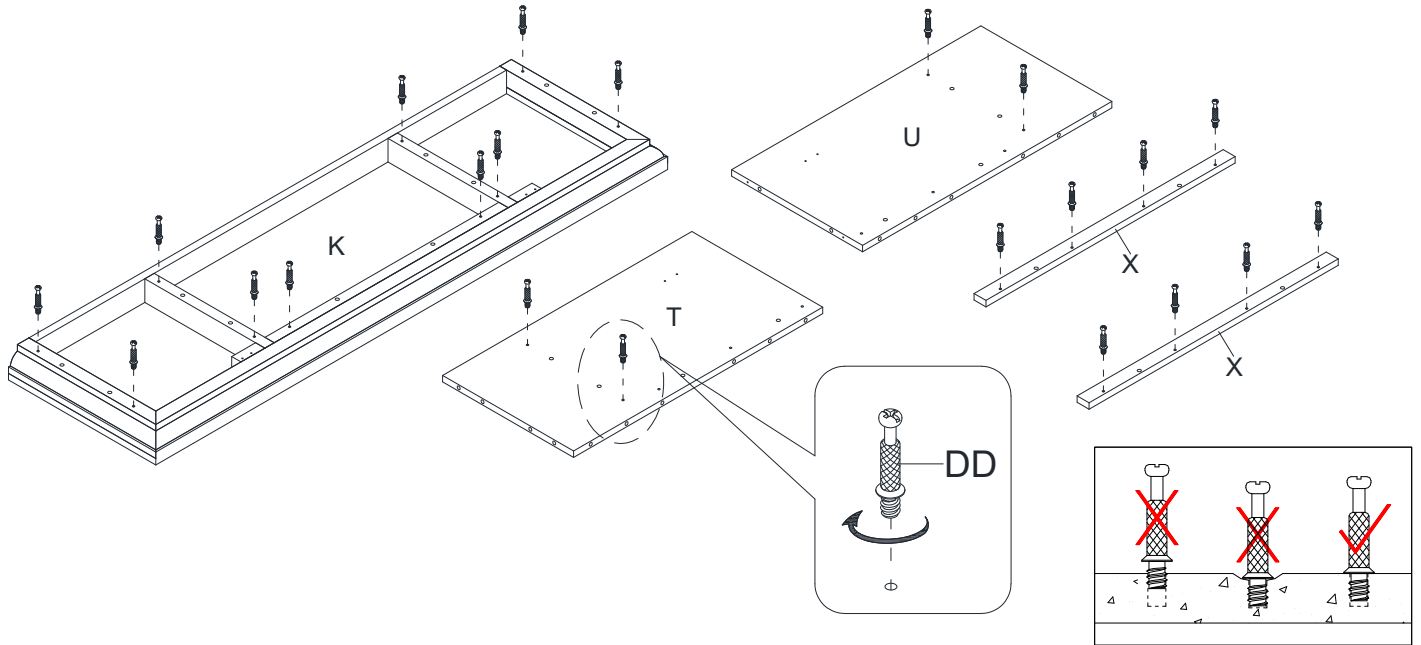

10 Coller les chevilles de bois

- Collez les chevilles en bois (BB) dans les trous intérieurs des panneaux latéraux (S et V), les parois (T et U) et de la moulure avant supérieure (B1) comme illustré.

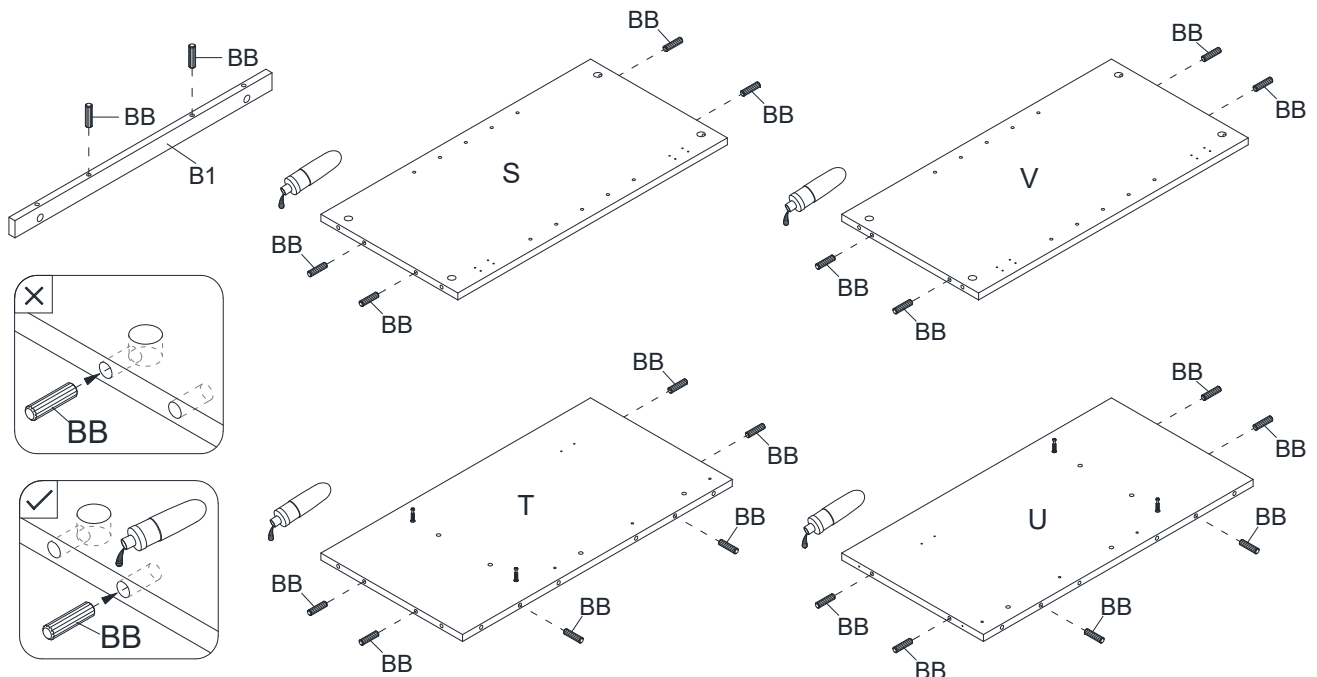

Assemblage (suite)

11 Fixer les moulures de séparation

- Fixez une moulure de séparation (X) au paroi gauche (T) en engageant quatre verrous à came (CC).
- Répétez le même processus pour fixer l'autre moulure de séparation (X) au paroi droit (U).

Les bords sont alignés les uns avec les autres.

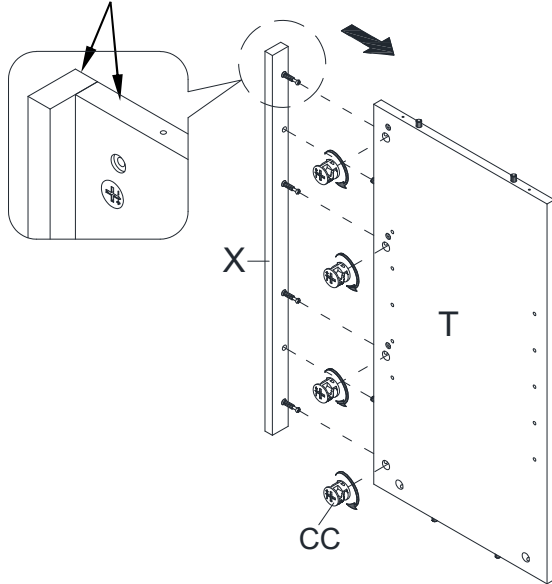

Les bords sont alignés les uns avec les autres.

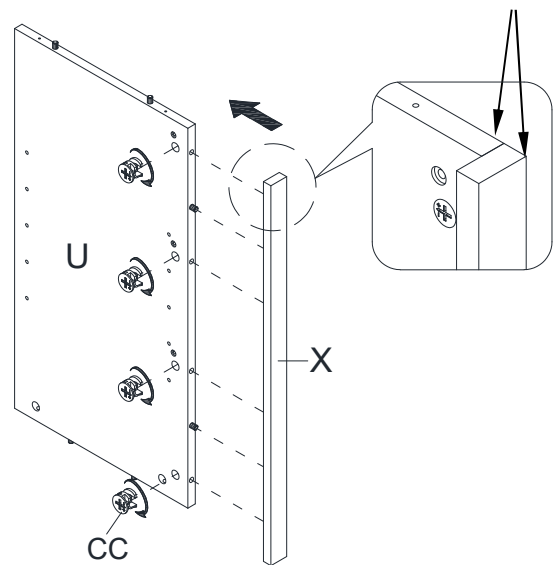

12 Fixer les montants du milieu

- Collez deux chevilles en bois (BB) dans les trous intérieurs de chaque montant du milieu (W).
- Fixez les montants du milieu (W) aux parois (T et U) respectivement à l'aide de trois vis à tête plate moyennes (FF) pour chaque montant.

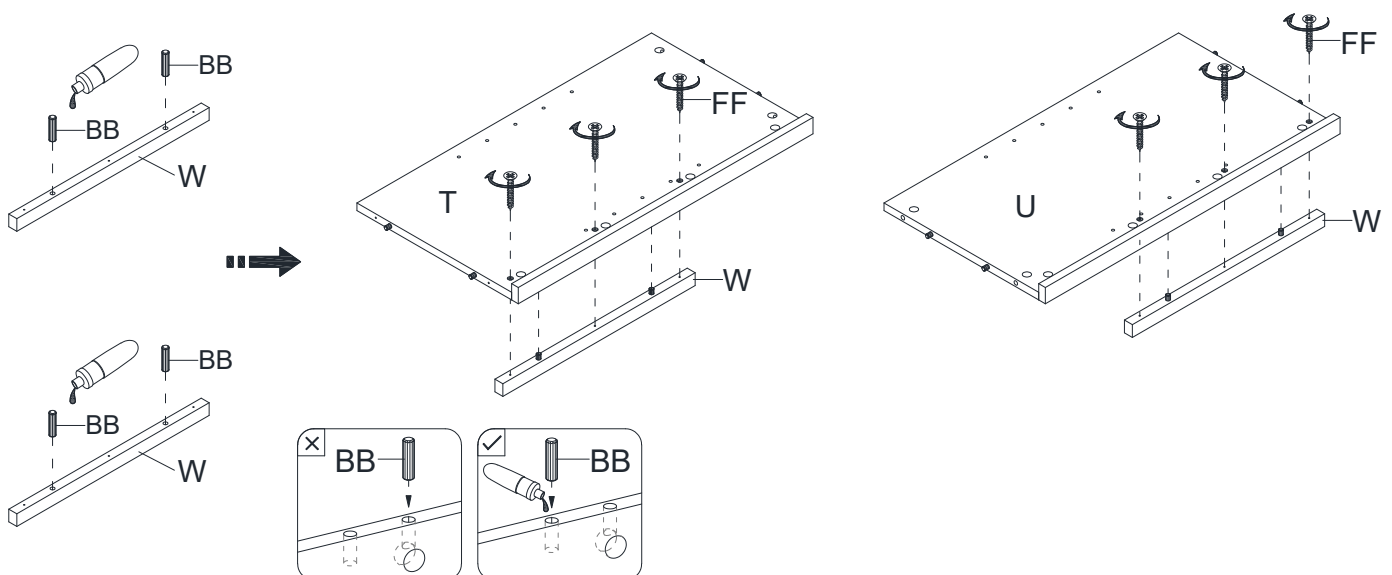

13 Fixer l'étagère multimédia

- Orientez et fixez l'étagère multimédia (L) entre les parois (T et U) en engageant quatre verrous à came (CC).

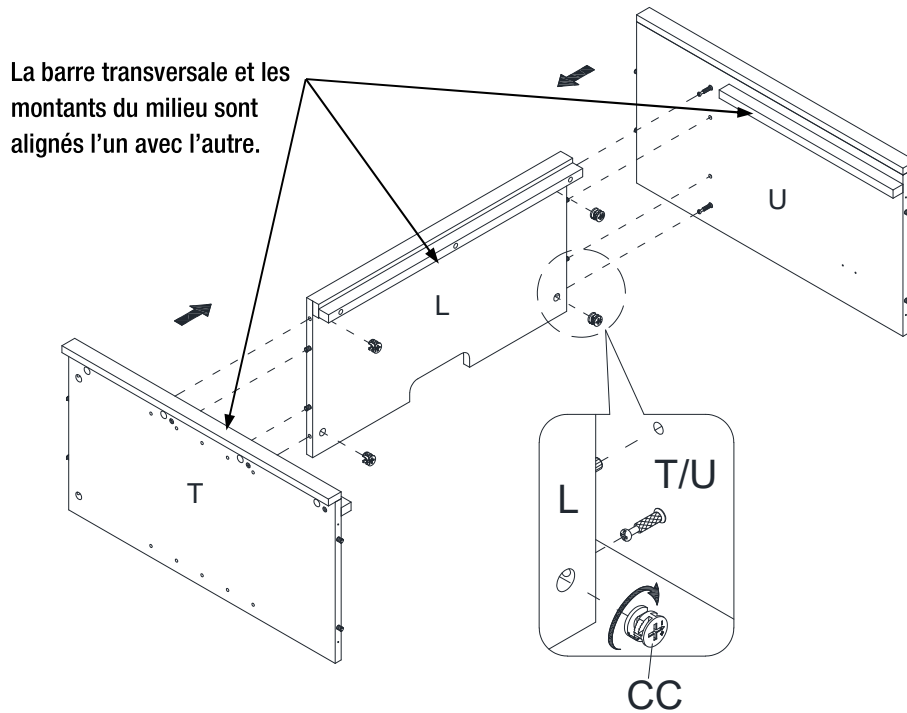

14 Fixer le panneau inférieur

- En utilisant les chevilles en bois comme guide, appuyez fermement sur les parois assemblées (T et U) contre le panneau inférieur (M) et fixez-les avec quatre vis à tête plate longues (GG).

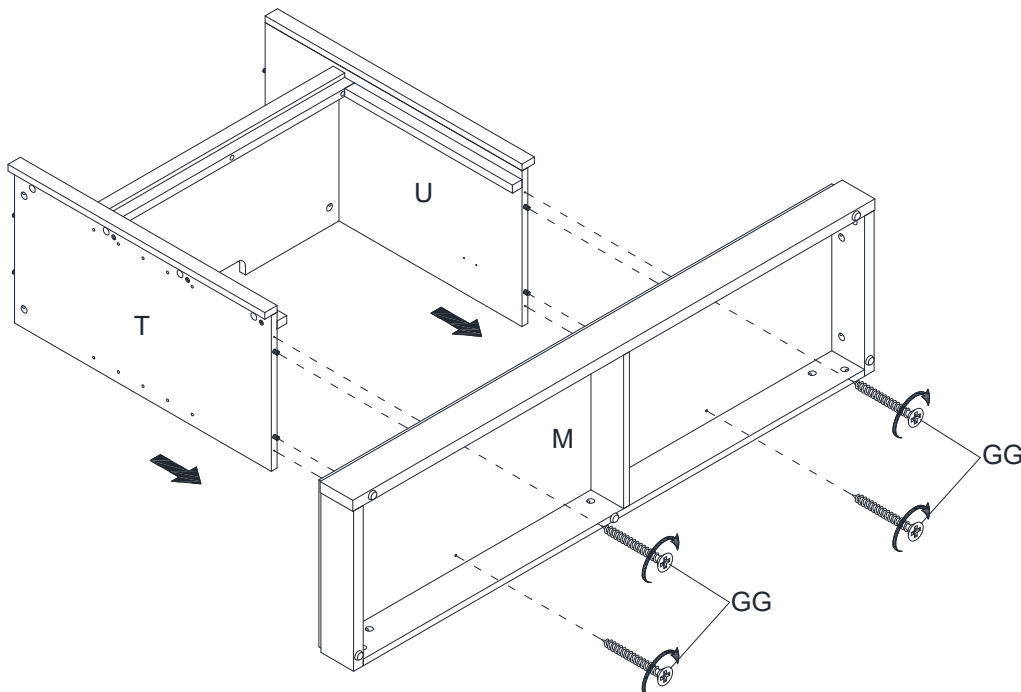

Assemblage (suite)

15 Fixer des panneaux latéraux

- Orientez et fixez les panneaux latéraux (S et V) au panneau inférieur (M) en engageant quatre verrous à came (CC) comme illustré.

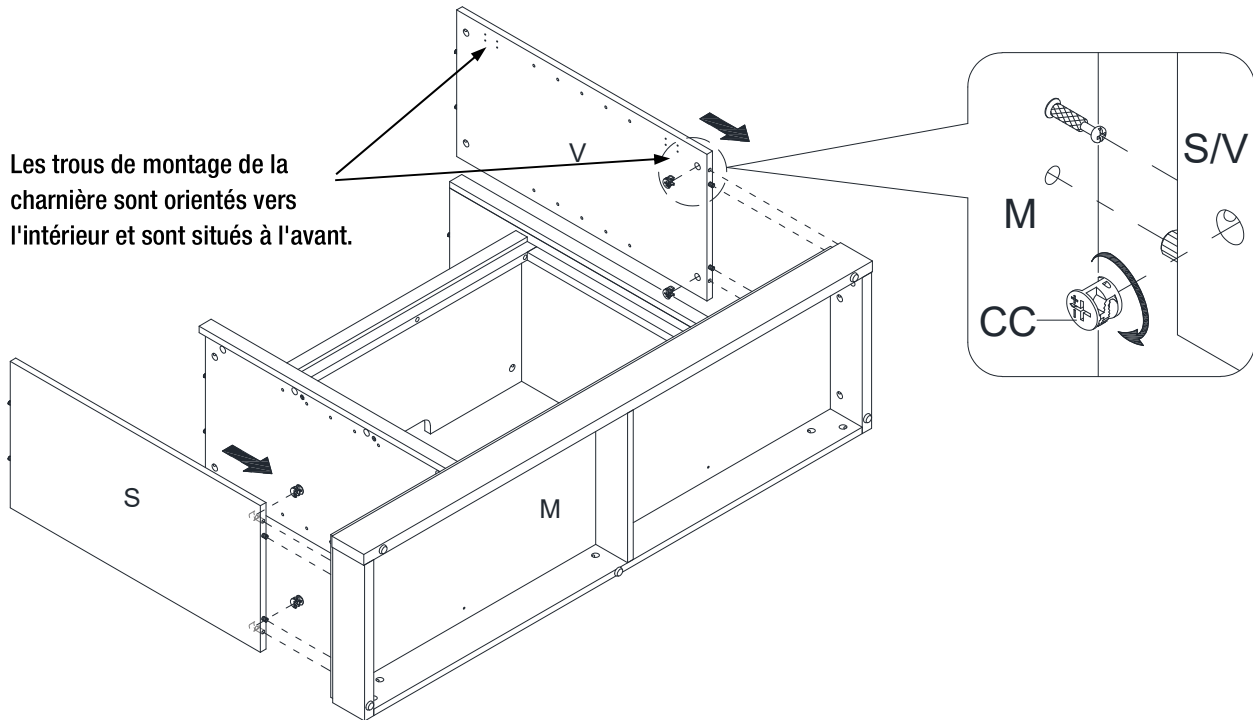

16 Fixer le moulage avant supérieur

- Fixez le moulage avant supérieur (B1) au panneau supérieur (K) avec deux verrous à came (CC).

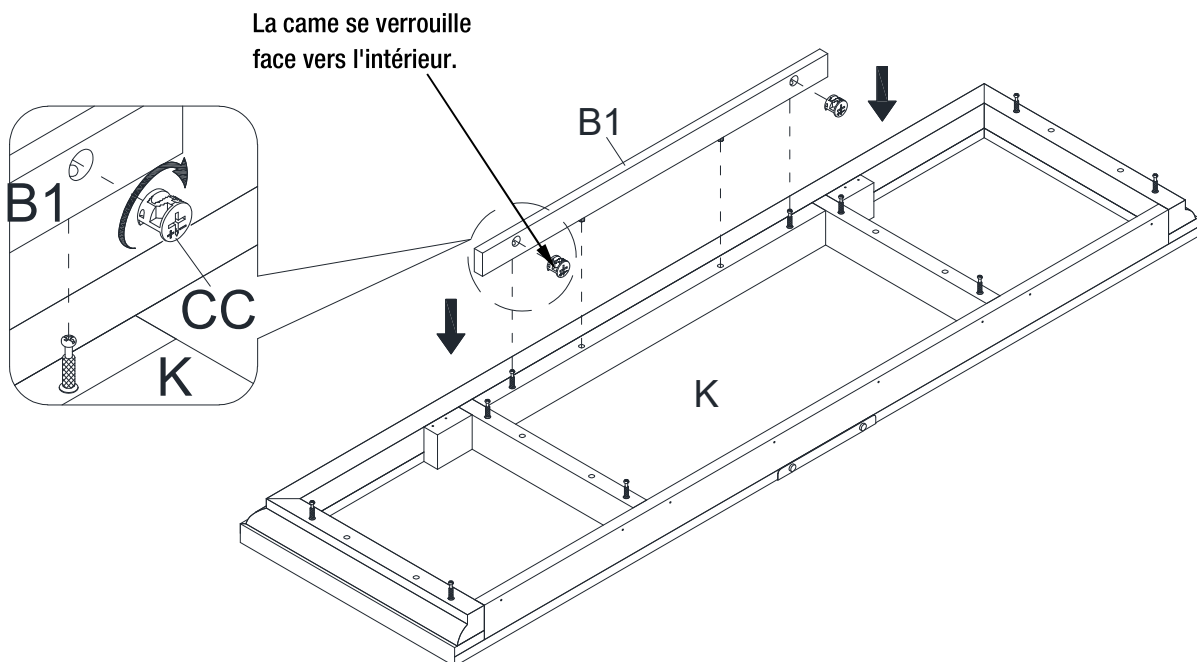

Assemblage (suite)

17 Installer les butée de porte

- Utilisez les trous pilotes comme guide, fixez deux butée de porte (NN) au panneau supérieur (K) avec deux vis courtes à tête plate (EE) dans chacun.

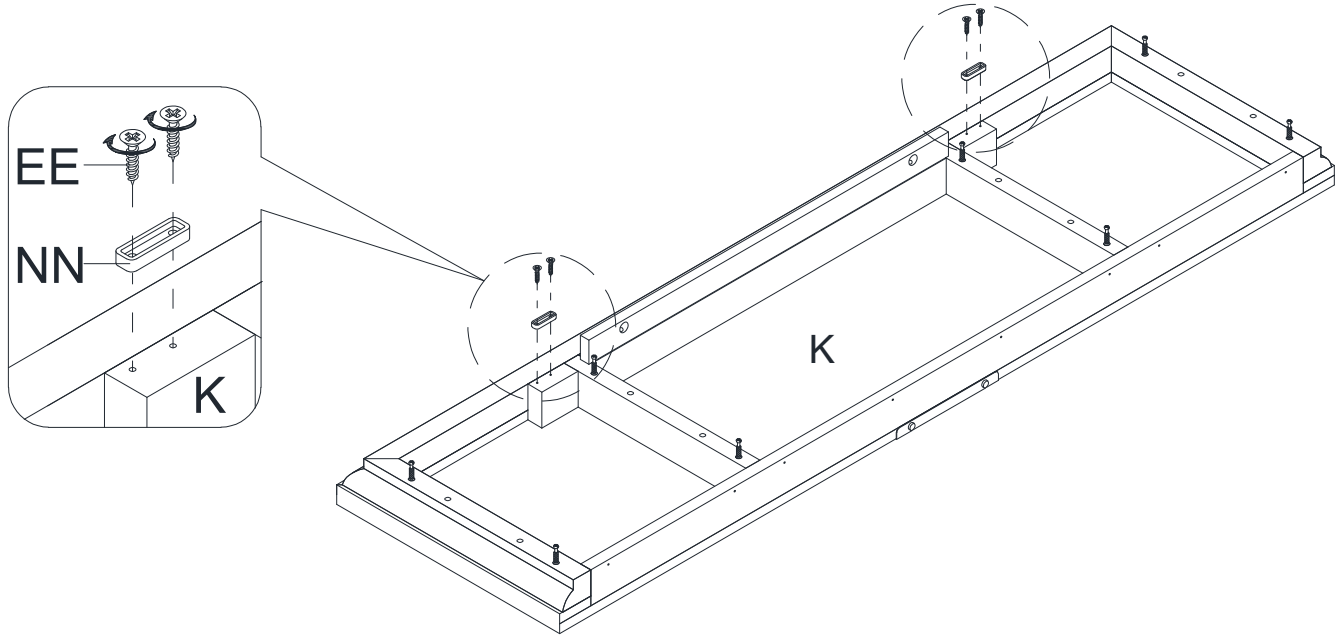

18 Fixer le panneau supérieur

- Placez le panneau supérieur (K) sur les panneaux verticaux correctement et fixez-le en place en engageant huit verrous à came (CC).

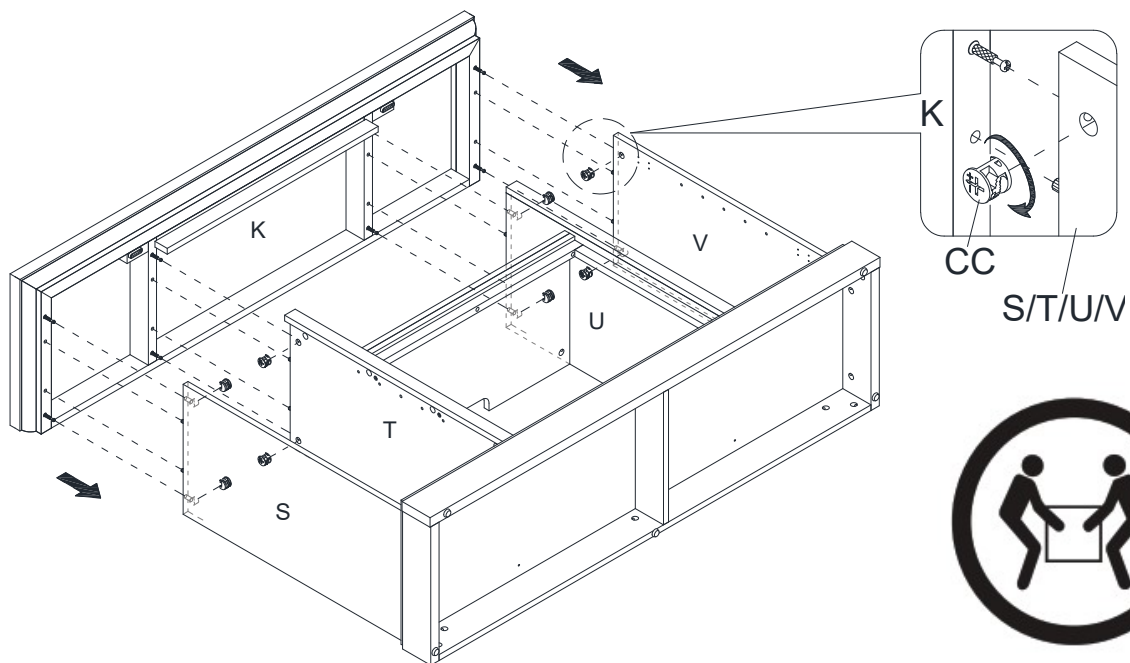

19 Installer les panneaux arrière

- Maintenant, revenez et serrez fermement tous les vis et verrous à cames. Assurez-vous que toutes les pièces sont bien serrées et qu'il n'y a pas d'espace entre les pièces. Cela permettra de maintenir l'unité à l'équerre.
- Demandez de l'aide pour retourner l'assemblage précédent sur ses bords avant.
- Prenez le panneau arrière central (Z) et alignez les trous pré-perçés contre le bord long supérieur des trous pilotes à l'arrière du panneau supérieur (K), fixez-le en place avec les vis à tête ronde (HH) fournies.
- En utilisant les trous pilotes comme guide, alignez et fixez les panneaux arrière latéraux (A1) au cadre du manteau avec des vis à tête ronde (HH).



REMARQUE: Nous recommandons de fixer d'abord le panneau arrière avec des vis dans les coins.

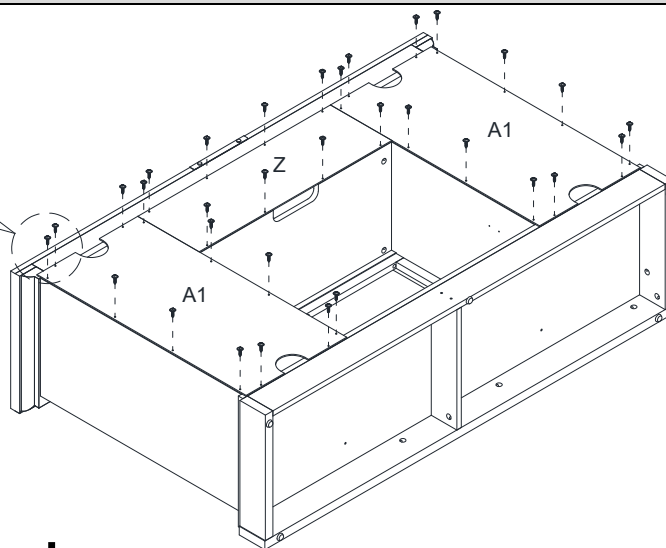
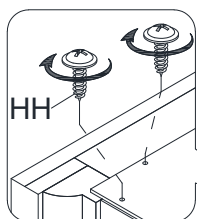

20 Installer des charnières de porte

- Déployez deux charnières (II) et posez les coupelles de charnière sur les découpes d'un panneau de porte (Y). Fixez les charnières de porte (II) en place au moyen de deux vis en nickel (JJ) dans chacune.
- Fixez une poignée (KK) à l'avant de chaque porte (Y) avec deux boulons de poignée (LL).

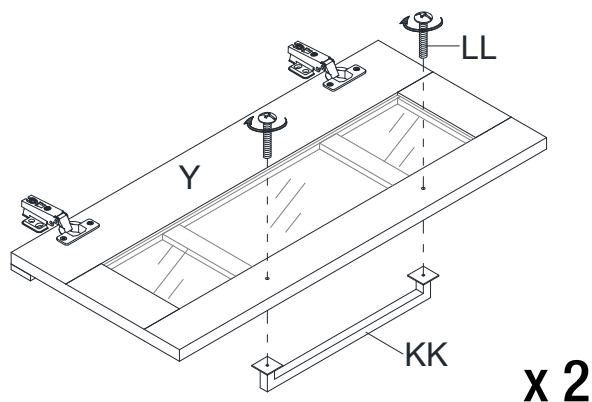
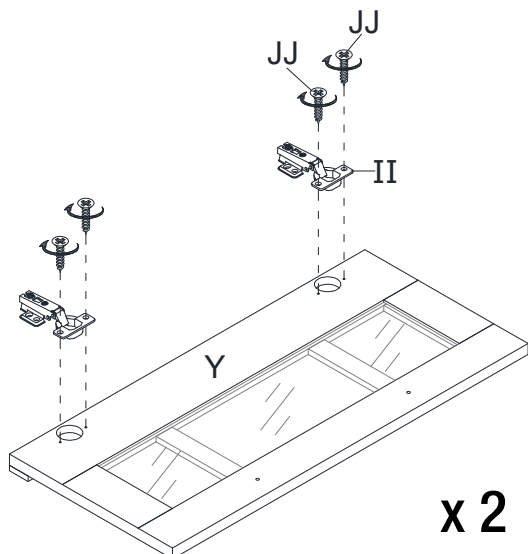

21 Fixer les panneaux de porte

- Demandez de l'aide pour soulever l'unité de montage debout et la positionner près de l'emplacement final.
- Levez une porte (Y) et fixez les bases de charnière sur le panneau latéral de gauche (S) au moyen de quatre vis en nickel (JJ) dans chacune.
- Répétez le même processus pour fixer l'autre porte (Y) au panneau latéral de droite (V).
- Ouvrez et fermez les portes pour vous assurer qu'elles sont bien alignées et se ferment correctement. Si nécessaire, ajustez les vis du bras de charnière pour un meilleur ajustement.

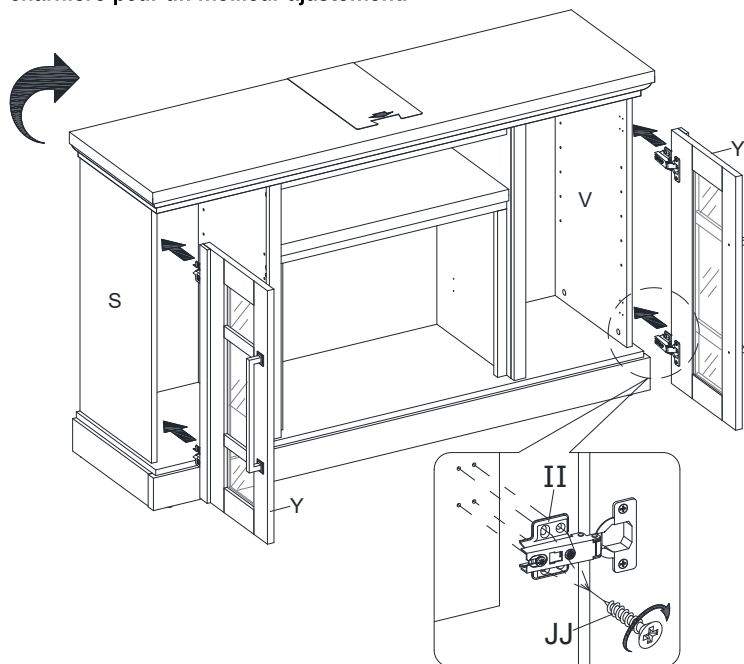

22 Fixer les étagères réglables

- Ouvrez les portes et insérez huit supports d'étagère (MM) dans les trous à la hauteur souhaitée à l'intérieur de chaque compartiment latéral. Assurez-vous de placer les quatre supports d'étagère au même niveau afin que l'étagère ne soit pas inclinée. Inclinez et posez les étagères réglables (D1) sur les supports d'étagère.

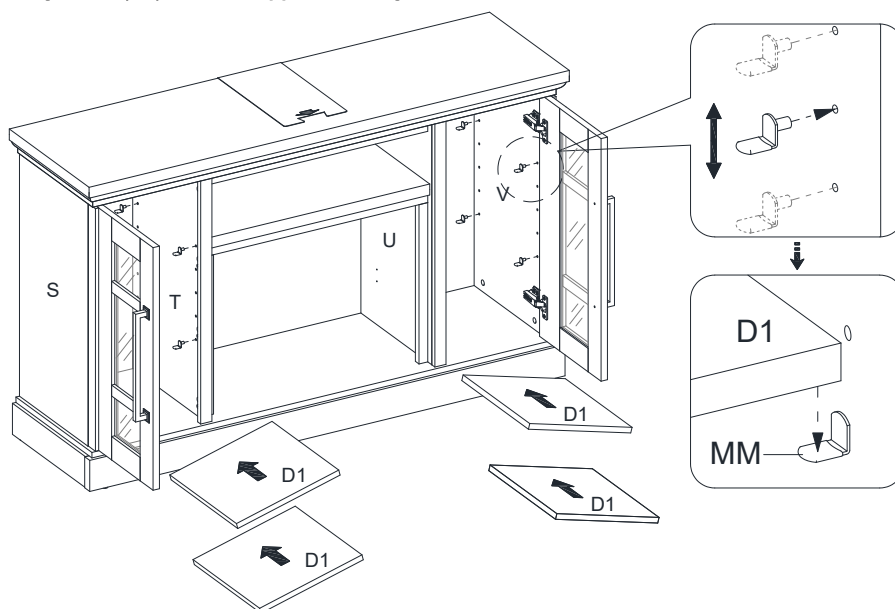

Assemblage (suite)

23 Placez les autocollants en papier

- Placez des autocollants en papier (RR) sur les verrous à came ou les vis visibles.

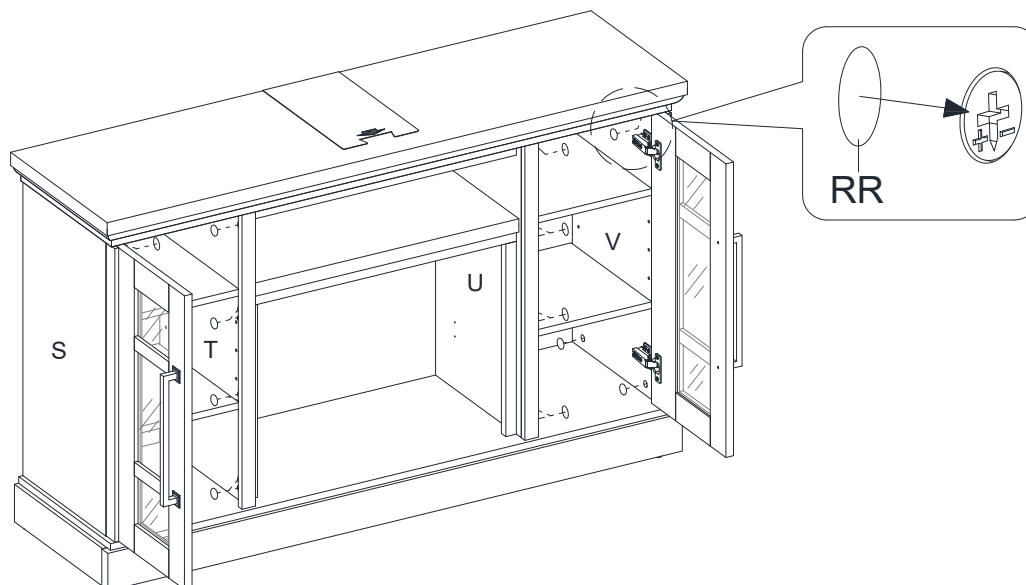

24 Fixation des bras verticaux



REMARQUE IMPORTANTE : assemblez le foyer encastrable avec un tournevis à main au lieu d'un tournevis électrique. Voir BILT pour les instructions video.

- Voir figure A: Serrez les 2 vis supérieure (AA) à travers le bras vertical (C) dans le radiateur (A) jusqu'à ce qu'elle soit bien serrée.
- Voir figure B: Serrez les 2 vis inférieure (AA) dans le bras vertical (C) jusqu'à ce qu'elle soit bien serrée.
- Serrez complètement les 4 vis (AA) une dernière fois.
- Répétez le même processus avec l'autre bras vertical (B).



AVERTISSEMENT : Ne soulevez ou ne transportez pas le radiateur en utilisant les bras verticaux.

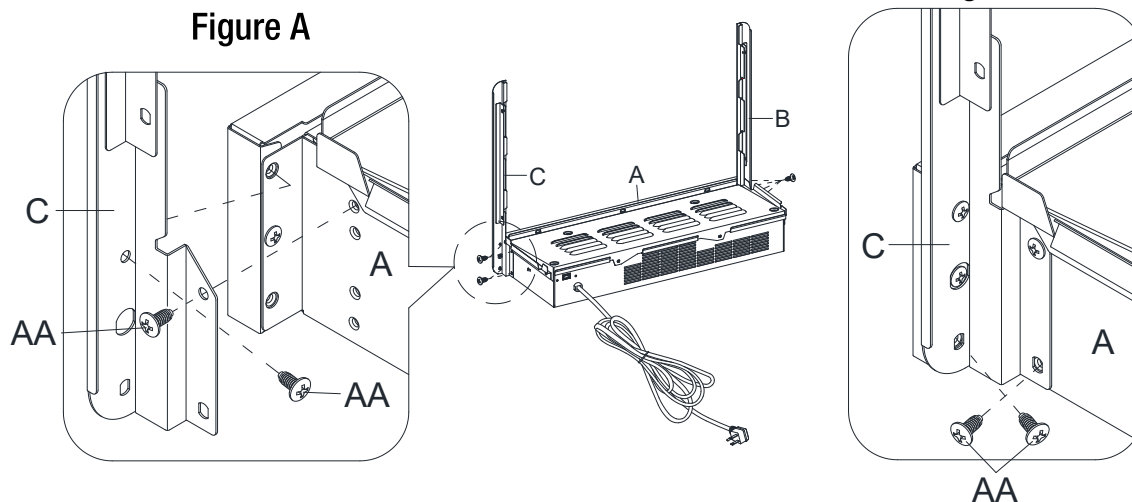

Assemblage (suite)

25 Fixation des bûches au lit de braises



IMPORTANTE : Suivez attentivement les 2 étapes ci-dessous pour insérer chaque bûche.

1. Installez la bûche gauche (F) dans le trou gauche du lit de braises (E) en insérant le bord avant de la base de la bûche dans les encoches avant du trou du lit de braises.
 2. Ensuite, inclinez la bûche vers l'arrière pour insérer le bord arrière de la base dans les encoches arrière du trou du lit de braises (Appuyez fermement pour verrouiller la bûche en position).
- Répétez le processus ci-dessus pour la bûche droite (G).

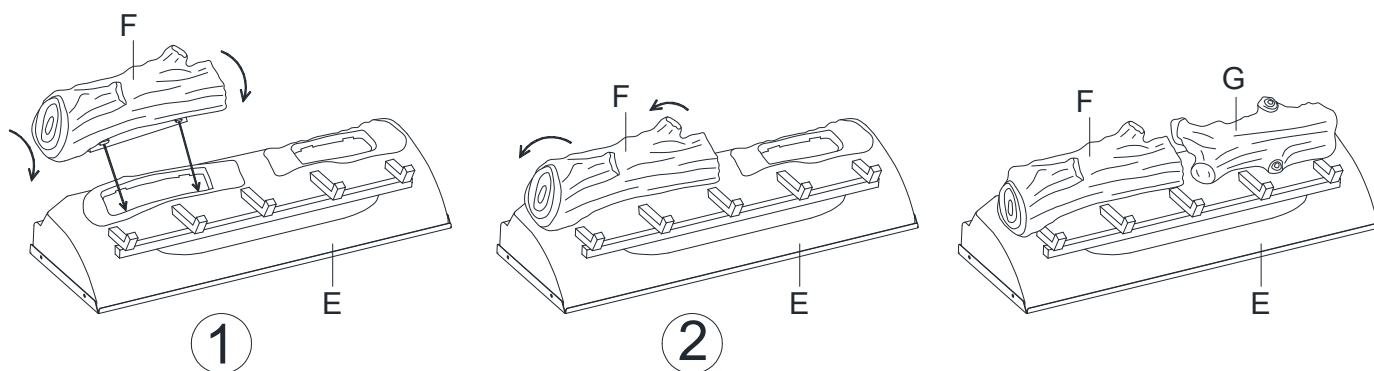

26 Positionnement du lit de braises

- Placez le lit de braises (E) sur le radiateur (A) comme illustré.
- Poussez le lit de braises vers l'avant contre la bride avant du radiateur.
- Positionnez le câble USB comme indiqué ci-dessous.

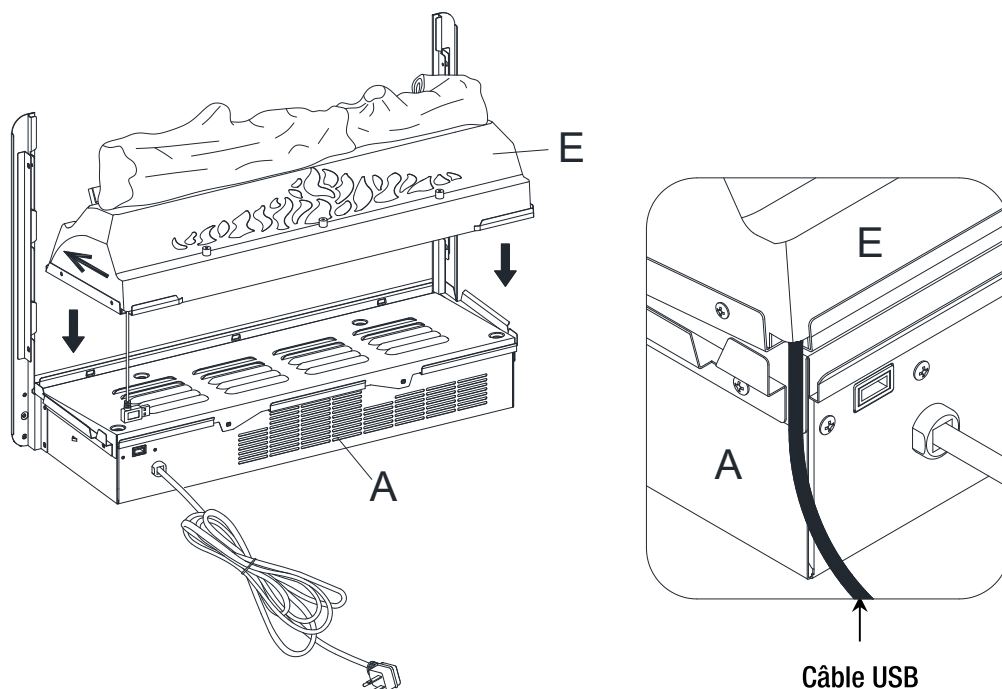

27 Fixation du panneau mural

- Pliez le panneau mural (H) comme illustré. Ensuite, faites face à l'arrière du radiateur (A).
- Tenez le panneau mural (H) à l'angle illustré ci-dessous et insérez le bord arrière inférieur dans les fentes métalliques à l'arrière du radiateur (A).
- Inclinez le panneau mural (H) vers l'avant jusqu'à ce que le coin inférieur s'insère dans les canaux en U inférieurs des deux bras verticaux (B et C).
- Continuez à incliner le panneau mural (H) vers l'avant jusqu'à ce que le coin supérieur s'insère dans les canaux en U supérieurs des deux bras verticaux (B et C).

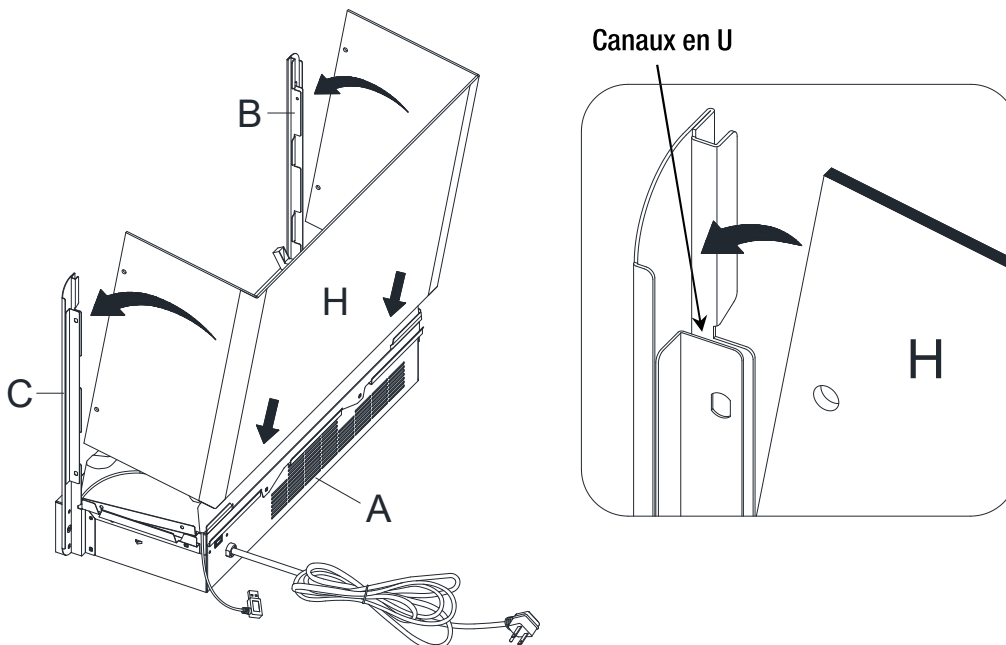

28 Connexion du câble du lit de braises au radiateur

- Branchez le connecteur USB du lit de braises (E) dans le port arrière du radiateur (A).

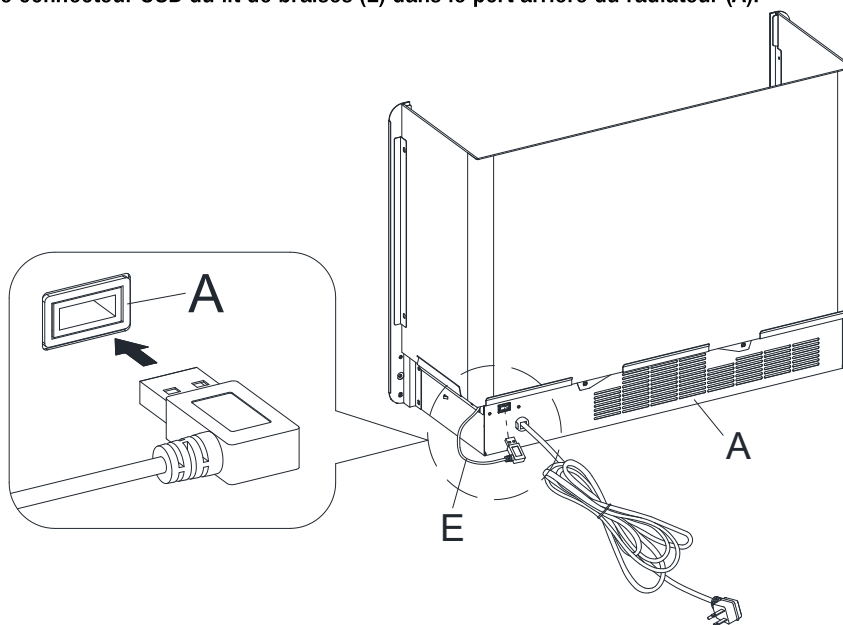

Assemblage (suite)

29 Insertion du verre

- Faites glisser le verre (I) dans les canaux en U intérieurs des deux bras verticaux (B et C) jusqu'à ce que le verre repose sur le radiateur. Si nécessaire, poussez sur le haut des bras verticaux vers l'intérieur ou vers l'extérieur afin que le verre puisse s'insérer facilement. Assurez-vous que le haut du verre (I) est aligné avec le haut des deux bras verticaux (B et C).

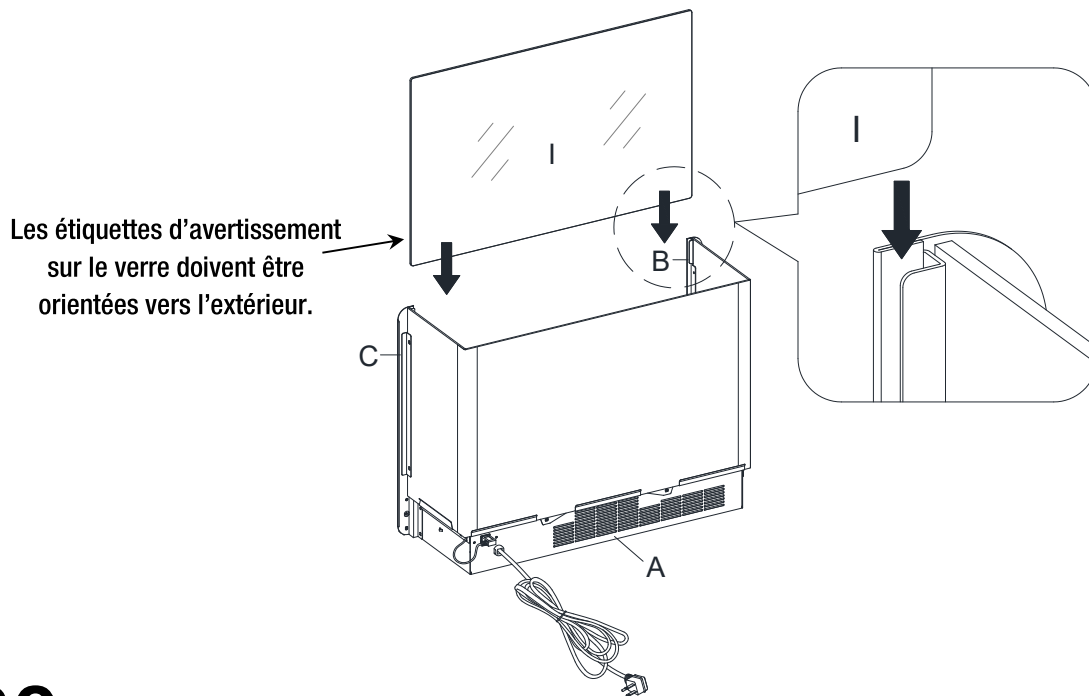

30 Positionnement de l'attache du connecteur

- Placez l'attache du connecteur (D) supérieur sur le verre (I) et les bras verticaux (B et C). Suivez l'orientation indiquée ci-dessous.

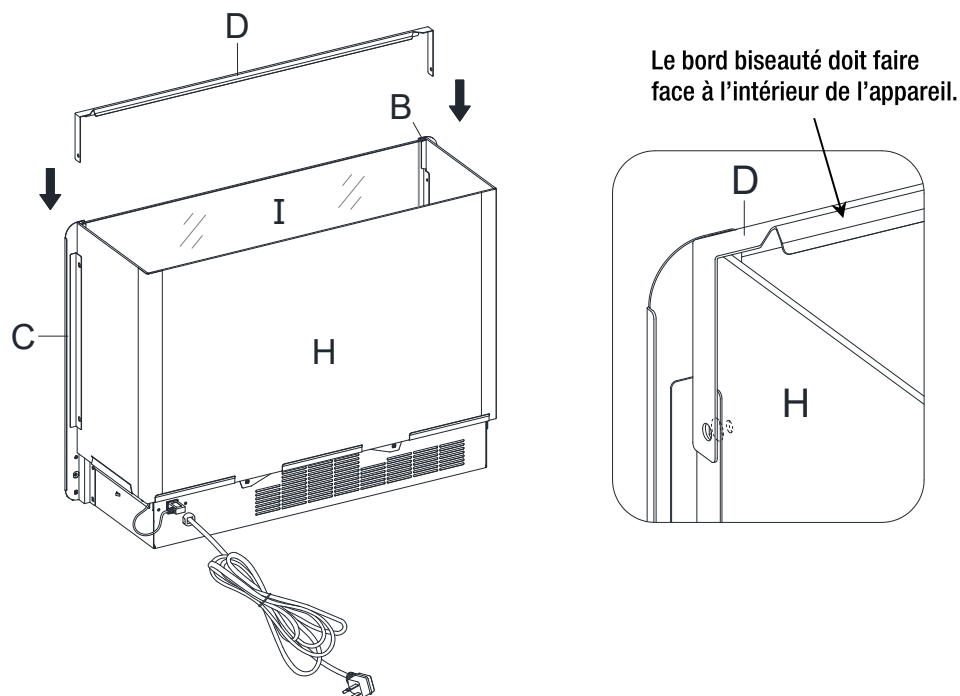

Assemblage (suite)

31 Fixation de l'attache du connecteur

- Fixez l'attache du connecteur (D) aux deux bras verticaux (B et C) à l'aide de deux vis (AA) comme indiqué ci-dessous. Les trous doivent être alignés pour que les vis puissent y passer.

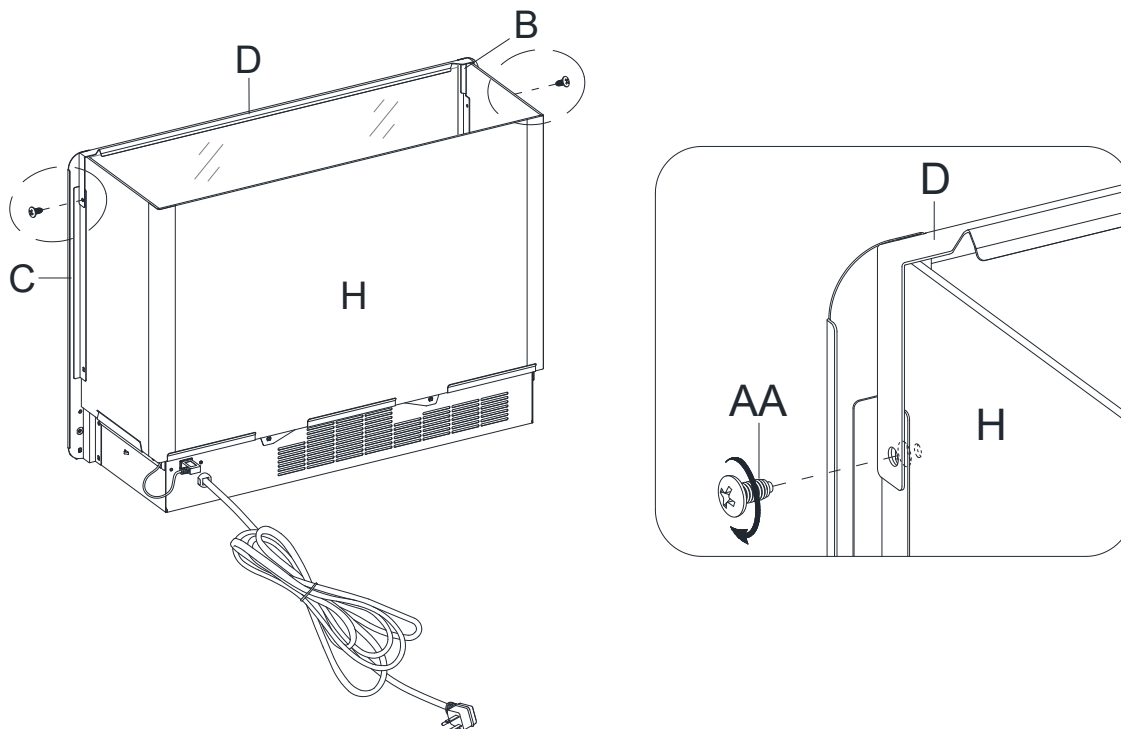

32 Finition de l'assemblage du foyer encastrable

- La chambre de combustion est maintenant prête pour la prochaine étape d'assemblage.

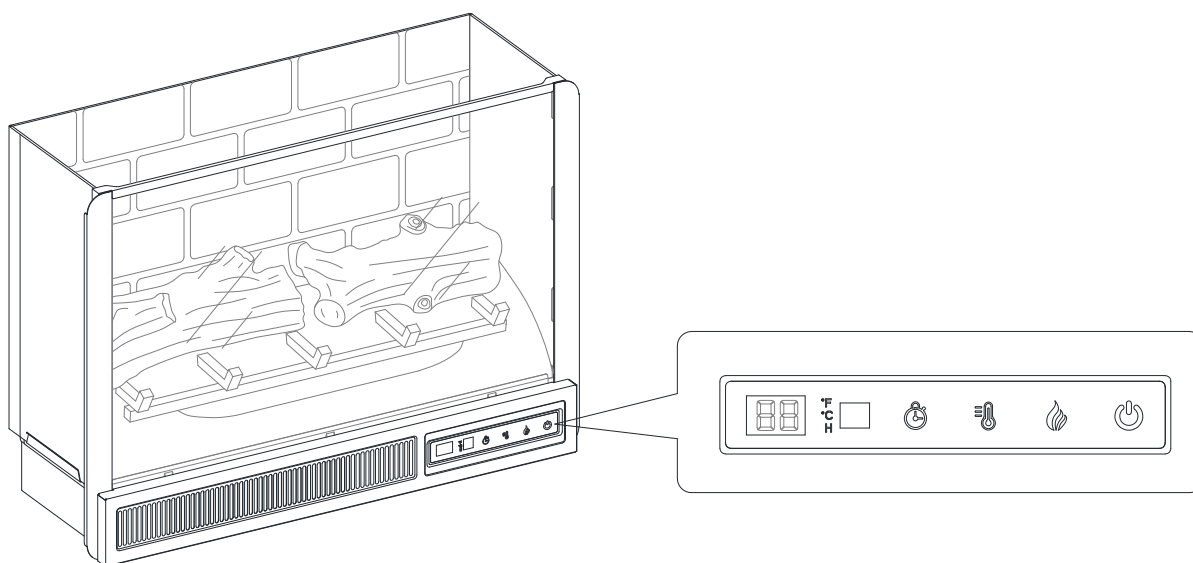

Assemblage (suite)

33 Installer l'insert de cheminée

- Soulevez l'insert de cheminée avec précaution dans le dos de la cheminée assemblée et placez-le au centre de l'ouverture.
- Utilisez les trous pilotes comme guide, fixez deux supports métalliques en L (OO) sur le support de foyer (E1) avec quatre vis à tête cylindrique (PP), assurez-vous que l'angle droit affleure le bord court du support de foyer (E1).
- Utilisez les trous pilotes comme guide, fixez le support de foyer (E1) entre les parois (T et U) avec quatre vis à tête cylindrique (PP).

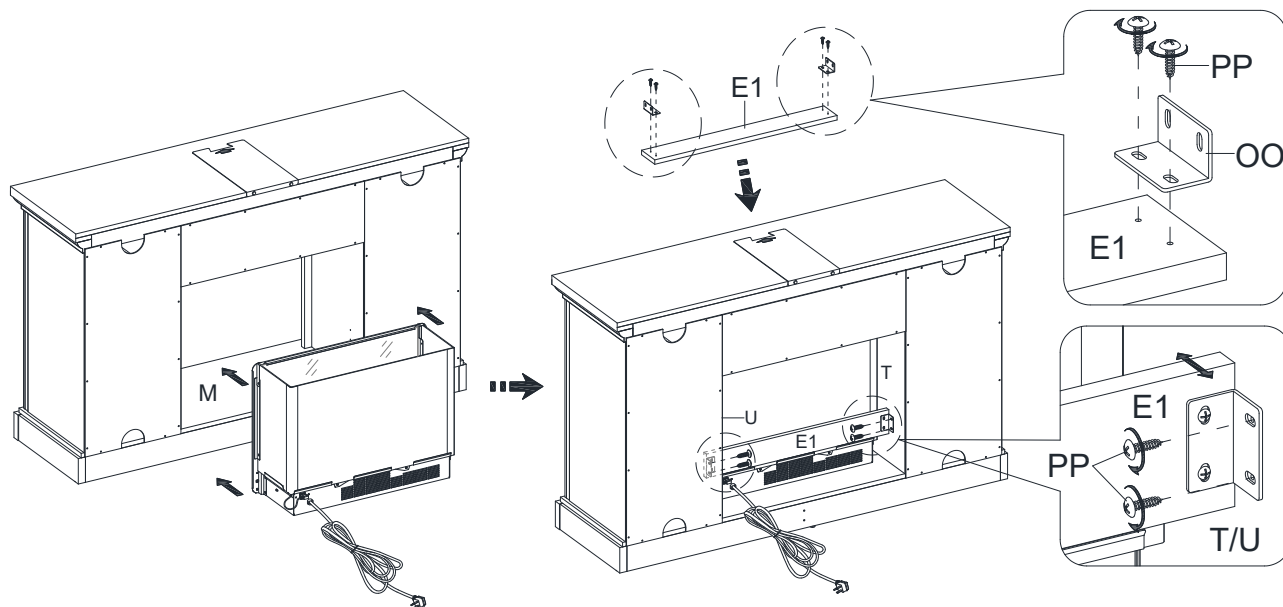

34 Installation des bouchons acryliques

- Retirez le papier adhésif du butoir acrylique (QQ), puis alignez correctement le butoir acrylique sur la découpe du butoir sur le devant du panneau supérieur (K). Appuyez sur le butoir en acrylique pour faciliter l'adhérence.



REMARQUE : Pour éviter que votre téléviseur ne bascule, vous devez installer le bouchon TV acrylique si vous placez un téléviseur à écran plat sur le panneau du haut. Sinon, passez à l'étape suivante.

- À l'arrière du panneau supérieur (K), retirez délicatement les punaises à l'aide d'une pince afin de retirer le butoir en acrylique.

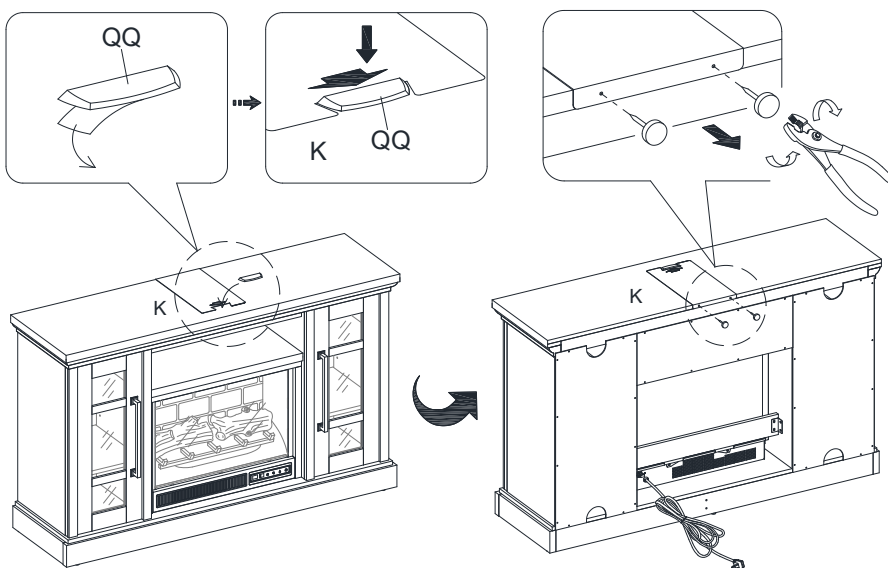

35 Installation de la quincaillerie antibasculement



AVERTISSEMENT: La quincaillerie antibasculement fournie est conçue pour les murs à montants de bois. Elle doit être fixée à un montant de bois. Selon le type de mur, des pièces d'ancrage différentes pourraient être requises. Veuillez communiquer avec votre quincaillier pour obtenir de l'assistance. Les jeunes enfants peuvent se blesser grièvement si le meuble bascule. La trousse antibasculement doit être installée pour prévenir la chute du meuble causant des accidents ou des dommages à l'unité. Les trusses antibasculement ne servent que de dissuasifs et ne remplacent pas une supervision adulte adéquate. Les trusses antibasculement ne résistent pas aux tremblements de terre. Pour plus de sûreté en cas de tremblement de terre, des dispositifs particuliers doivent être achetés et installés séparément.

- ❑ Faites-vous aider pour placer le foyer assemblé à l'endroit désiré contre un mur. Si nécessaire, réglez les molettes des niveleurs de sol installés à la main pour corriger l'inclinaison et le niveau des portes.
- ❑ Suivez les instructions imprimées sur le sac en plastique contenant la quincaillerie de retenue basculante pour fixer les dispositifs de retenue à l'appareil et au mur.
- ❑ Branchez le foyer au transformateur de puissance. Suivez le manuel d'utilisation de l'insert électrique du foyer pour contrôler votre foyer.

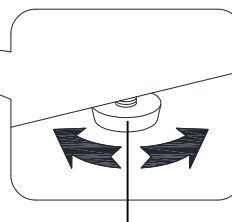
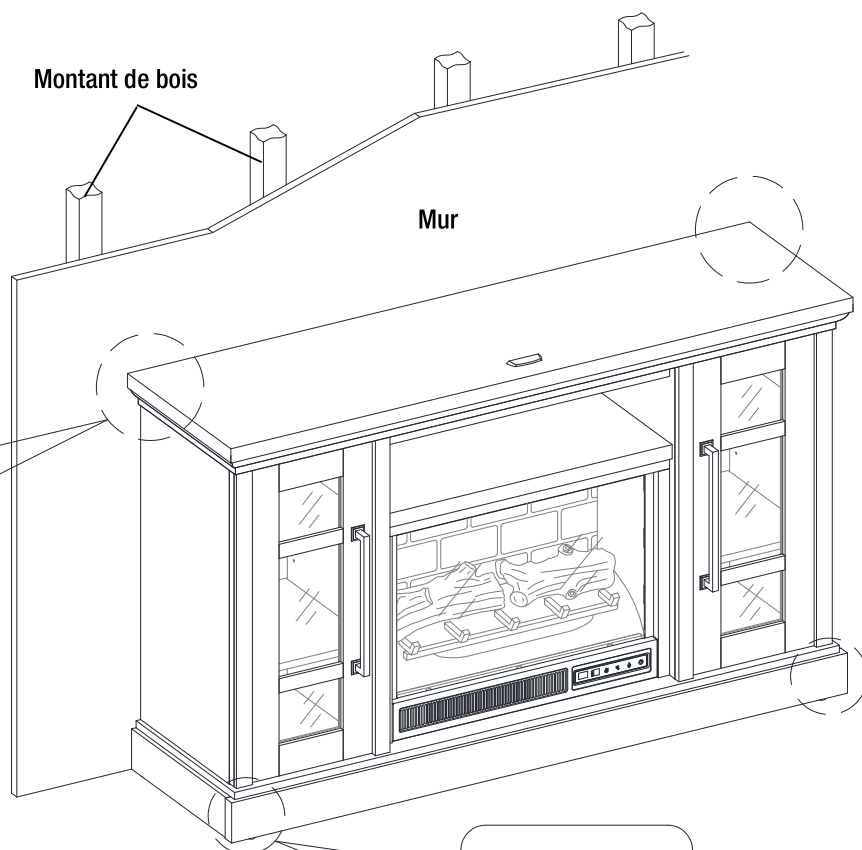
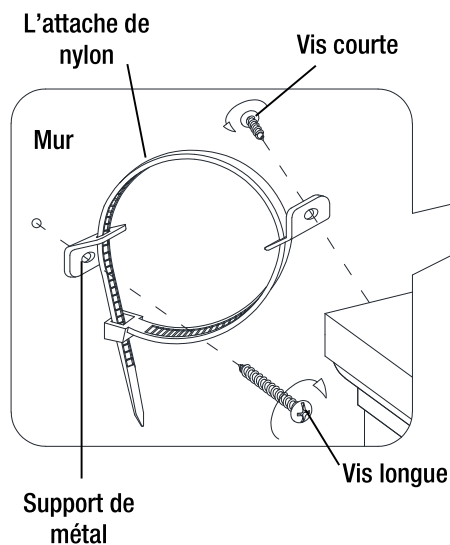

Niveleur réglable

Entretien

Un crayon à retouche est fourni pour minimiser les petites marques ou éraflures pouvant survenir lors du montage ou de l'expédition.

Entretien de votre meuble :

- Utilisez un tissu doux et propre qui n'égratignera pas la surface lors de l'époussetage.
- Il n'est pas nécessaire d'utiliser de la cire à meubles. Si vous décidez de le faire, appliquez d'abord le produit sur une zone invisible du meuble.
- L'utilisation de solvants, quels qu'ils soient, sur votre meuble peut endommager le fini.
- N'utilisez jamais d'eau pour nettoyer votre meuble, car elle pourrait endommager le fini.
- Utilisez toujours des sous-verres sous les verres de boisson et les pots de fleurs.
- Le liquide renversé doit être essuyé immédiatement. Asséchez le liquide doucement avec un tissu propre et doux. Évitez de frotter.
- Utilisez toujours des sous-plats sous les plats chauds et les assiettes. La chaleur peut provoquer des changements chimiques pouvant causer l'apparition de tâches sur le fini du meuble.
- Si votre meuble est taché ou endommagé, nous vous recommandons de faire appel à un professionnel pour le réparer.
- Vérifiez les boulons/vis périodiquement et serrez-les au besoin.

ENTRETIEN DE VOTRE MEUBLE EN BOIS

Il est préférable d'installer votre meuble dans un environnement climatisé. Des écarts extrêmes de température et d'humidité peuvent causer le pâlissement, le gauchissement, le rétrécissement et le fendillement du bois. Il est conseillé de mettre le meuble à l'abri de la lumière directe du soleil, car le soleil peut endommager le fini.

Un entretien et un nettoyage appropriés à la maison prolongeront la durée de vie de votre meuble. Suivez ces conseils importants et pratiques pour que votre meuble s'améliore avec l'âge.

NETTOYAGE DE LA GARNITURE DU FOYER

Nettoyez la garniture de métal avec un chiffon doux humecté avec un produit à base d'huile d'agrumes et polissez avec un chiffon propre et doux. **ÉVITEZ D'UTILISER** un produit de polissage pour le laiton ou un produit d'entretien ménager, car ils endommageraient la garniture de métal. Vous pouvez vous procurer des produits à base d'huile d'agrumes dans les supermarchés ou les quincailleries.



AVERTISSEMENT

- L'unité doit être placée sur une surface plane ou nivelée avec la quincaillerie incluse (le cas échéant).
- Veuillez ne pas vous asseoir ou vous tenir debout sur le produit assemblé, et ne permettez pas aux enfants de grimper, de s'asseoir ou de se tenir debout sur le produit assemblé.
- Pour des raisons de sécurité, cette unité doit être fixée au mur.
- Sinon, l'unité peut basculer et causer des blessures graves ou la mort.
- N'ouvrez jamais plus d'un tiroir à la fois.
- Ne dépassez pas les limites de poids recommandées.
- Avant de couper, de percer ou de marteler une surface de mur ou de sol, vérifiez l'emplacement des conduites électriques, de plomberie et de gaz. La coupe incorrecte peut causer des blessures graves.

HOME DECORATORS COLLECTION

Vous avez des questions ou des problèmes? Certaines pièces sont manquantes? Avant de vous rendre au magasin, communiquez avec le service à la clientèle de Home Decorators Collection
de 8 h à 19 h (HNE) du lundi au vendredi
de 9 h à 18 h (HNE) du samedi

1-800-986-3460

[HOMEDEPOT.COM/HOMEDECORATORS](https://www.homedepot.com/homedecorators)

Conservez ce manuel comme référence future.