



WHALEN®

ITM / ART. 1003599165

MODEL / MODELO : WSHD5SQB

72" METAL FRAME BOOKSHELF
LIBRERO DE MARCO DE METAL DE 182.9 CM

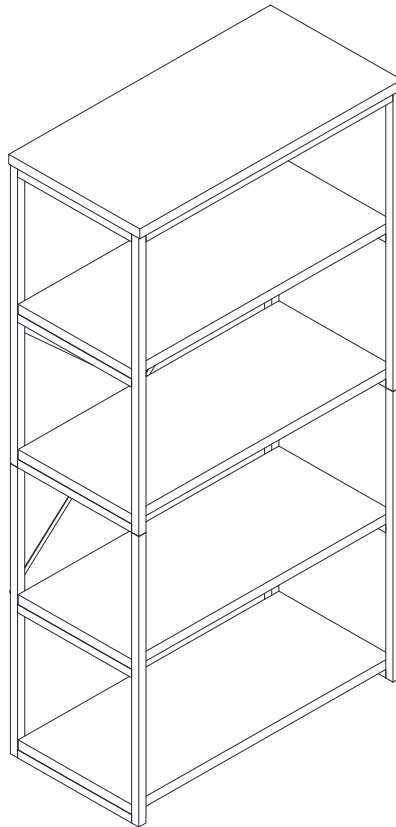

Customer Service: 1-866-942-5362 (English, French and Spanish)

Pacific Standard Time: 8:30 am - 4:30 pm, Monday to Friday
(In U.S. and Canada only)

Or visit our website www.whalenfurniture.com

For customer service outside of North America,
please e-mail your request to parts@whalenfurniture.com

Servicio al cliente: 1-866-942-5362 (Inglés, Francés y Español)

Hora del Pacífico: 8:30 am - 4:30 pm, Lunes a Viernes
(Solamente válido en E.U.A. y Canadá)

O visite nuestra página de Internet www.whalenfurniture.com

Para servicio al cliente fuera de América de Norte, por favor envíe su
solicitud por correo electrónico a parts@whalenfurniture.com

IMPORTANT, RETAIN FOR FUTURE REFERENCE: READ CAREFULLY
IMPORTANTE: CONSERVE PARA FUTURA REFERENCIA. LEA CUIDADOSAMENTE.

GENERAL INFORMATION / INFORMACIÓN GENERAL

- The product is not recommended for outdoor use.
- Do not fully tighten all bolts until you finish assembling all parts. Once assembled, go back and fully tighten all bolts.
- Strongly recommend at least two adult people to assemble this unit.
- El producto no está recomendado para uso en exteriores.
- No apretar todos los tornillos hasta que termine el montaje de todas las piezas. Una vez ensamblado, volver atrás y apriete completamente todos los tornillos.
- Se recomiendan 2 personas adultas para el ensamble de esta unidad.

MAXIMUM RECOMMENDED WEIGHT LOADS PESOS MÁXIMOS RECOMENDADOS





1. Maximum load weight on the shelf is 90.7 kg / 200 lb
1. Máxima carga recomendada en la repisa es de 90.7 kg /200 lb

WARNING / ADVERTENCIA

THIS UNIT IS INTENDED ONLY FOR USE WITHIN THE MAXIMUM WEIGHTS INDICATED. USE WITH LOADS HEAVIER THAN THE MAXIMUM WEIGHTS INDICATED MAY RESULT IN INSTABILITY, CAUSING POSSIBLE INJURY.

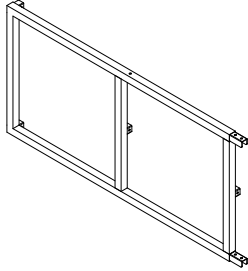
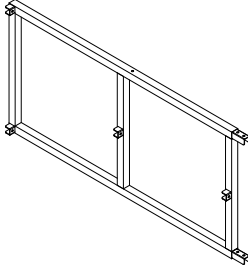
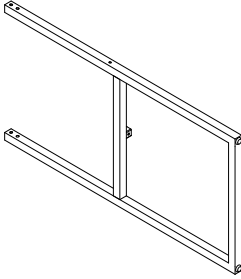
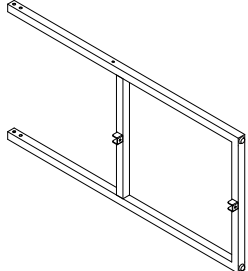
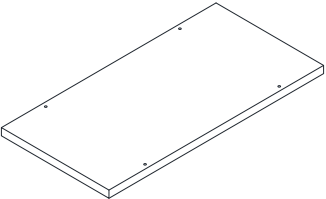
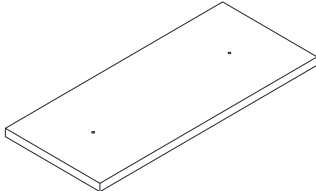
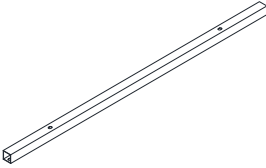
ESTA UNIDAD DEBE UTILIZARSE CON LOS PESOS MÁXIMOS INDICADOS. SI SE EXCEDE EL PESO MÁXIMO, PODRÍA RESULTAR EN UNA INESTABILIDAD DE LA UNIDAD CAUSANDO POSIBLES LESIONES.

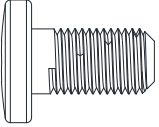
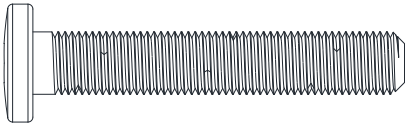
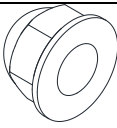
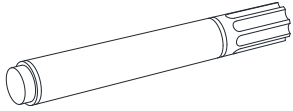
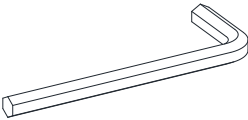
Parts List / Lista de piezas

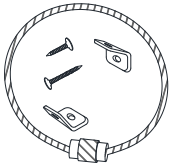
A x 1	B x 1	C x 1	D x 1
			
E x 1	F x 4	G x 6	H x 2
			
I x 26+1	J x 12+1	K x 2	L x 1
			
M x 1	N x 1		O x 1
			

Tools required: Hex wrench and open wrench (included).

Herramienta requerida: Llave hexagonal y llave española (incluidas).

Assembly Instructions / Instrucciones de ensamble

1

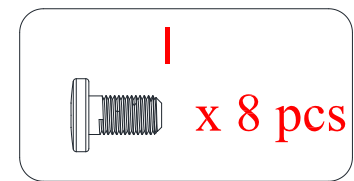
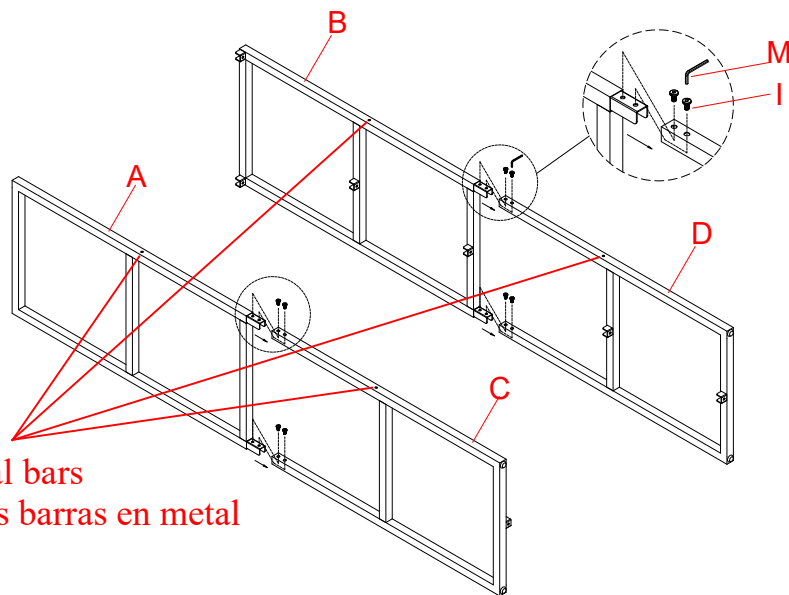

The threaded sockets for metal bars
Los agujeros roscados para las barras en metal

2

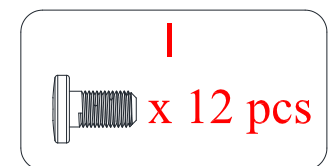
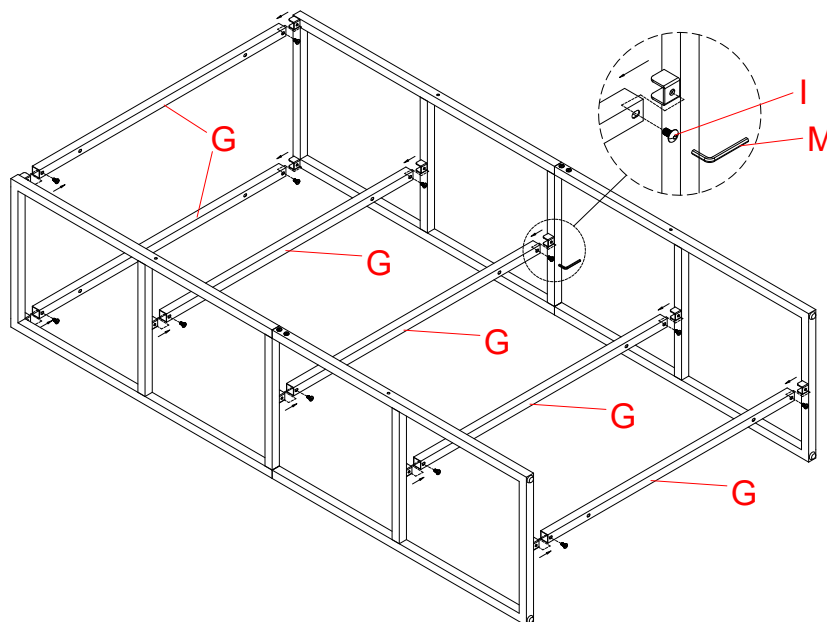

Assembly Instructions / Instrucciones de ensamble

3

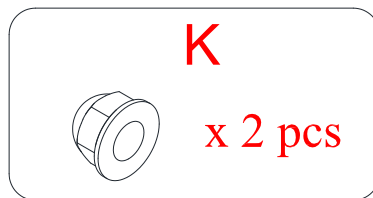
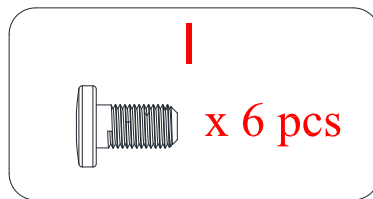
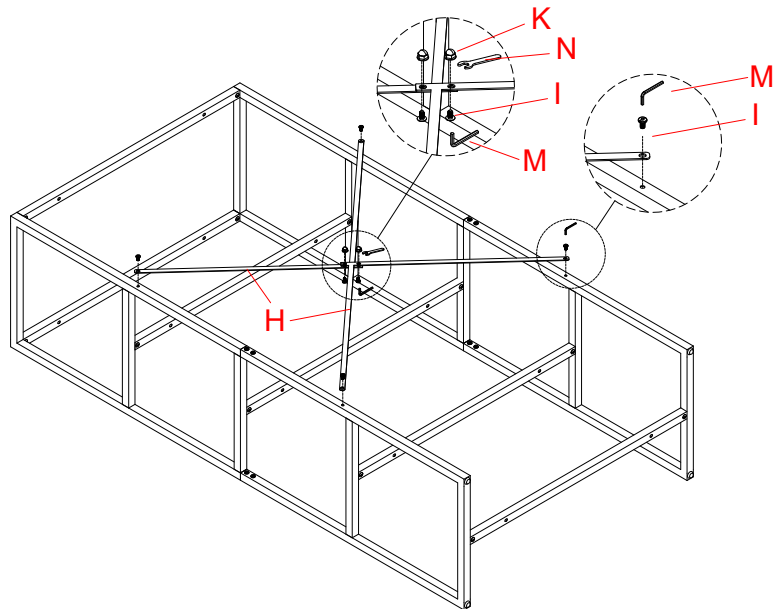

4

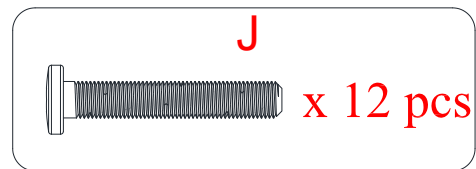
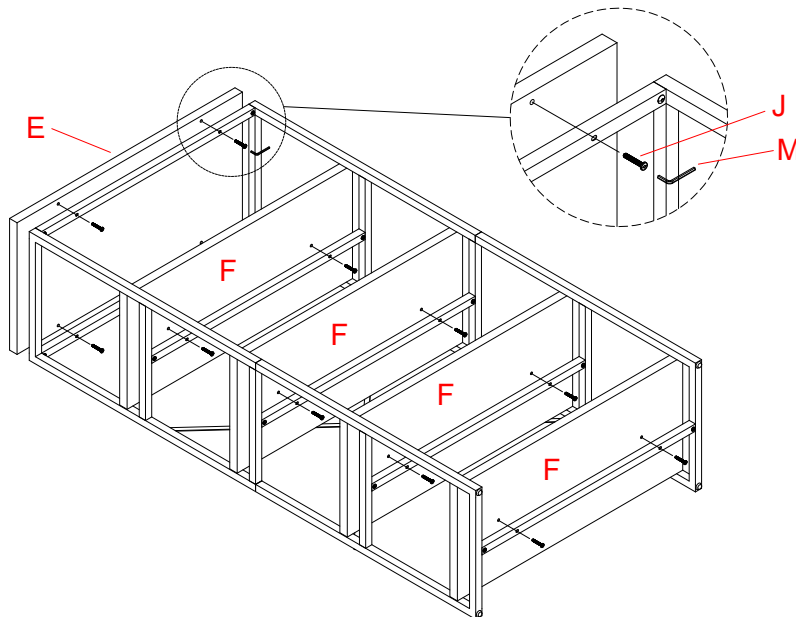

Assembly Instructions for Tipping Restraint Hardware Kit
Instrucciones de montaje para el Kit de accesorios antivuelco

5

Wooden stud
Montante de madera

Wall / Pared

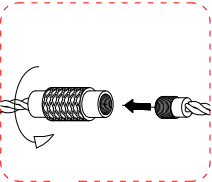

Short screw
Tornillo corto

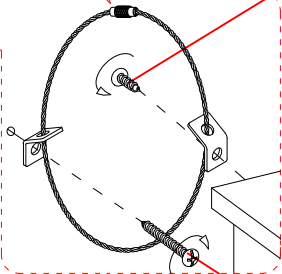

Long screw /
Tornillo largo



Care and Maintenance / Mantenimiento y cuidados

- Use a soft, clean cloth that will not scratch the surface when dusting.
 - Use of furniture polish is not necessary. Should you choose to use polish, test first in an inconspicuous area.
 - Using solvents of any kind on your furniture may damage the finish.
 - Never use water to clean your furniture as it may cause damage to the finish.
 - A touch-up pen has been provided to minimize the small nicks or scratches that may occur during assembly or shipping.
-
- Use una toalla suave y limpia para evitar daños y rayones.
 - El uso de cera para pulir muebles no es necesario. Si desea usar cera pruebe en un área que no sea visible para revisar su funcionamiento.
 - Usar solventes de cualquier tipo puede dañar el acabado del mueble.
 - Nunca use agua para limpiar la unidad, ya que le puede dañar el acabado.
 - Un plumón de retoque se ha proporcionado para minimizar los pequeños daños o rayones que pueden haber ocurrido durante el montaje o el envío.

Further Advice / Más recomendaciones

It is best to keep your furniture in a climate-controlled environment. Extreme temperature and humidity changes can cause fading, warping, shrinking and splitting of wood. It is advised to keep furniture away from direct sunlight as sun may damage the finish.

Lo mejor es mantener la unidad en una área de clima controlado. La temperatura extrema y cambios de humedad pueden causar cambios como partes deformes, molduras que se contraigan o que la madera se agriete. Es recomendable mantener la unidad lejos del sol directo ya que puede dañar el acabado.

Quality Guarantee (Not Valid in Mexico)

We are confident that you will be delighted with your Whalen Furniture purchase.

Should this product be defective in workmanship or materials or fail under normal use, we will repair or replace it for up to one (1) year from date of purchase. Every Whalen Furniture product is designed to meet your highest expectations.

This warranty gives you specific legal rights and you may also have other rights, which vary from state to state or province to province.

AUSTRALIA: Our goods come with guarantees that cannot be excluded under the Australian Consumer Law. You are entitled to a replacement or refund for a major failure and for compensation for any other reasonably foreseeable loss or damage. You are also entitled to have the goods repaired or replaced if the goods fail to be of acceptable quality and the failure does not amount to a major failure.

Customer Service: 1-866-942-5362 (English, French and Spanish)
Pacific Standard Time: 8:30 am - 4:30 pm, Monday to Friday
(Valid in U.S. and Canada only)
www.whalenfurniture.com

Garantía de calidad (No Válida en México)

Nosotros estamos seguros que usted se encontrará feliz con la compra de este producto de Whalen Furniture.

Si este producto tiene algún defecto de ensamblado o material o si tiene alguna falla en uso normal, nosotros lo repararemos o lo remplazaremos hasta por un año a partir de la fecha de compra. Todo producto de Whalen Furniture está diseñado para alcanzar sus expectativas más altas. Nosotros le garantizamos que inmediatamente podrá ver el valor de nuestra mercancía de la más alta calidad.

Esta garantía le proporciona derechos legales específicos y tal vez tenga otros derechos que varían de estado a estado ó de provincia en provincia.

AUSTRALIA: Nuestros productos vienen con garantías que no se pueden excluir bajo la Ley del Consumidor de Australia. Ustedes están autorizados para reemplazarlos u recibir una devolución o reembolso en caso de falla mayor y en compensación por cualquier otra falla o daño previsibles. También, están autorizados para hacer reparar los productos o reemplazarlos si éstos no cumplen con una calidad aceptable y si la falla no es motivo de una deficiencia mayor.

Servicio al cliente: 1-866-942-5362 (Inglés, Francés y Español)
Hora Estándar del Pacífico: 8:30 am - 4:30 pm, de Lunes a Viernes
(Solamente válido en E.U.A. y Canadá)
www.whalenfurniture.com

MADE IN CHINA / HECHO EN CHINA