

## Maddox Crossing 2pk Dining Chairs

Stock # BH19-D1-1011-06	White
# BH19-D1-1011-07	Black
# BHW-10002	Mocha

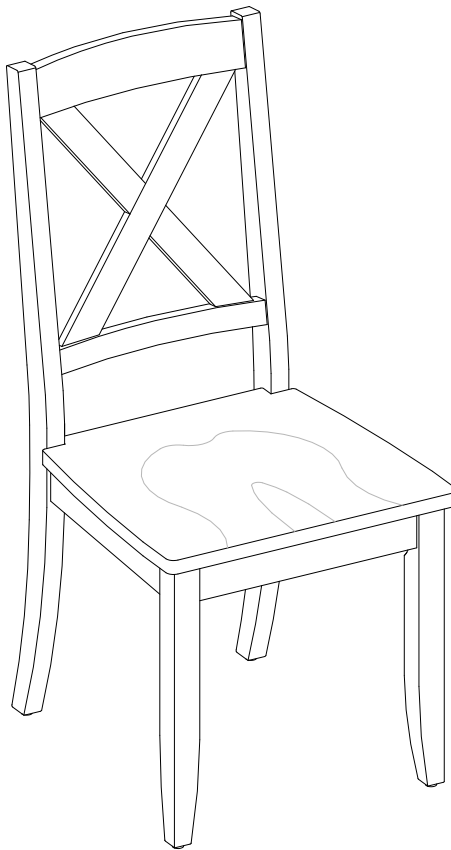

### **ADULT ASSEMBLY REQUIRED**

If you have any questions regarding assembly or if parts are missing, DO NOT return this item to the store where it was purchased. Please call our customer service number and have your instructions and parts list ready to provide the model name, part name or factory number:

**866-942-5362**

Pacific Standard Time: 8:30 a.m. - 4:30 p.m., Monday - Friday  
Or visit our web site 24 hours a day, 7 days a week for product assistance at

**[www.whalenstyle.com](http://www.whalenstyle.com)**

Or e-mail your request to **[parts@whalenfurniture.com](mailto:parts@whalenfurniture.com)**

**THIS INSTRUCTION BOOKLET CONTAINS IMPORTANT SAFETY INFORMATION.  
PLEASE READ AND KEEP FOR FUTURE REFERENCE.**

Date 2019-05-24      Rev. 0001-A

## MAXIMUM RECOMMENDED WEIGHT LOADS

1. Maximum load weight 136 kg (300 pounds).

**⚠ WARNING** THIS UNIT IS INTENDED ONLY FOR USE WITHIN THE MAXIMUM WEIGHTS INDICATED. USE WITH LOAD HEAVIER THAN THE MAXIMUM WEIGHTS INDICATED MAY RESULT IN INSTABILITY, CAUSING POSSIBLE INJURY.

## GENERAL INFORMATION, TIPS AND TRICKS

1. Please read the Assembly Instructions prior to assembling the unit.
2. To avoid damage, assemble the unit on a sturdy, level and non-abrasive surface.
3. Keep all hardware and parts out of the reach of children.
4. Please wait until all steps are completed before fully tightening bolts.
5. Make sure all nuts, bolts and screws are tightly fastened before the unit is used.
6. Check that all bolts and screws are tight at least every 3 months or as needed.
7. Use the long end of the hex wrench to fasten bolts loosely and quickly.
8. Use the short end of the hex wrench for final tightening.

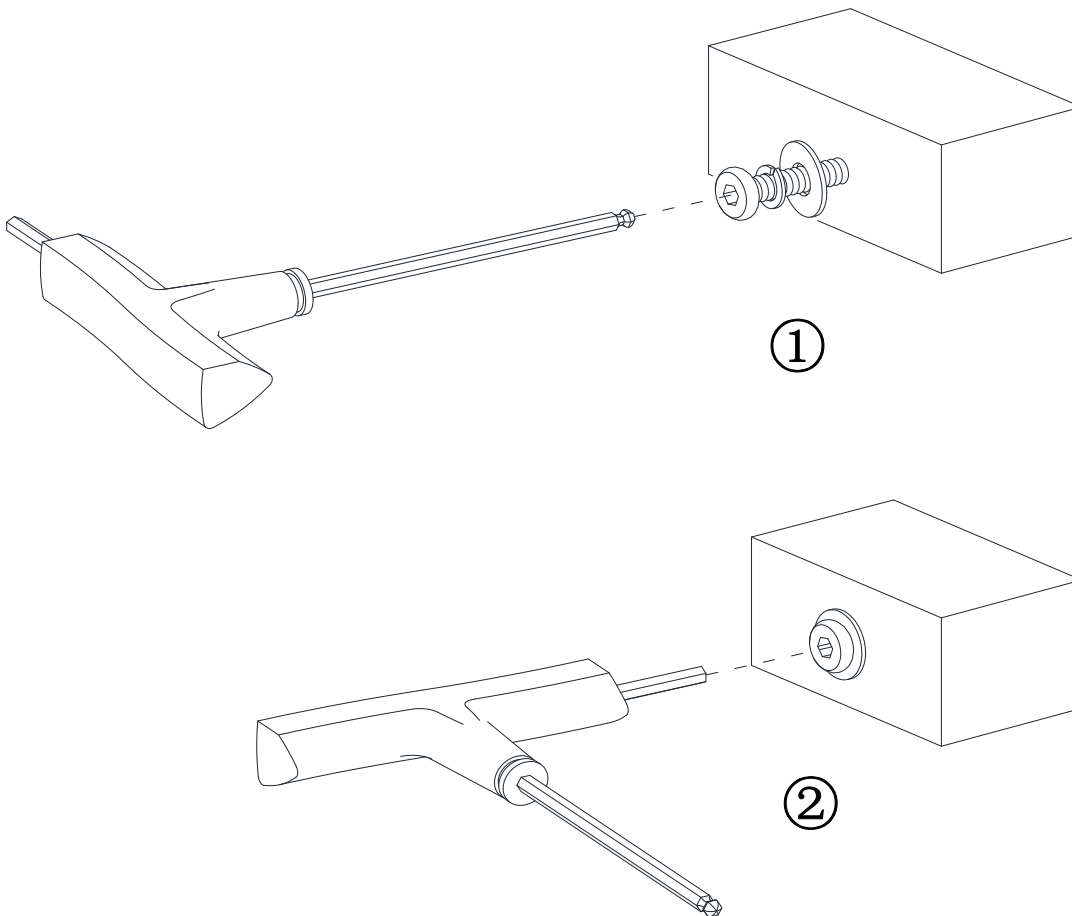

## Parts and Hardware List

Please read completely through the instructions and verify that all listed parts and hardware are present before beginning assembly.

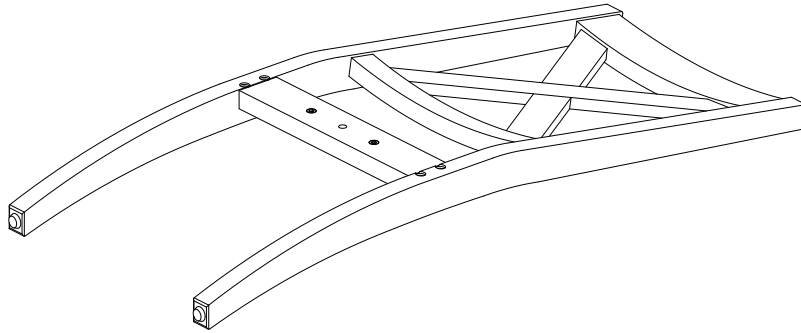

A- Chair Backrest (Qty. 2)

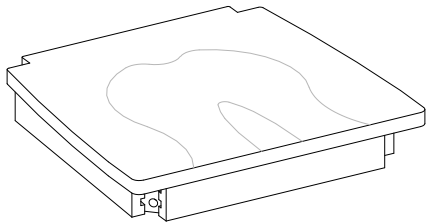

B- Seat (Qty. 2)

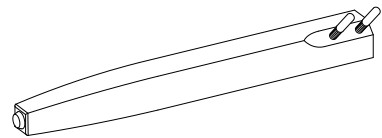

C- Front Leg (Qty. 4)

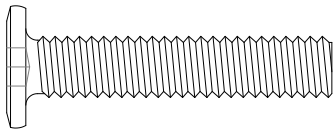

(1) M8 x 40 mm Bolt  
(Qty. 4+1 extra)

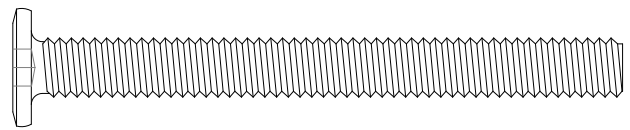

(2) M8 x 80 mm Bolt  
(Qty. 8+1 extra)

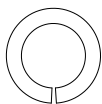

(3) Lock Washer  
(Qty. 20+1 extra)

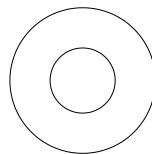

(4) Flat Washer  
(Qty. 20+1 extra)

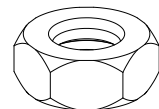

(5) M8 Hex Nut  
(Qty. 8+1 extra)

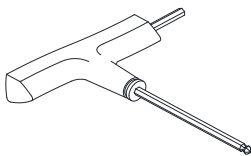

T-handle Wrench (Qty. 1)



Open Wrench (Qty. 1)



Touch-up Pen (Qty. 1)  
(Not included for White Finish)

Tools required: Hex wrench and open wrench (provided).

## Assembly Instructions

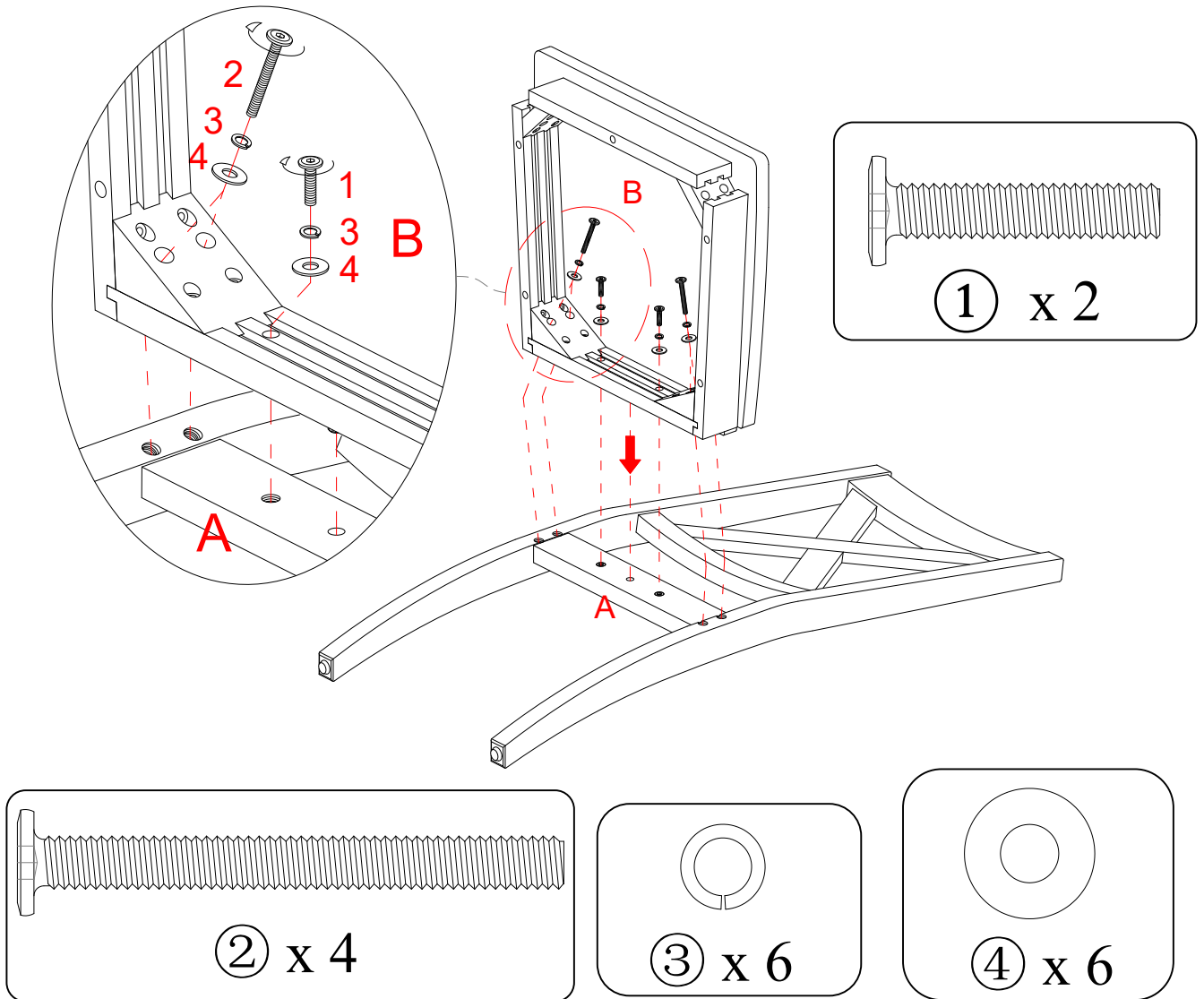

### **WARNING**

DO NOT fully tighten the bolts or nuts initially until all the bolts or nuts are ready to assemble. To avoid causing damages to the thread, DO NOT over-tighten the nuts or bolts.

1. Unpack the unit and confirm that you have all the hardware and required parts.
2. Lay one Chair Backrest (A) on a smooth and protected surface with the threaded holes facing up.
3. Attach one Seat Frame (B) to the Chair Backrest (A) with the end dowel fully inserted. Make sure the Seat Board will face up when the unit is turned upright. Insert the 80 mm Bolts (2) with Lock Washers (3) and Flat Washers (4) through the drilled holes on the seat frame at rear corner blocks and loosely tighten into the threaded inserts on the Backrest (A).
4. Secure the Seat Frame (B) to the Chair Backrest (A) by inserting two 40 mm Bolts (1) with the Washers (3 and 4) through the drilled holes on the rear rail of the Seat Frame.

## Assembly Instructions

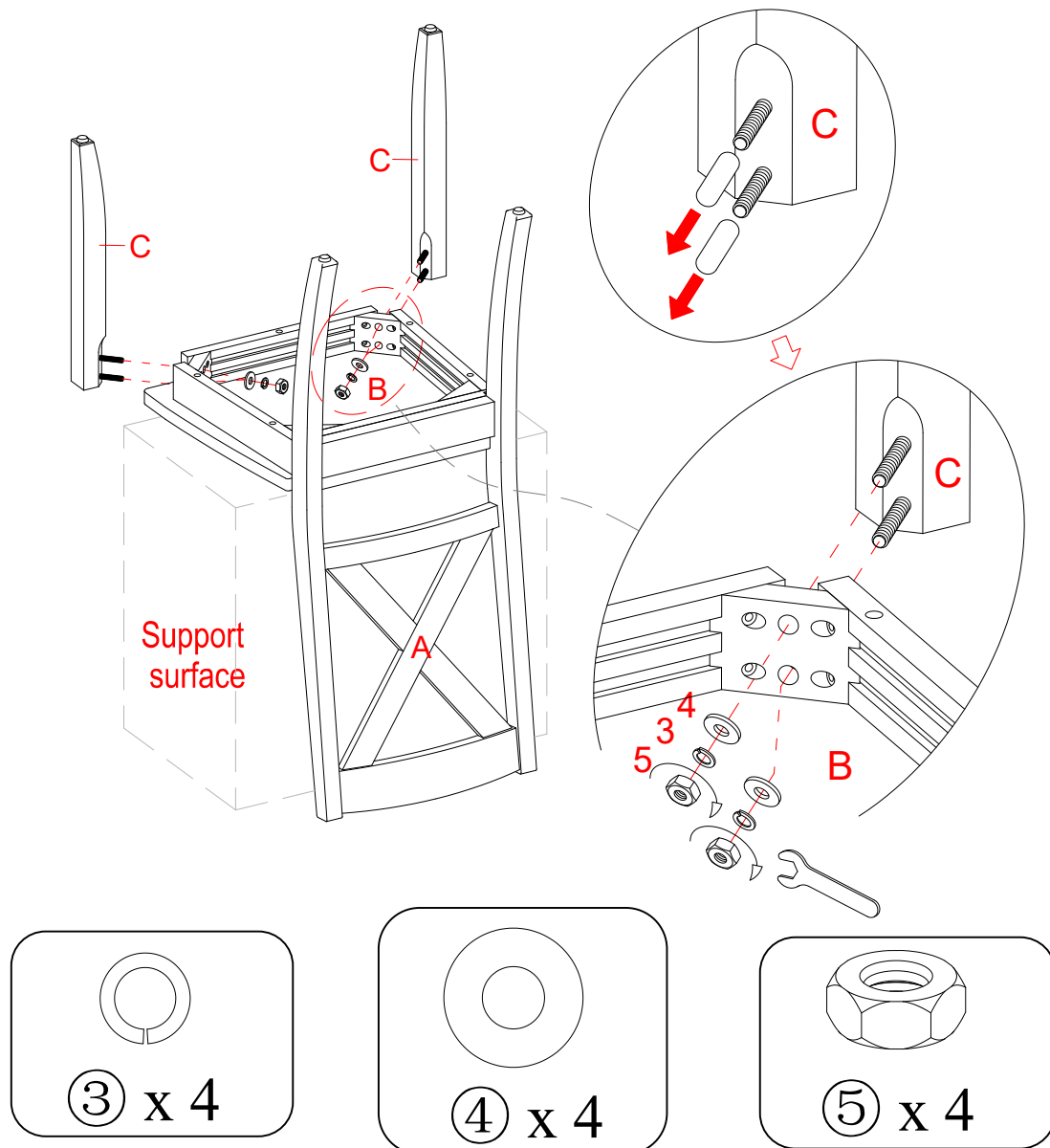

5. Flip the previous assembly upside down on a support surface.

**NOTE:** Place a protective cover (like the bubble wrap packing material) over the carton or other support surface to prevent from scratching.

6. Remove the plastic caps from the hanger bolts of Chair Front Legs (C). Attach 2 Front Legs (C) to the front corner blocks of the Seat Frame (B) by inserting the pre-attached hanger bolts through the drilled holes on corner blocks, and fit the Flat Washer (4), Lock Washer (3) and Hex Nut (5) onto each hanger bolt. Tighten the hex nuts with the provided open wrench.

**NOTE:** DO NOT fully tighten all the nuts until the chair has been adjusted and all the legs are levelled so that they do not wobble. Once adjusted then go back and tighten while making sure that the unit remains level.

7. Stand the assembled chair upright on a flat surface. Press down the Seat (B) to even all legs. Now, tightly fasten all bolts and nuts with the provided hex wrench and open wrench.
8. Repeat the same process to assemble the other chair.

## Care and Maintenance

- From time to time please ensure there are no loose nuts on the product.
- Use a soft, clean cloth that will not scratch the surface when dusting.
- Use of furniture polish is not necessary. Should you choose to use polish, test first in an inconspicuous area.
- Using solvents of any kind on your furniture may damage your furniture's finish.
- Never use water to clean your furniture as it may cause damage to the finish.
- Liquid spills should be removed immediately. Using a soft, clean cloth, blot the spill gently. Avoid rubbing.
- Always use protective pads under hot dishes and plates. Heat can cause chemical changes that may create spotting within the furniture finish.
- In the event that your furniture is stained or otherwise damaged during use, we recommend that you call a professional to repair your furniture.
- Check bolts/screws periodically and tighten them if necessary.

## Further Advice about Wood Furniture Care

It is best to keep your furniture in a climate-controlled environment. Extreme temperature and humidity changes can cause fading, warping, shrinking and splitting of wood. It is advised to keep furniture away from direct sunlight as sun may damage the finish.

Proper care and cleaning at home will extend the life of your purchase. Following these important and helpful tips will enhance your furniture as it ages.

**A touch-up pen has been provided to minimize the small nicks or scratches that may occur during assembly or shipping.**

We hope you enjoy your purchase for many years.  
Thank you for your purchase!

## QUALITY GUARANTEE

We are confident that you will be delighted with your Whalen Furniture purchase.

Should this product be defective in workmanship or materials or fail under normal use, we will repair or replace it for up to one (1) year from date of purchase. Every Whalen Furniture product is designed to meet your highest expectations. We guarantee that you will immediately see the value of our fine furniture.

This warranty gives you specific legal rights and you may also have other rights which vary from State to State.

Customer Service: 866-942-5362  
8:30 a.m. - 4:30 p.m., PST, Monday to Friday  
**[www.whalenstyle.com](http://www.whalenstyle.com)**

## Sillas de 2 piezas Maddox Crossing

Serie # BH19-D1-1011-06	Blanco
# BH19-D1-1011-07	Negro
# BHW-10002	Moca

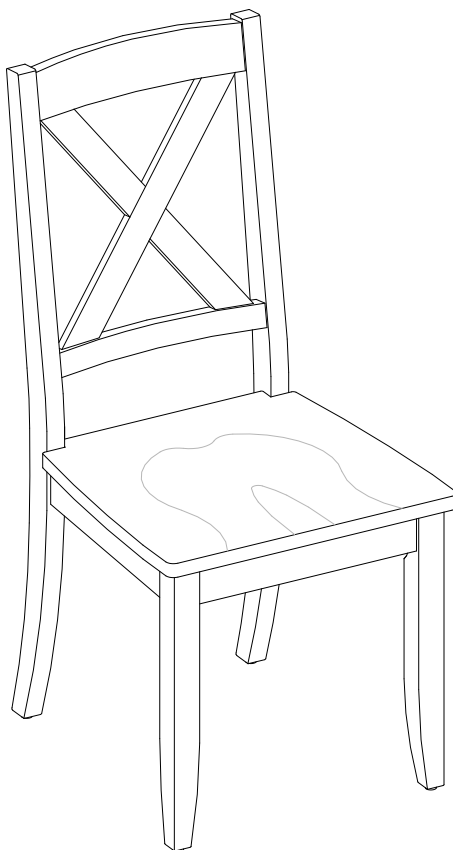

### **ENSAMBLE REQUERIDO POR ADULTO**

Si tiene alguna pregunta acerca del ensamble o si alguna parte está faltante, no retorne este producto a la tienda en que lo compró. Por favor llame a nuestro departamento de ayuda al cliente teniendo su instructivo y lista de partes para proveer el modelo, nombre de parte o el número de fábrica:

**866-942-5362**

Hora Estándar del Pacífico: 8:30 a.m. - 4:30 p.m., de Lunes a Viernes  
O visite nuestra página de Internet 24 horas al día, 7 días a la semana para asistencia

**[www.whalenstyle.com](http://www.whalenstyle.com)**

O mande un correo electrónico a **[parts@whalenfurniture.com](mailto:parts@whalenfurniture.com)**

**ESTE INSTRUCTIVO CONTIENE INFORMACION IMPORTANTE DE SEGURIDAD.  
POR FAVOR LEA Y MANTENGA PARA USO FUTURO.**

Fecha 2019-05-24 Rev. 0001-A

## PESOS MÁXIMOS RECOMENDADOS

1. Máximo peso recomendado es 136 kg (300 libras).

**⚠ ADVERTENCIA** ESTA UNIDAD DEBE UTILIZARSE CON LOS PRODUCTOS ADECUADOS Y PESOS MÁXIMOS INDICADOS. SI SE UTILIZAN OTROS PRODUCTOS O SE EXEDE EL PESO MÁXIMO, PODRIA RESULTAR EN UNA INESTABILIDAD DE LA UNIDAD CAUSANDO POSIBLES LESIONES.

## INFORMACIÓN GENERAL CONSEJOS Y TRUCOS

1. Por favor lea el instructivo antes de comenzar el ensamble.
2. Para evitar daños, ensamble la unidad en una área nivelada y libre de abrasivos.
3. Mantener el material de ferretería fuera de las manos de los niños.
4. Por favor espere a terminar de instalar todas las partes antes de apretar completamente todos los pernos.
5. Asegurese que todos los pernos esten bien apretados antes de utilizar a la unidad.
6. Checar que todos los pernos y tornillos son apretados por lo menos cada 3 meses o cuando sea necesario.
7. Use la parte larga de la llave hexagonal para apretar los pernos holgadamente y rápidamente.
8. Use la parte corta de la llave hexagonal para el apretón final.

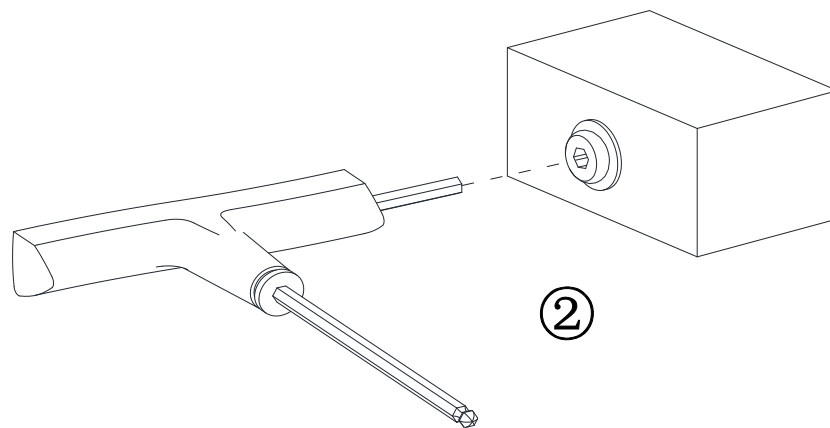
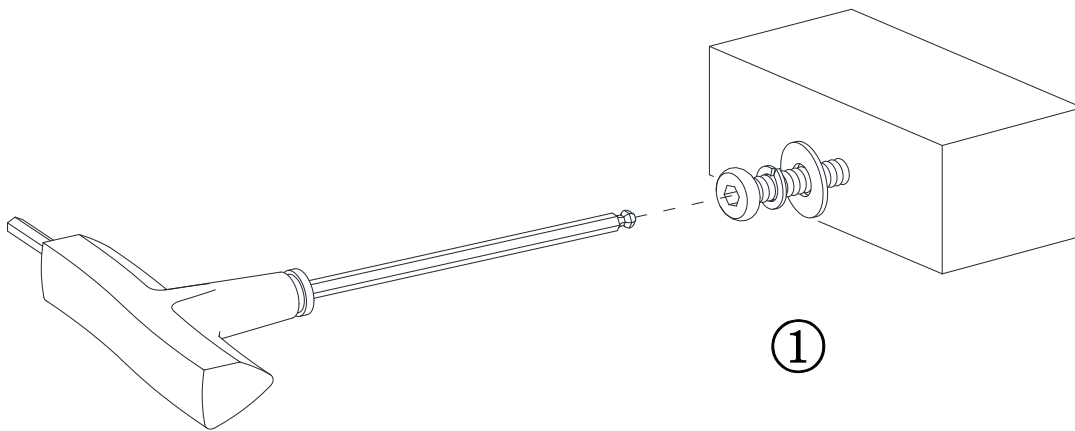



## Lista de partes y material de ferretería

Por favor lea completamente las instrucciones y verifique que estén todas las partes y ferretería antes de iniciar el ensamblado.

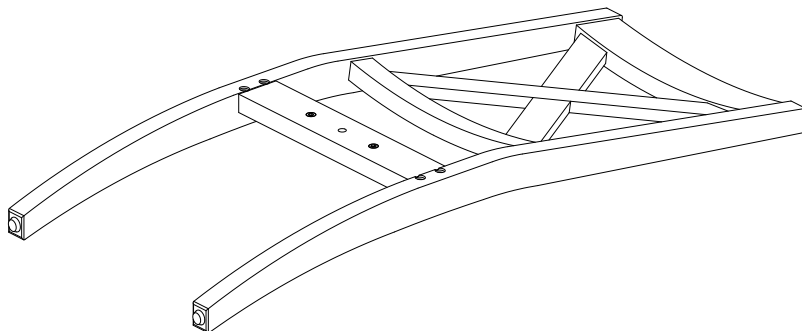

A- Respaldo de silla (Cant. 2)

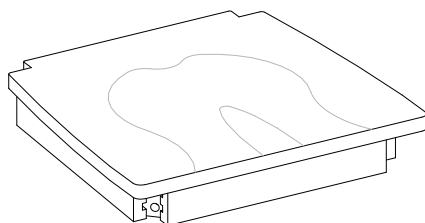

B- Asiento (Cant. 2)

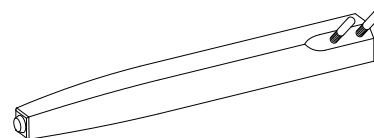

C- Pata frontal (Cant. 4)

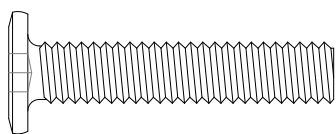

(1) Perno de M8 x 40 mm  
(Cant. 4+1 extra)

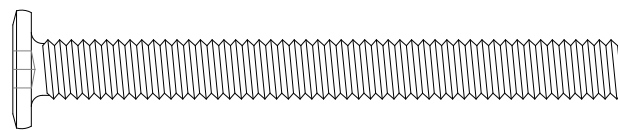

(2) Perno de M8 x 80 mm  
(Cant. 8+1 extra)

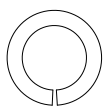

(3) Arandela de presión  
(Cant. 20+1 extra)

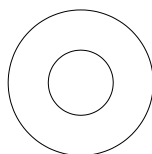

(4) Arandela plana  
(Cant. 20+1 extra)

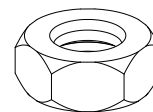

(5) Tuerca hexagonal M8  
(Cant. 8+1 extra)

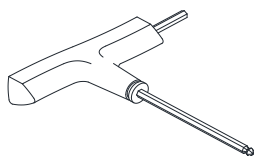

T-Llave manual (Cant. 1)



Llave española (Cant. 1)



Plumón de retoque (Cant. 1)  
(No incluido para el acabado blanco)

**Herramienta requerida: Llave hexagonal y llave española (proveidas).**

## Instrucciones de ensamble

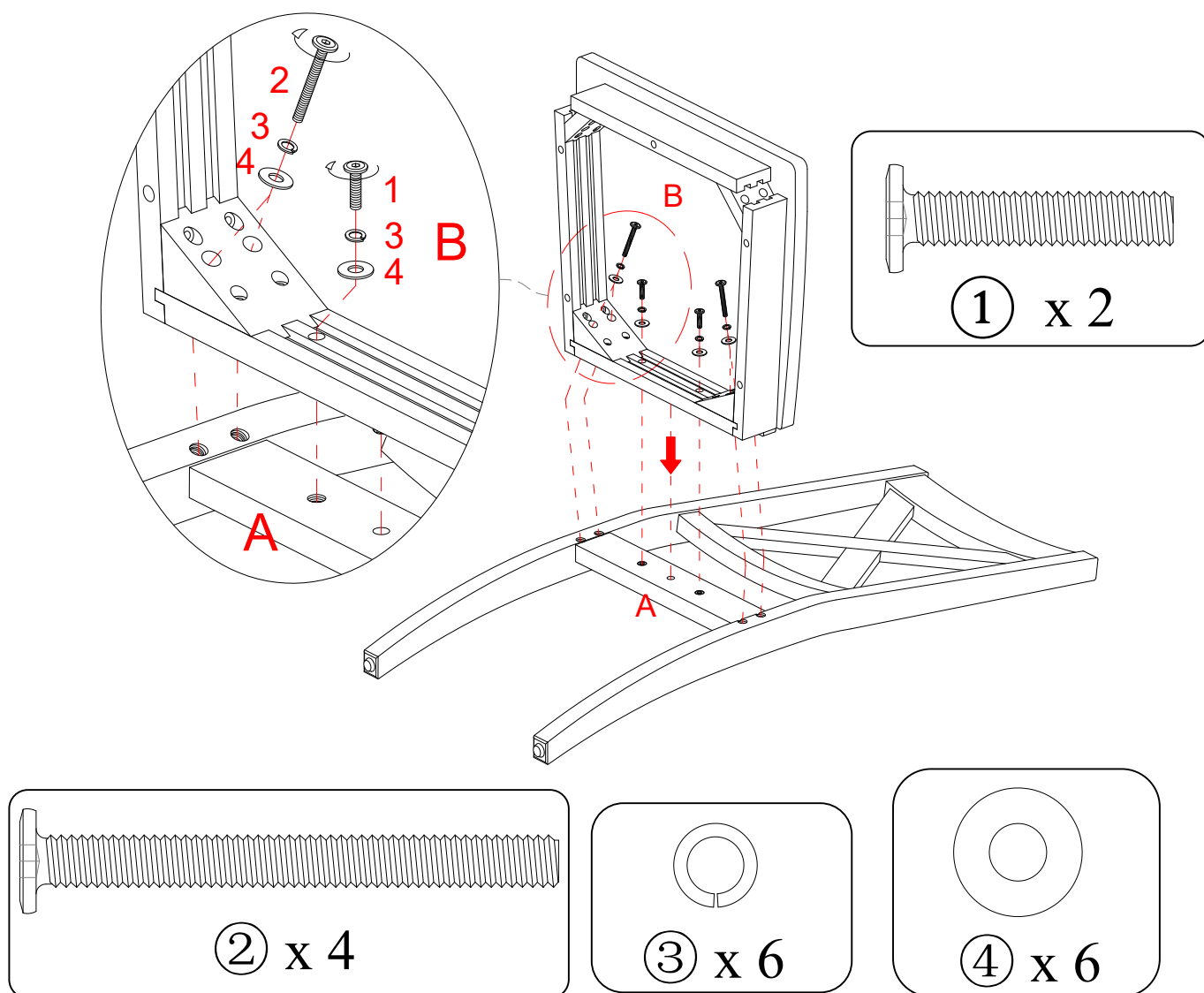

**⚠ ADVERTENCIA** NO APRIETE completamente los pernos o tuercas hasta que todas las partes estén ensambladas. Para evitar daños a la rosca no apriete demás los pernos o tuercas.

1. Desempacar la unidad y confirmar que se tiene todo el herraje y partes requeridas.
2. Poner un respaldo de silla (A) en una area limpia y libre con los agujeros con insertos hacia arriba.
3. Coloque un marco del asiento (B) en el perfil medio del respaldo de silla (A) con el perno totalmente insertado. Asegúrese de que el panel de silla apunta hacia arriba cuando la unidad esté en posición vertical. Inserte los pernos de 80 mm (2) con las arandelas de presión (3) y arandelas planas (4) a través de los agujeros pre-perforados en la estructura del asiento en los bloques de las esquinas traseras y sin apretar completamente en los insertos roscados en el respaldo de silla (A).
4. Fije el marco del asiento (B) al respaldo de silla (A) mediante la inserción de dos pernos de 40 mm (1) con las arandelas (3 y 4) a través de los agujeros perforados en el riel trasero del marco del asiento.

## Instrucciones de ensamble

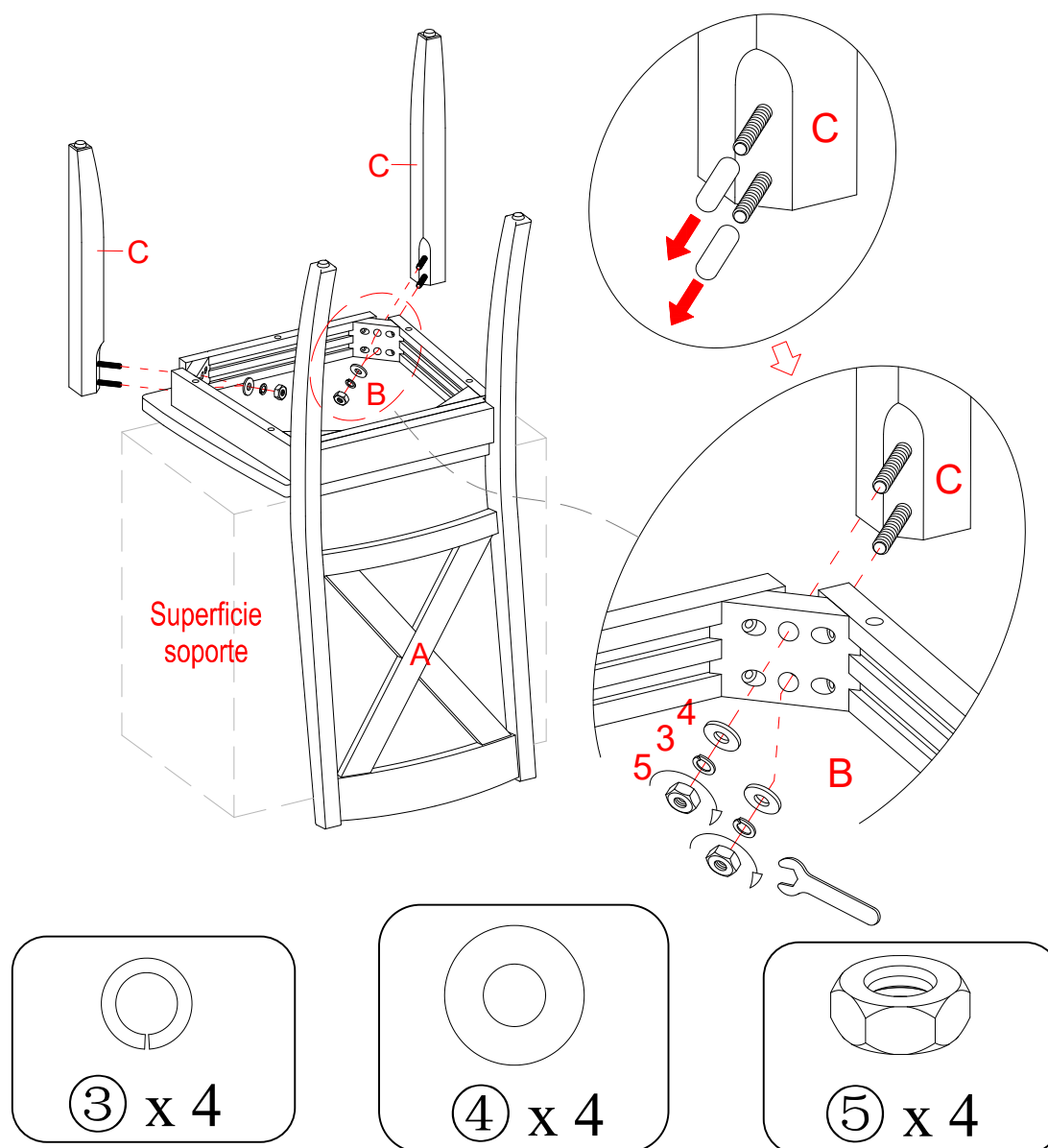

5. Voltrear la unidad boca abajo sobre una superficie de apoyo.

**NOTA :** Coloque una tapa de protección ( como el material de empaque de plástico de burbujas ) en la caja de cartón u otra superficie de soporte para evitar que se dañe.

6. Retire las tapas de plástico de los pernos de sujeción de patas frontales de la silla (C). Coloque 2 patas frontales (C) para los bloques de la esquina delantera del asiento (B) mediante la inserción de los pernos sujeción pre - conectados a través de los agujeros perforados en los bloques de esquina, y montar la arandela plana (4), la arandela de presión (3) y tuerca hexagonal (5) en cada perno de suspensión. Apretar las tuercas hexagonales con la llave proporcionada.

**NOTA:** No apretar todas las tuercas hasta que la silla se ha de ajustar y nivelar las patas para que no oscilen. Una vez ajustado después volver atrás y apretar mientras se asegura de que la unidad esté nivelada.

7. Coloque la silla montada en posición vertical sobre una superficie plana. Presione hacia abajo el asiento (B) incluso para todas las patas. Ahora, bien fijar todos los pernos y tuercas con la llave hexagonal proporcionada y llave española.
8. Repita el mismo procedimiento para ensamblar la otra silla.

## **Mantenimiento y cuidados**

- Use una toalla suave y limpia para evitar daños y rayaduras.
- El uso de cera para pulir muebles no es necesario. Si desea usar cera pruebe en un área que no sea visible para revisar su funcionamiento.
- Usar solventes de cualquier tipo puede dañar el acabado del mueble.
- Nunca use agua para limpiar la unidad, ya que le puede dañar el acabado.
- Siempre utilice protección para vasos cuando los coloque sobre la unidad.
- Los derrames de líquidos se deben de limpiar inmediatamente, con una toalla suave evitando tallar.
- Siempre utilizar protectores en caso de poner cosas calientes. El calor puede provocar una reacción química en el acabado y dañarlo.
- En caso que su unidad sea manchada durante el uso le recomendamos hablar a un profesional para que le ayude.
- Revisar los pernos y tornillos periódicamente y apriételos si es necesario.

## **Más recomendaciones para el cuidado de su mueble**

Es lo mejor mantener la unidad en una area de clima controlado. Temperatura extrema y cambios de humedad pueden causar cambios como partes pandas, molduras que se contraigan o que la madera se raje. Es recomendable mantener la unidad lejos del sol directo ya que puede dañar el terminado.

Cuidados adecuados y limpieza pueden extender la vida útil de su unidad. Siga estas recomendaciones y mantendrá su mueble en buenas condiciones de uso por muchos años.

**Un plumón de retoque es proveído en caso de pequeñas raspaduras o golpes que sucedan durante el ensamble o envío.**

Esperamos que disfrute su mueble por muchos años.  
! Gracias por su compra!

## **GARANTIA DE CALIDAD**

Nosotros estamos seguros que usted se encontrará feliz con la compra de este producto de Whalen Furniture.

Si este producto tiene algun defecto de ensamble o material, o si tiene alguna falla en uso normal, nosotros lo repararemos o lo re-emplazaremos hasta por un año a partir de la fecha de compra. Todo producto de Whalen Furniture es diseñado para alcanzar sus expectativas más altas. Nosotros le garantizamos que inmediatamente podrá ver el valor de nuestra mercancía de la más alta calidad.

Esta garantía le proporciona derechos legales específicos y tal vez tenga otros derechos que varían de estado a estado.

Servicio al cliente: 866-942-5362  
Hora Estándar del Pacífico: 8:30 a.m. - 4:30 p.m., de Lunes a Viernes  
[www.whalenstyle.com](http://www.whalenstyle.com)