

allen + roth™

**SHOE ORGANIZER
RANGE-CHAUSSURES
ORGANIZADOR DE ZAPATOS**



Questions?/Des questions?/¿Preguntas?

MODEL/MODÈLE/MODELO #LWSSD1J,
LWSSD1TW

Call customer service at 1-866-439-9800,
8:00 a.m. - 8:00 p.m., EST, Monday - Friday.

Appeler notre service à la clientèle au
1-866-439-9800, entre 8 h 00 et 20 h 00,
Heure de l'Est, du lundi au vendredi.

Llame a nuestro departamento de servicio al
cliente al 1-866-439-9800, de 8 am - 8 pm,
Horario del Este, de Lunes - Viernes.

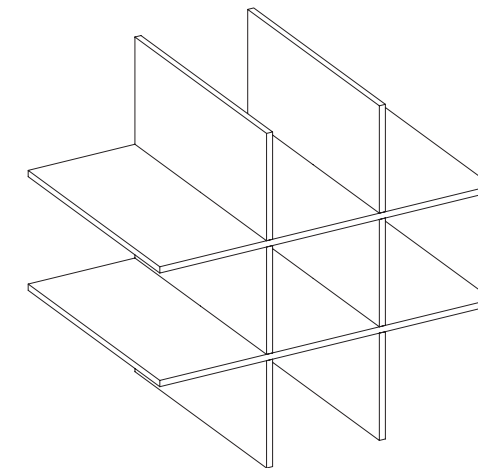

ATTACH YOUR RECEIPT HERE

Serial Number _____

Purchase Date _____

PACKAGE CONTENTS /CONTENU DE LA BOÎTE /CONTENIDOS DE EMPAQUE

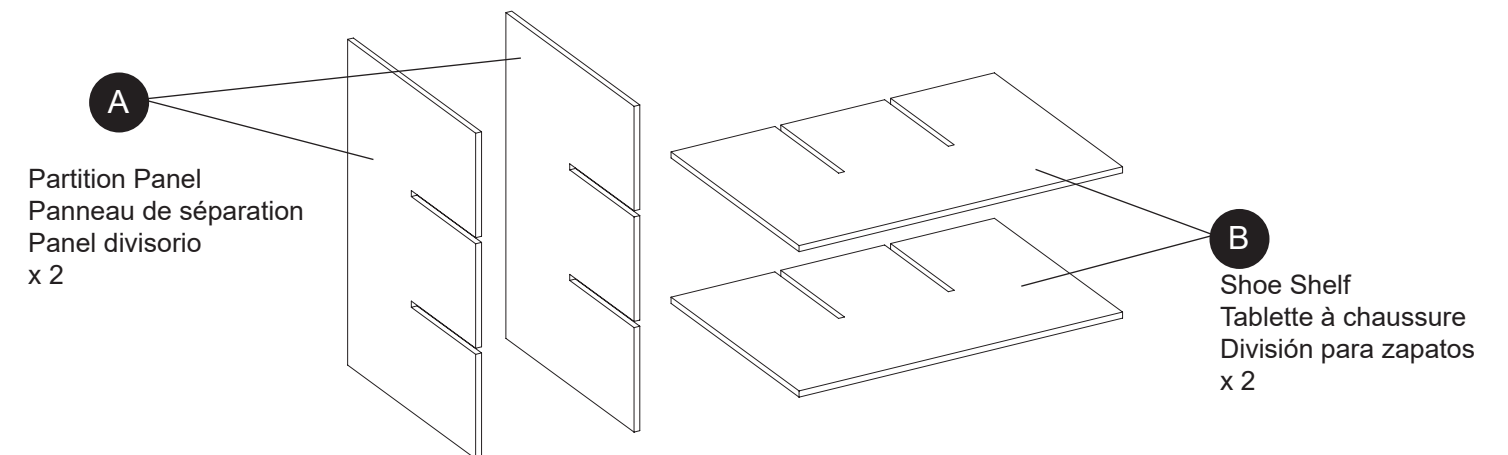

REPLACEMENT PART NUMBERS/LISTE DES PIÈCES DE REMPLACEMENT/LISTA DE PARTES DE REPUESTO

| | |
|-------------------------|-------------------------|
| A 00LWSSD1J/TW-A | B 00LWSSD1J/TW-B |
|-------------------------|-------------------------|

For replacement parts, call customer service 1-866-439-9800. /Pour des pièces de remplacement, appeler le service à la clientèle au 1-866-439-9800. /Para piezas de repuesto, llame a nuestro departamento de servicio al cliente al 1-866-439-9800.

▲ SAFETY INFORMATION/CONSIGNES DE SÉCURITÉ/INFORMACIÓN DE SEGURIDAD

Please read and understand this entire manual before attempting to assemble, operate or install the product. If you have any questions regarding the product, please call customer service at 1-866-439-9800, 8:00 a.m. - 8:00 p.m., EST, Monday - Friday.

Lire et comprendre le présent guide avant de procéder au montage, à l'utilisation ou à l'installation du produit. Pour toute question sur le produit, communiquer avec le service à la clientèle au 1-866-439-9800, entre 8 h 00 et 20 h 00, Heure de l'Est, du lundi au vendredi.

Por favor lea y entienda este manual completamente antes de intentar el ensamble, operar o instalar el producto. Si tiene preguntas acerca del producto, por favor llame a nuestro departamento de servicio al cliente al 1-866-439-9800, de 8 am - 8 pm, Horario del Este, de Lunes - Viernes.

Do not allow children to climb or play on or around this product./Ne pas laisser les enfants grimper ni jouer sur ou autour de ce produit./No permita que los niños se suban o jueguen en o alrededor de este product.

Use this unit for its intended purpose only. Do not use shelves as step ladder./Utiliser cette unité pour l'usage visé seulement. Ne pas utiliser les tablettes pour grimper./Utilice esta unidad para la que ha sido concebido. No utilice las repisas como escalera de mano.

To avoid damage, assemble the product on a sturdy, level and protective surface./Pour éviter les dommages, assembler le produit sur une surface solide, de niveau et protégée./Para evitar daños, monte el producto en una superficie firme, nivelada y protectora.

Do not exceed the weight limits: 30 lbs. (13.6 kg)/Ne pas excéder les limites de poids : 13,6 KG (30 LB)/No exceda los límites de peso 30 libras (13,6 kg).

PREPARATION/PRÉPARATION/PREPARACIÓN

Before beginning installation of product, make sure all parts are present. Compare parts with package contents list and hardware contents list. If any part is missing or damaged, do not attempt to assemble, install or operate the product. Contact customer service for replacement parts.

Estimated Assembly Time: 3 minutes

Tools Required for Assembly (not included): Hammer.

Avant de débiter l'installation du produit, s'assurer d'avoir toutes les pièces. Comparer les pièces avec la liste des pièces et de la quincaillerie. En cas de pièce manquante ou endommagée, ne pas tenter d'assembler, d'installer ni d'utiliser le produit. Communiquer avec le service à la clientèle pour obtenir des pièces de remplacement.

Durée approximative du montage : 3 minutes

Outils requis pour le montage (non inclus) : marteau.

Antes de comenzar la instalación del producto, asegúrese de que todas las partes estén presentes. Compare las piezas con la lista de contenidos y lista de artículos de ferretería contenido. Si alguna pieza falta o está dañada, no trate de armar, instalar o utilizar el producto. Póngase en contacto con departamento de servicio al cliente para piezas de repuesto.

Tiempo estimado de ensamble: 3 minutos

Herramientas Requeridas para el Ensamble (no incluidas): Martillo.

ASSEMBLY INSTRUCTIONS/DIRECTIVES DE MONTAGE/INSTRUCCIONES DE ENSAMBLE

Step 1

Insert shoes shelves (B) into partition panels (A).

Insérez les tablettes à chaussure (B) dans les panneaux de séparation (A).

Coloque las divisiones para zapatos (B) en los paneles divisorios (A).

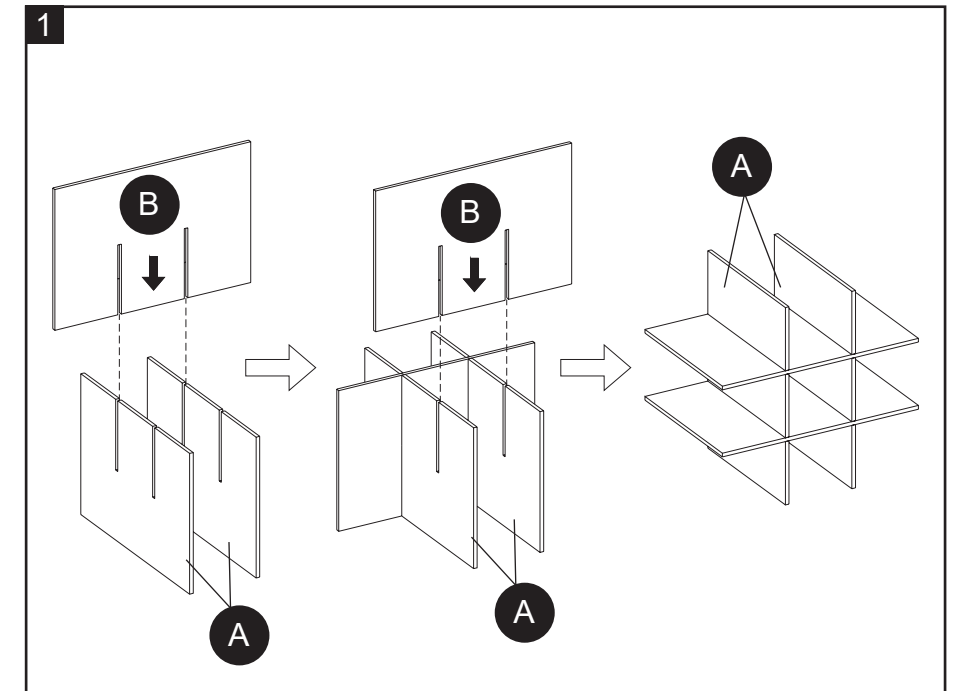

Step 2

Insert shoe shelf assembly into the base of the cabinet(sold separately).

Insérez l'ensemble de tablette à chaussure dans la base(vendue séparément).

Coloque el ensamblaje de las divisiones para zapatos en la base del ensamblaje del gabinete(se vende por separado).

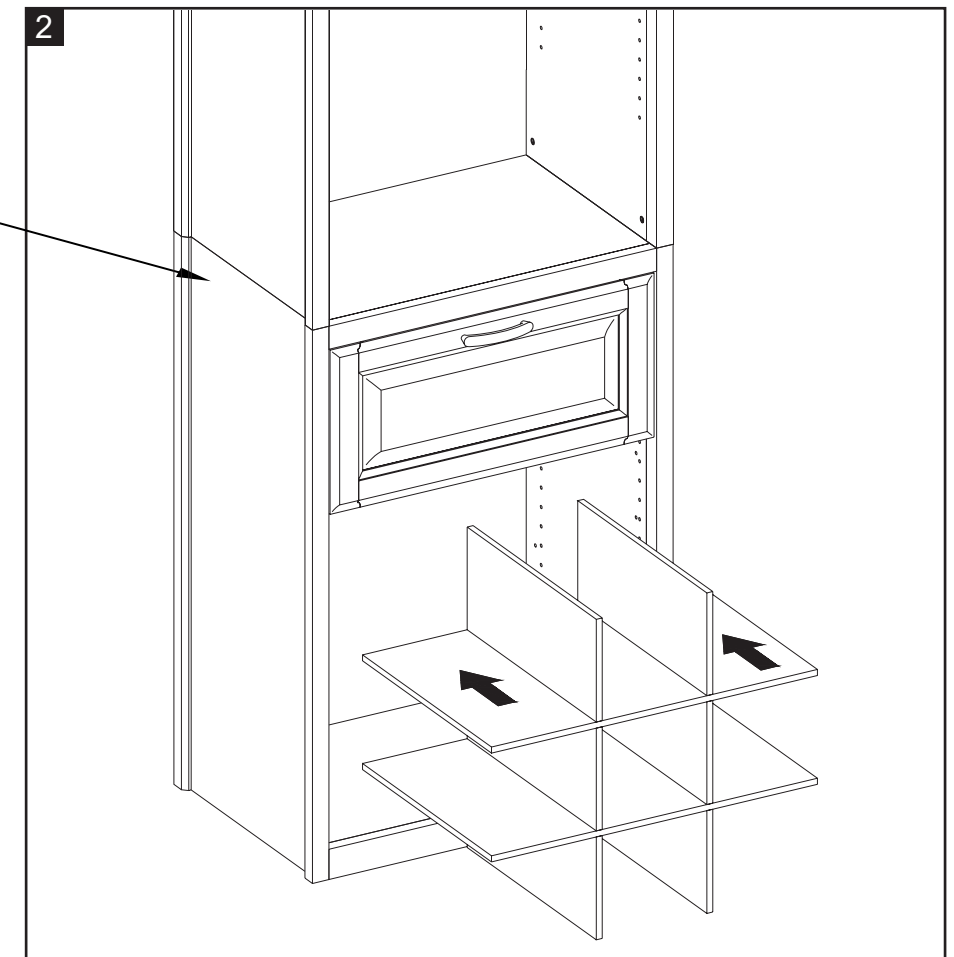

CARE AND MAINTENANCE/SOIN ET ENTRETIEN/CUIDADO Y MANTENIMIENTO

- Periodically check to make certain all components are properly positioned, free from damage and firmly connected./ Vérifier régulièrement la position, l'intégrité et la solidité de tous les composants./Reviser périodiquement para asegurarse de que todos los componentes están bien posicionados, libre de daños y bien conectados.
- Use a soft, clean cloth that will not scratch the surface when dusting./Utiliser un linge doux et propre qui ne rayera pas la surface lors de l'époussetage./Utilice un paño suave y limpio para no rayar la superficie al desempolvar.
- Never use water to clean your furniture as it may cause damage to the finish./Ne jamais utiliser d'eau pour nettoyer le meuble car elle pourrait en endommager le fini./Nunca use agua para limpiar sus muebles, ya que puede causar daño al acabado.
- Wipe clean using a damp cloth and a mild cleaner. Wipe dry with a clean cloth./Essuyer avec un linge humide et un nettoyant doux. Sécher avec un linge propre./Limpie con un paño húmedo, limpio y con un limpiador suave. Seque con un paño limpio.
- In the event that your furniture is stained or otherwise damaged during use, it is recommended that you call a professional to repair the furniture./Dans le cas où le meuble serait taché ou autrement endommagé durant l'utilisation, il est recommandé de faire appel à un professionnel pour réparer le meuble./En caso de que sus muebles se mancha o se ha dañado durante el uso, se recomienda que llame a un profesional para reparar los muebles.
- Keep product away from direct sunlight as it may damage the finish./Garder le produit éloigné du soleil direct car il pourrait en endommager le fini./Mantenga los muebles lejos de la luz solar directa, ya que pueden dañar el acabado.

LIMITED LIFETIME WARRANTY/GARANTIE LIMITÉE À VIE/GARANTÍA LIMITADA DE POR VIDA

This product (exclusive of shelves) is warranted to the original purchaser. If there is a failure in this unit due to defects in materials or workmanship, the manufacturer will repair or replace this item at our discretion without charge. Warranty is void if product has been assembled incorrectly, misused, abused by overloading, altered in any way or damaged due to accident. This warranty is not transferable and does not cover chipping, flaking, scratches, rust, dents, or other damages to the surfaces of this product. Responsibility of the manufacturer is limited to repair or replacement of this product. The manufacturer is not responsible for consequential, incidental, or other damages or losses resulting from product failure.

This warranty is in lieu of all other expressed warranties. Some states do not allow the exclusion or limitation of incidental or consequential damages, so the above limitation may not apply to you. This warranty gives you specific legal rights and you may have other rights which vary from state to state.

Ce produit (excluant les tablettes) est garanti à l'acheteur original. En cas de bris de cette unité dû à un défaut de fabrication ou des matériaux, le fabricant réparera ou remplacera l'article, à sa discrétion, sans frais. La garantie est nulle si le produit a été assemblé de manière incorrecte, a été mal utilisé, surchargé, modifié de quelque manière que ce soit ou endommagé suite à un accident. La présente garantie n'est pas transférable et ne couvre pas l'écaillage, les éraflures, la rouille, les marques ni les autres dommages aux surfaces de ce produit. La responsabilité du fabricant se limite à la réparation ou au remplacement de ce produit. Le fabricant n'est pas responsable des dommages accessoires ni indirects ni aux pertes résultant d'un défaut du produit.

La présente garantie tient lieu de toute autre garantie expresse. Certaines régions ne permettent pas l'exclusion ni la limite des dommages accessoires ou indirects et dans un tel cas, la limite précédente ne s'applique pas. La présente garantie vous accorde des droits légaux spécifiques et vous pourriez bénéficier d'autres droits qui varient d'une région à l'autre.

Este producto (con exclusión de las repisas) está garantizado para el comprador original. Si hay una falla en esta unidad debido a defectos en materiales o mano de obra, el fabricante reparará o reemplazará este artículo a nuestra discreción, sin cargo. La garantía se anula si el producto ha sido montado de forma incorrecta, mal uso, abuso por sobrecarga, alterado en cualquier forma o dañados debido a un accidente. Esta garantía no es transferible y no cubre astilladuras, descascaraduras, rayaduras, corrosión, abolladuras u otros daños a la superficie de este producto. La responsabilidad del fabricante se limita a la reparación o reemplazo de este producto. El fabricante no se hace responsable por daños indirectos, incidentales, o de otro tipo o pérdidas resultantes de la falla del producto.

Esta garantía está en lugar de cualquier otra garantía expresa. Algunos estados no permiten la exclusión o limitación de daños incidentales o consecuentes, por lo que la limitación anterior puede no aplicarse a usted. Esta garantía le otorga derechos legales específicos y usted puede tener otros derechos que varían de estado a estado.