



WHALEN®

LOT NUMBER: _____

DATE PURCHASED: __/__/__

3-in-1™ TV Stand

Model # XL-45BR / XL-45BR-EC

U.S. Patent 8,561,551

CA Patent 2,811,974

This item is designed to be a 3-in-1 configuration. Please choose the option that best suits your needs. DO NOT discard any of the hardware or parts that you will not use on your chosen option. This will allow you to use this TV Console in different configurations at a later date, if desired.

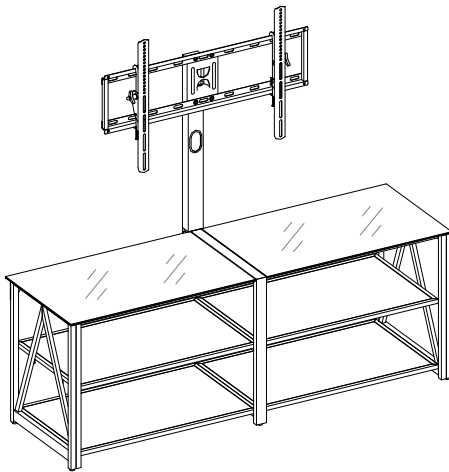

Floating Swivel Mount

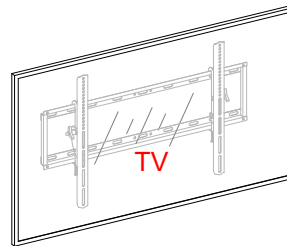

Tilting Wall Mount

TV sold separately

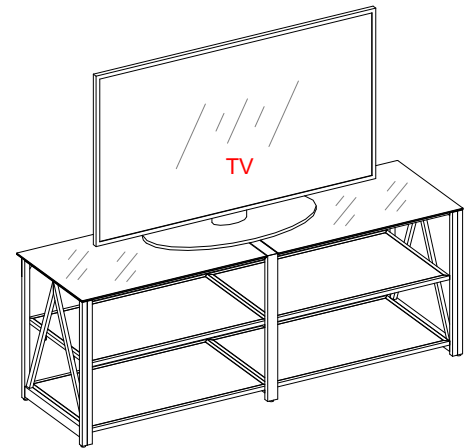

Table-top Console

ADULT ASSEMBLY REQUIRED

If you have any questions regarding assembly or if parts are missing, DO NOT return this item to the store where it was purchased. Please call our customer service number and have your instructions and parts list ready to provide the model name, part name or factory number:

1-866-942-5362

Pacific Standard Time: 8:30 a.m. - 4:30 p.m., Monday - Friday

Or visit our web site 24 hours a day, 7 days a week for product assistance at

www.whalenstyle.com

Or e-mail your request to **parts@whalenfurniture.com**

**THIS INSTRUCTION BOOKLET CONTAINS IMPORTANT SAFETY INFORMATION.
PLEASE READ AND KEEP FOR FUTURE REFERENCE.**

Date 2023-12-22

Rev. 0001-B

GENERAL INFORMATION, TIPS and TRICKS

1. Please read the Assembly Instructions prior to assembling this product.
2. Remove all hardware from the box and sort by size.
3. Check to see that all hardware and parts are present BEFORE assembling.
4. Ask a friend to assist you with the assembly of this furniture.
5. To avoid damage, assemble the product on a sturdy, level and protective surface.
6. Please wait until all steps are completed before fully tightening bolts.
7. Make sure all Bolts are tightly fastened before the unit is used.

This product is sold with one set of Tipping Restraint Hardware Kit. You must install the Tipping Restraint Hardware between the wall and the TV console to prevent any accidents or damages. When properly installed, this restraint can provide protection against the unexpected tipping of the unit due to small tremors, bumps or climbing. The restraint is only a deterrent and is not a substitute for proper adult supervision. Use of tip-over restraints may only reduce, but not eliminate, the risk of tip-over.

WARNING



**Children have died from furniture tip-over.
To reduce the risk of furniture tip-over:**

- ALWAYS install anti-tip device provided.
- FOR use with televisions weighing 135 lb / 61.2 kg or less. Use with heavier televisions may result in instability causing tip-over resulting in death or serious injury.
- NEVER allow children to stand, climb or hang on any drawers, doors, or shelves.
- NEVER open more than one drawer at a time.
- Place heaviest items in the lowest drawers.

Use of tip-over restraints may only reduce, but not eliminate, the risk of tip-over.

Scan for easy 3D instructions

Tap. Zoom. Rotate with official
interactive instructions on the BILT app.



BILT.



Parts and Hardware List

Please read completely through the instructions and verify that all listed parts and hardware are present before beginning assembly.

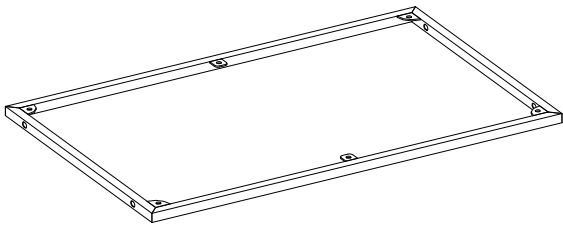

A- Top Frame (Qty. 2)

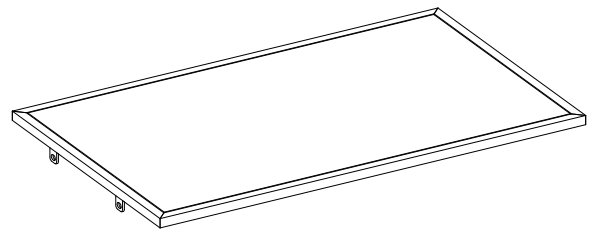

B- Middle / Bottom Shelf (Qty. 4)

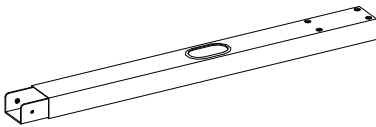

C- Upper Spine (Qty. 1)

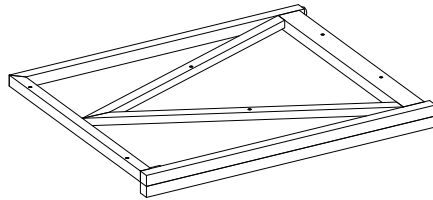

D- Left Side Frame (Qty. 1)

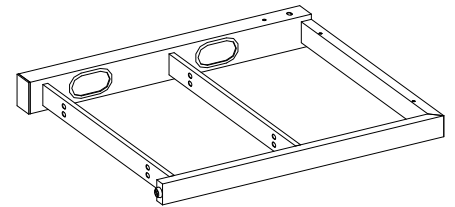

E- Middle Frame (Qty. 1)

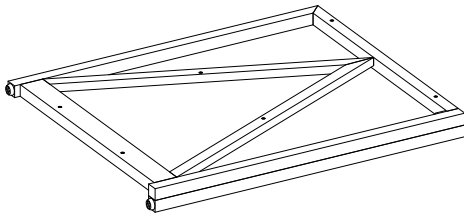

F- Right Side Frame (Qty. 1)



G- Swiveling Bracket (Qty. 1)

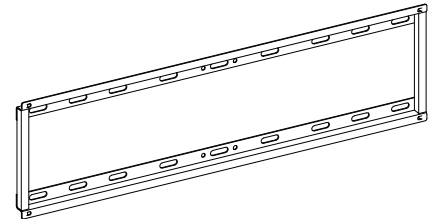

H- Mounting Frame (Qty. 1)

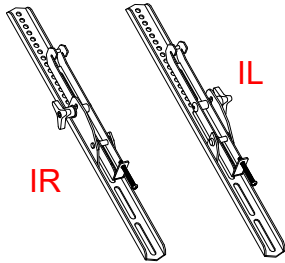

I- Monitor Bracket (Qty. 2)

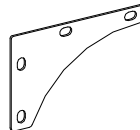

J- Side Bracket (Qty. 2)

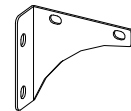

K- Middle Left Bracket (Qty. 1)

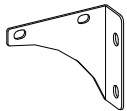

L- Middle Right Bracket (Qty. 1)

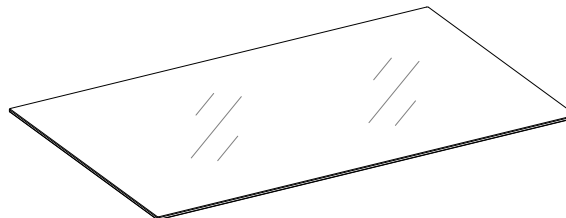

M- Top Glass (Qty. 2)

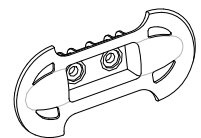

N- Cable Wheel (Qty. 2)

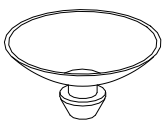

(1) Suction Cup
(Qty. 12+1 extra)

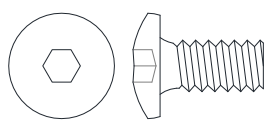

(2) 1/2'' Bolt
(Qty. 4+1 extra)

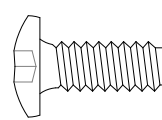

(3) 5/8'' Bolt
(Qty. 38+1 extra)

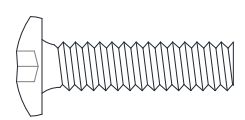

(4) 1'' Bolt
(Qty. 16+1 extra)

Parts and Hardware List

Please read completely through the instructions and verify that all listed parts and hardware are present before beginning assembly.



(5) Lock Washer
(Qty. 46+2 extra)

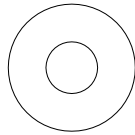

(6) Flat Washer
(Qty. 46+2 extra)

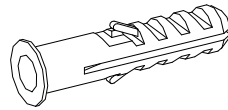

(7) Concrete Anchor
(Qty. 4)

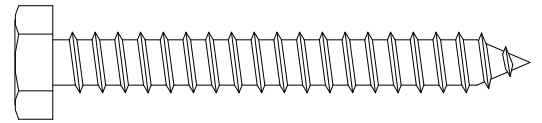

(8) 2-1/2" Lag Bolt
(Qty. 4)

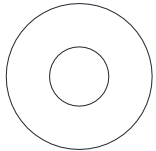

(9) Large Flat Washer
(Qty. 4+1 extra)

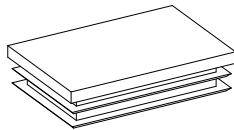

(10) Spine End Cap
(Qty. 1)

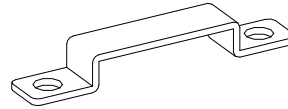

(11) U-shaped Bracket
(Qty. 2)

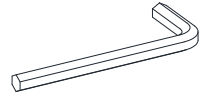

4 mm Hex Wrench
(Qty. 2)



3/16" Hex Wrench
(Qty. 1)

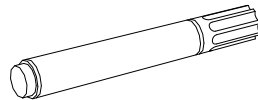

Touch Up Pen
(Qty. 1)

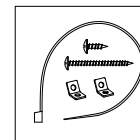

Tipping Restraint Hardware Kit (Qty. 1)
(Inside Plastic Bag)

TV Mounting Kit

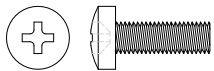

AAA- M4 x 12 Bolt
(Qty. 4)



BBB- M4 x 30 Bolt
(Qty. 4)

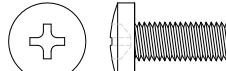

CCC- M5 x 12 Bolt
(Qty. 4)



DDD- M5 x 30 Bolt
(Qty. 4)

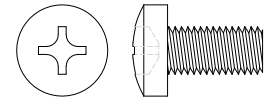

EEE- M6 x 12 Bolt
(Qty. 4)

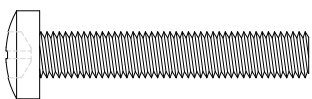

FFF- M6 x 35 Bolt
(Qty. 4)

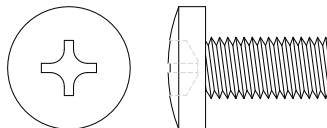

GGG- M8 x 16 Bolt
(Qty. 4)

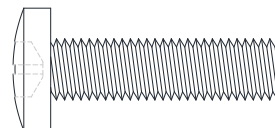

HHH- M8 x 30 Bolt
(Qty. 4)

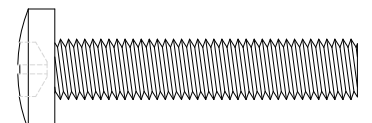

III- M8 x 40 Bolt
(Qty. 4)

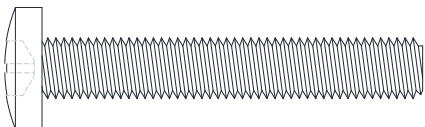

JJJ- M8 x 50 Bolt
(Qty. 4)



LLL- M4 Lock Washer (Qty. 4)



MMM- M5 Lock Washer (Qty. 4)

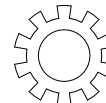

NNN- M6 Lock Washer (Qty. 4)

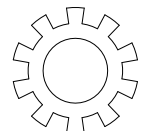

OOO- M8 Lock Washer (Qty. 4)

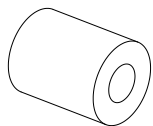

PPP- Large Spacer
(Qty. 4)

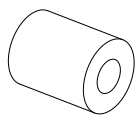

QQQ- Small Spacer
(Qty. 4)

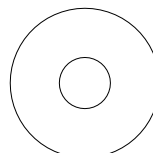

RRR- M4/M5 Flat Washer
(Qty. 8)

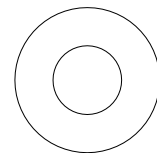

SSS- M6/M8 Flat Washer
(Qty. 4)

Tools required: Hex wrench (provided), Phillips screwdriver, mallet, level, power drill and drill bits (not provided).

Assembly Instructions

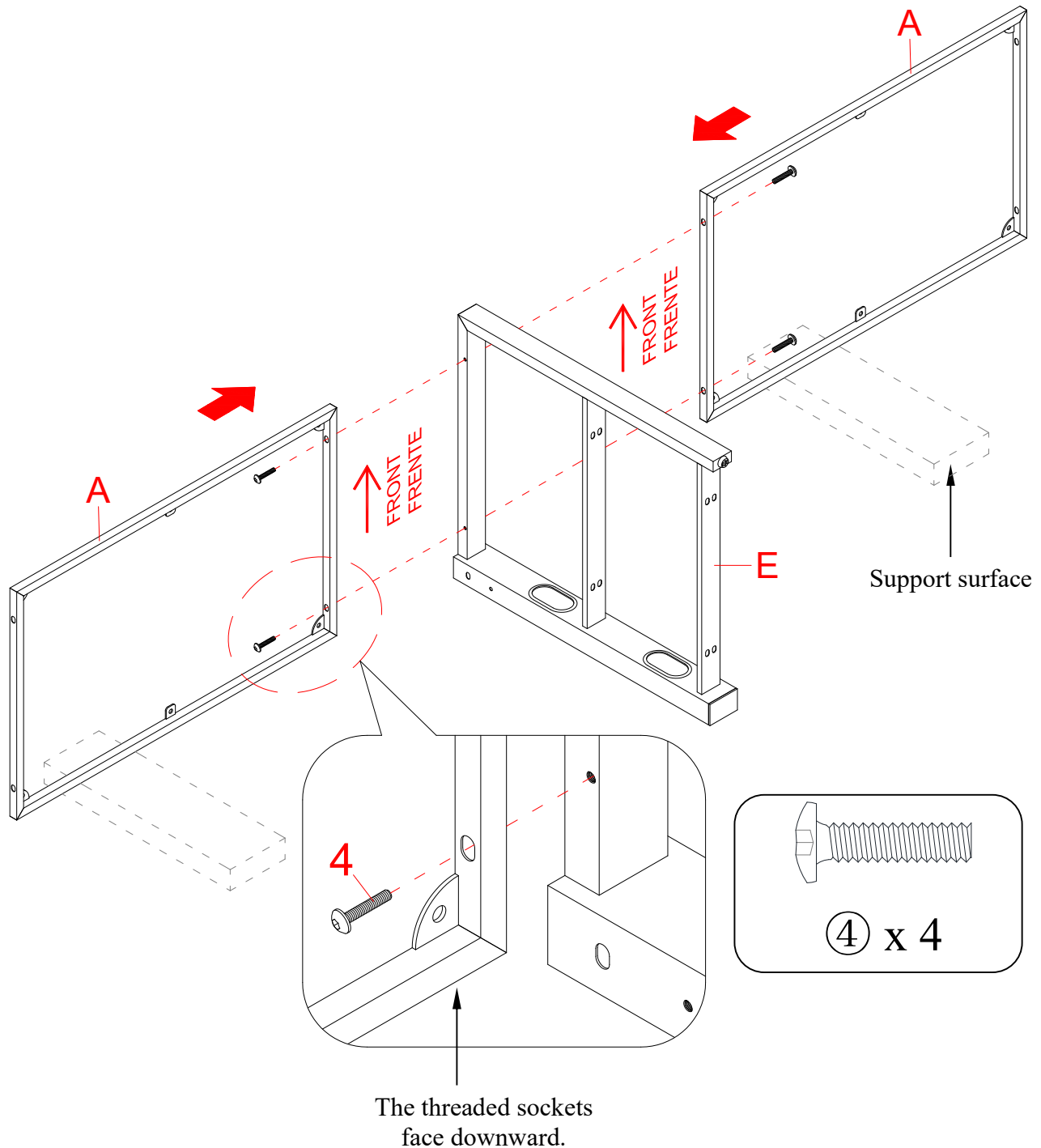

NOTE: Please do not fully tighten all bolts until you finish assembling all parts. Once assembled, go back and fully tighten all bolts. This will make the assembly easier.

1. Unpack the unit and confirm that you have all the hardware and required parts. Assemble the unit on a carpeted floor or the empty carton to avoid any scratch.
2. Orient and attach one Top Frame (A) to the left side of Middle Frame (E) using two 1" Bolts (4). Make sure that the metal tabs on the top frame will face up when the unit is turned upright, and the back threaded sockets will line up with each other.
3. Repeat the same procedure to attach the other Top Frame (A) to the right side of Middle Frame (E).

Assembly Instructions

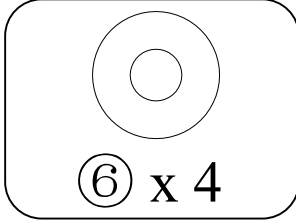
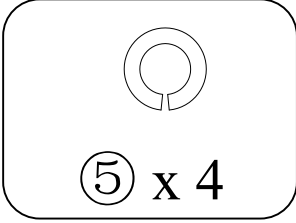
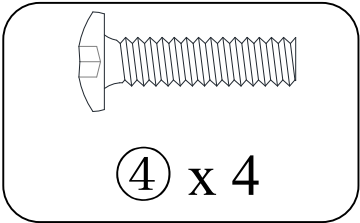
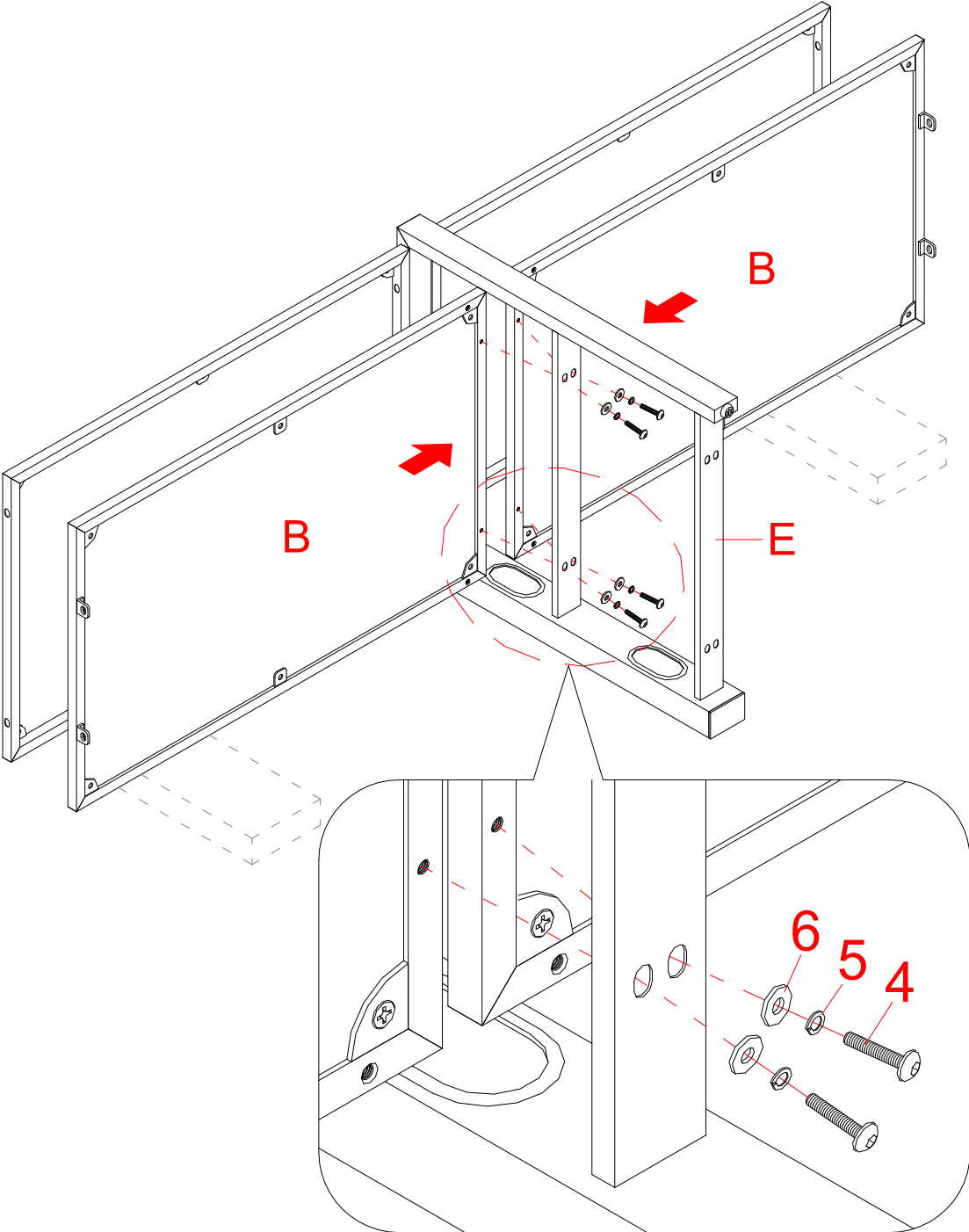

4. Fasten the Middle Shelves (B) to the Middle Frame (E) with four 1" Bolts (4), four Lock Washers (5) and four Flat Washers (6) as shown.

Assembly Instructions

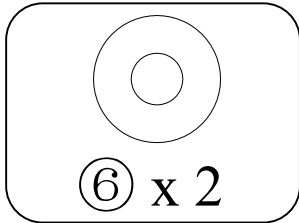
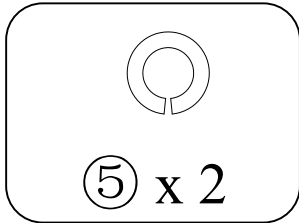
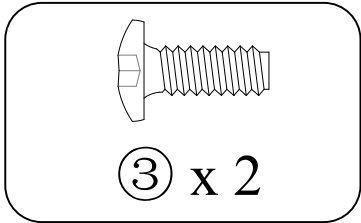
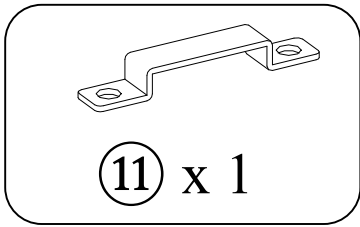
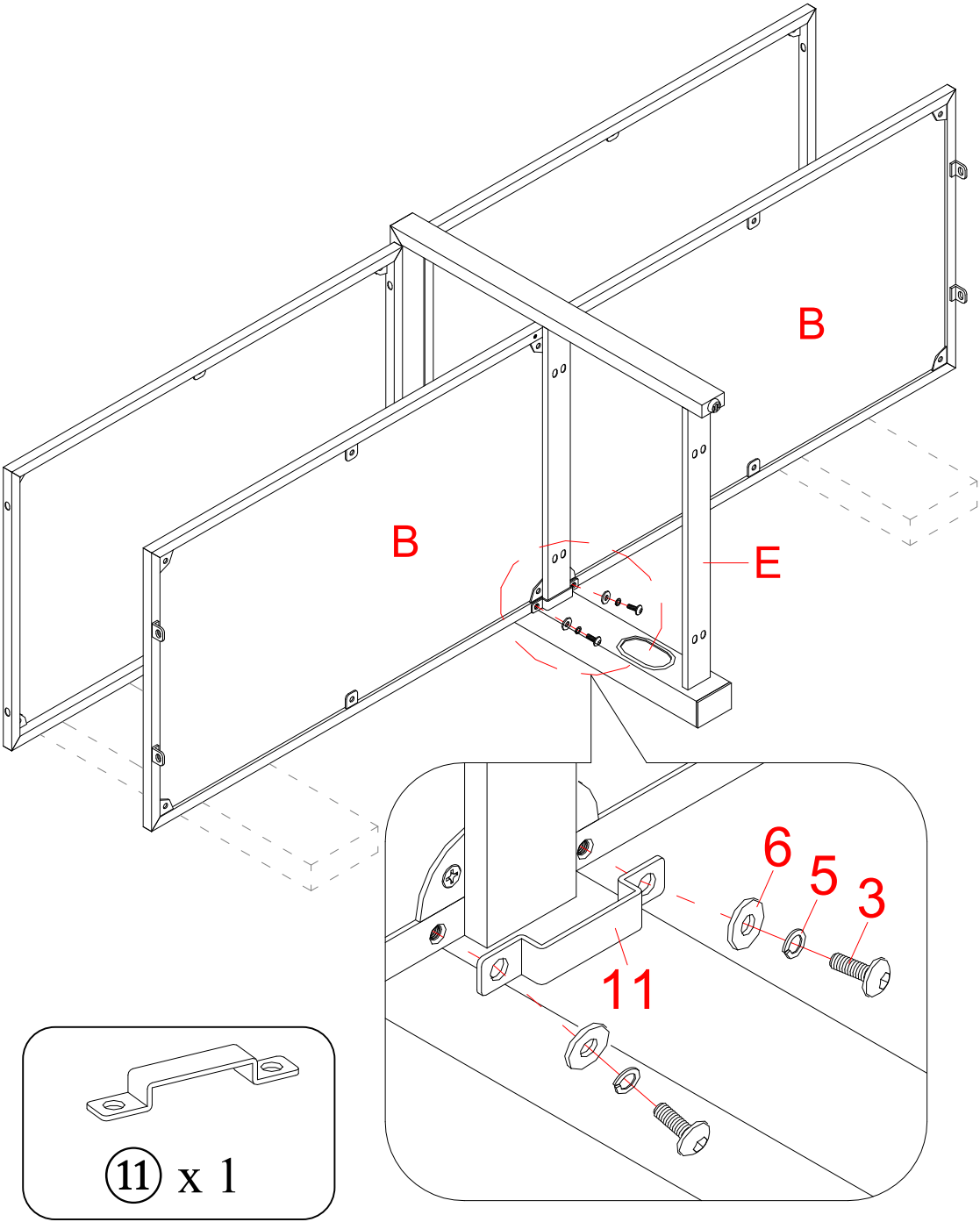

5. Align one U-shaped Bracket (11) to the threaded sockets on both Middle Shelves (B) and fasten it into place with two 5/8” Bolts (3) and two Washers (5 and 6).

Assembly Instructions

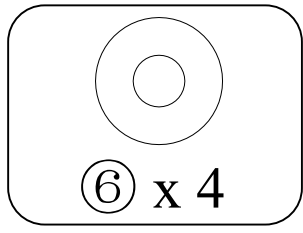
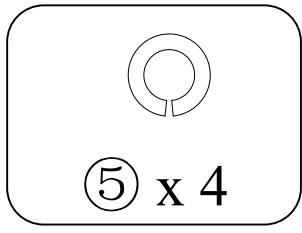
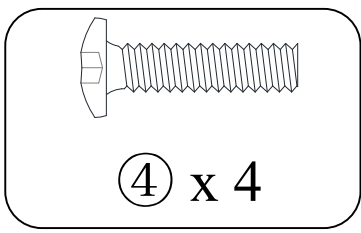
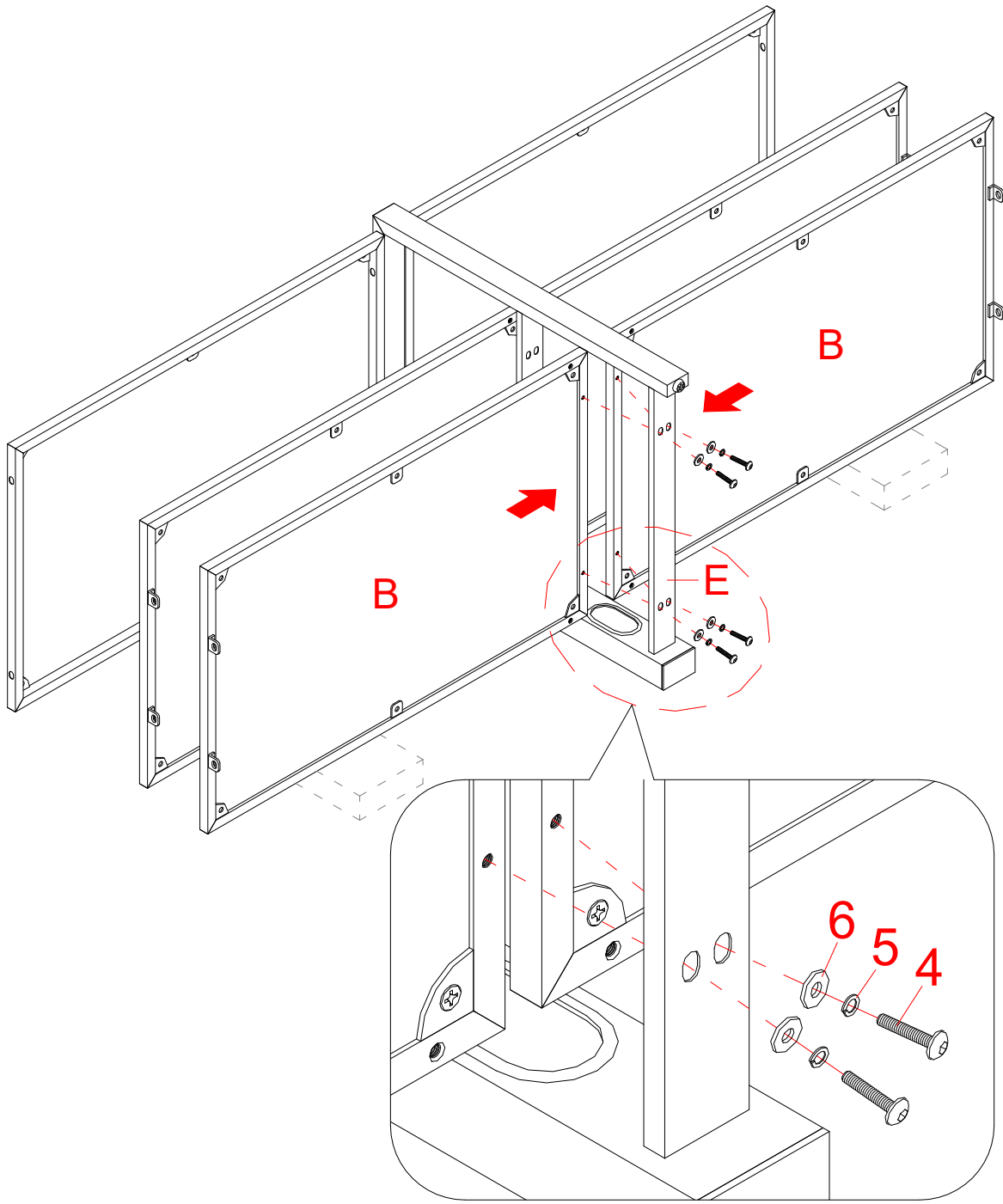

6. Fasten the Bottom Shelves (B) to the Middle Frame (E) with four 1" Bolts (4), four Lock Washers (5) and four Flat Washers (6).

Assembly Instructions

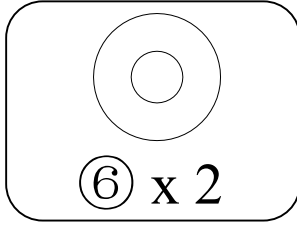
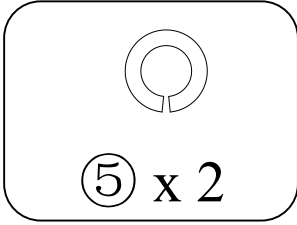
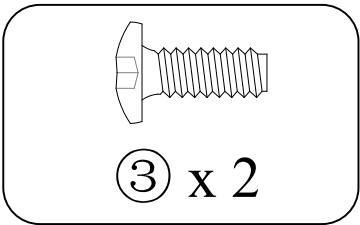
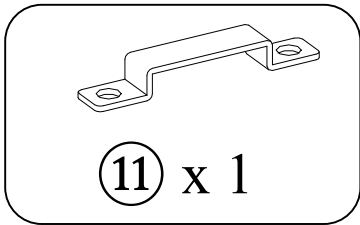
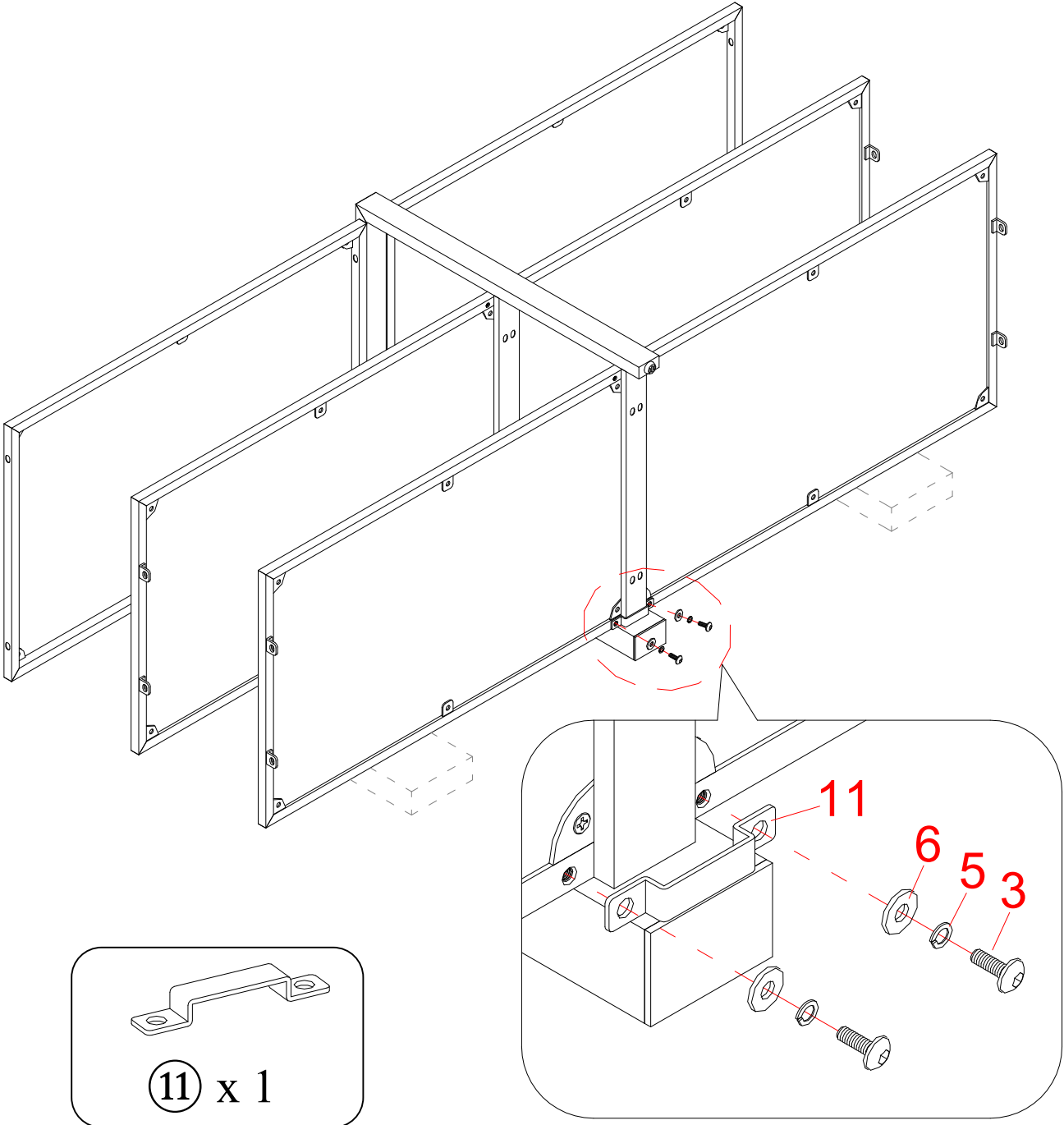

7. Align the other U-shaped Bracket (11) to the threaded sockets on both Bottom Shelves (B) and fasten it into place with two 5/8" Bolts (3) and two Washers (5 and 6).

Assembly Instructions

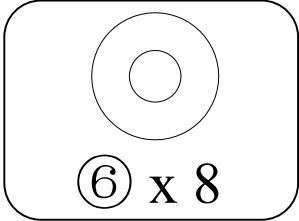
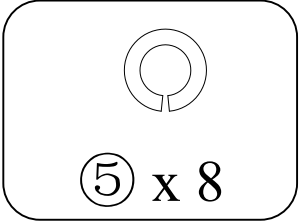
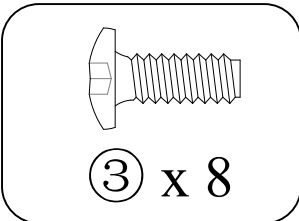
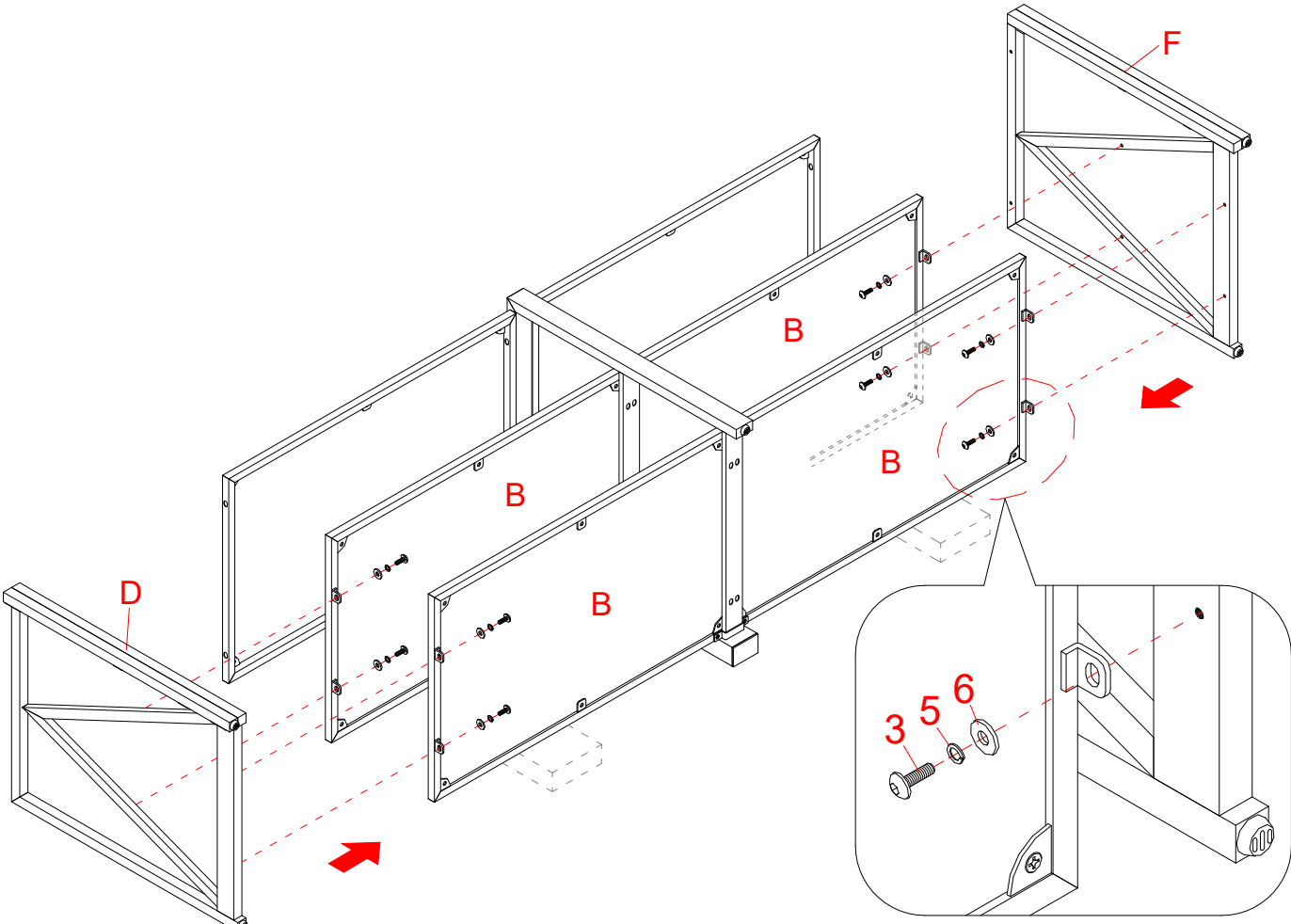

- 8. Align and attach the Left Side Frame (D) to both Middle and Bottom Shelves (B) with four 5/8" Bolts (3) and four Washers (5 and 6).
- 9. Repeat the same procedure to attach the Right Side Frame (F) at the opposite end.

Assembly Instructions

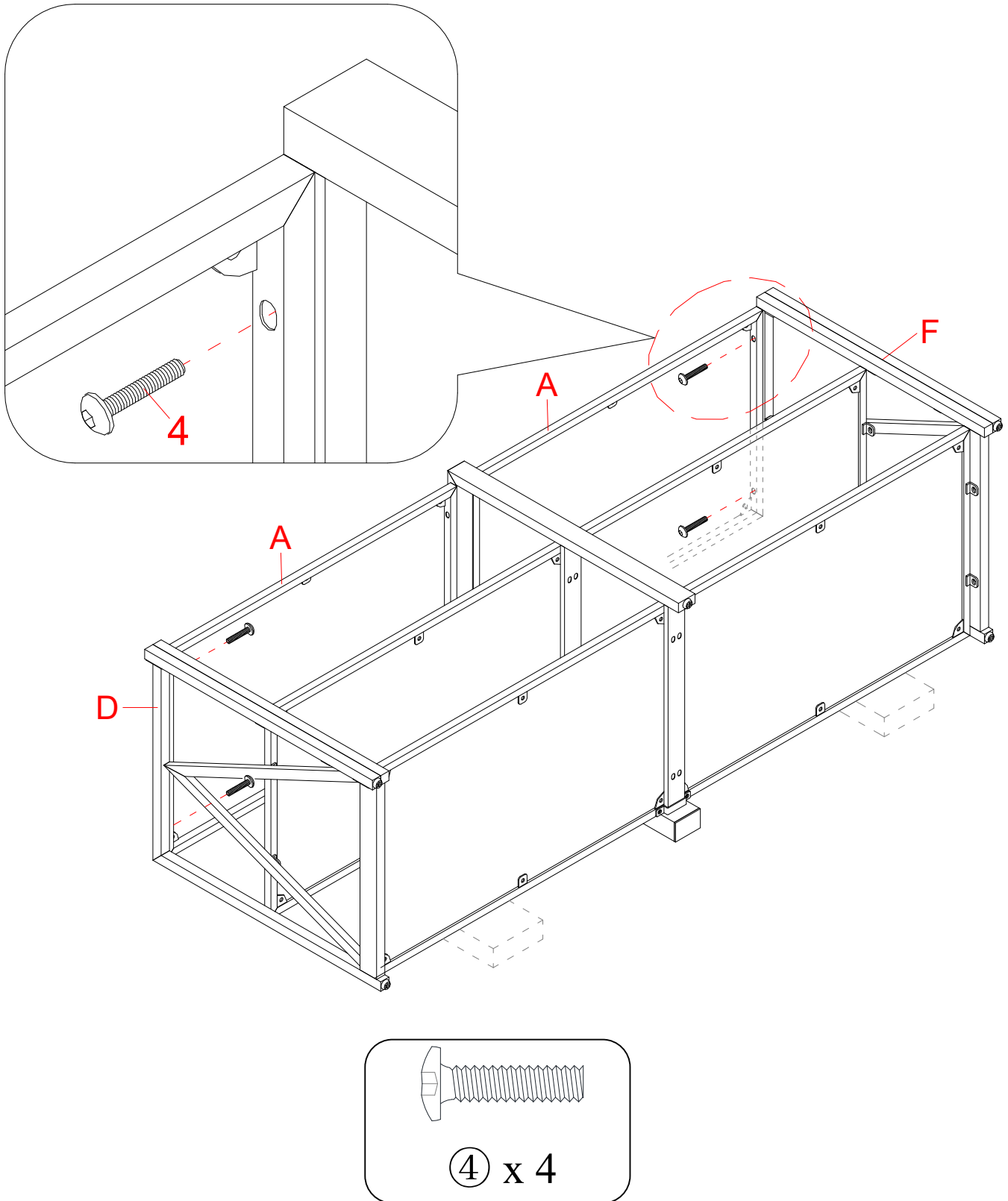

10. Fasten the Top Frames (A) to both Side Frames (D and F) with four 1" Bolts (4).

Assembly Instructions

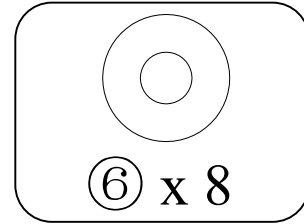
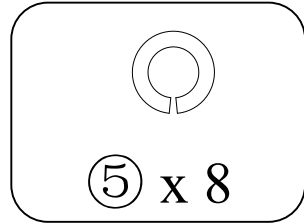
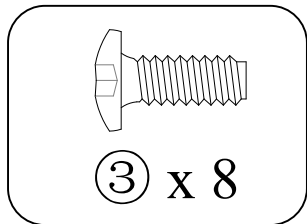
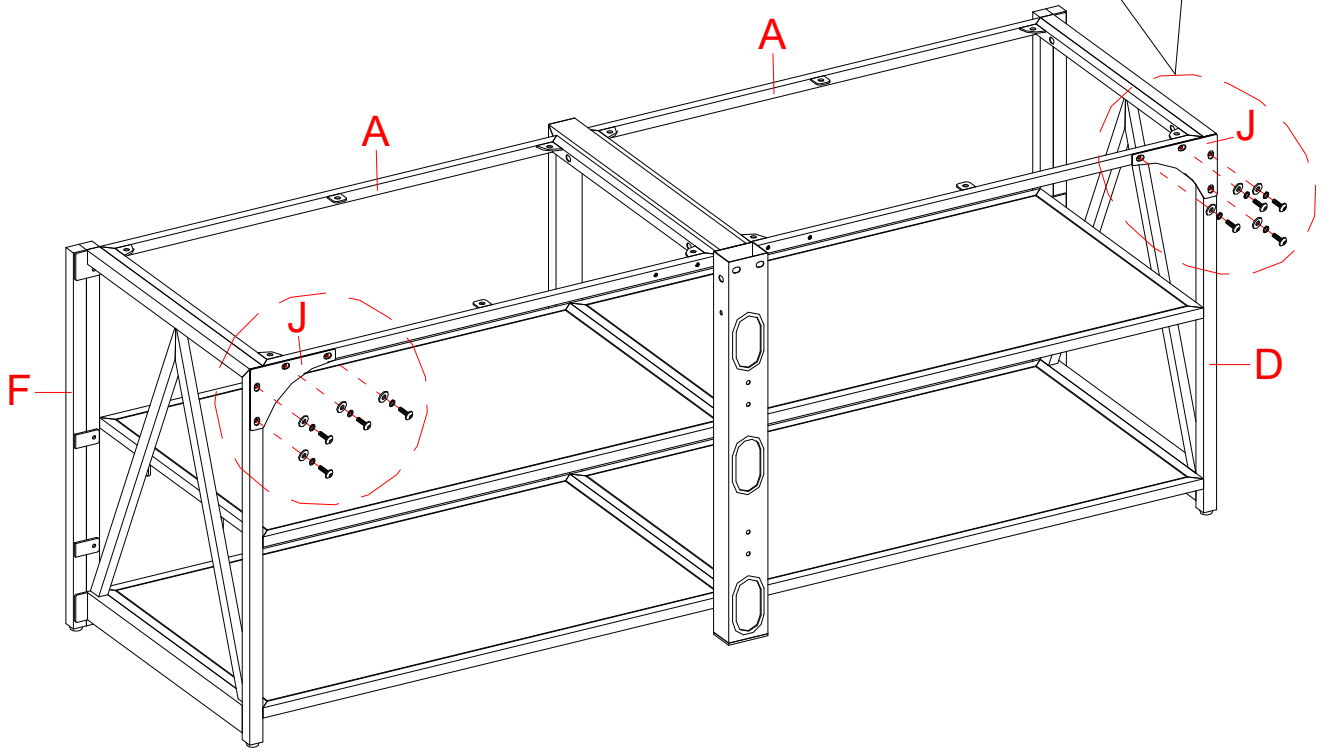
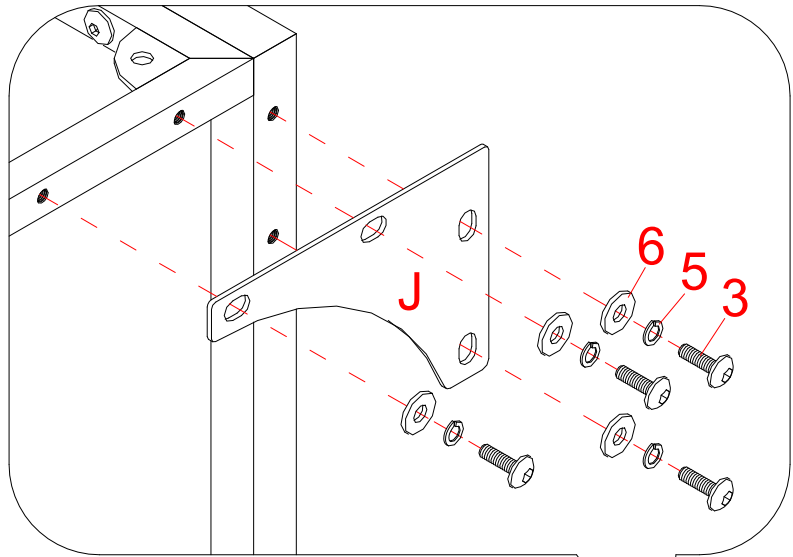
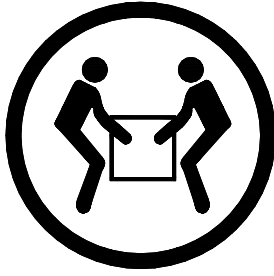

11. Ask for assistance to stand the assembled unit upright and position it near the final location.
12. Align the Side Brackets (J) to the threaded sockets on both Top Frame (A) and Side Frames (D and F) properly. Fasten the Side Brackets (J) into place with four 5/8" Bolts (3) and four Washers (5 and 6) per bracket.

Assembly Instructions

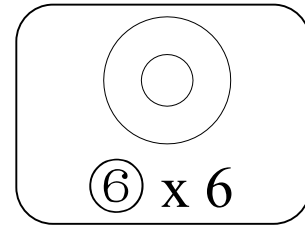
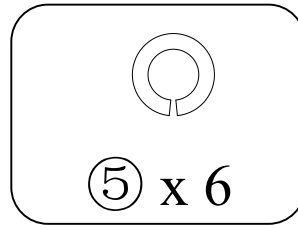
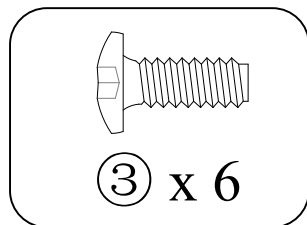
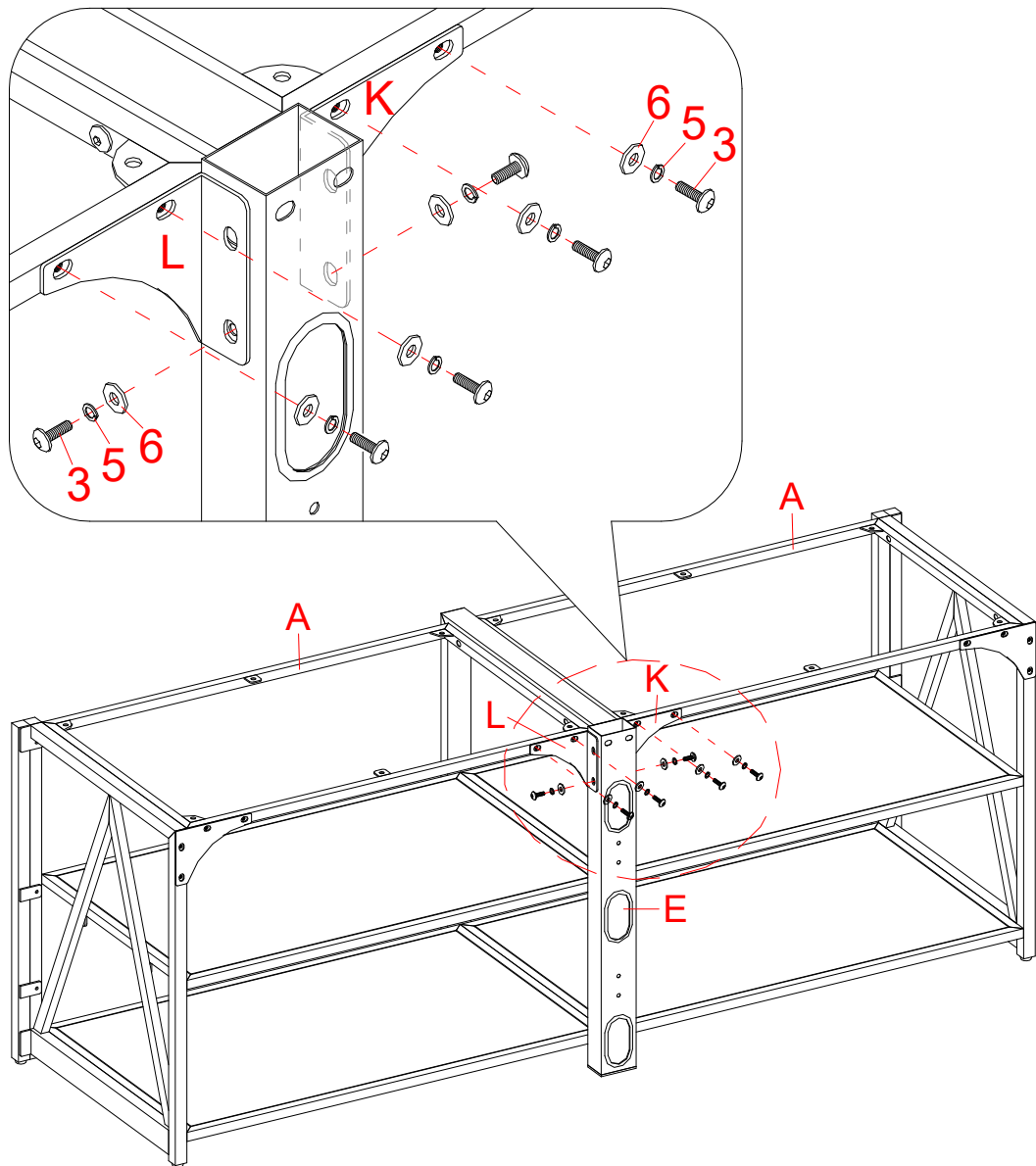

13. Align the Middle Brackets (K and L) to the threaded sockets on both Top Frames (A) and Middle Frame (E) and fasten the Middle Brackets (K and L) into place with three 5/8" Bolts (3) and three Washers (5 and 6) per bracket.



**If you choose the Table-top configuration,
continue to the next step.
If mounting the TV to the Floating Swivel
Mount, skip ahead to PAGE 18.**

Assembly Instructions for Table-top Display

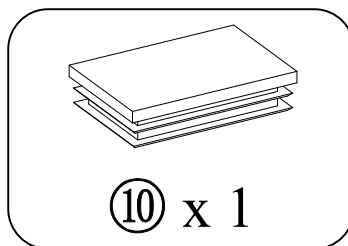
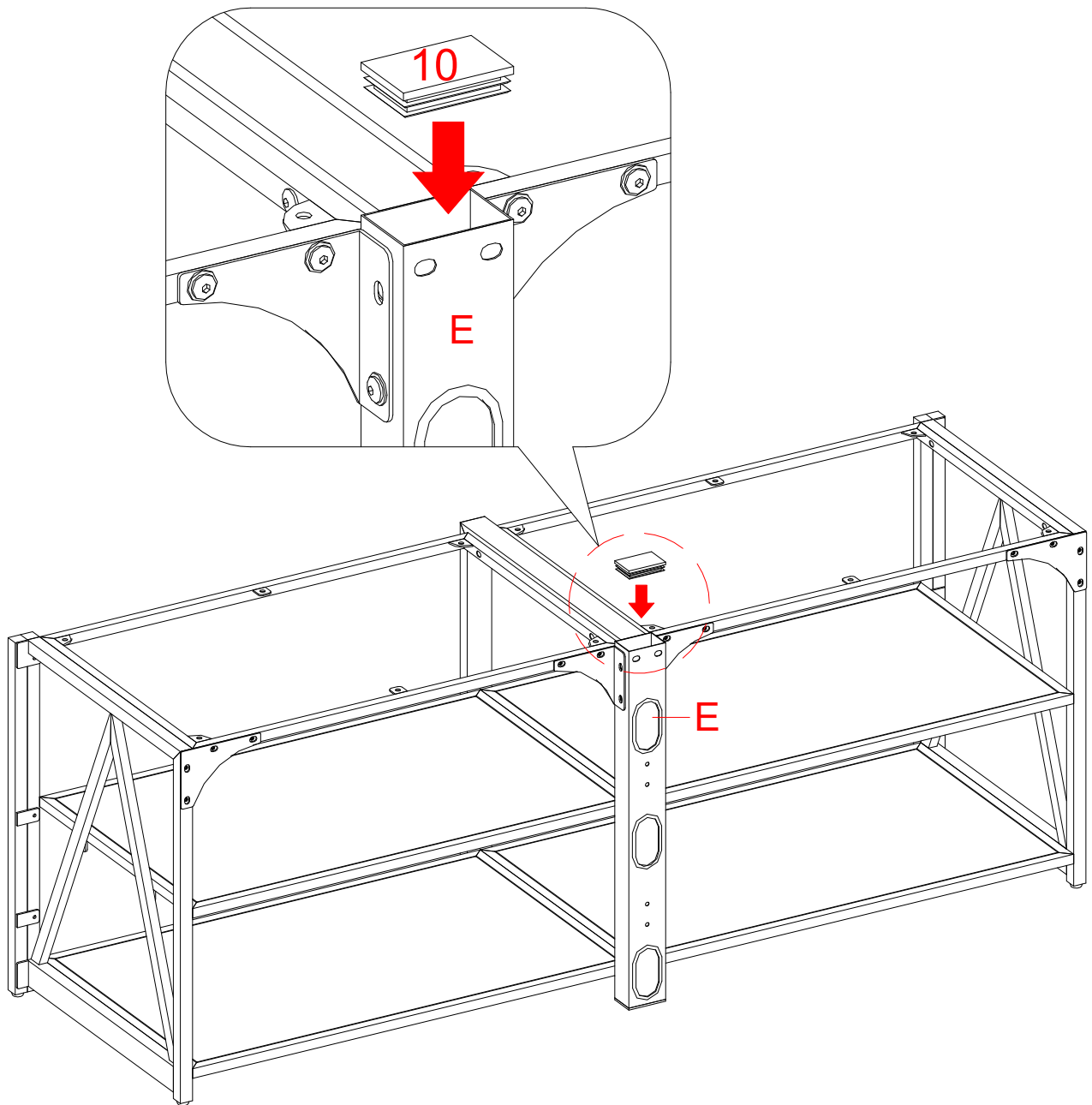

14. Plug the Spine End Cap (10) all the way onto the top of the Middle Frame (E).

Assembly Instructions for Table-top Display

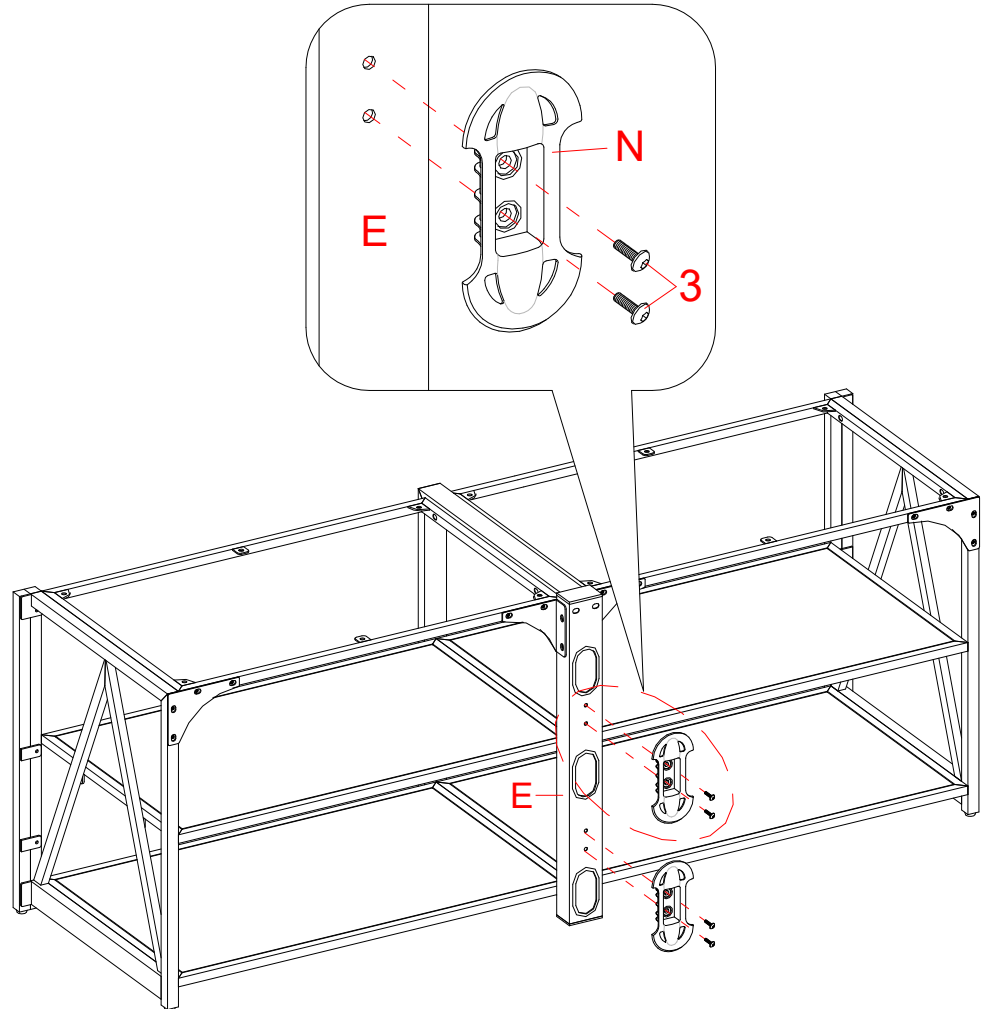
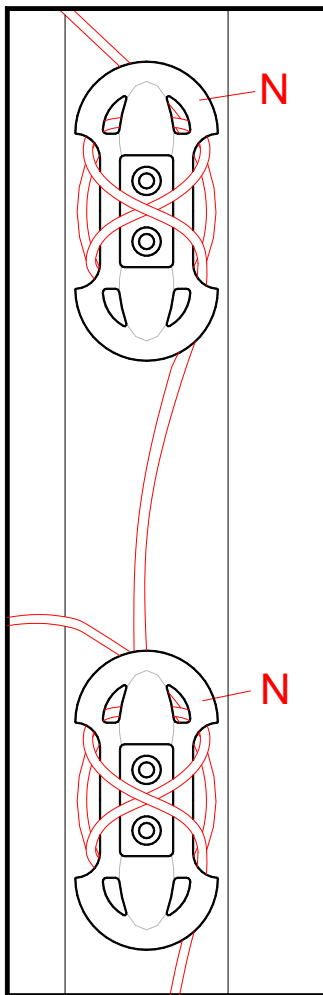

Back view

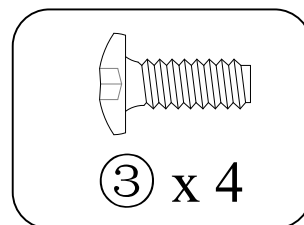

15. Attach 2 Cable Wheels (N) to the backside of Middle Frame (E) with the 5/8" Bolts (3). Tighten the bolts with the enclosed 4 mm hex wrench.

NOTE: You can use the Cable Wheels to help keep your entertainment center's cables and cords organized.

Assembly Instructions for Table-top Display

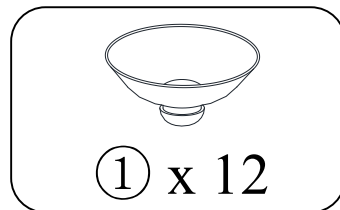
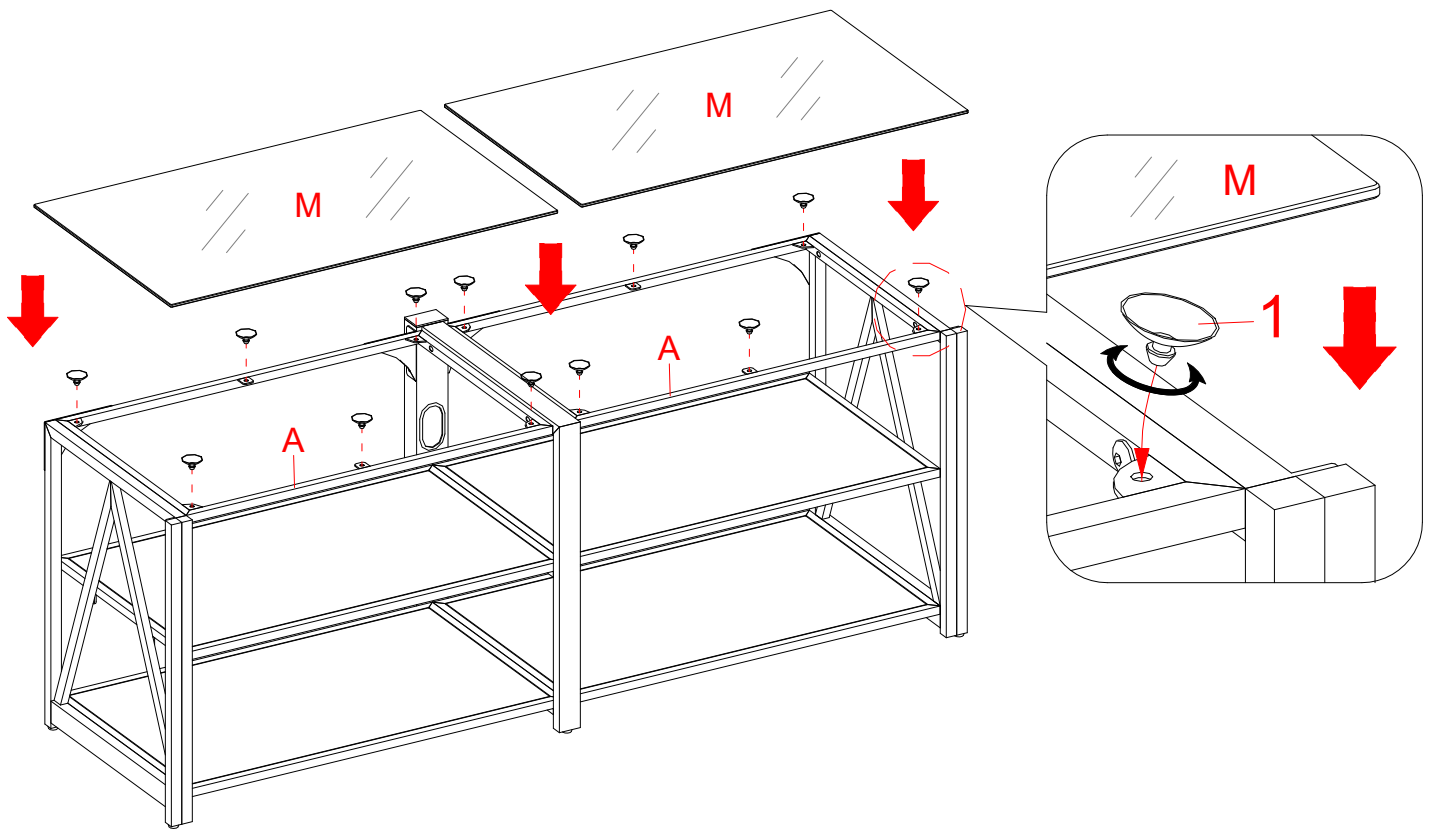

16. Put the Suction Cups (1) firmly into the holes on the metal tabs on Top Frames (A) as shown.

TIP: If a suction cup resists insertion, try pressing down on the middle of the cup with the hex wrench while twisting it clockwise into the hole.

17. Place the Top Glasses (M), with the black side of the glass down, onto the Suction Cups (1) on top frames. Be sure to press down evenly and firmly each glass onto the Suction Cups to make sure they securely rest onto the Suction Cups.

TIP: In the event that the top glasses are not aligned with the Middle Frame (E), loosen the bolts on the Top Frames (A), adjust them to a proper position and tighten them again.

NOTE: If a glass shelf is scratched, you can minimize the damage by using a BLACK marker and filling in scratched area from underneath.

Assembly Instructions for Table-top Display

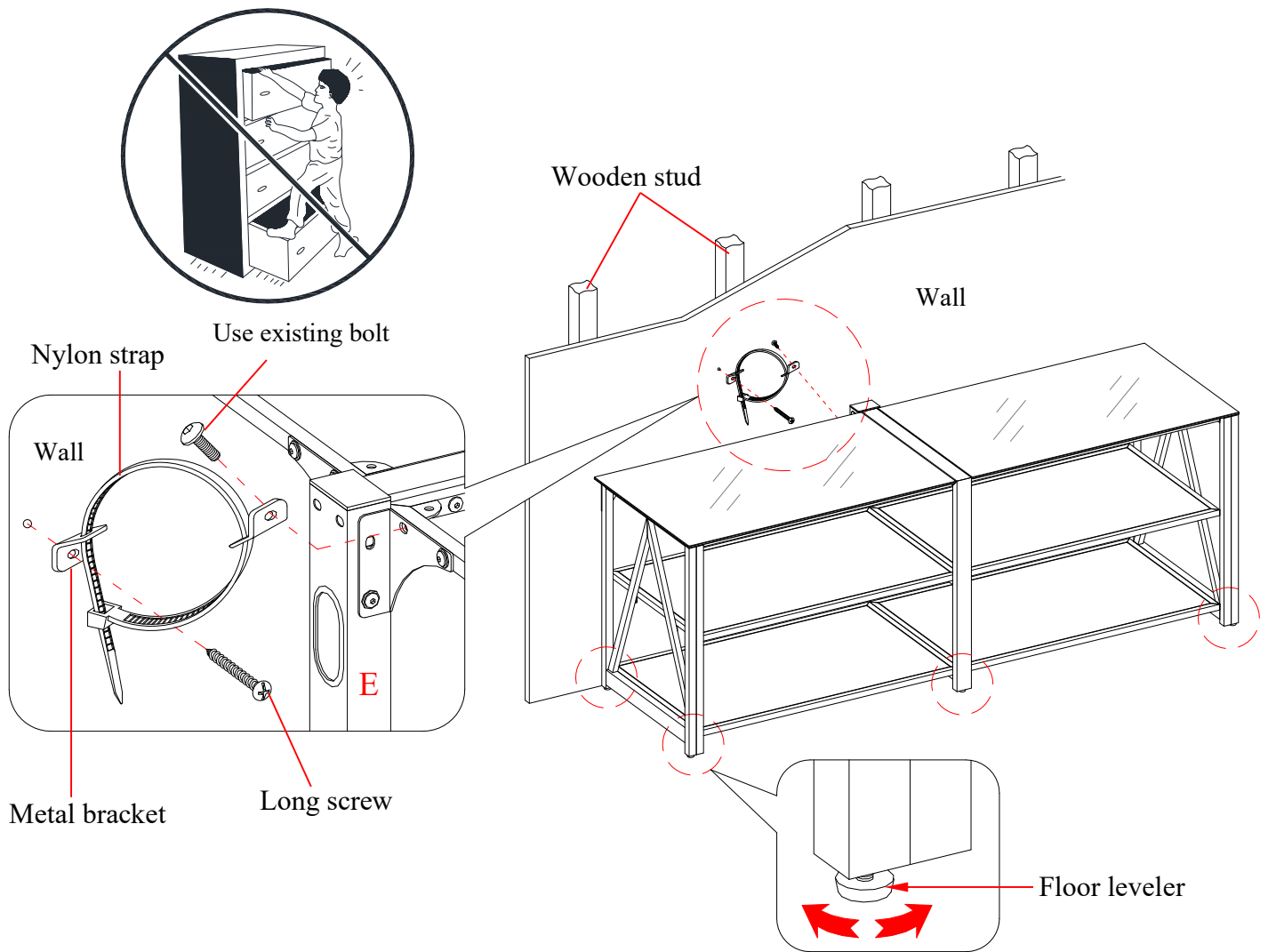

Tools required: Hex wrench (provided), Phillips screwdriver, power drill and 1/8" drill bit (not provided).

NOTE: When moving the unit, have someone help you grab the metal frames instead of the glasses to prevent the glasses from falling or breaking.

18. Position the assembled unit at the desired location against a wall. If necessary, adjust the pre-attached Floor Levelers at the bottom of Frames (D, E and F) to level the unit. Now, follow the instructions printed on the plastic bag containing the Tipping Restraint Hardware to attach the tip-over restraint to the Middle Frame (E) and the wall.

NOTE: YOU MUST USE THIS TIPPING RESTRAINT TO ATTACH THIS UNIT TO THE WALL, TO PREVENT ACCIDENTS AND/OR INJURIES.

19. The table-top console is now ready for use. Be sure to position your Flat Panel TV in the center of the console.

NOTE: If you choose the Wall Mounted configuration, proceed to PAGE 28.

Assembly Instructions for Floating Swivel Mount

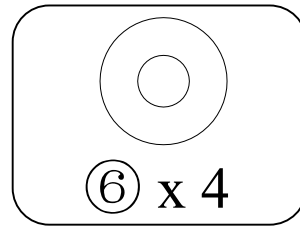
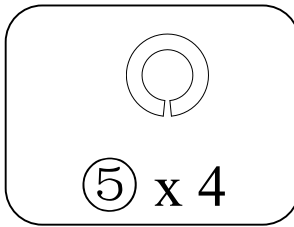
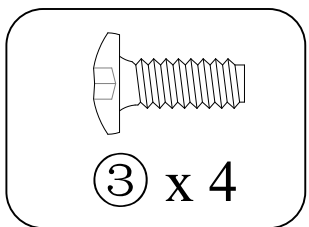
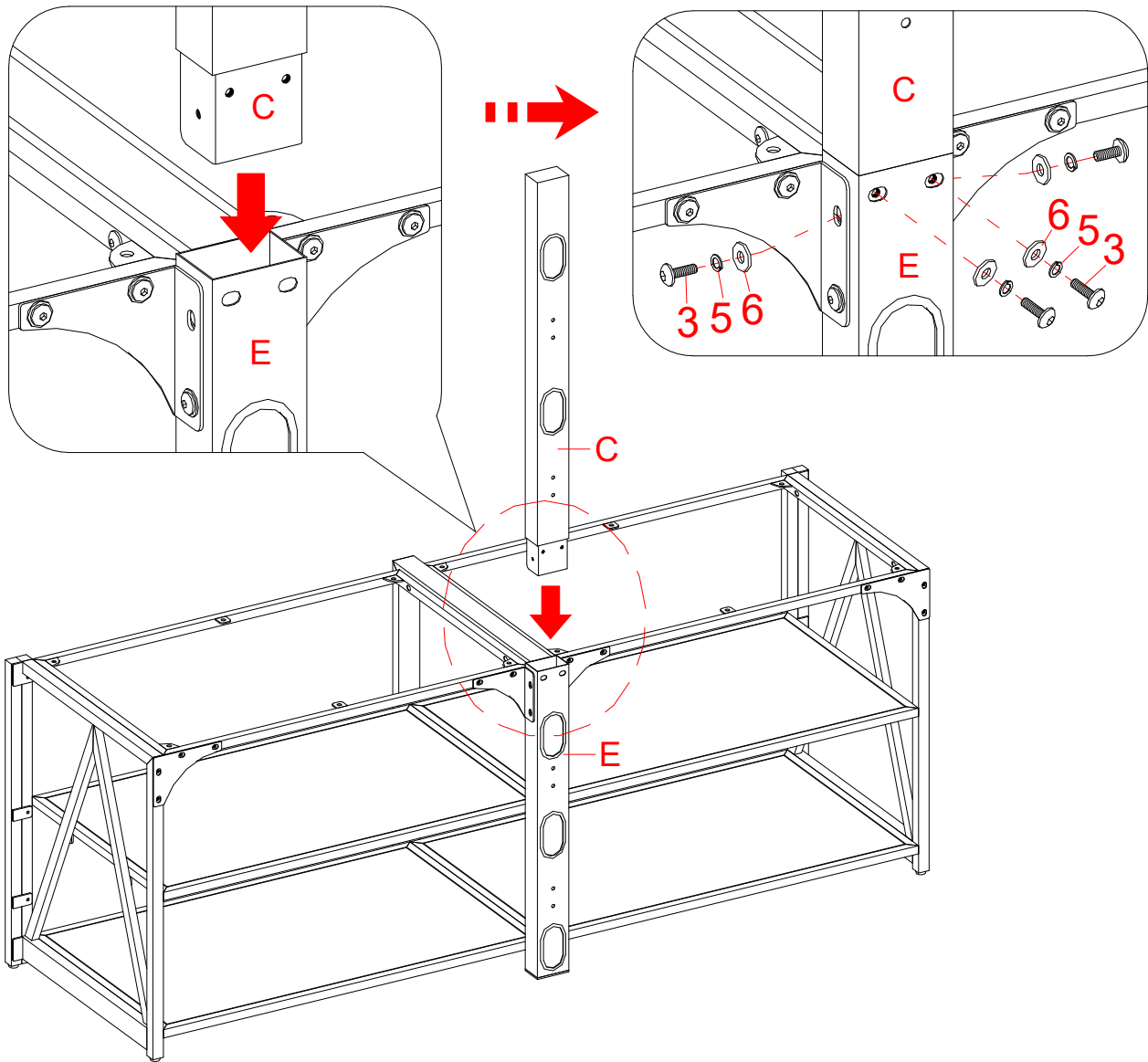

20. Attach the Upper Spine (C) to the top of the Middle Frame (E) with four 5/8" Bolts (3) and four Washers (5 and 6). Tighten the bolts with the enclosed 4 mm hex wrench.

Assembly Instructions for Floating Swivel Mount

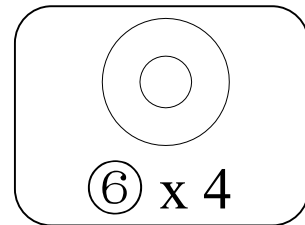
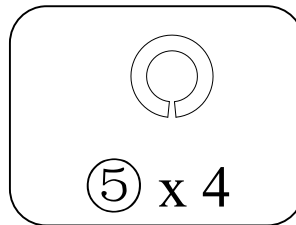
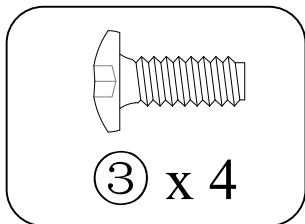
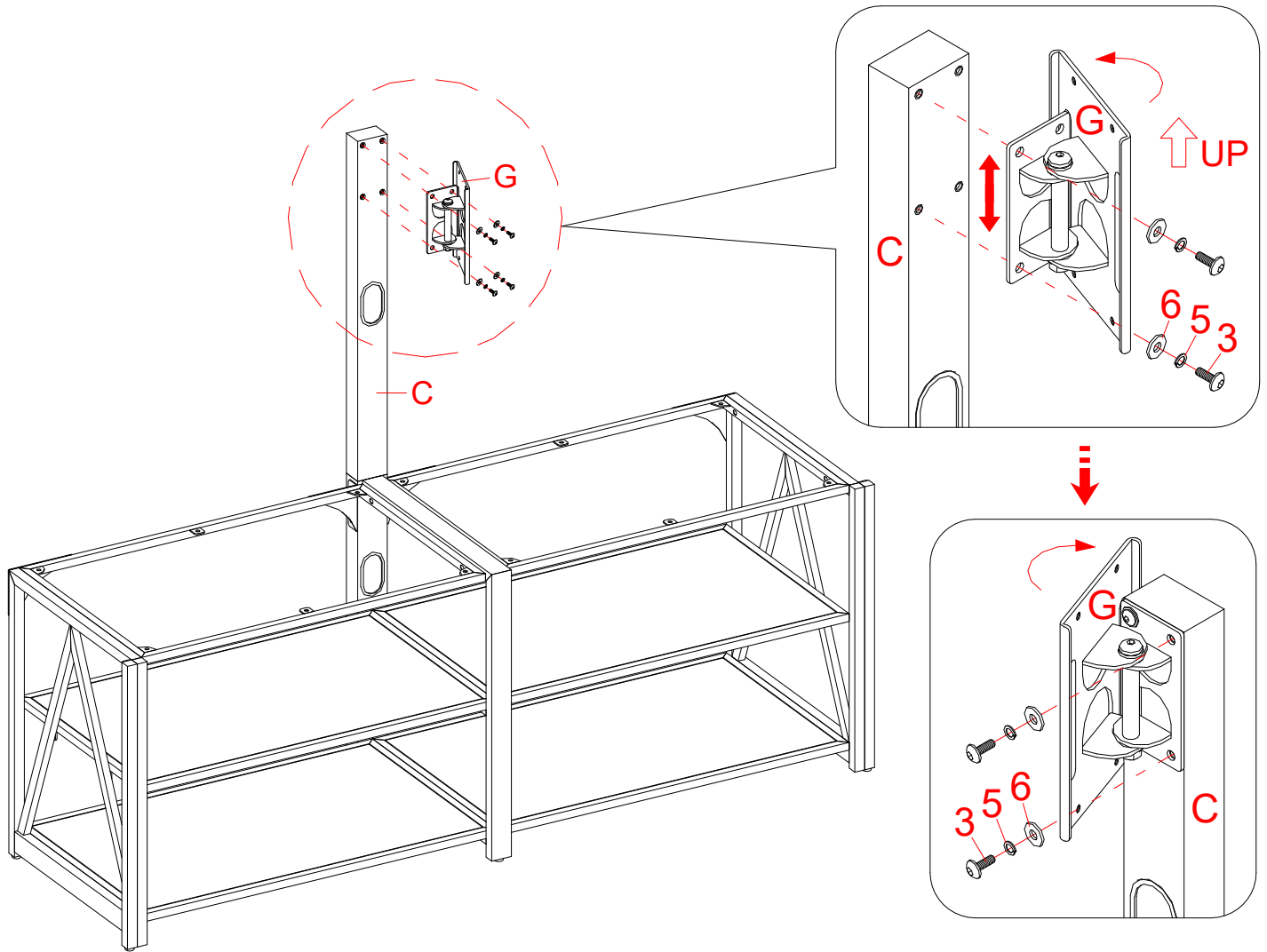

21. Fasten the Swiveling Bracket (G) to the top of the Upper Spine (C) with four 5/8" Bolts (3) and four Washers (5 and 6). Turn the Swiveling Bracket against the Upper Spine (C) when tightening the bolts with the enclosed 4 mm hex wrench. Make sure the pivoting bolt head faces up.

Assembly Instructions for Floating Swivel Mount

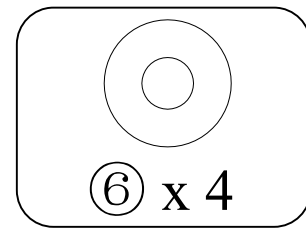
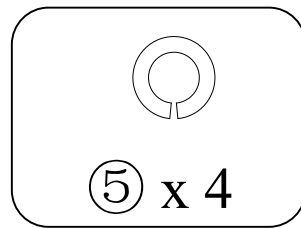
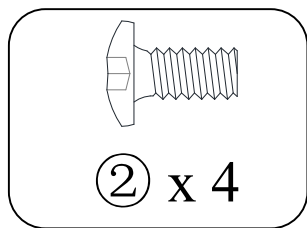
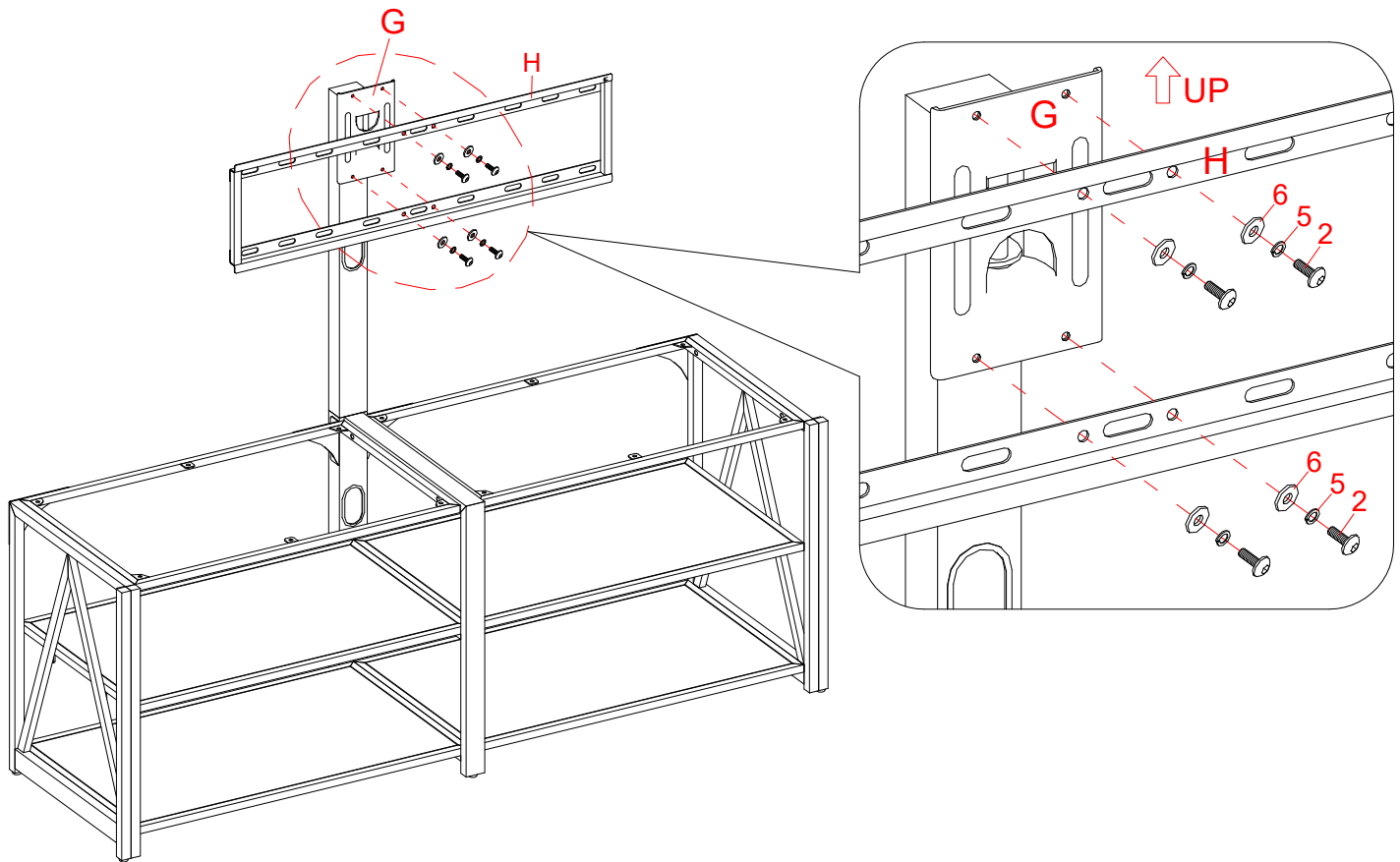

22. Hold and attach the flat side of the Mounting Frame (H) onto the Swiveling Bracket (G) using four 1/2" Bolts (2) and the Washers (5 and 6).

Assembly Instructions for Floating Swivel Mount

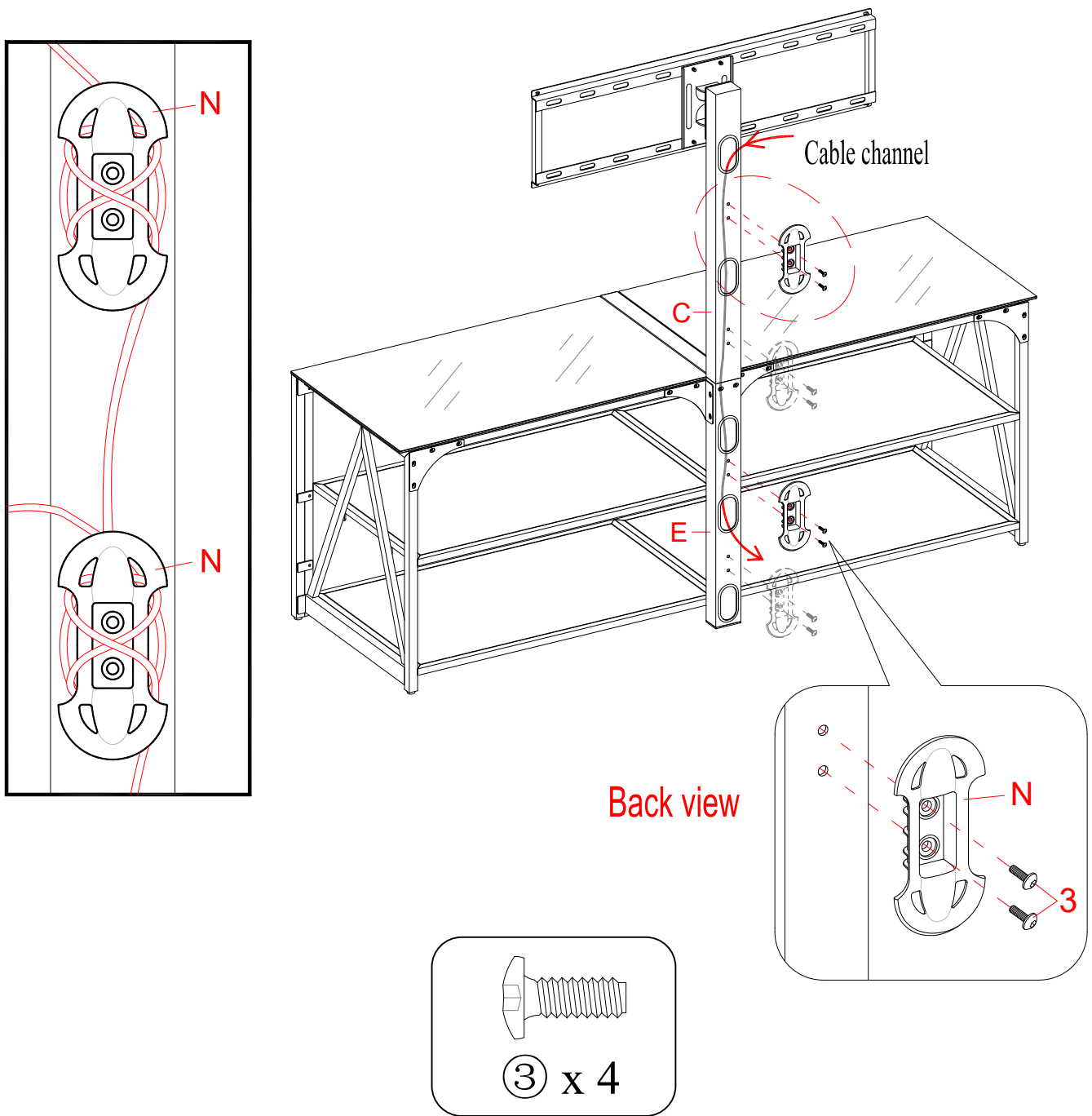

23. Attach 2 Cable Wheels (N) to the backside of the Upper Spine (C) and Middle Frame (E) with the 5/8" Bolts (3). Tighten the bolts with the enclosed 4 mm hex wrench.

NOTE: You can use the Cable Wheels to help keep your entertainment center's cables and cords organized.

Assembly Instructions for Floating Swivel Mount

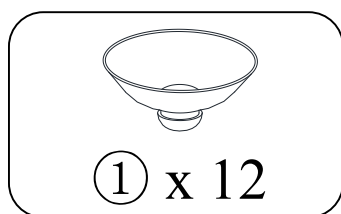
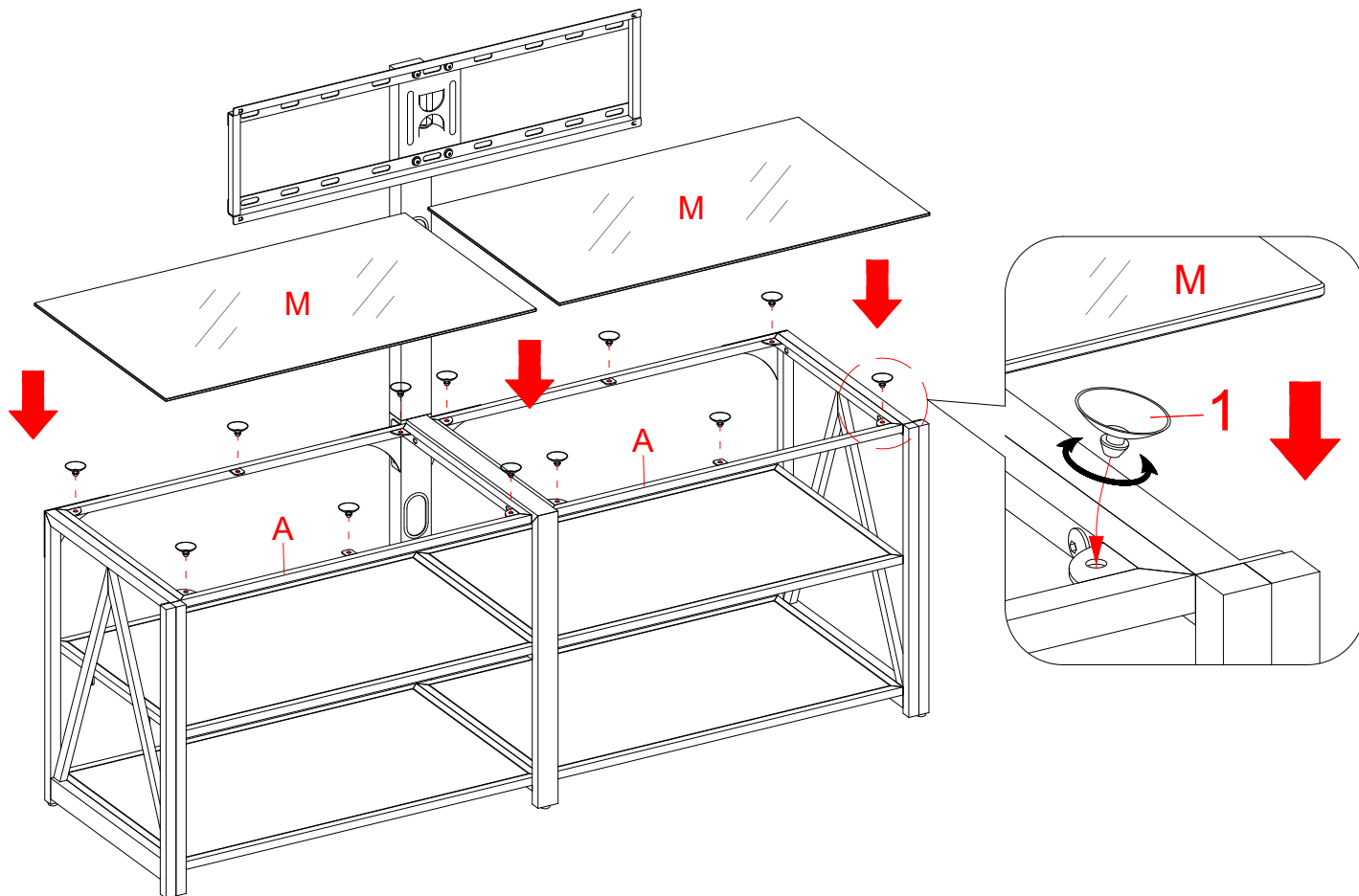

24. Put the Suction Cups (1) firmly into the holes on the metal tabs on Top Frames (A) as shown.
25. Place the Top Glasses (M), with the black side of the glass down, onto the Suction Cups (1) on the shelf frames. Be sure to press down evenly and firmly each glass onto the Suction Cups to make sure they securely rest onto the Suction Cups.

TIP: In the event that the top glasses are not aligned with the Middle Frame (E), loosen the bolts on the Top Frames (A), adjust them to a proper position and tighten them again.

NOTE: If a glass shelf is scratched, you can minimize the damage by using a BLACK marker and filling in scratched area from underneath.

Assembly Instructions for Floating Swivel Mount

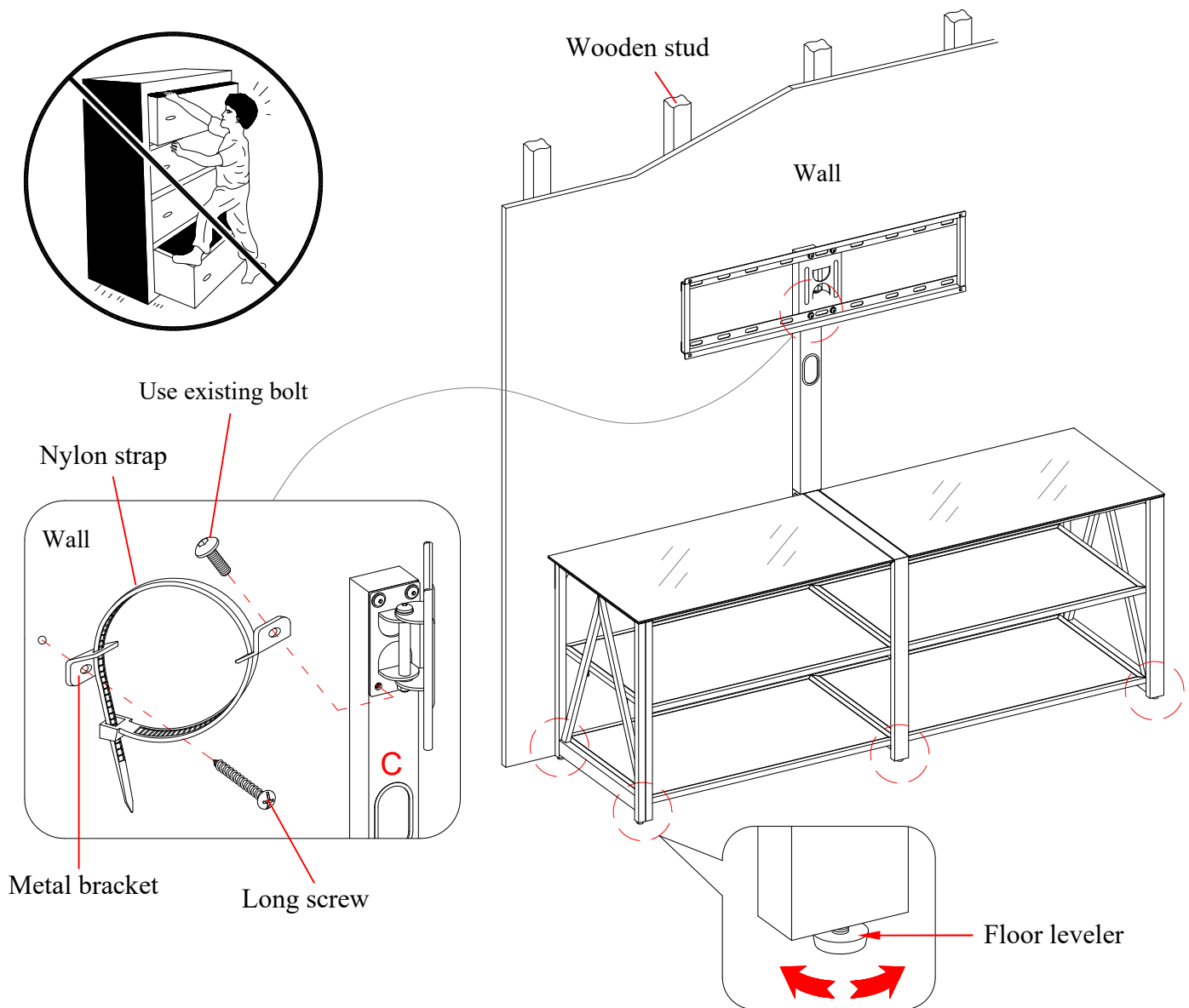

Tools required: Hex wrench (provided), Phillips screwdriver, power drill and 1/8" drill bit (not provided).

NOTE: When moving the unit, have someone help you grab the metal frames instead of the glasses, from the front of the unit, to prevent the glasses from falling or breaking.

26. Carefully move the console and position it at the desired location against a wall. If necessary, adjust the pre-attached Floor Levelers at the bottom of the Frames (D, E and F) to level the unit.
27. Now, follow the instructions printed on the plastic bag containing Tipping Restraint Hardware Kit to mount the tip-over restraint to the Upper Spine (C) and the wall.

NOTE: YOU MUST USE THIS TIPPING RESTRAINT HARDWARE TO ATTACH THE UNIT TO THE WALL, TO PREVENT ACCIDENTS AND/OR INJURIES.

Mounting the Monitor Brackets to a television with a Flat Back

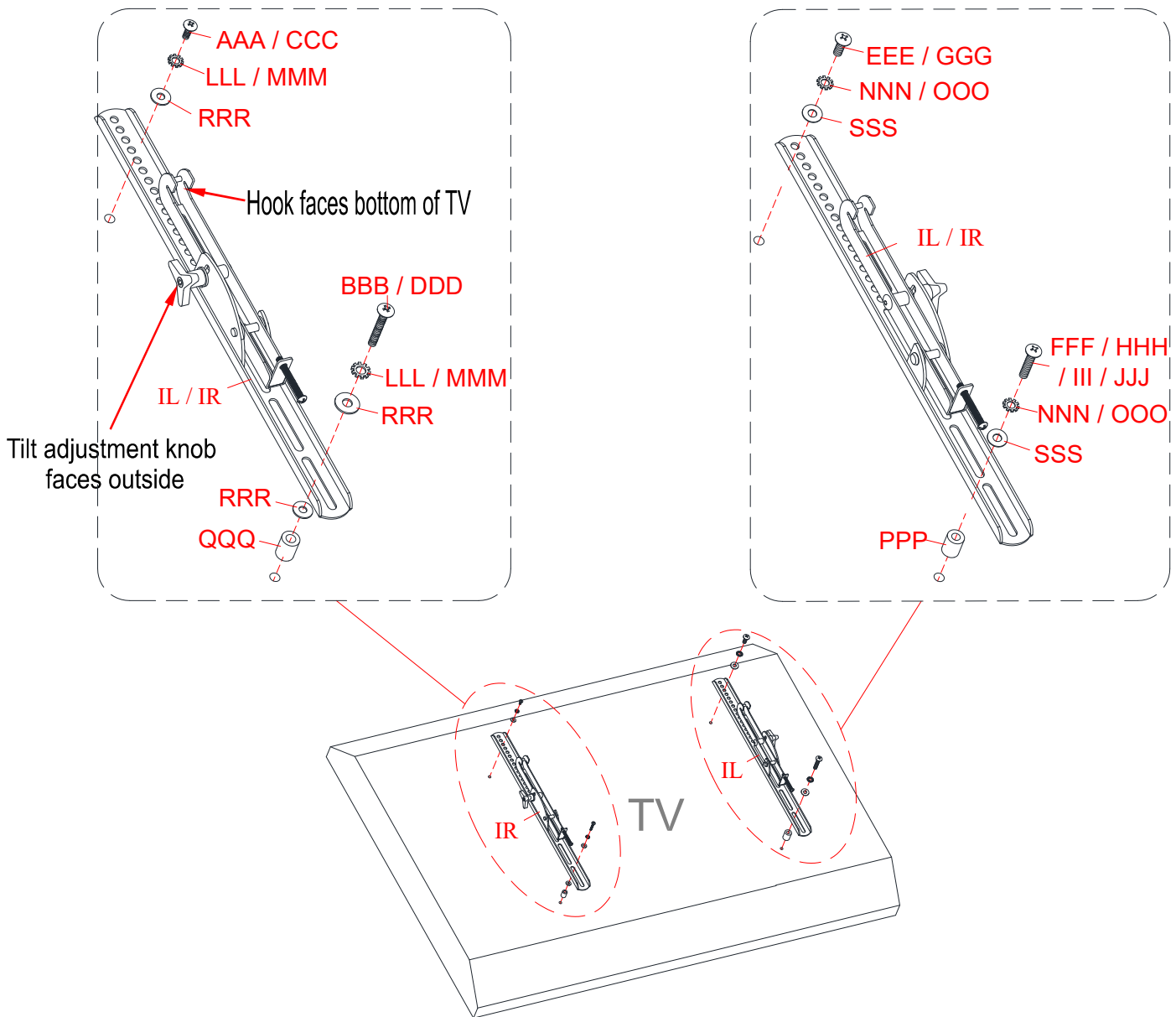

NOTE: For televisions with a curved or recessed back, proceed directly to next page.

- Determine the correct diameter of the bolt the TV requires by hand threading them into the threaded insert on the back of the TV. If you encounter any resistance, stop immediately. If you are unable to find the correct bolt, consult a local hardware store.
- Follow the appropriate diagram above to attach the Monitor Brackets (IL / IR) to the back of the TV with the selected fasteners. Make sure the Monitor Brackets are centered and level with each other. Secure the bolts with a Phillips screwdriver. DO NOT over tighten the bolts.

NOTE: Lean the TV up against a wall, or other solid surface, when attaching the Monitor Brackets. DO NOT place the TV face down on the glass as this may cause permanent damage.

NOTE: If mounting your TV in the Wall Mount configuration, once you have completed the installation of the monitor brackets, proceed to PAGE 28.

Mounting the Monitor Brackets to a television with a Curved/Recess Back

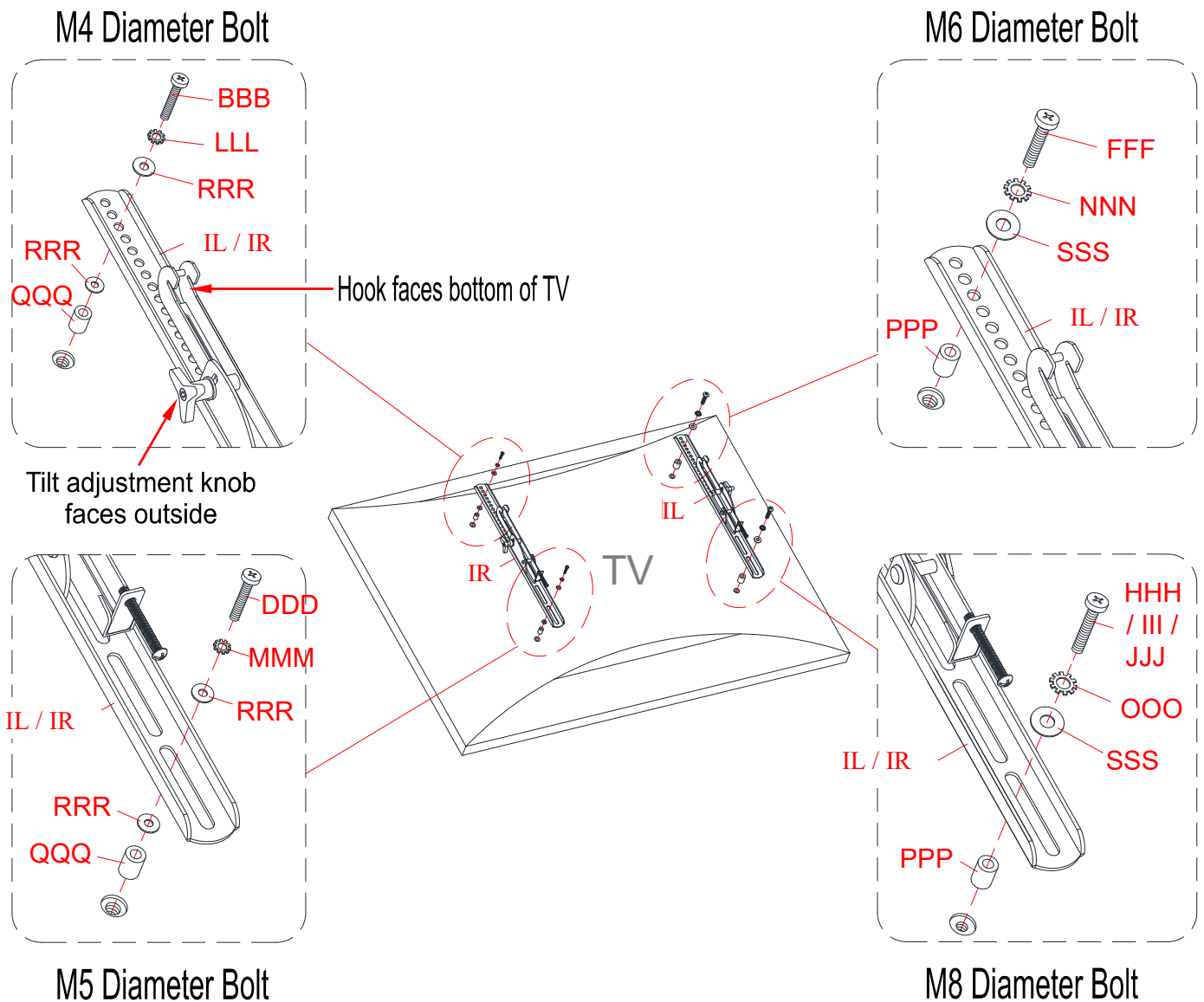

30. Determine the correct diameter of the bolt the TV requires by hand threading them into the threaded insert on the back of the TV. If you encounter any resistance, stop immediately. If you are unable to find the correct bolt consult a local hardware store.
31. Follow the appropriate diagram above to attach the Monitor Brackets (IL / IR) to the back of the TV with the selected fasteners. Make sure the Monitor Brackets are vertically centered and level with each other. Secure the bolts with a Phillips screwdriver. **DO NOT** over tighten the bolts.

NOTE: Lean the TV up against a wall, or other solid surface, when attaching the Monitor Brackets. **DO NOT** place the TV face down on the glass as this may cause permanent damage.

NOTE: If mounting your TV in the Wall Mount configuration, once you have completed the installation of the monitor brackets, proceed to PAGE 28.

Assembly Instructions for Floating Swivel Mount

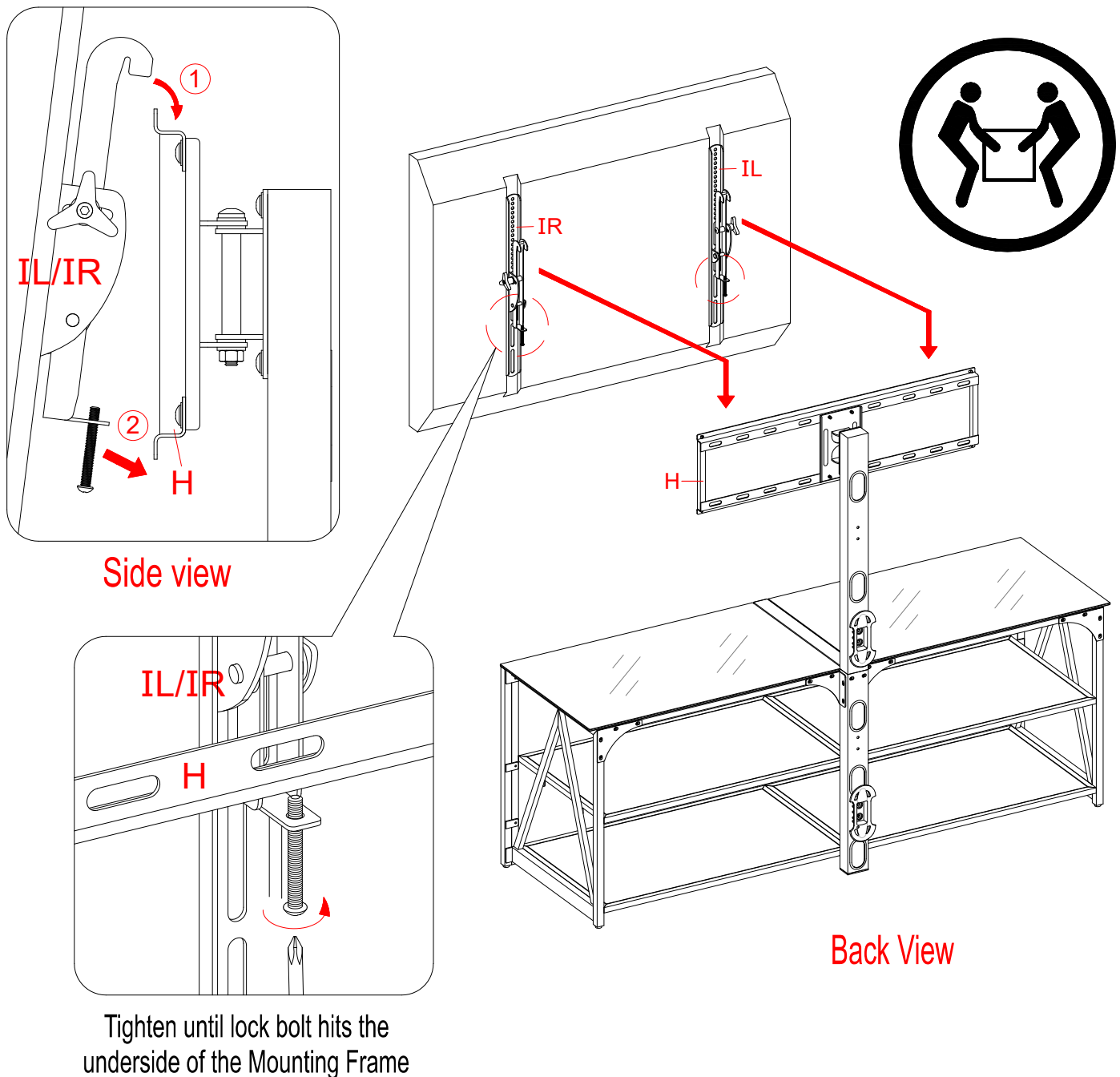

MAKE SURE ALL BOLTS ARE TIGHT AND THE SPINE IS AT A 90 DEGREE ANGLE AND VERIFY THE MOUNTING FRAME IS LEVEL, USING A QUALITY LEVEL, PRIOR TO INSTALLATION OF TV.

32. Ask for assistance to lift the television up to hang the Monitor Brackets (IL / IR) onto the Mounting Frame (H). Set the hooks on the Monitor Brackets over the Mounting Frame and then lower them onto the bars of the Mounting Frame.

NOTE: Loosen the lock bolt that is pre-attached on the Monitor Brackets to ensure an easy fit at the bottom hooks.

33. Center the television and tighten both Lock Bolts with a long Phillips screwdriver until they hit the underside of the Mounting Frame (H) to secure it in place.
34. The console is now ready for use. Swivel the TV left-or-right for optimum viewing control.

Assembly Instructions for Floating Swivel Mount

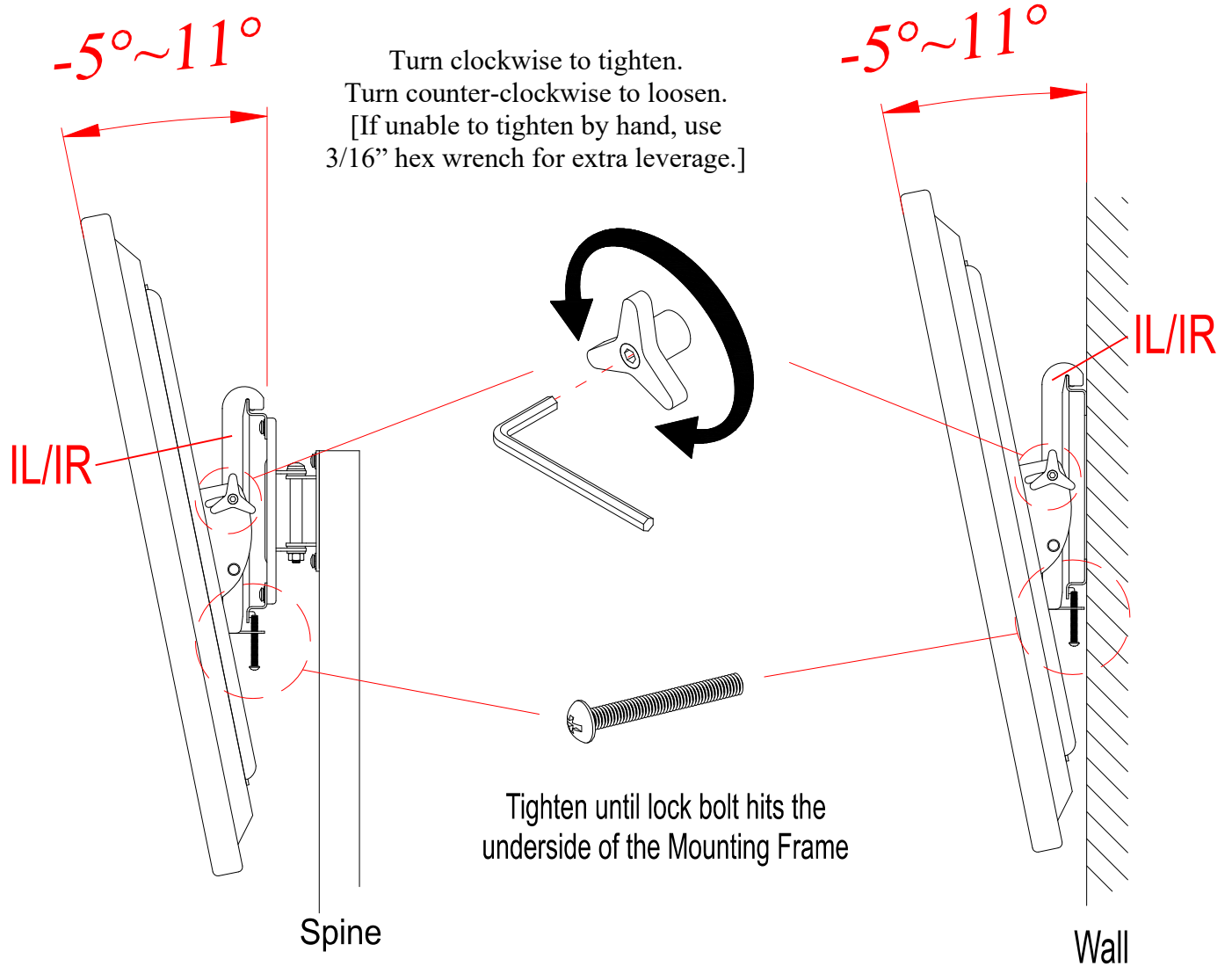

35. The Monitor Brackets (IL / IR) can tilt up to 11° downward and 5° upward, depending on your optimum viewing position. Keep the enclosed 3/16" hex wrench to ensure the tilt adjustment knobs remain tightly fastened.



The following steps are only for those who wish to mount their TV directly to the wall. If you have already mounted your TV to the Swinging Floater or plan to display your TV on the top surface of the Console, disregard the following steps.

Assembly Instructions for Universal Wall Mount Installing the Mounting Frame onto a WOODEN STUD WALL

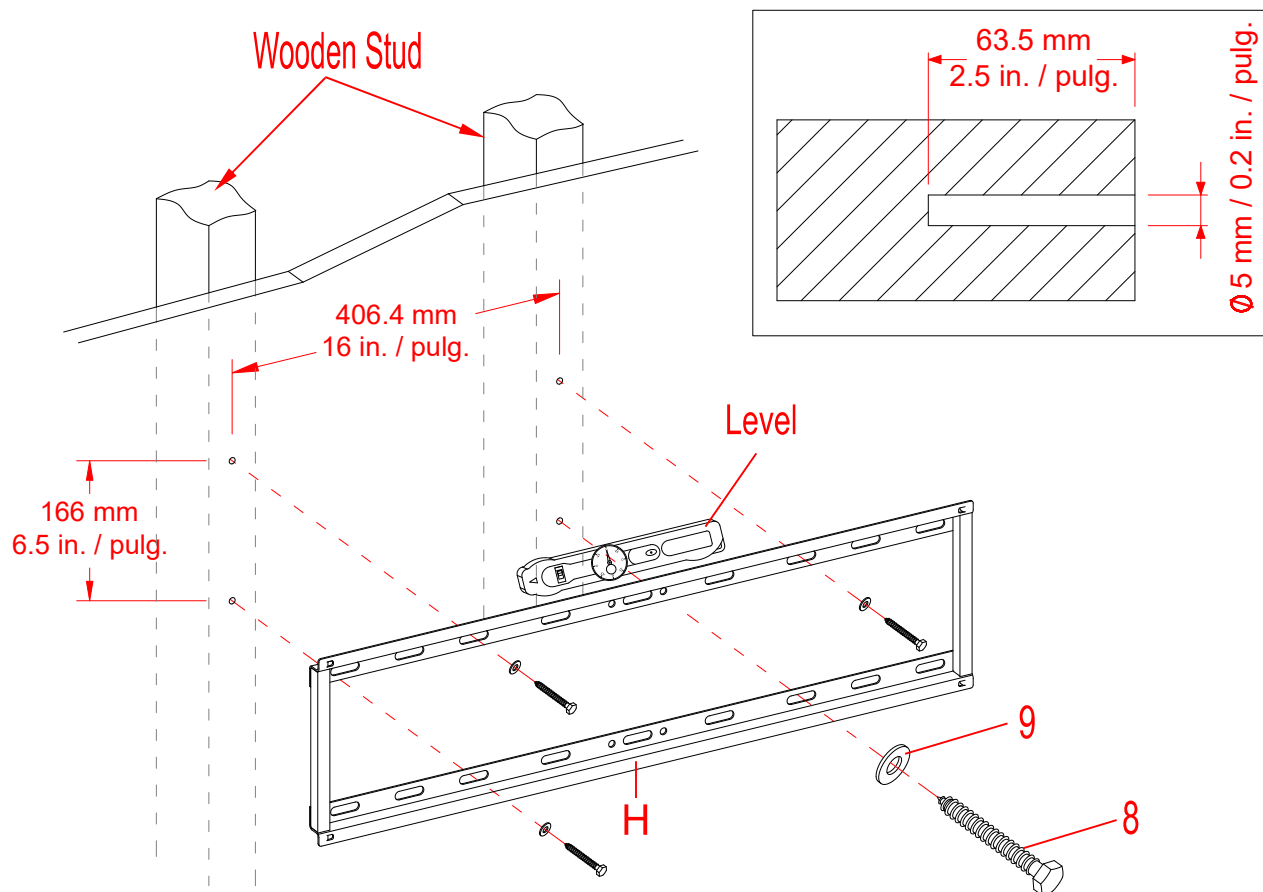

NOTE: If you are mounting your TV onto brick, solid concrete or concrete block walls, skip this section. This assembly requires an electric drill, level and stud finder (not included).

36. Using a stud finder, locate the edges of the wood studs. Find the center line of each stud and draw a vertical reference line on the wall over each one. Place the Mounting Frame (H) level against the wall where you intend to mount the TV. Using the Mounting Frame (H) as a template, mark 4 drill points (2 on top, 2 on bottom) with a pencil on the vertical reference lines you just drew.
37. With an electric drill (not included), drill 3/16 inch diameter holes to at least 2½ inch deep on the 4 drill points. While holding the Bracket Plate in place, loosely screw in the Lag Bolts (8).
38. Secure the Mounting Frame (H) to wall with the Lag Bolts (8) and the Large Washers (9) at the drill points. Tighten the Bolts firmly but be careful not to over-tighten.

⚠ WARNING

Do not over tighten the Lag Bolts. Tighten Lag Bolts only until the Lag Bolt Washer is pulled firmly against the metal plate of Mounting Frame. If there is a layer of drywall or other material, this drywall or other material may not exceed 5/8 inch in thickness. Failure to heed this caution may result property damage and/or personal injury.

Assembly Instruction for installing the Mounting Frame onto BRICK, SOLID CONCRETE OR CONCRETE BLOCK WALLS

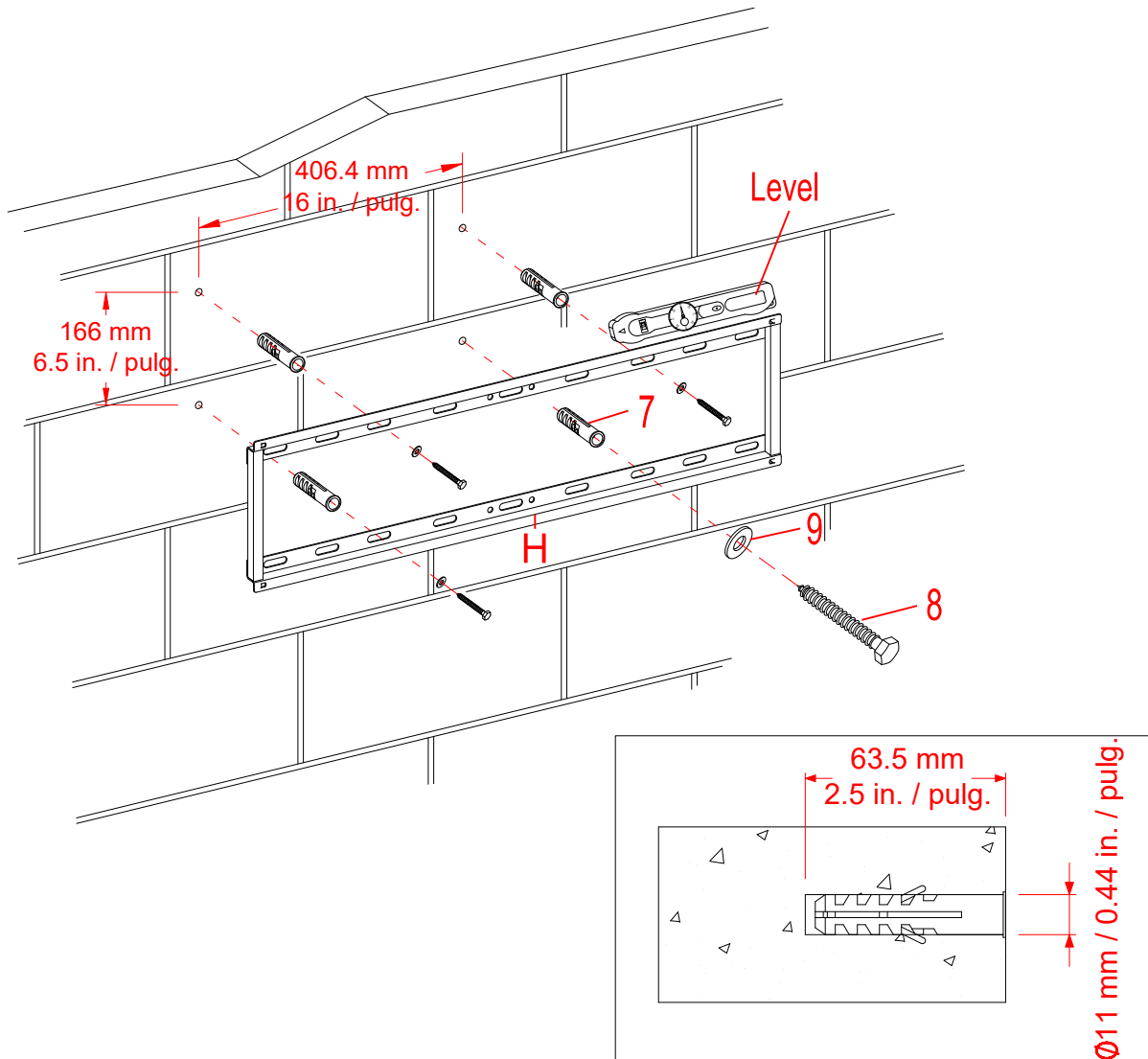

⚠ WARNING Maximum weight 135 lb (61.2 kg)

⚠ WARNING Concrete Anchors should only be used for masonry mounting. NEVER use the wall anchors to mount the unit to drywall.

NOTE: If you are mounting your TV to a wall with wooden studs, skip this section. This assembly requires an electric drill and level (not included).

39. Begin by placing the Mounting Frame (H) level against the wall where you intend to mount the TV. Using the Mounting Frame (H) as a template, mark 4 drill points with a pencil.
40. With an electric drill (not included) on its low setting, drill 7/16 inch diameter holes to at least 2½ inch deep. Insert the Concrete Anchors (7) into the pre-drilled holes so that they are flush with the wall.
41. Place the Mounting Frame (H) level in the desired position against the wall. Secure the Mounting Frame (H) to the wall with the Lag Bolts (8) and the Large Washers (9) at the drill points. Tighten the bolts firmly but be careful not to over-tighten.

Assembly Instructions

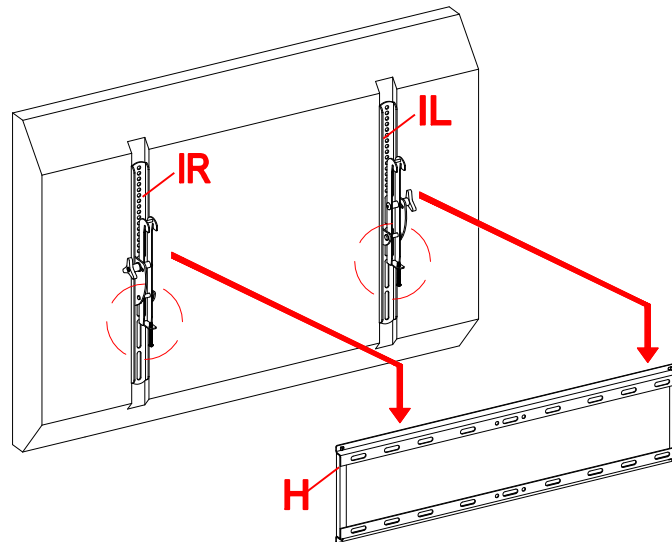
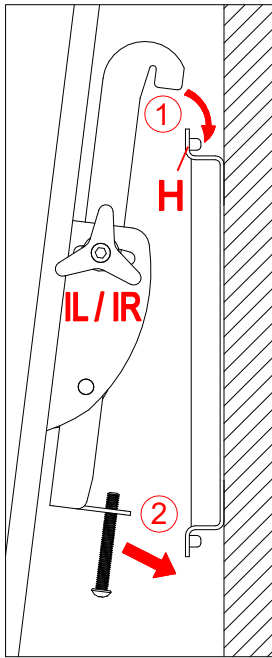

Back view

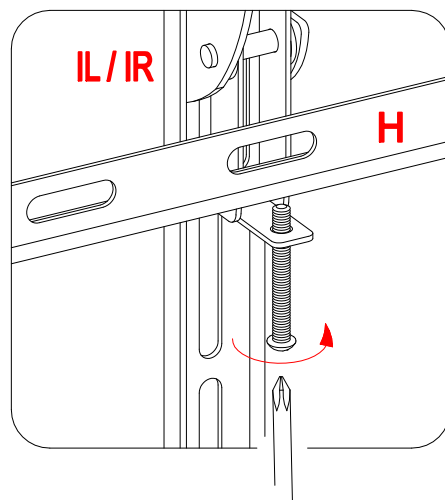

Tighten until lock bolt hits the underside of the Mounting Frame

42. Attach the Monitor Brackets (IL / IR) to the back of the television following steps 28 and 29, or 30 and 31, depending on the type of TV that you own.
43. Once the Monitor Brackets (IL / IR) are attached onto the back of the television, ask for assistance to lift the television up to attach the Monitor Brackets onto the Mounting Frame (H). Set the hooks on Monitor Brackets over the Mounting Frame and then lower them onto the bars of the Mounting Frame. Loosen the Lock Bolt that is pre-attached to the Monitor Brackets to ensure an easy fit at the bottom hooks.
44. Proceed to center the television. When the TV is in its intended position, tighten both Lock Bolts with a long Phillips screwdriver until they hit the underside of the Mounting Frame to ensure your TV is safe and secure.
45. Place the assembled console under your TV. Finally, connect the A/V and power cables to your TV. You are now ready to enjoy your wall-mounted Flat Panel TV.

Care and Maintenance

- For everyday cleaning, chrome, brass, aluminum, and painted metal surfaces can be kept looking their best by wiping with a slightly damp, soft cotton cloth, or vacuum cleaner brush.
- If soiled, wipe with clean sponge or cloth wrung out of water. Wipe dry with cloth or paper towel to avoid water spots.
- Do not use any harsh abrasives or chemicals to clean any metal surfaces as it may damage the protective coating.
- Metal will rust if the finish is scratched or if your furniture is exposed to excessive humidity, particularly in salt water locations.
- Most metal furniture has a protective coating to prevent rust, however rust may occur if the finish is marred or wears away over time.
- Check bolts/screws periodically and tighten them if necessary.

Further Advice about Metal Furniture Care

It is best to keep your furniture in a climate-controlled environment. Continual exposure to damp and wet environment can cause corrosion. It is advised to keep furniture away from direct sunlight as it may damage the finish. Indoor furniture is not recommended for outdoor use.

Proper care and cleaning at home will extend the life of your purchase. Following these important and helpful tips will enhance your furniture as it ages.

We hope you enjoy your purchase for many years.

Thank you for your purchase!

WARNING

Please use your furniture correctly and safely. Improper use can cause safety hazards, or damage to your furniture or household items. Carefully read the following safety information.

This unit is not intended for use with CRT TVs. The top surface maximum weight capacity is 135 lb (61.2 kg) and maximum load 82" (208.2 cm) diagonal flat-panel TV. The shelf maximum recommended weight allowance is 50 lb (22.7 kg). Use with heavier televisions may result in instability causing tip over resulting in death or serious injury.

Death or serious injury may occur when children climb on audio and/or video equipment furniture. A remote control or toys placed on the furnishing may encourage a child to climb on the furnishing and as a result may tip over onto the child.

NEVER allow children to climb or play with the TV or furnishing supporting the TV.

NEVER place toys, food, remote, etc. on top of the TV or TV furnishing.

ALWAYS use either the safety hardware as instructed or other wall anchoring device.

Relocating audio and/or video equipment to furniture not specifically designed to support audio and/or video equipment may result in death or serious injury due to furniture collapse or over turning onto a child.

NEVER place a TV on furniture that is not intended to support a TV.

NEVER exceed the maximum size and weight of the TV shown in the instructions.

Be sure to refer to the TV warning label as shown in the instructions.

Overloading drawers and shelves may result in furniture that can break or sag, or tip-over which may result in injury.

NEVER exceed the weight limits shown in the instructions.

Place the heavier items on lower shelves as far back from the front as possible.

Load the bottom surfaces first to avoid top-heavy furniture.

Moving furniture that is not designed to be moved or equipped with casters may result in injury or damage to furnishings or personal property.

ALWAYS unload shelves and drawers, starting with the top surfaces, before moving.

NEVER push or pull furniture on carpet. Have a friend help lift properly to move and/or reposition it.

The unit is not meant as a seat and no one should be sitting or standing on the unit.

MAXIMUM RECOMMENDED WEIGHT LOADS

MANUFACTURER: Whalen Furniture Manufacturing

CATALOG: 3-in-1™ TV Stand

MODEL # XL-45BR / XL-45BR-EC

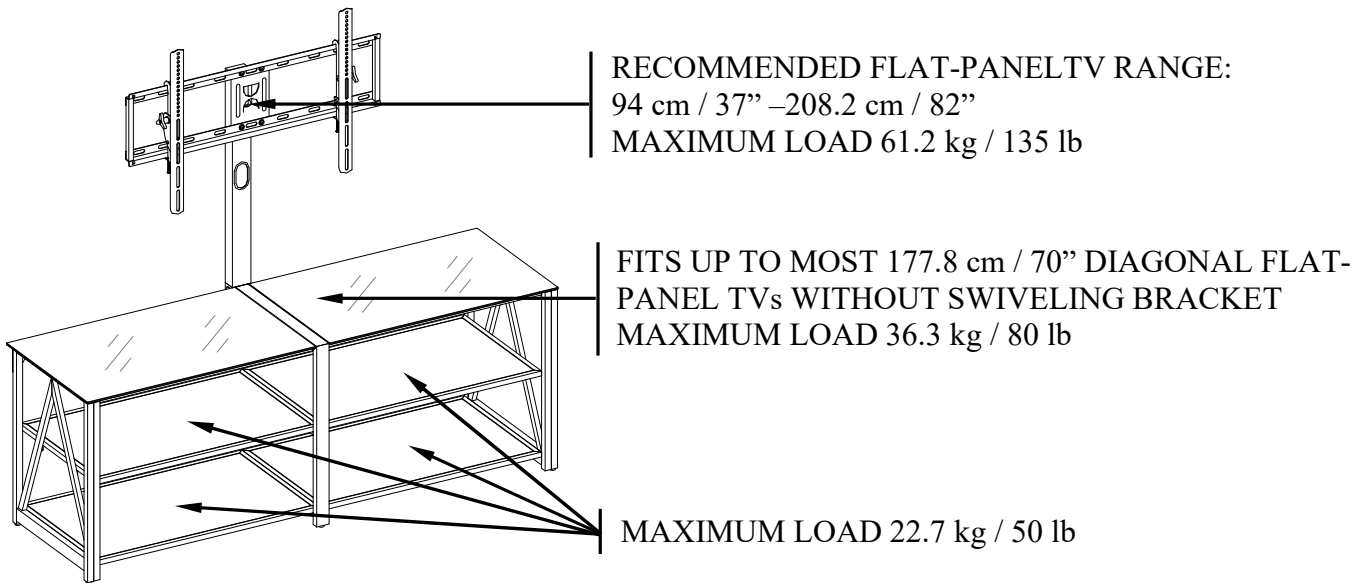

⚠ WARNING

THIS UNIT IS NOT INTENDED FOR USE WITH CRT TVS. USE ONLY WITH FLAT PANEL TVS AND AUDIO/VIDEO EQUIPMENT MEETING RECOMMENDED SIZE AND WEIGHT LIMITS. NEVER USE WITH LARGER/HEAVIER THAN RECOMMENDED FLAT PANEL TVs OR EQUIPMENT. TO AVOID INSTABILITY, PLACE FLAT PANEL TV IN THE CENTER OF THE UNIT; THE BASE OF THE TELEVISION MUST BE ABLE TO REST ON THE SUPPORTING SURFACE OF THE UNIT WITHOUT OVER-HANGING THE EDGES. IMPROPERLY POSITIONED FLAT PANEL TVs, OR FLAT PANEL TVs INCLUDING OTHER EQUIPMENT THAT EXCEED RECOMMENDED SIZE AND WEIGHT LIMITS COULD FALL OFF OR BREAK THE UNIT, CAUSING POSSIBLE SERIOUS INJURY. FOR USE WITH TELEVISIONS WEIGHING 135 LB (61.2 KG) OR LESS. USE WITH HEAVIER TELEVISIONS MAY RESULT IN INSTABILITY CAUSING TIP OVER RESULTING IN DEATH OR SERIOUS INJURY.

QUALITY GUARANTEE

We are confident that you will be delighted with your Whalen Furniture purchase.

Should this product be defective in workmanship or materials or fail under normal use, we will repair or replace it for up to one (1) year from date of purchase. Every Whalen Furniture product is designed to meet your highest expectations. We guarantee that you will immediately see the value of our fine furniture.

This warranty gives you specific legal rights and you may also have other rights which vary from state to state or province to province.

Whalen Furniture Manufacturing
1578 Air Wing Road, San Diego, CA 92154, USA
Customer Service: 1-866-942-5362
8:30 a.m. - 4:30 p.m., PST, Monday to Friday
www.whalenstyle.com

Consola para Televisión 3-en-1^{MR}

Modelo # XL-45BR / XL-45BR-EC

Patente de U.S. 8,561,551

Patente de CA 2,811,974

Esté producto está diseñado para ser una configuración 3-en-1. Por favor escoja la opción que mejor sirva a sus necesidades. NO tire el material de ferretería o partes que no usara para la opción escogida. Esto permitirá que usted use esta consola de TV en diferentes configuraciones después, si lo desea.

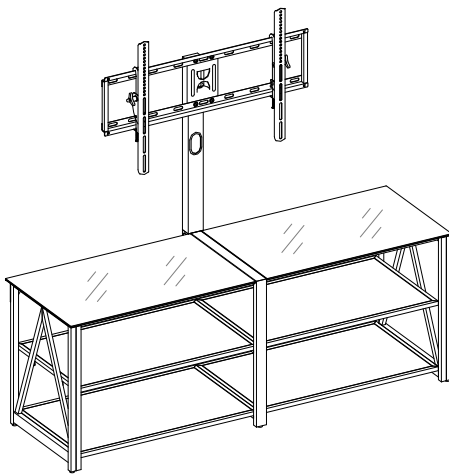

Marco flotador

TV vendida por separado

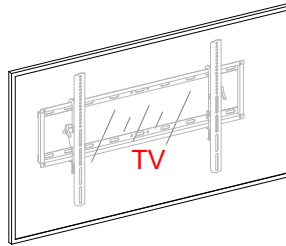

TV

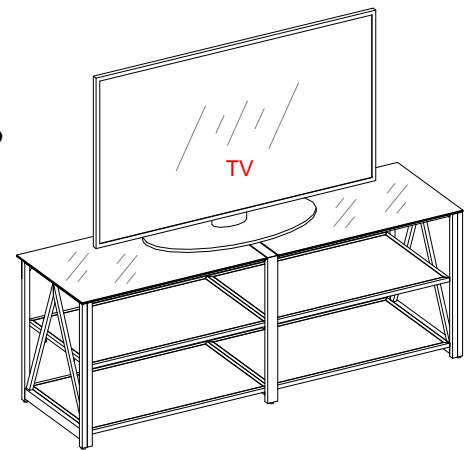

Consola tipo mesa

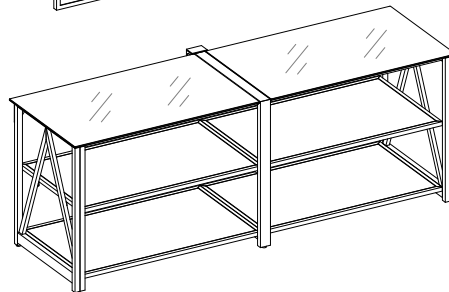

Montaje en pared

ENSAMBLE REQUERIDO POR ADULTO

Si tienen alguna pregunta acerca del ensamble o si alguna parte está faltante, no retorne esté producto a la tienda donde lo compro. Por favor llame a nuestro departamento de ayuda al cliente teniendo su instructivo y lista de partes para proveer el modelo, nombre de parte o el número de fábrica:

1-866-942-5362

Hora estándar del Pacífico: 8:30 a.m. - 4:30 p.m., de Lunes a Viernes
O visite nuestra página de Internet 24 horas al día, 7 días a la semana para asistencia

www.whalenstyle.com

O mande un correo electrónico a **parts@whalenfurniture.com**

**ESTE INSTRUCTIVO CONTIENE INFORMACION IMPORTANTE DE SEGURIDAD.
POR FAVOR LEA Y MANTENGA PARA USO FUTURO.**

INFORMACION GENERAL, RECOMENDACIONES Y TRUCOS

1. Por favor lea el instructivo antes de comenzar el ensamble.
2. Retirar todo el material de ferretería de la caja y acomodar por medida.
3. Revisar que todo el material de ferretería y partes estén completos ANTES de comenzar el ensamble.
4. Pida ayuda a un amigo para ensamblar esta unidad.
5. Para evitar daños, ensamble esta unidad en un área fuerte, nivelada y protegida.
6. Espere que todos los pasos se terminen antes de apretar todos los pernos por completo.
7. Asegúrese que todos los pernos estén bien apretados antes de utilizar la unidad.

Este producto se vende con un juego de restricción de movimiento. Usted debe instalar este juego entre su pared y la consola para prevenir accidentes o daños. Cuando se instala apropiadamente, este puede proteger contra caída inesperadas de la consola debido a temblores, golpes o en caso de subirse en ella. Este juego sirve solo como un impedimento y no sustituye la supervisión por parte de un adulto. El uso de este tipo de topes puede prevenir, pero no eliminar, la posibilidad de que la unidad se caiga o se incline.

ADVERTENCIA



Niños han muerto por el vuelco de los muebles.

Para reducir el peligro de que el mueble se vuelca:

- SIEMPRE instalar el dispositivo antivuelco proporcionado.
- PARA uso con TVs de 135 libras/61.2 kg o menos. El uso con TVs más pesadas puede resultar en inestabilidad causando la caída del mueble resultando en la muerte o heridas graves.
- NUNCA permita que los niños se paren, se suban o se cuelguen de cualquiera de los cajones, puertas o repisas.
- NUNCA abra más de un cajón a la vez.
- Coloque los artículos más pesados en los cajones inferiores.

El uso de las retenciones contra volcaduras sólo reduce, pero no elimina, el riesgo de volcaduras.

Escanee para ver instrucciones precisas en 3D

Toque. Amplíe. Rote con las instrucciones interactivas oficiales en la aplicación BILT.



BILT.



Lista de partes y material de ferretería

Por favor lea completamente las instrucciones y verifique que estén todas las partes y partes de ferretería antes de iniciar el ensamblado.

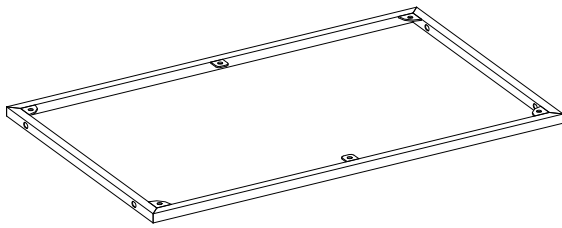

A- Marco superior (Cant. 2)

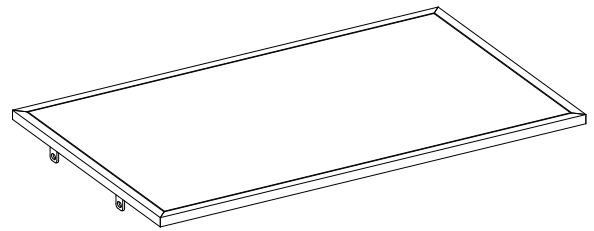

B- Repisa media / inferior (Cant. 4)

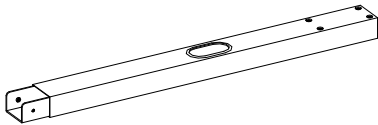

C- Poste superior (Cant. 1)

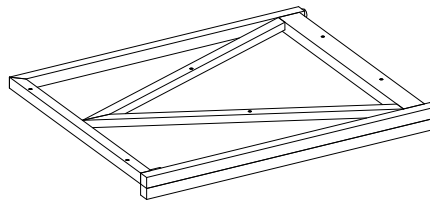

D- Marco izquierdo (Cant. 1)

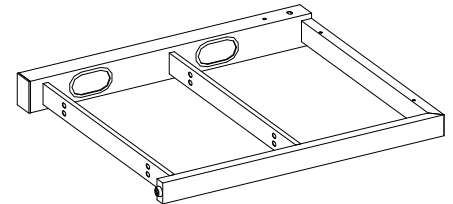

E- Marco medio (Cant. 1)

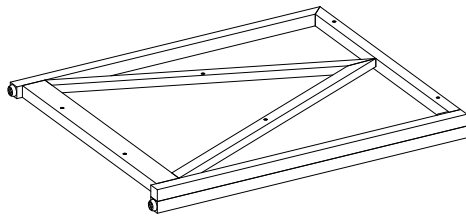

F- Marco derecho (Cant. 1)

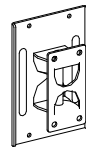

G- Soporte flotante (Cant. 1)

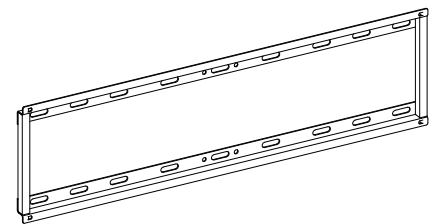

H- Marco de montaje (Cant. 1)

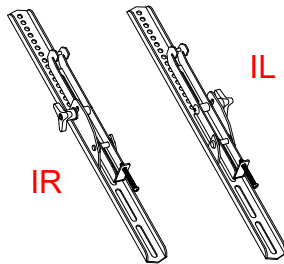

I- Soporte del monitor (Cant. 2)

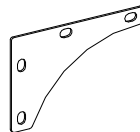

J- Soporte lateral (Cant. 2)

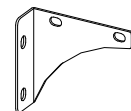

K- Soporte medio izquierdo (Cant. 1)

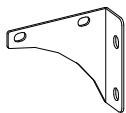

L- Soporte medio derecho (Cant. 1)

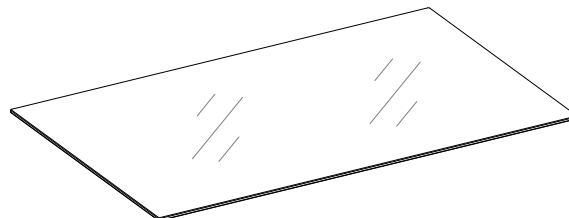

M- Vidrio superior (Cant. 2)

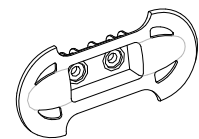

N- Guía de cables (Cant. 2)

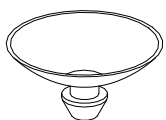

(1) Copa de succión
(Cant. 12+1 extra)

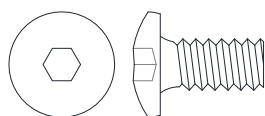

(2) Perno de 1/2 pulgada
(Cant. 4+1 extra)

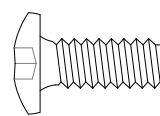

(3) Perno de 5/8 de pulgada
(Cant. 38+1 extra)

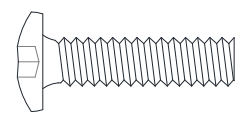

(4) Perno de 1 pulgada
(Cant. 16+1 extra)

Lista de partes y material de ferretería

Por favor lea completamente las instrucciones y verifique que estén todas las partes y partes de ferretería antes de iniciar el ensamblado.



(5) Arandela de presión
(Cant. 46+2 extra)

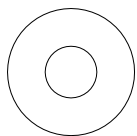

(6) Arandela plana
(Cant. 46+2 extra)

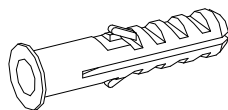

(7) Ancla para concreto
(Cant. 4)

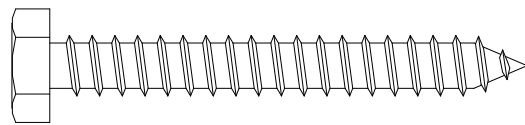

(8) Perno especial de 2-1/2 de pulgada
(Cant. 4)

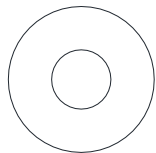

(9) Arandela plana grande
(Cant. 4+1 extra)

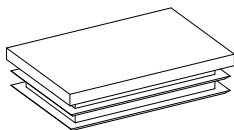

(10) Tapa extrema del poste
(Cant. 1)

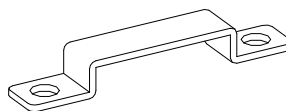

(11) Soporte U
(Cant. 2)



Llave hexagonal de 4 mm
(Cant. 2)



Llave hexagonal de 3/16 de pulgada
(Cant. 1)

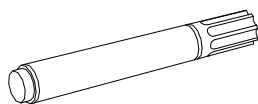

Bolígrafo de retoque
(Cant. 1)

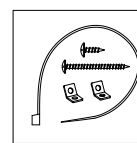

Juego de restricción de movimiento (Cant. 1)
(Incluido en bolsa de plástico)

Juego de montaje para TV

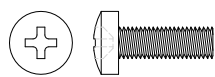

AAA-Perno de M4 x 12
(Cant. 4)



BBB-Perno de M4 x 30
(Cant. 4)

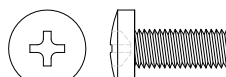

CCC-Perno de M5 x 12
(Cant. 4)



DDD-Perno de M5 x 30
(Cant. 4)

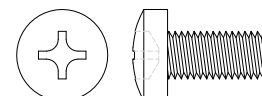

EEE-Perno de M6 x 12
(Cant. 4)

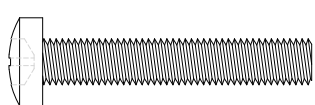

FFF- Perno de M6 x 35
(Cant. 4)

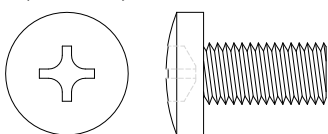

GGG- Perno de M8 x 16
(Cant. 4)

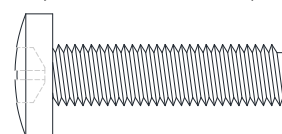

HHH- Perno de M8 x 30
(Cant. 4)

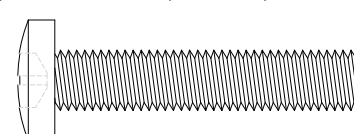

III- Perno de M8 x 40
(Cant. 4)

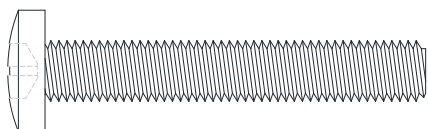

JJJ- Tornillo de
8x50 mm
(Cant. 4)



LLL- Arandela
candado de 4 mm
(Cant. 4)

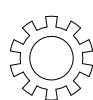

MMM- Arandela
candado de 5 mm
(Cant. 4)

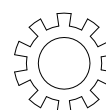

NNN- Arandela
candado de 6 mm
(Cant. 4)

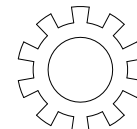

OOO- Arandela
candado de 8 mm
(Cant. 4)

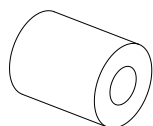

PPP-Espaciador grande
(Cant. 4)

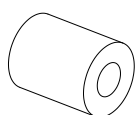

QQQ-Espaciador pequeño
(Cant. 4)

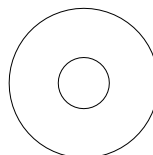

RRR-Arandela plana de M4/M5
(Cant. 8)

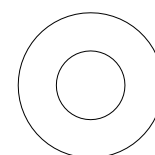

SSS-Arandela plana de M6/M8
(Cant. 4)

Herramientas requeridas: Llave hexagonal (provista), desarmador estrella, mazo, nivel, taladro eléctrico y brocas (no provisto).

Instructivo de ensamble

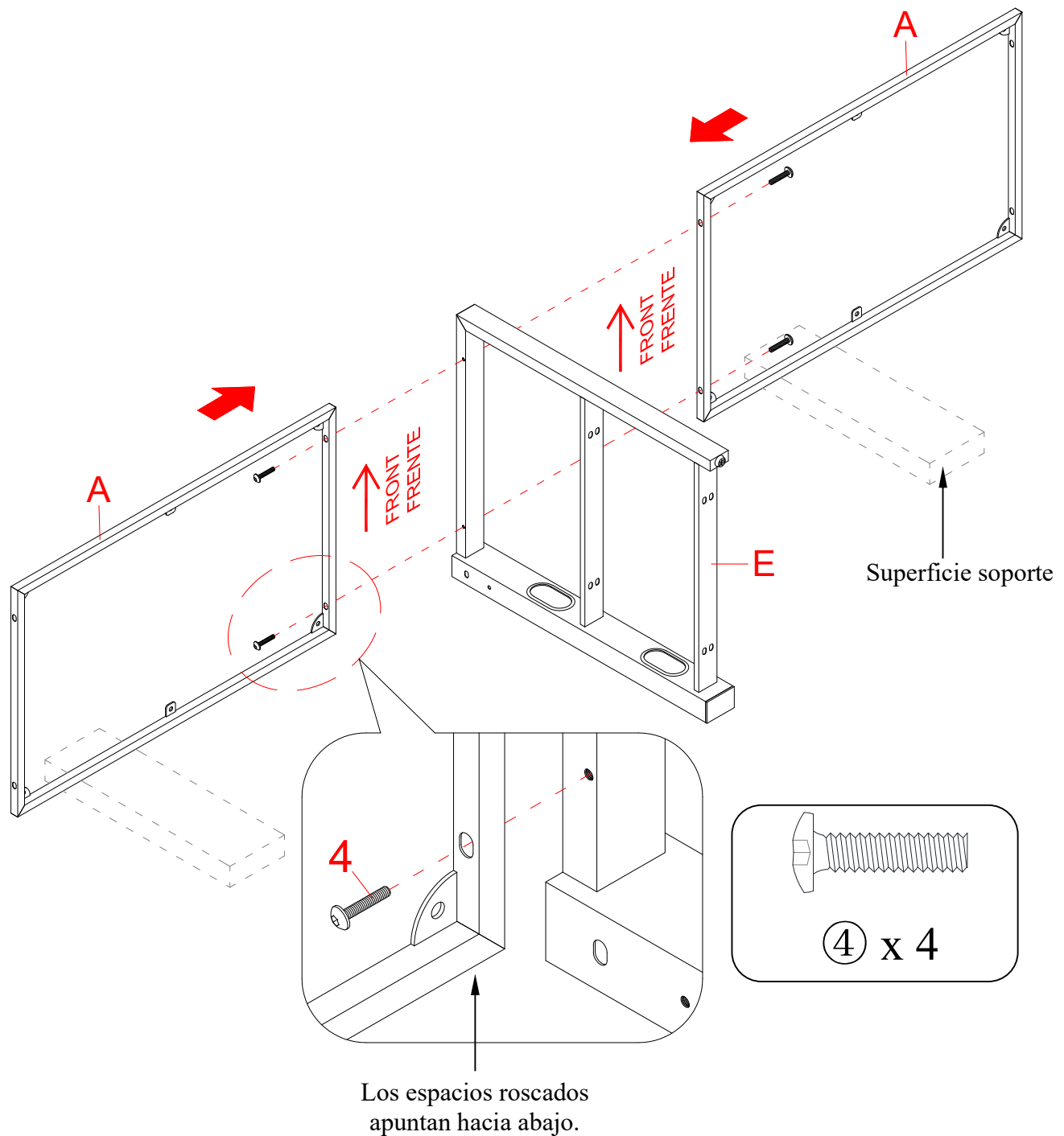

NOTA: Por favor no apriete completamente todos los pernos, hasta que termine con el ensamble de las partes. Después asegúrese de apretar todos los pernos. Esto hará el ensamble más fácil.

1. Desempacar la unidad y confirmar que se tiene todo el material de ferretería y partes requeridas. Ensamblar la unidad en un piso alfombrado o en el cartón vacío para evitar rasguños.
2. Oriente y fije un marco superior (A) al lado izquierdo del marco medio (E) usando 2 pernos de 1 pulgada (4). Asegurar de que los espacios de metal en el marco superior apuntarán hacia arriba cuando la unidad esté en posición vertical, y los espacios roscados traseros se alinearán entre sí.
3. Repetir el mismo procedimiento para adjuntar el otro marco superior (A) al lado derecho del marco medio (E).

Instructivo de ensamble

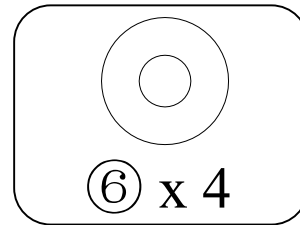
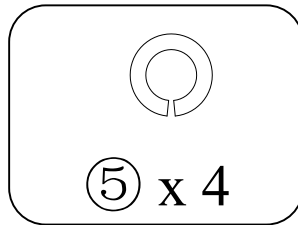
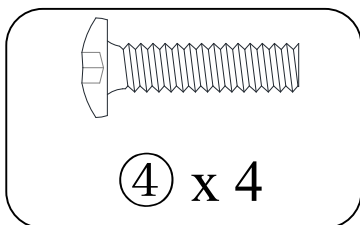
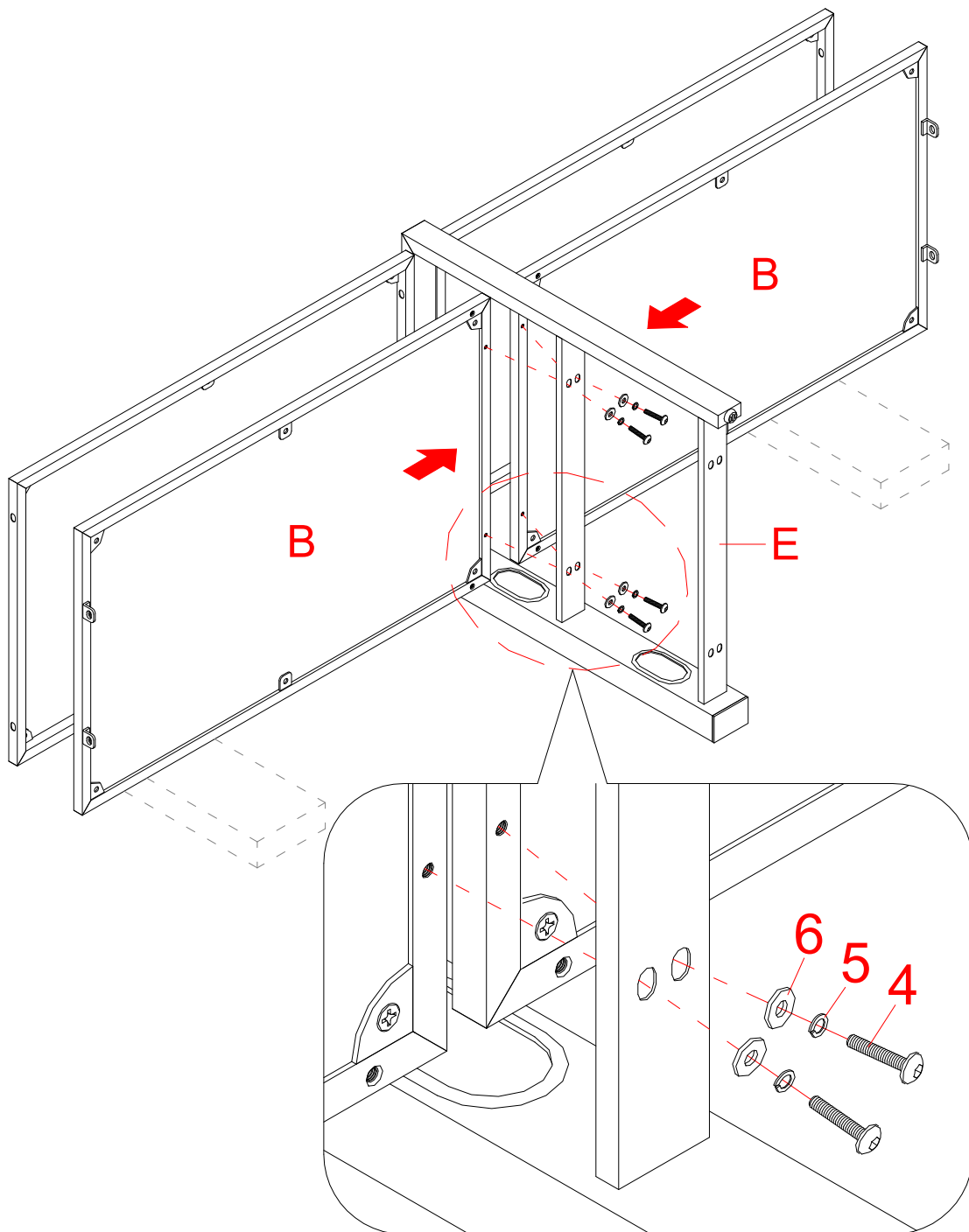

4. Sujetar las repisas medias (B) al marco medio (E) con 4 pernos de 1 pulgada (4), 4 arandelas de presión (5) y 4 arandelas planas (6) como se muestra.

Instructivo de ensamble

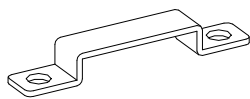
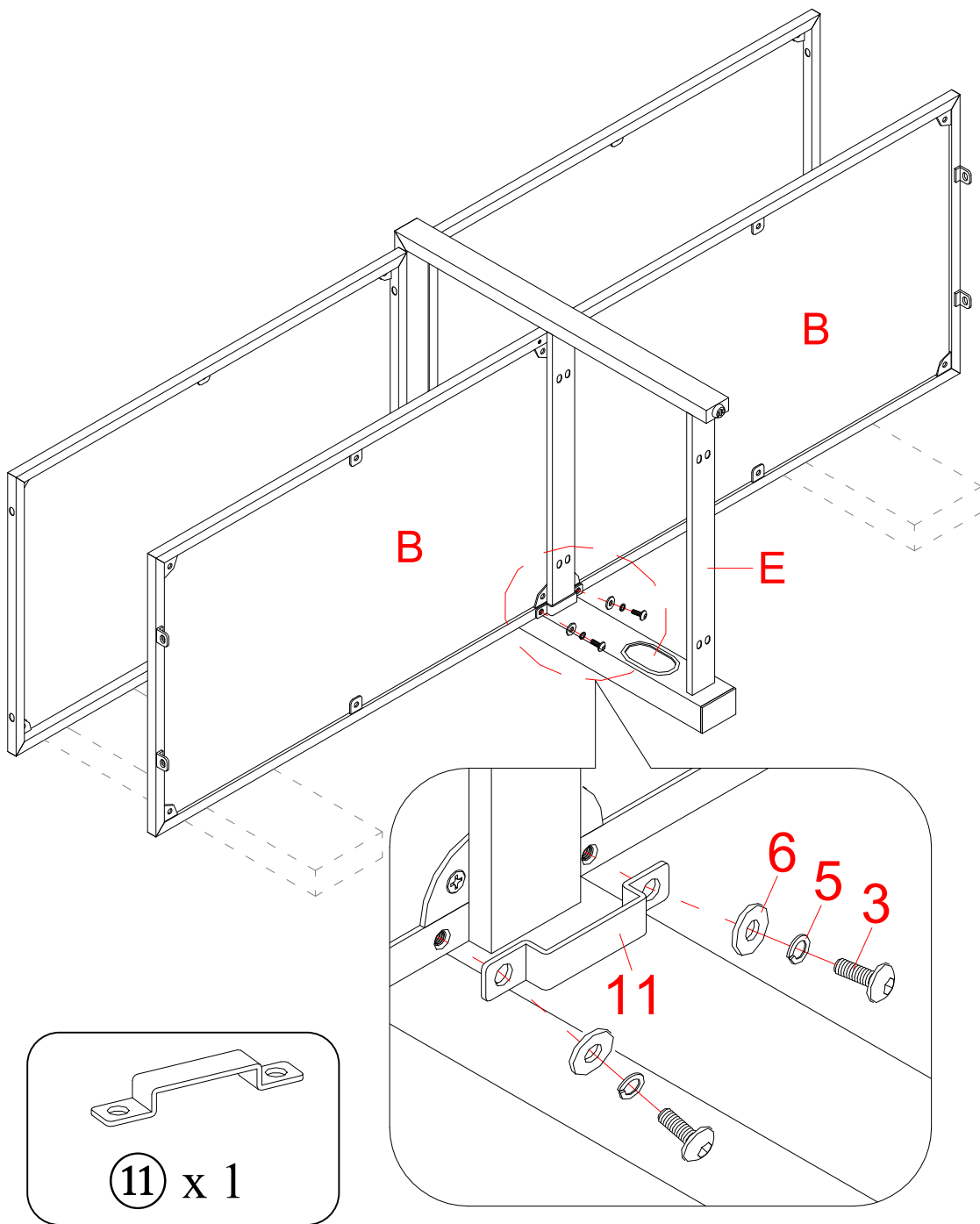

⑪ x 1

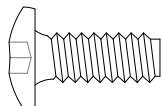

③ x 2



⑤ x 2

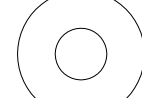

⑥ x 2

5. Alinear un soporte U (11) a los espacios roscados en ambas repisas medias (B) y sujetar en su lugar con 2 pernos de 5/8 de pulgada (3) y 2 arandelas (5 y 6).

Instructivo de ensamble

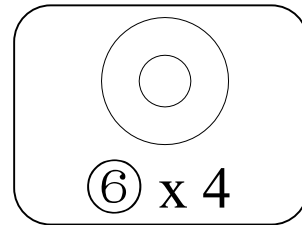
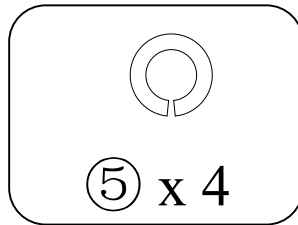
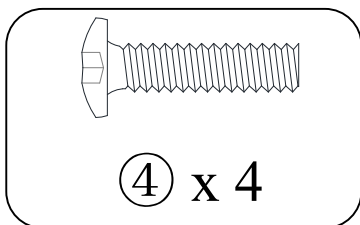
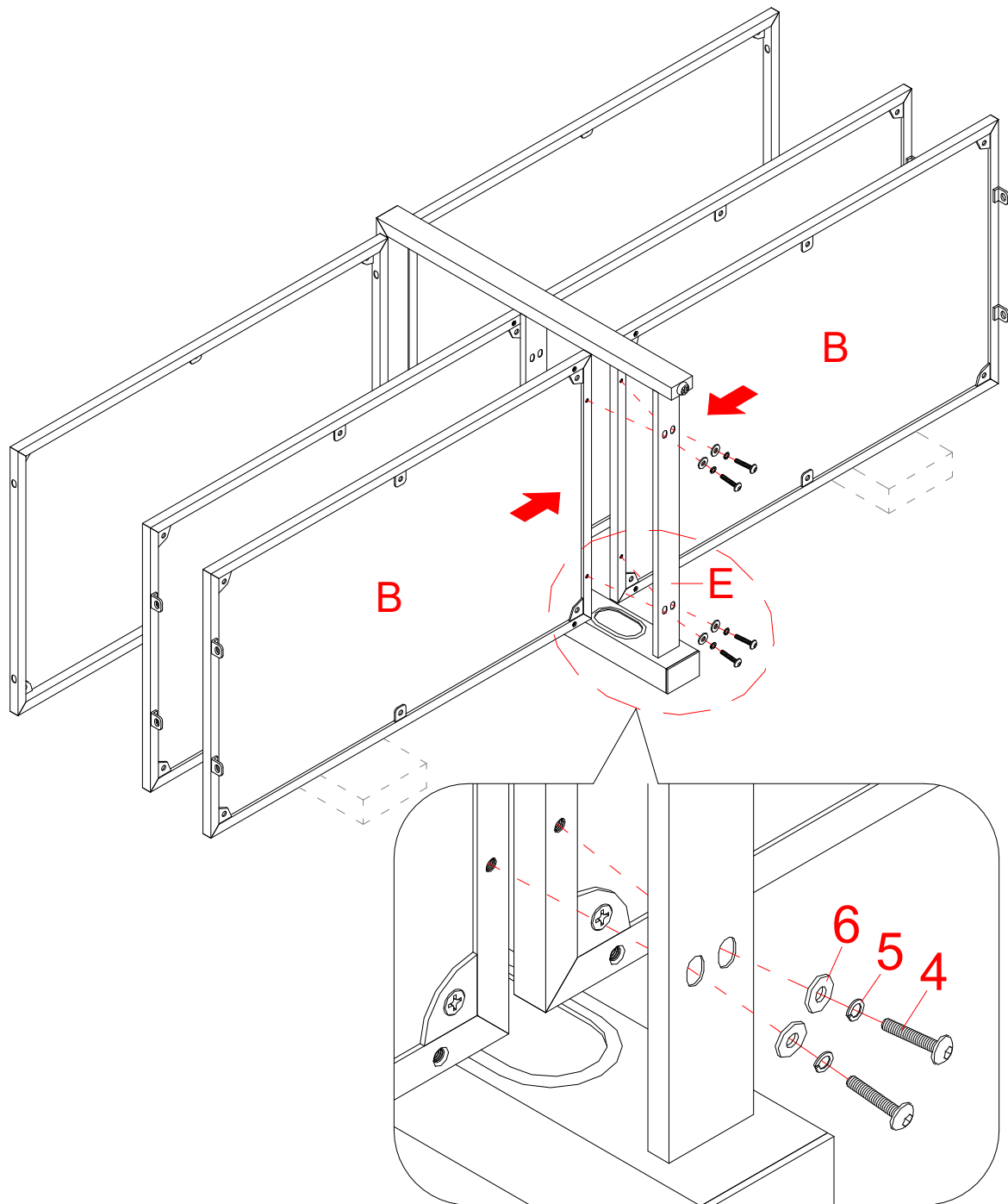

6. Sujetar las repisas inferiores (B) al marco medio (E) con 4 pernos de 1 pulgada (4), 4 arandelas de presión (5) y 4 arandelas planas (6).

Instructivo de ensamble

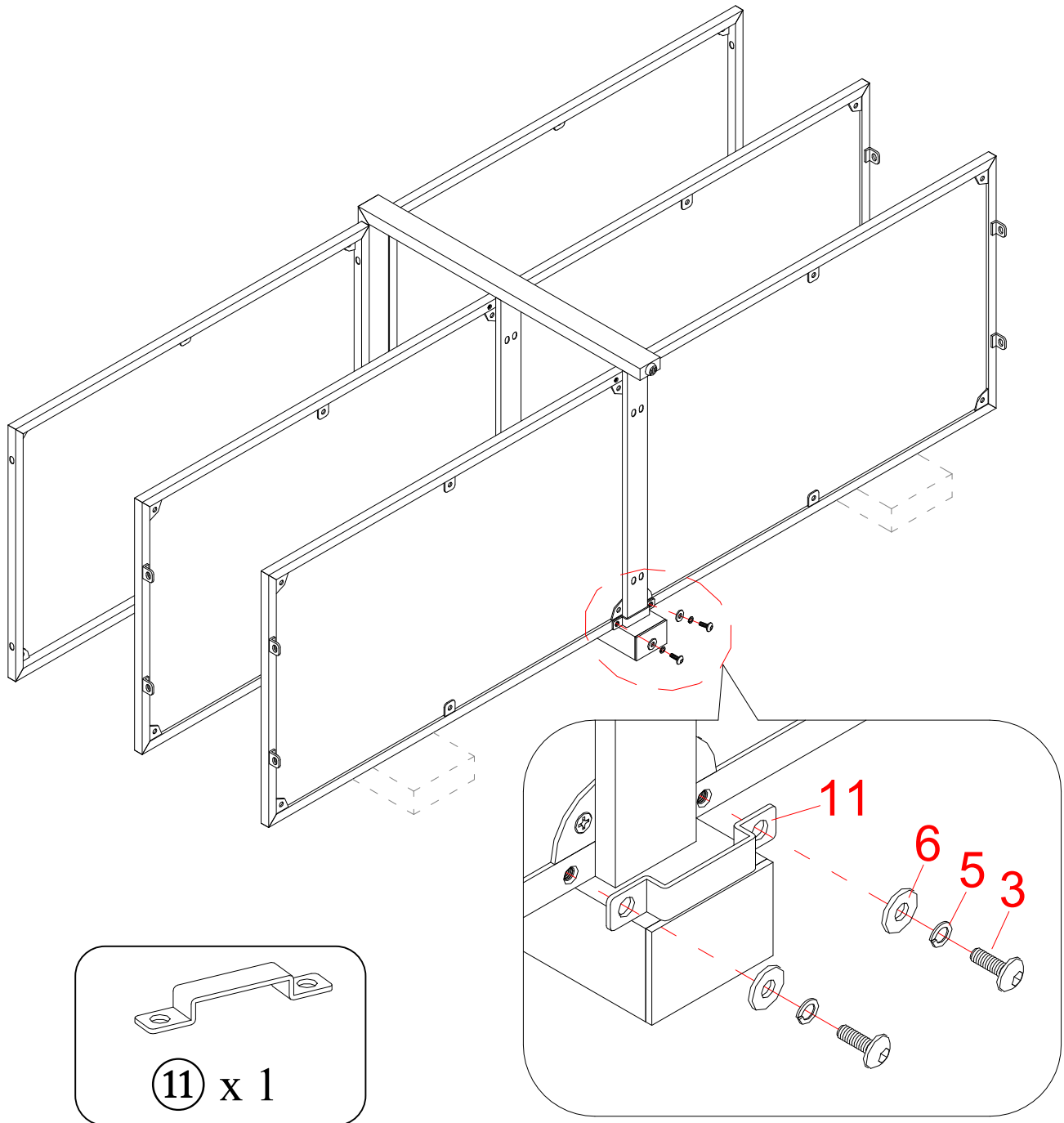

7. Alinear el otro soporte U (11) a los espacios roscados en ambas repisas inferiores (B) y sujetar en su lugar con 2 pernos de 5/8 de pulgada (3) y 2 arandelas (5 y 6).

Instructivo de ensamble

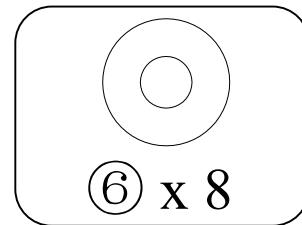
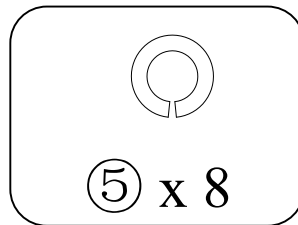
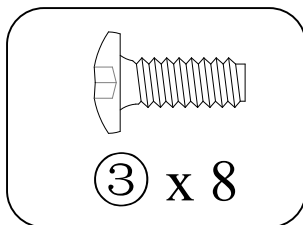
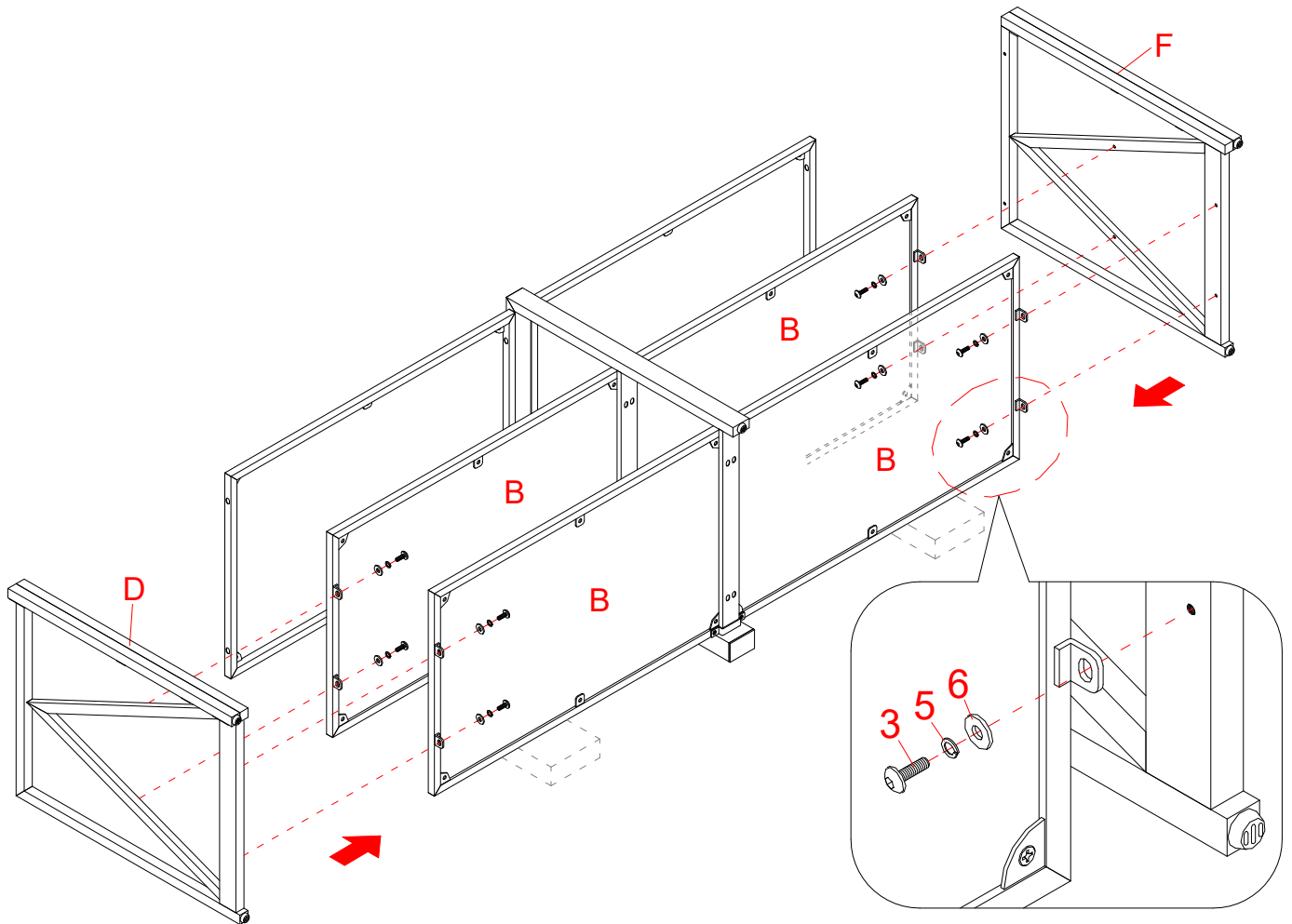

8. Alinear y adjuntar el marco izquierdo (D) a las repisas medias e inferiores (B) con 4 pernos de 5/8 de pulgada (3) y 4 arandelas (5 y 6).
9. Repetir el mismo procedimiento para adjuntar el marco derecho (F) al lado opuesto.

Instructivo de ensamble

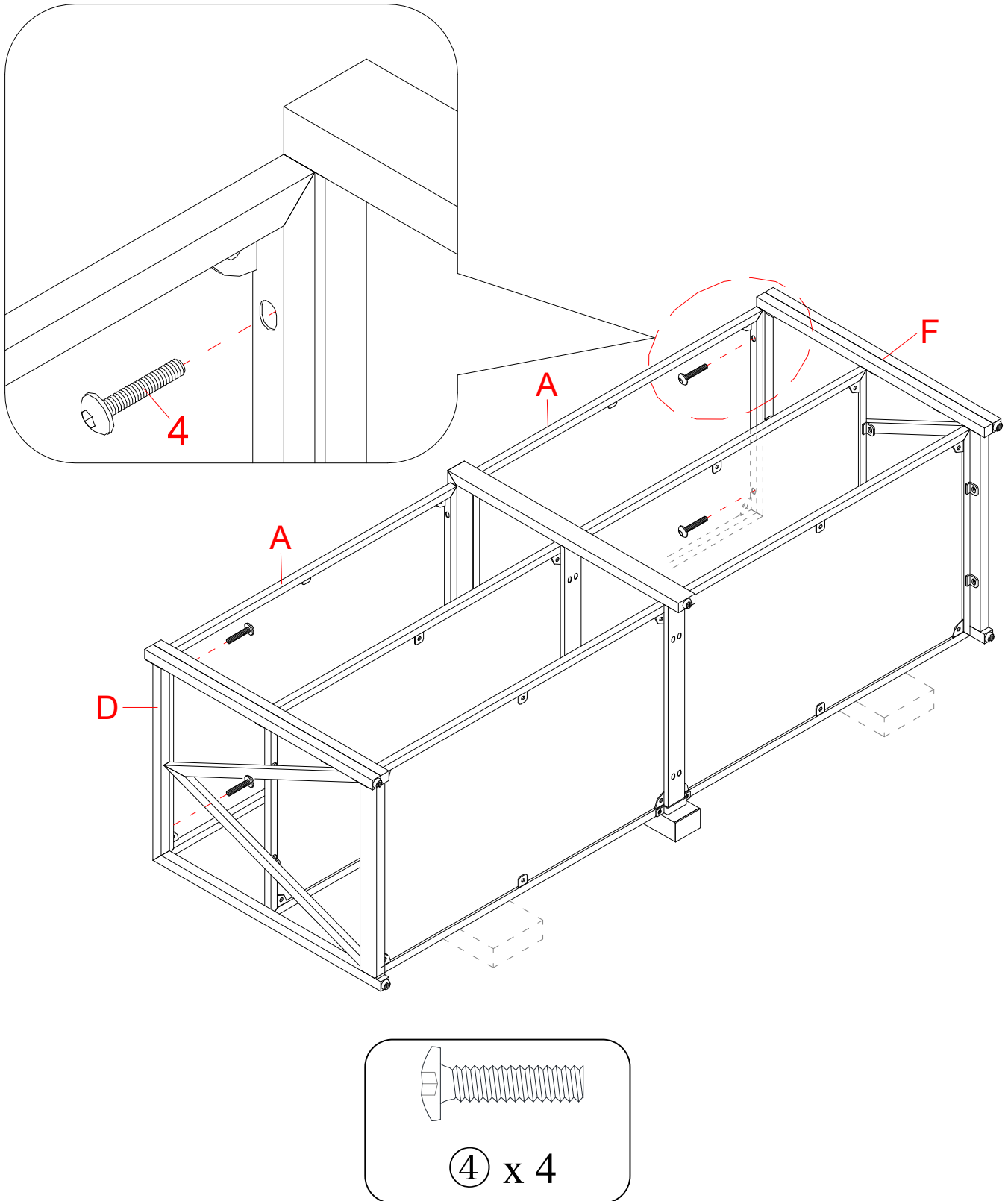

10. Sujetar los marcos superiores (A) a ambos marcos laterales (D y F) con 4 pernos de 1 pulgada (4).

Instructivo de ensamble

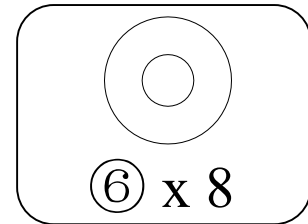
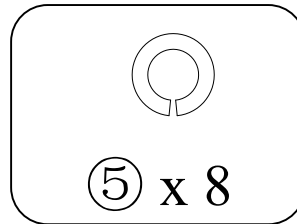
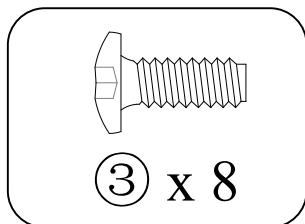
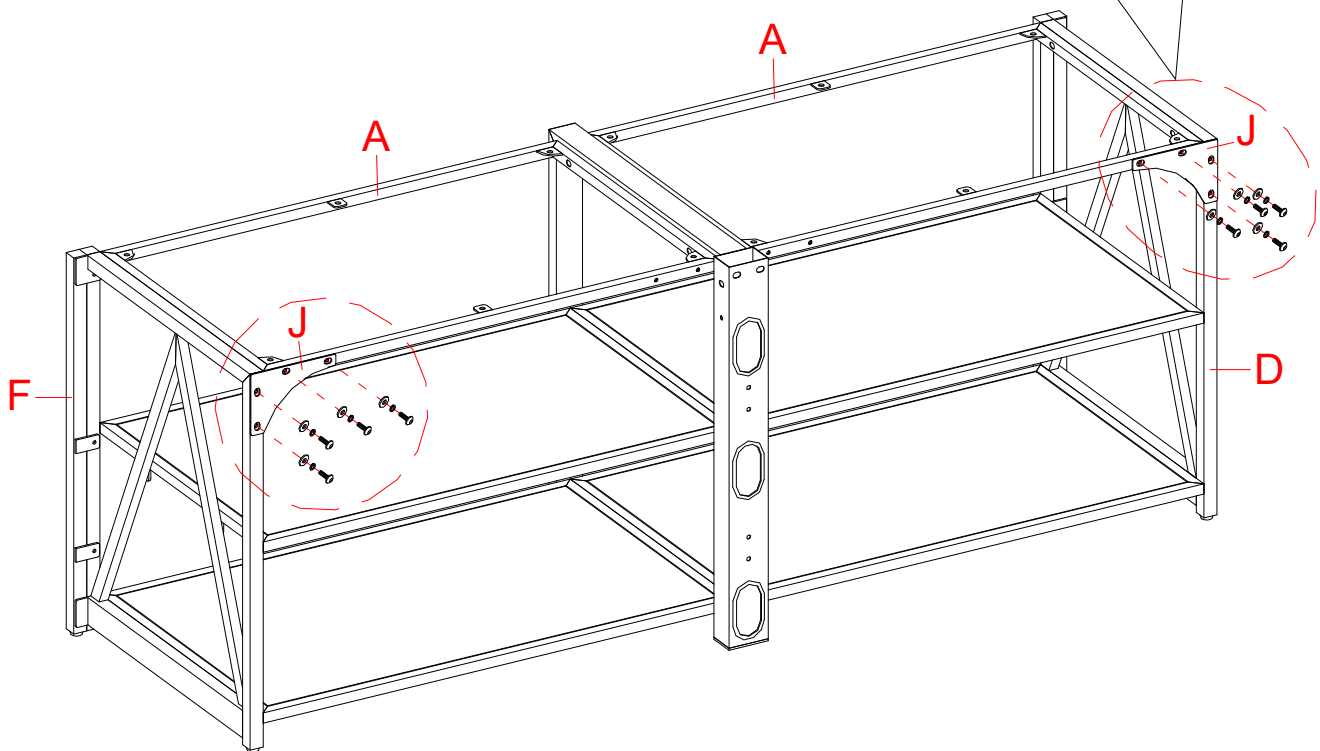
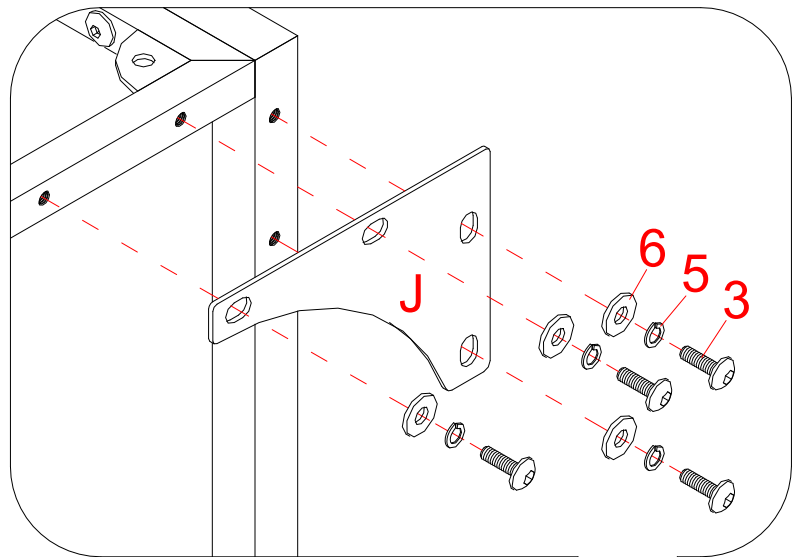
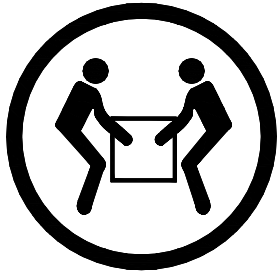

11. Pedir asistencia para poner la unidad ensamblada en posición vertical y poner cerca del lugar final.
12. Alinear los soportes laterales (J) a los espacios roscados en el marco superior (A) y en los marcos laterales (D y F) apropiadamente. Sujetar los soportes laterales (J) en su lugar con 4 pernos de 5/8 de pulgada (3) y 4 arandelas (5 y 6) por soporte.

Instructivo de ensamble

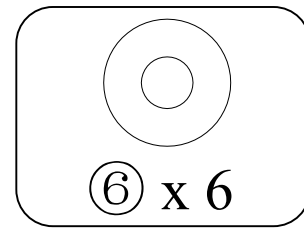
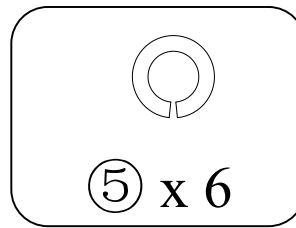
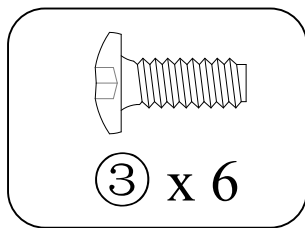
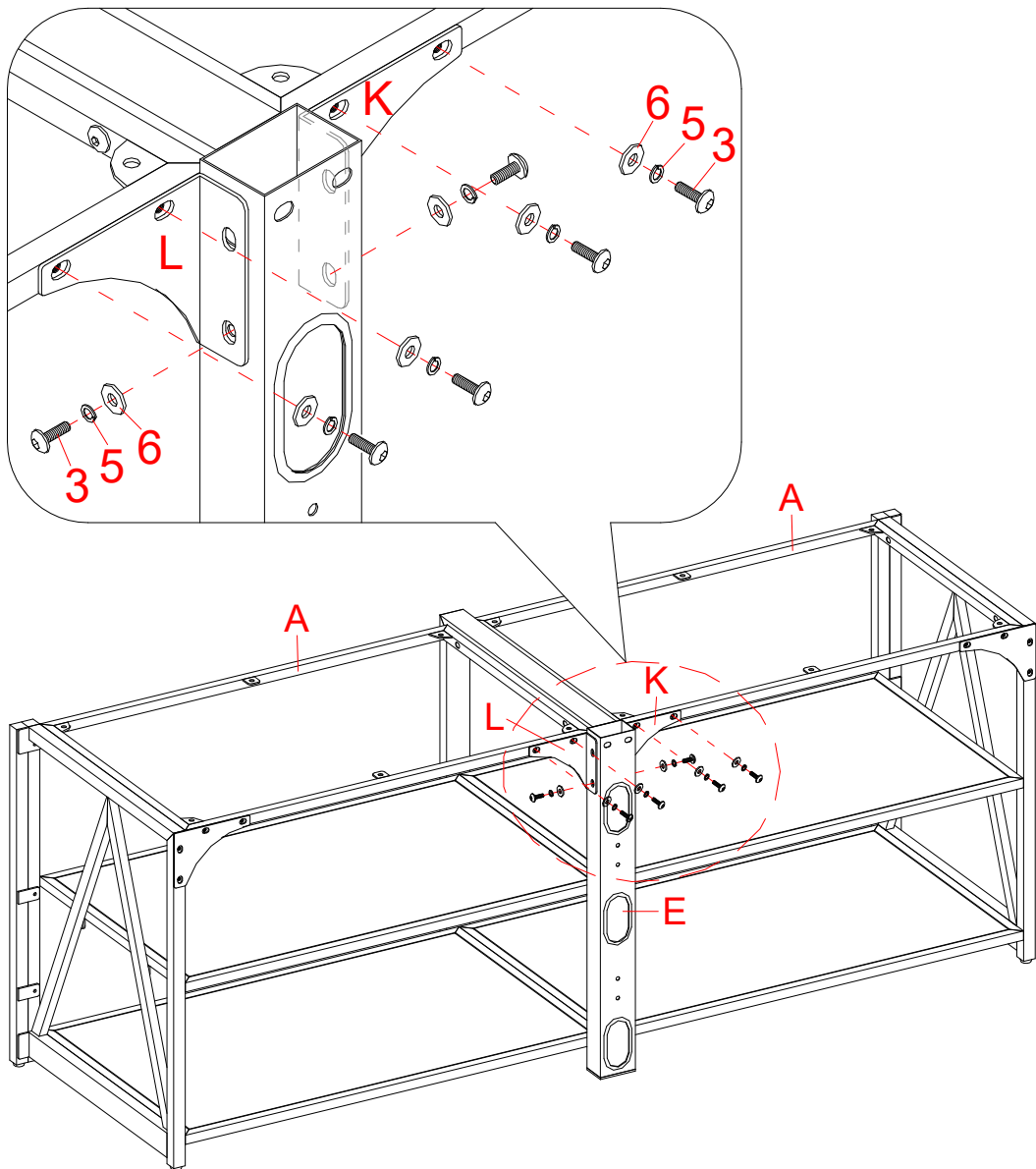

13. Alinear los soportes medios (K y L) a los espacios roscados en los marcos superiores (A) y en el marco medio (E) y sujetar a los soportes medios (K y L) en su lugar con 3 pernos de 5/8 de pulgada (3) y 3 arandelas (5 y 6) por soporte.

ALTO

**Si elige la configuración de consola tipo mesa,
continúe el siguiente paso.**

**Si va montar la TV con marco flotante, vaya a
la PÁGINA 18.**

Instructivo de ensamble para consola tipo mesa

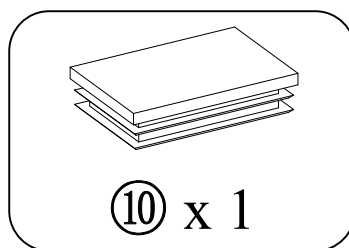
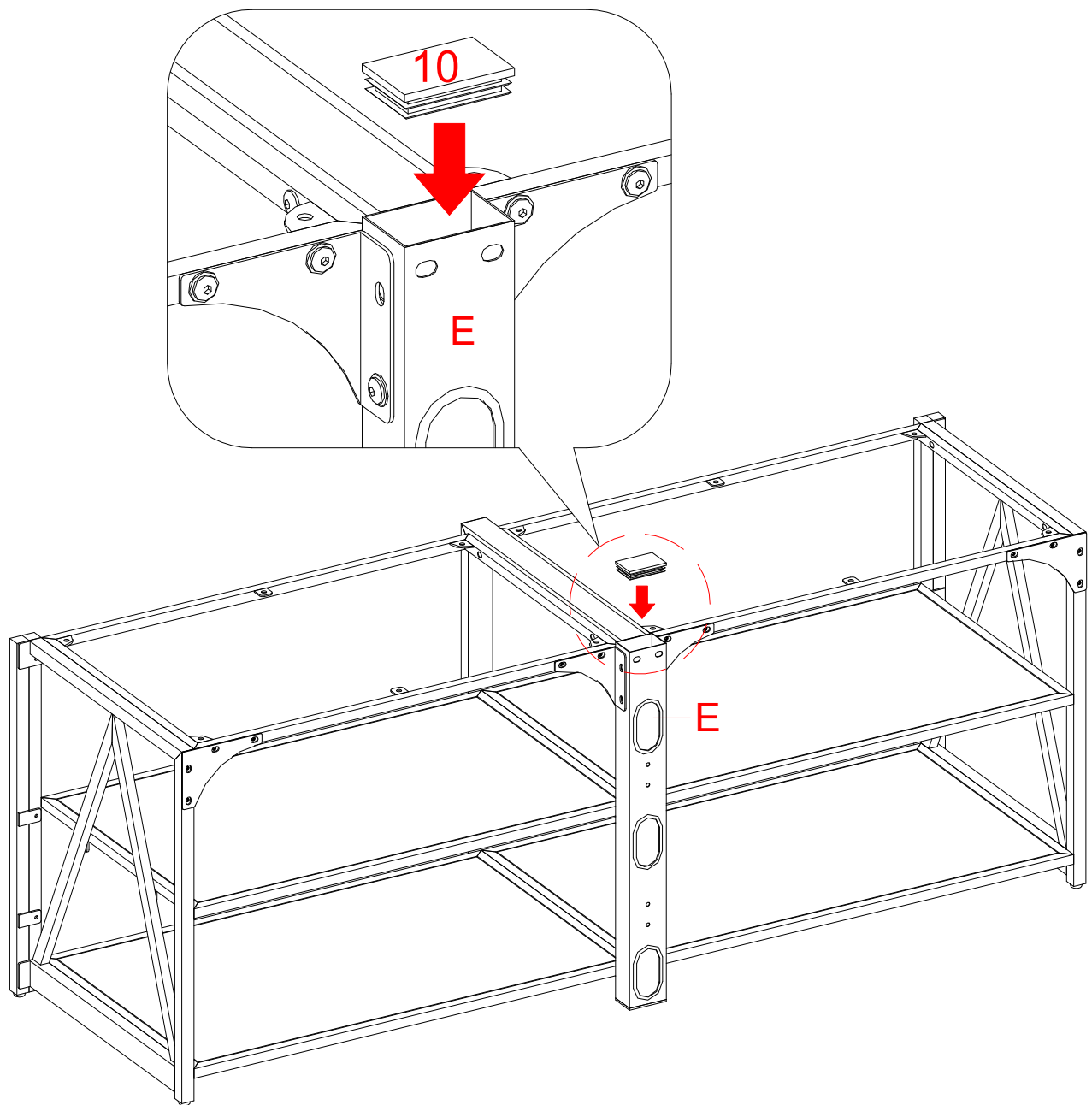

14. Enchufar la tapa extrema del poste (10) todo el camino sobre la parte superior del marco medio (E).

Instructivo de ensamble para consola tipo mesa

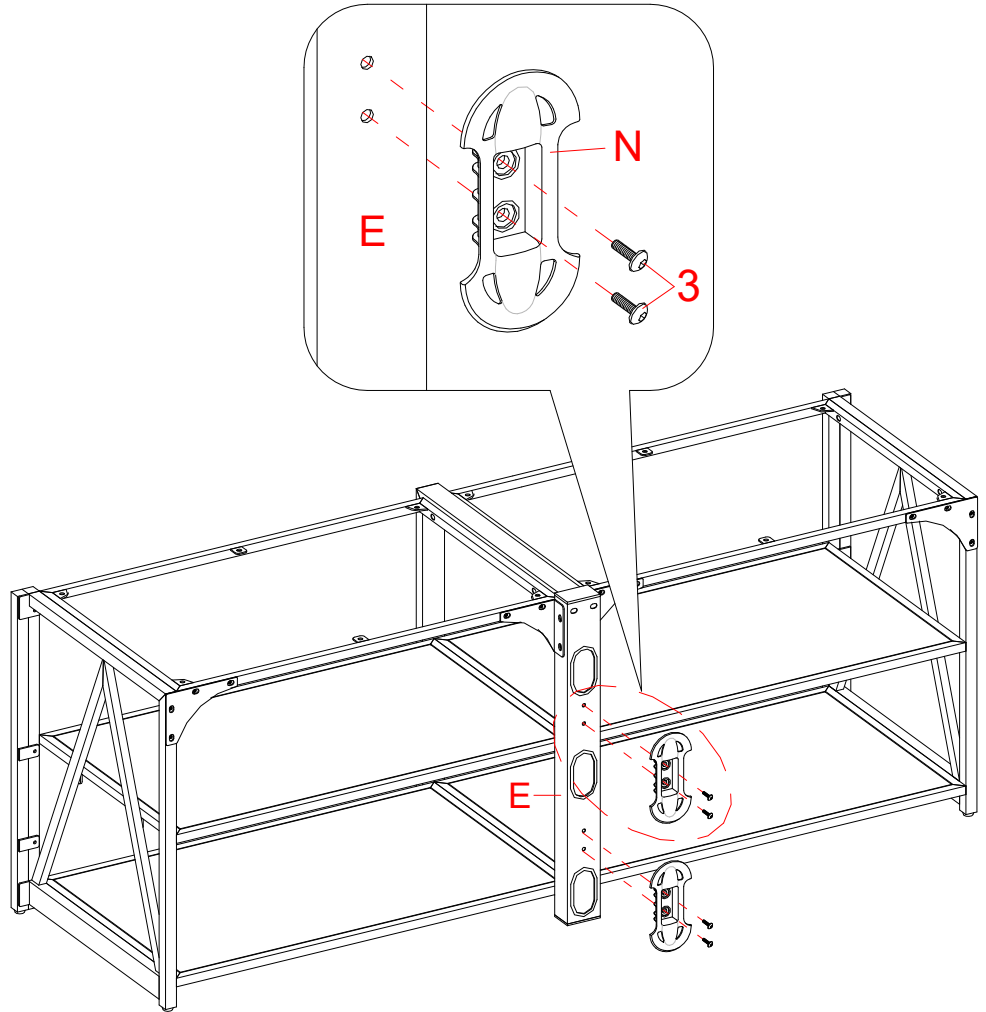
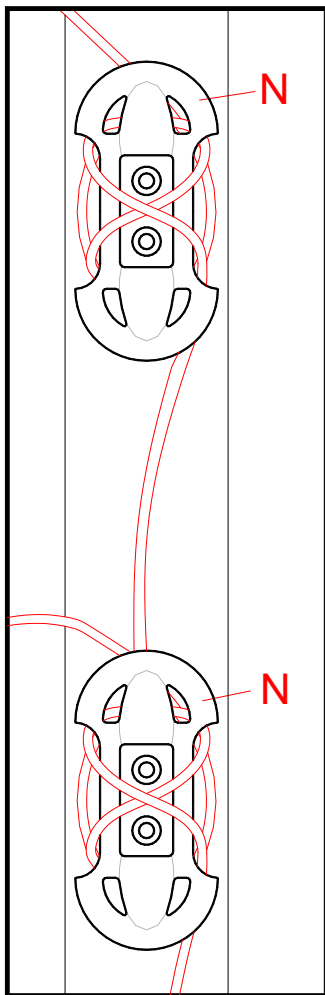

Vista posterior

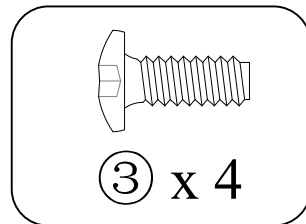

15. Adjuntar 2 guías de cable (N) a la parte posterior del marco medio (E) con los pernos de 5/8 de pulgada (3). Apretar los pernos con la llave hexagonal de 4 mm.

NOTA: Usted puede usar la guía de cables para mantener su centro de entretenimiento organizado.

Instructivo de ensamble para consola tipo mesa

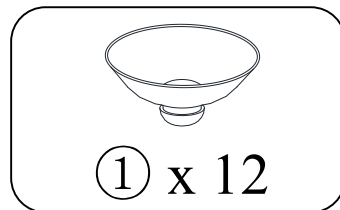
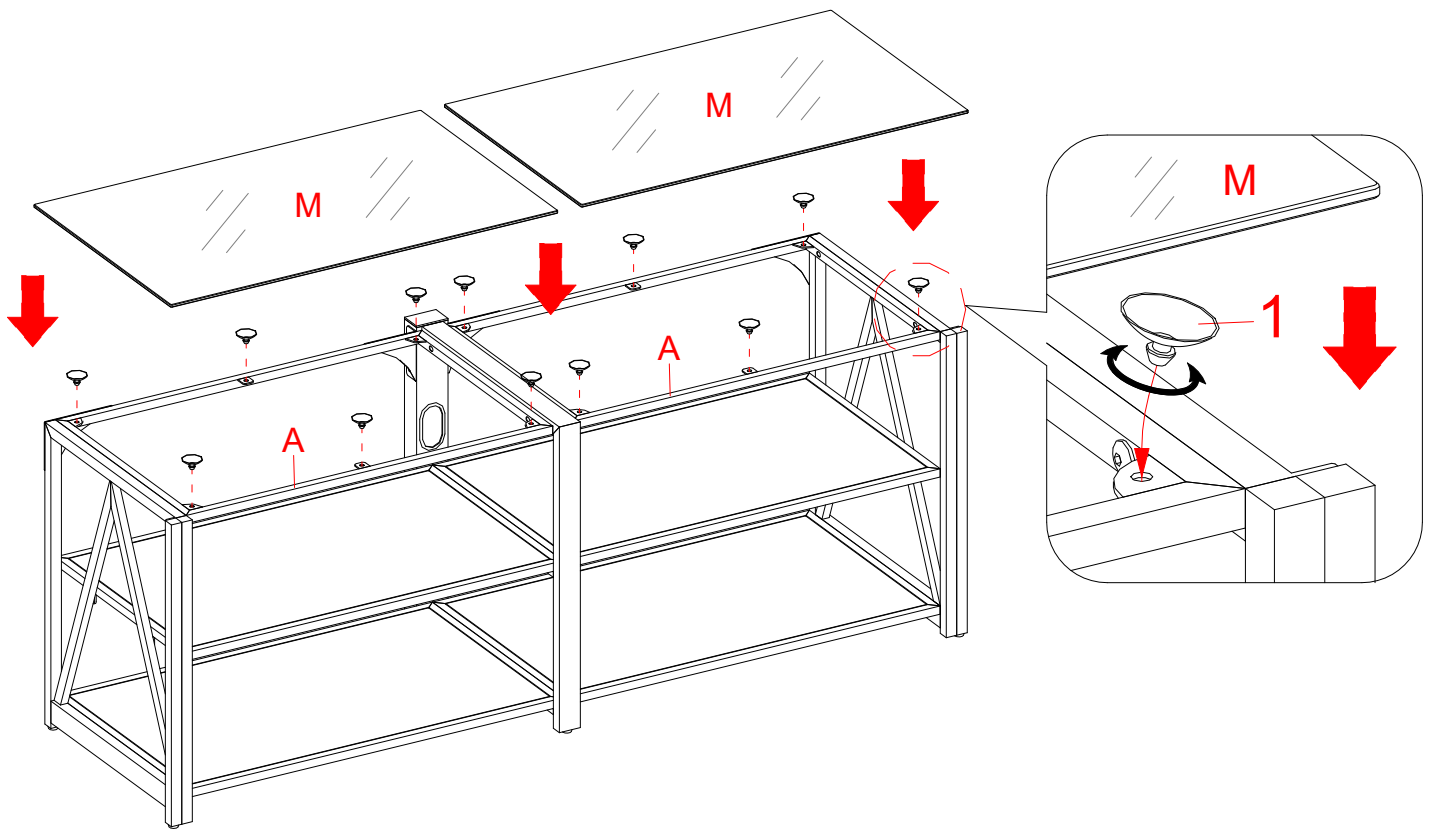

16. Poner las copas de succión (1) en los agujeros de los espacios de metal en los marcos superiores (A) como se muestra.

CONSEJO: Si la copa de succión resiste ser insertada, intente presionar la parte media de la copa con la llave hexagonal mientras la gira hacia el agujero.

17. Poner los vidrios superiores (M), con el lado negro del vidrio abajo, sobre las copas de succión (1) en los marcos superiores. Asegurar de presionar en forma nivelada cada vidrio sobre las copas de succión para asegurar de que descansen sobre las copas de succión.

CONSEJO: En el evento de que los vidrios superiores no estén alineados con el marco medio (E), aflojar los pernos en los marcos superiores (A), ajustarlos a una posición apropiada y sujetar otra vez.

NOTA: Si la repisa de vidrio se raya, se puede minimizar el daño usando un marcador NEGRO y rellenando el área rayada desde abajo.

Instructivo de ensamble para consola tipo mesa

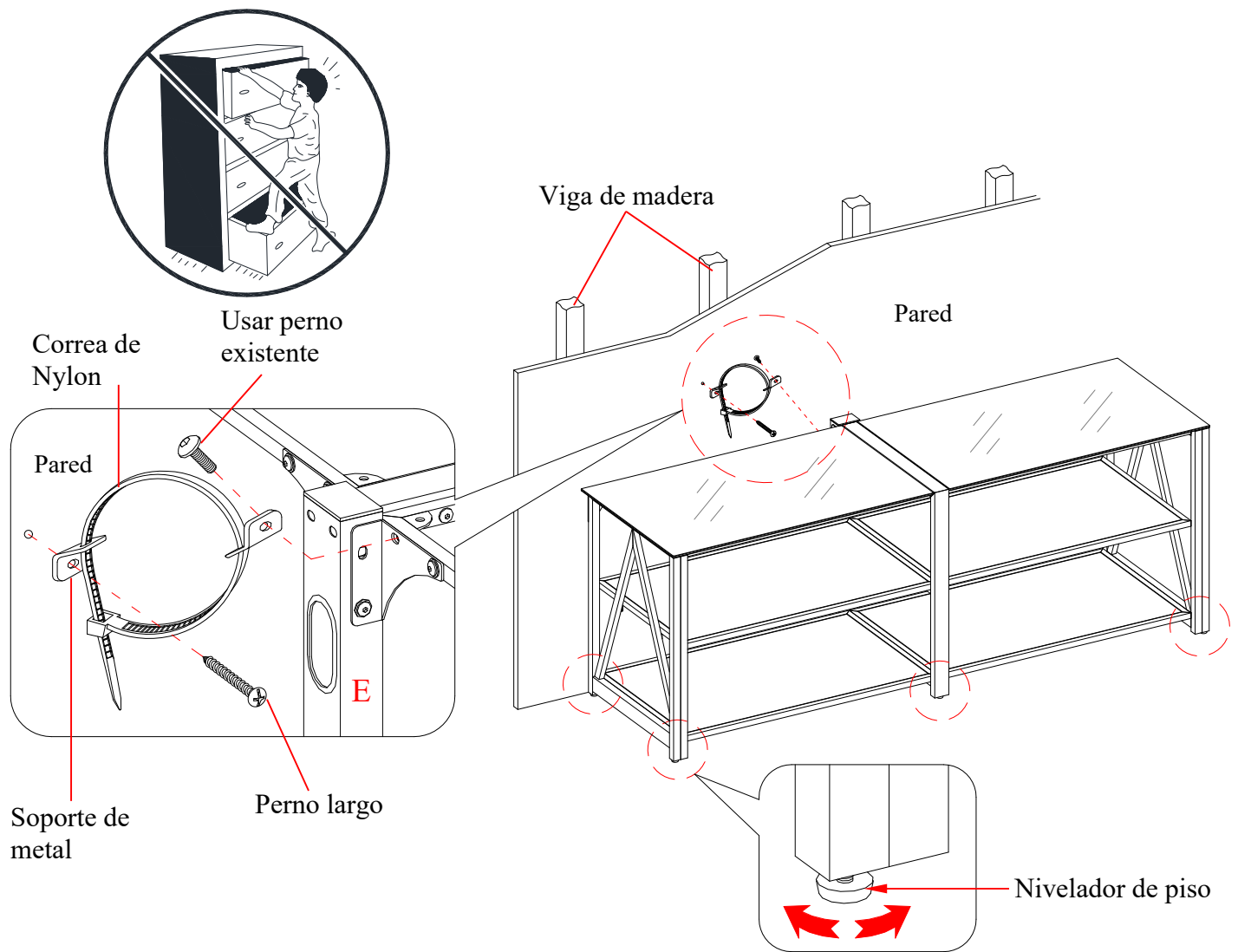

Herramientas requeridas: Llave hexagonal (provista), desarmador estrella, taladro eléctrico y broca de 1/8 de pulgada (no provisto).

NOTA: Al mover la unidad, pida ayuda para tomar los marcos de metal en vez de los de vidrio para prevenir que se caigan o rompan los vidrios.

18. Poner la unidad ensamblada en el lugar deseado contra la pared. Si fuera necesario, ajustar los niveladores de piso pre-adjuntados a la parte inferior de los marcos (D, E y F) para nivelar la unidad. Ahora, seguir las instrucciones impresas en la bolsa de plástico que contiene el juego de restricción de movimiento para adjuntar los topes de movimiento al marco medio (E) y a la pared.

NOTA: USTED DEBE USAR LOS TOPES DE MOVIMIENTO PARA ADJUNTAR ESTA UNIDAD A LA PARED, PARA PREVENIR ACCIDENTES Y/O LESIONES.

19. La consola esta lista para usarse. Asegurarse de posicionar la TV de pantalla plana en el centro de la consola.

NOTA: Si desea montar en la pared, vaya a la PÁGINA 28.

Instructivo de ensamble para el marco flotador

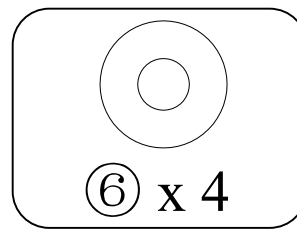
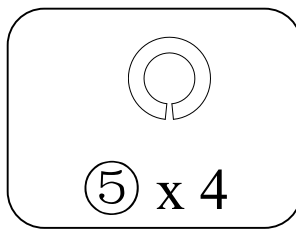
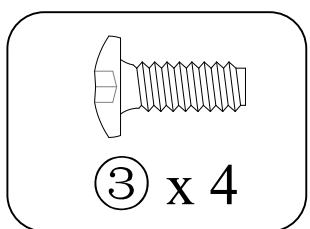
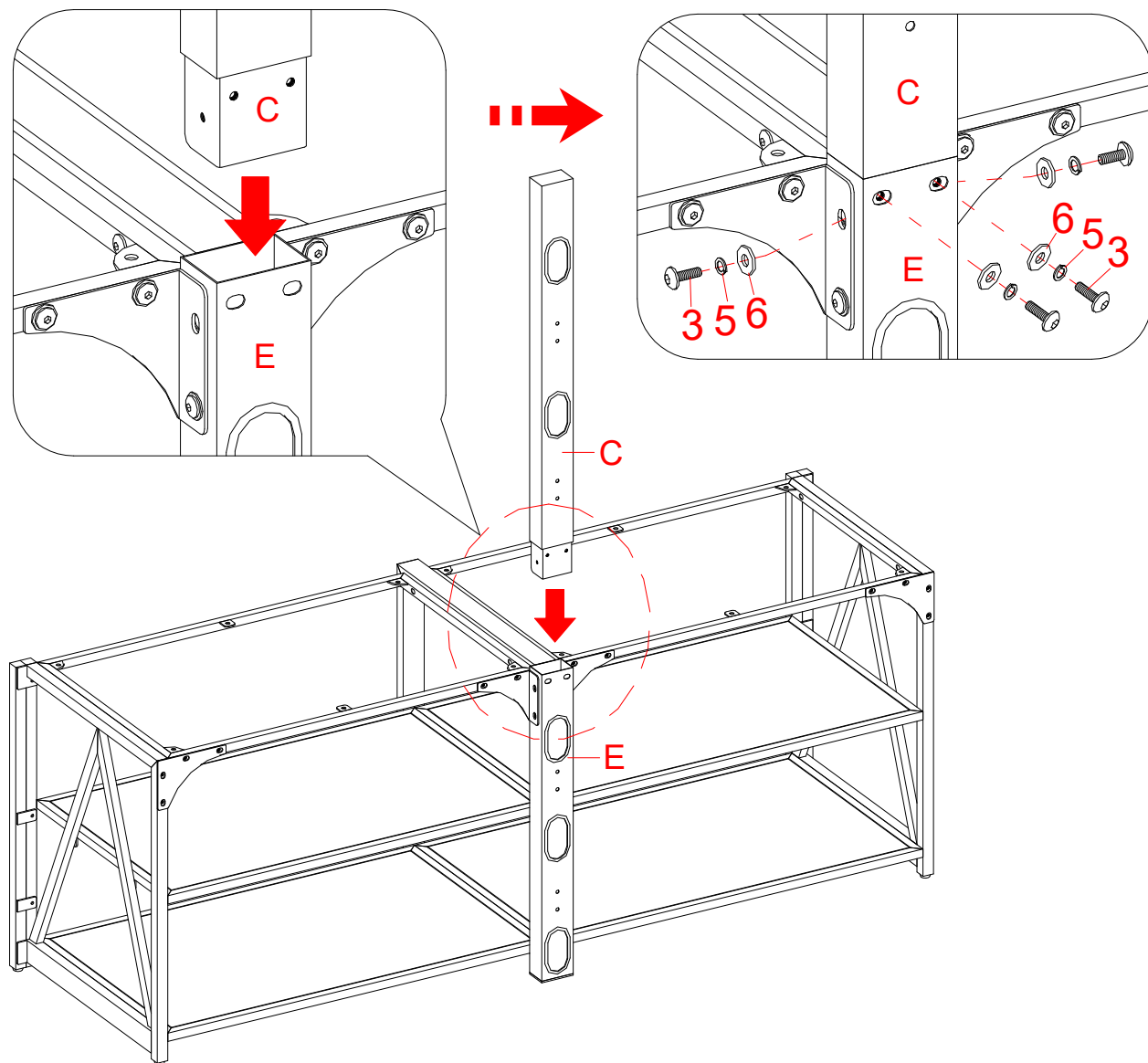

20. Adjuntar el poste superior (C) a la parte superior del marco medio (E) con 4 pernos de 5/8 de pulgada (3) y 4 arandelas (5 y 6). Apretar los pernos con la llave hexagonal de 4 mm.

Instructivo de ensamble para el marco flotador

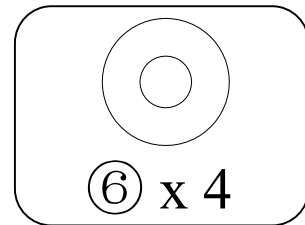
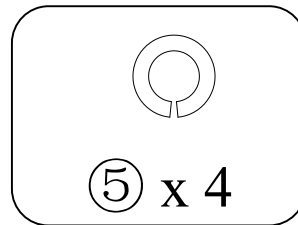
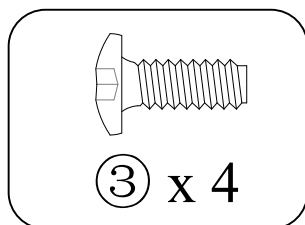
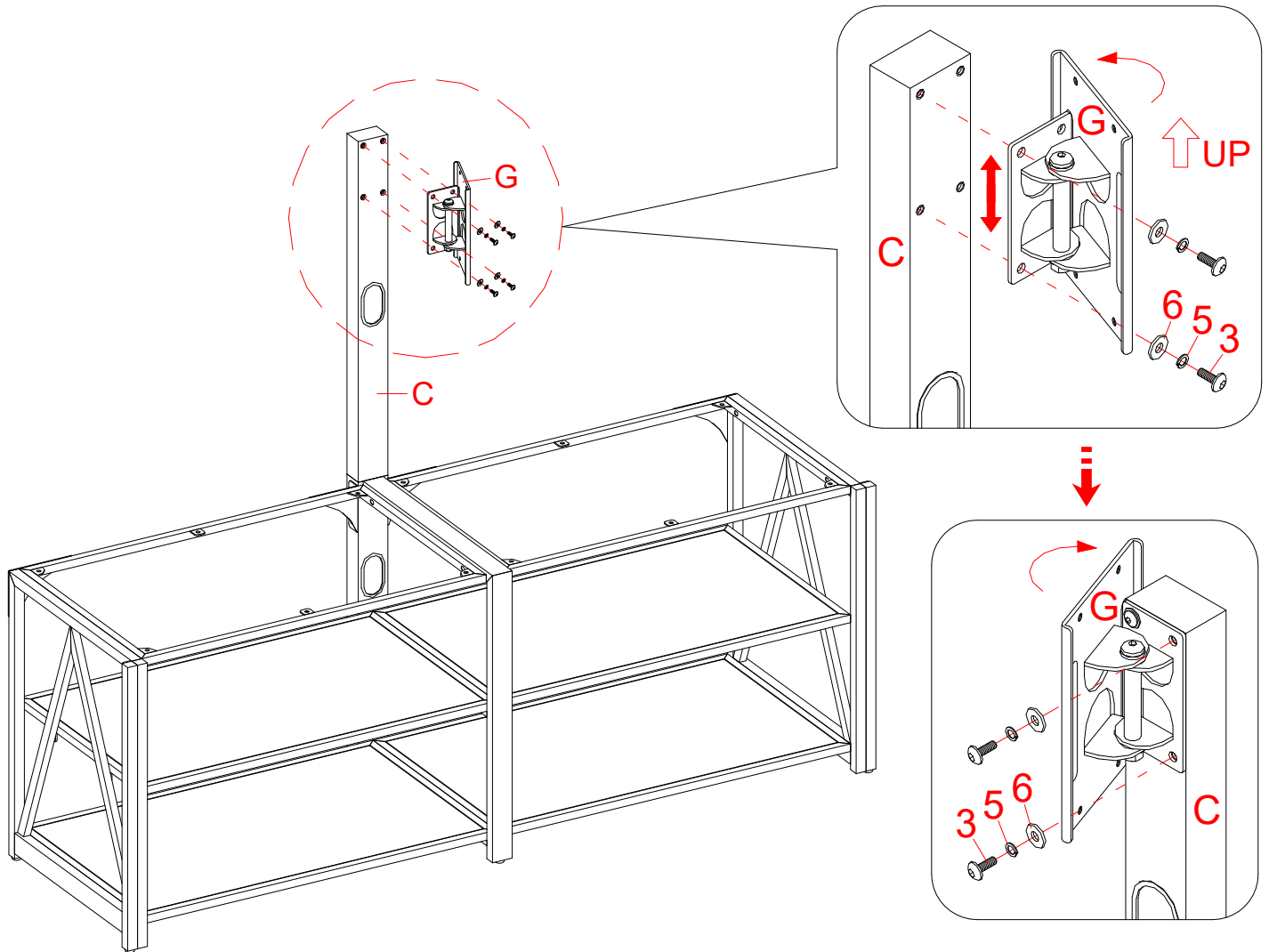

21. Sujetar el soporte flotante (G) a la parte superior del poste superior (C) con 4 pernos de 5/8 de pulgada (3) y 4 arandelas (5 y 6). Voltrear el soporte flotante contra el poste superior (C) cuando apriete los pernos con la llave hexagonal de 4 mm. Asegurar de que el perno flotante apunte hacia arriba.

Instructivo de ensamble para el marco flotador

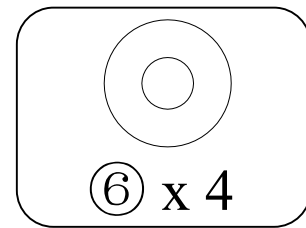
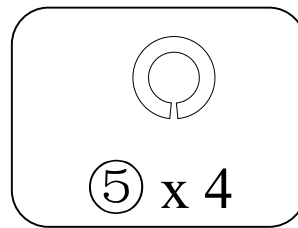
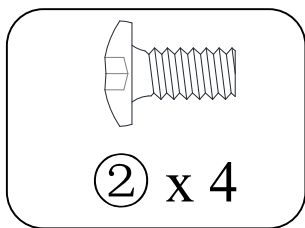
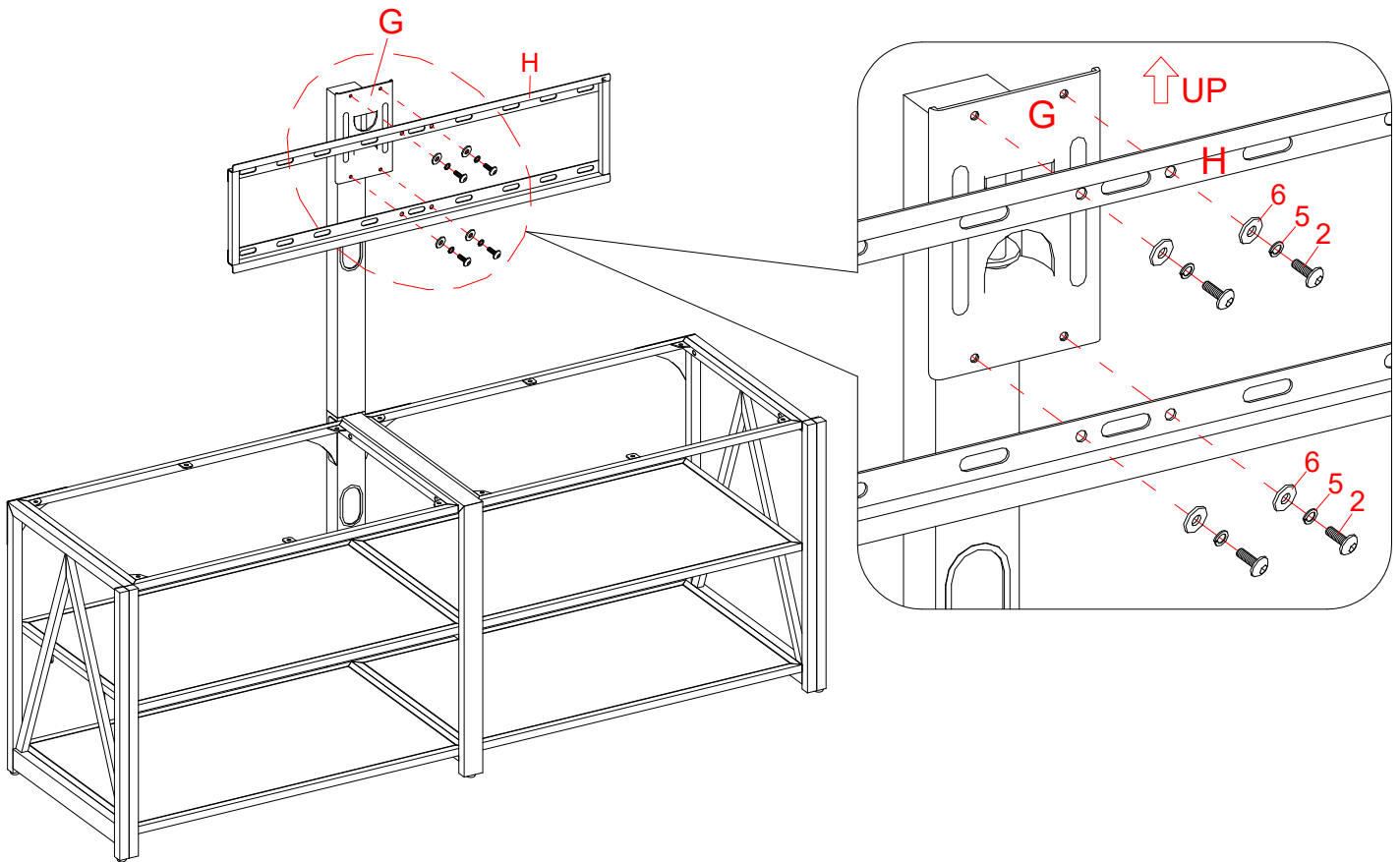

22. Mantener y adjuntar el lado plano del marco de montaje (H) al soporte flotante (G) usando 4 pernos de 1/2 pulgada (2) y 4 arandelas (5 y 6).

Instructivo de ensamble para el marco flotador

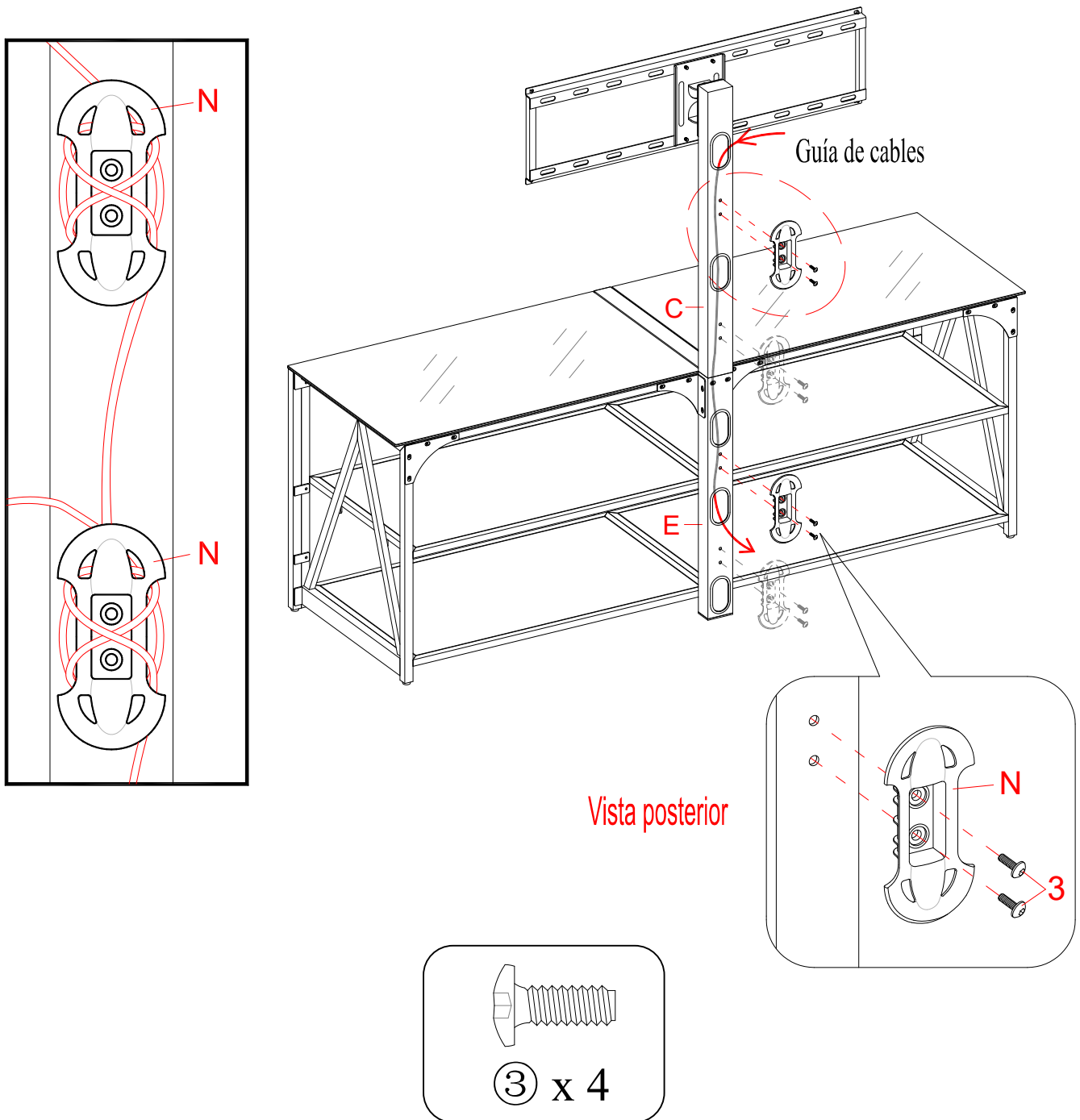

23. Adjuntar 2 guías de cable (N) a la parte posterior del poste superior (C) y del marco medio (E) con los pernos de 5/8 de pulgada (3). Apretar los pernos con la llave hexagonal de 4 mm.

NOTA: Usted puede usar la guía de cables para mantener su centro de entretenimiento organizado.

Instructivo de ensamble para el marco flotador

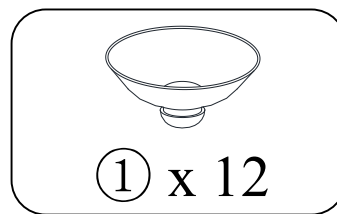
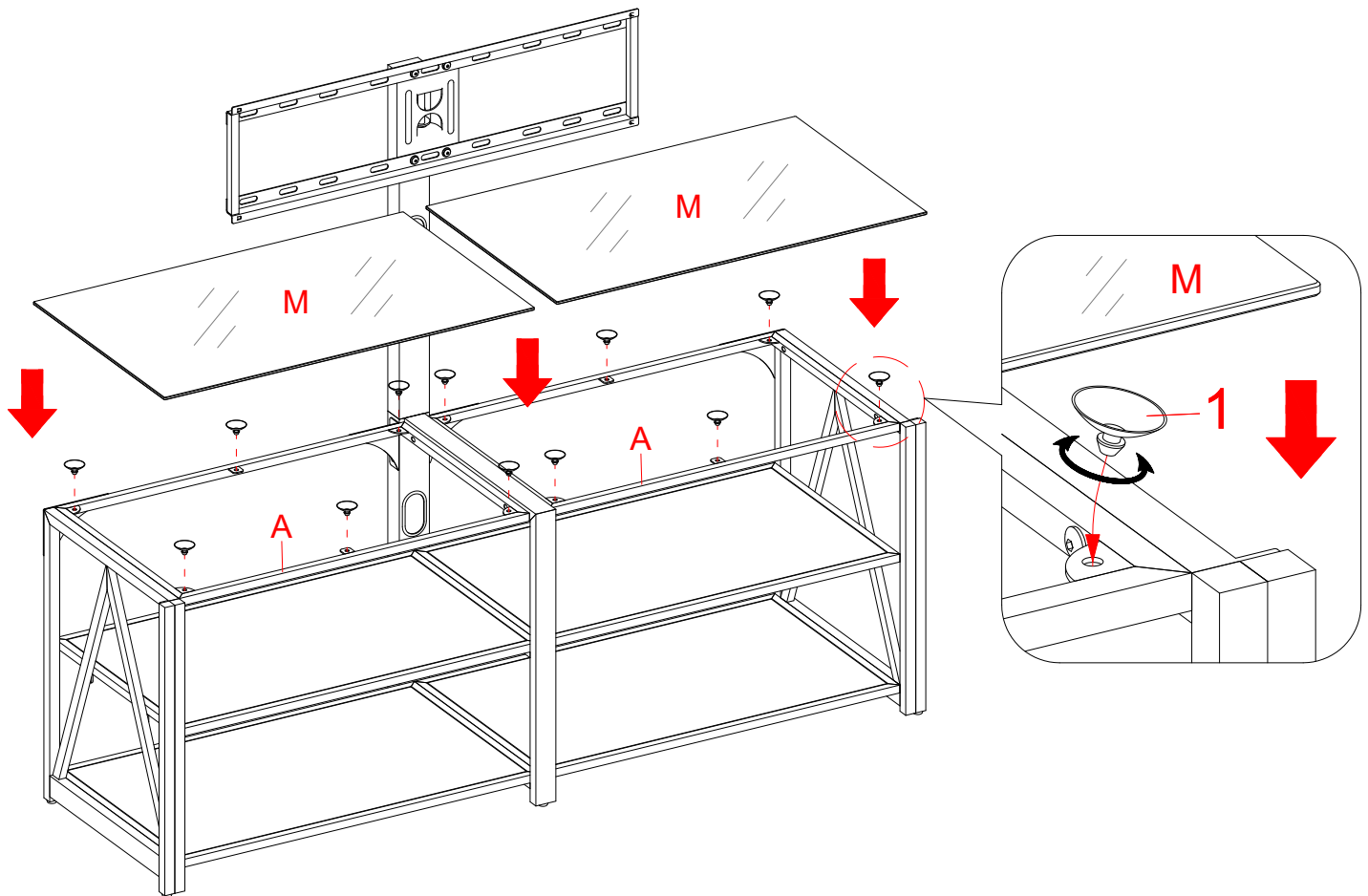

24. Poner las copas de succión (1) en los agujeros de los espacios de metal en los marcos superiores (A) como se muestra.
25. Poner los vidrios superiores (M), con el lado negro del vidrio abajo, sobre las copas de succión (1) en los marcos superiores. Asegurar de presionar en forma nivelada cada vidrio sobre las copas de succión para asegurar de que descansen sobre las copas de succión.

CONSEJO: En el evento de que los vidrios superiores no estén alineados con el marco medio (E), aflojar los pernos en los marcos superiores (A), ajustarlos a una posición apropiada y sujetar otra vez.

NOTA: Si la repisa de vidrio se raya, se puede minimizar el daño usando un marcador NEGRO y rellenando el área rayada desde abajo.

Instructivo de ensamble para el marco flotador

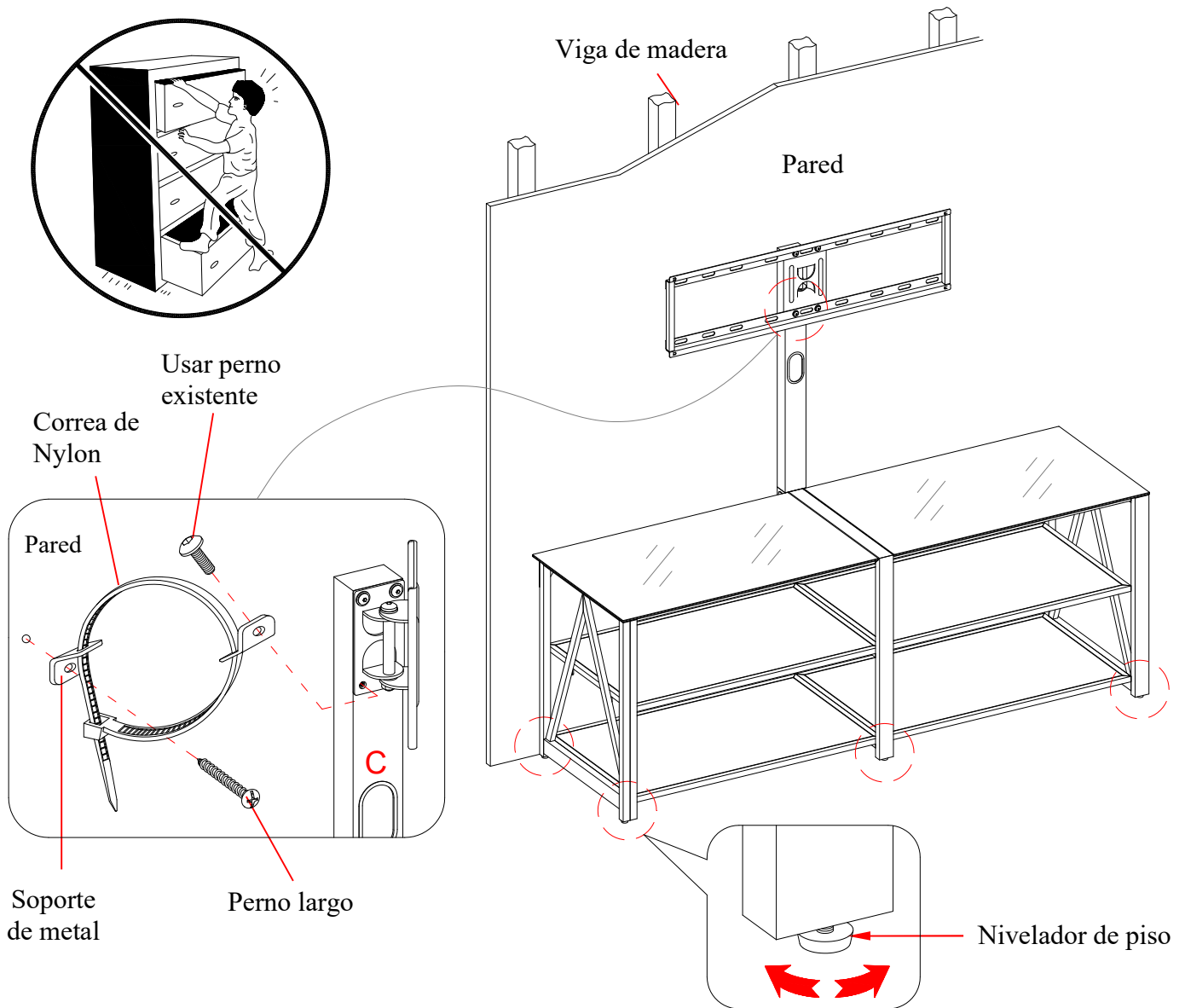

Herramientas requeridas: Llave hexagonal (provista), desarmador estrella, taladro eléctrico y broca de 1/8 de pulgada (no provisto).

NOTA: Al mover la unidad, pida ayuda para tomar los marcos de metal en vez de los de vidrio para prevenir que se caigan o rompan los vidrios.

26. Poner la unidad ensamblada en el lugar deseado contra la pared. Si fuera necesario, ajustar los niveladores de piso pre-adjuntados a la parte inferior de los marcos (D, E y F) para nivelar la unidad.
27. Ahora, seguir las instrucciones impresas en la bolsa de plástico que contiene el juego de restricción de movimiento para adjuntar los topes de movimiento al poste superior (C) y a la pared.

NOTA: USTED DEBE USAR LOS TOPES DE MOVIMIENTO PARA ADJUNTAR ESTA UNIDAD A LA PARED, PARA PREVENIR ACCIDENTES Y/O LESIONES.

Para montar los soportes del monitor en televisiones con respaldo plano

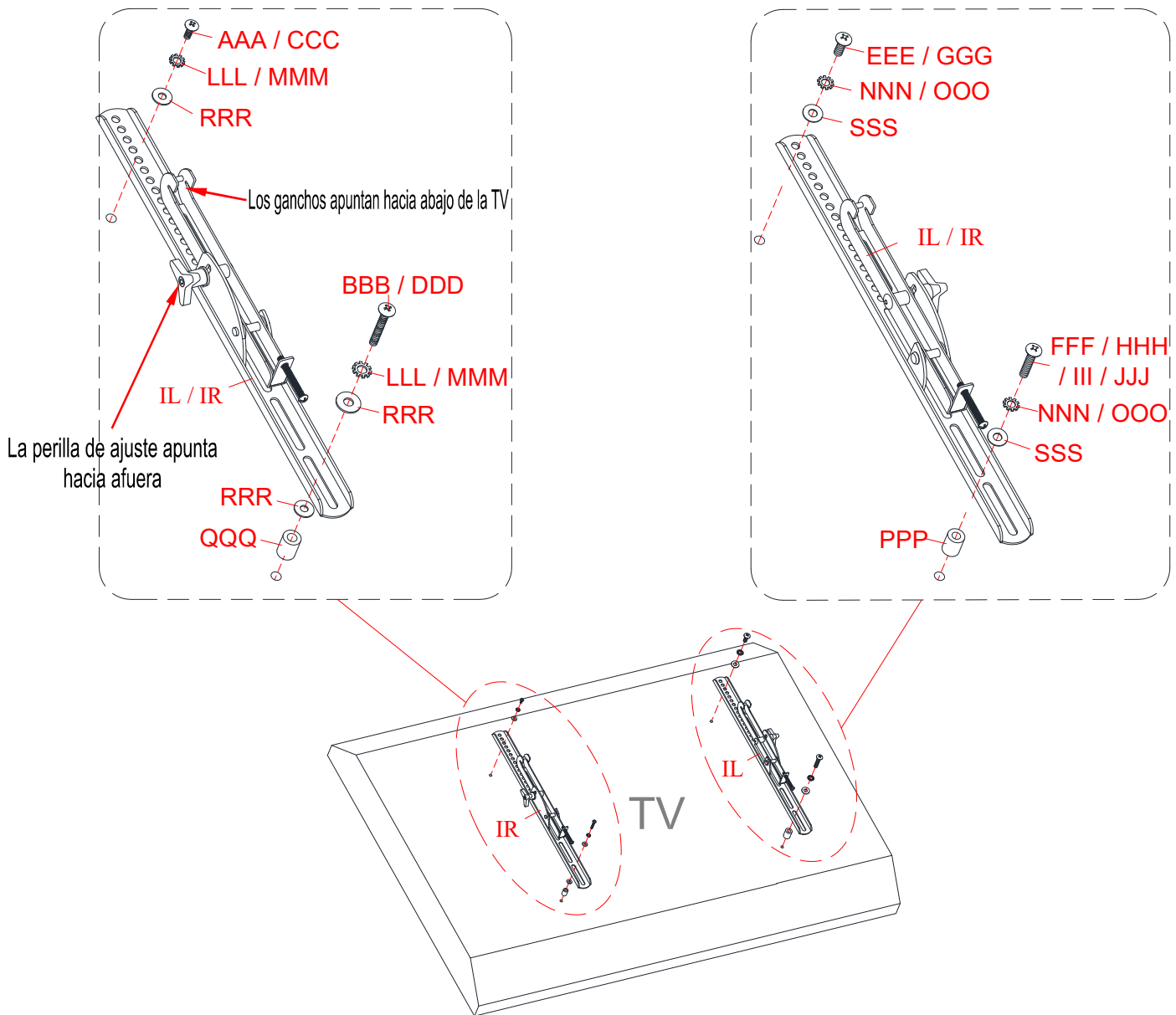

NOTA: Para televisiones con respaldos curvos o desnivel proceda directamente a la siguiente página.

28. Determine el diámetro correcto de pernos que utilizará en su televisión atornillando con sus manos en los insertos roscados de la parte posterior de la TV. Si encuentra resistencia deténganse inmediatamente. Si no encuentra el perno adecuado consulte a su tienda de ferretería local.
29. Siga el diagrama apropiado para adjuntar los soportes de monitor (IL/IR) al respaldo de su TV con los sujetadores seleccionados. Asegurar de que los soportes del monitor estén centrados y nivelados con cada uno. Asegurar los pernos con el desarmador estrella. No sobre-apriete los pernos.

NOTA: Recargue la TV contra la pared u otra parte sólida cuando asegure los soportes del monitor. POR NINGUNA RAZÓN coloque la televisión boca abajo en el vidrio, esto puede producir un daño permanente.

NOTA: Si monta su TV en la configuración en la pared, una vez que haya terminado la instalación del soporte del monitor, vaya a la PÁGINA 28.

Para montar los soportes del monitor en televisiones con respaldo curvado o a desnivel

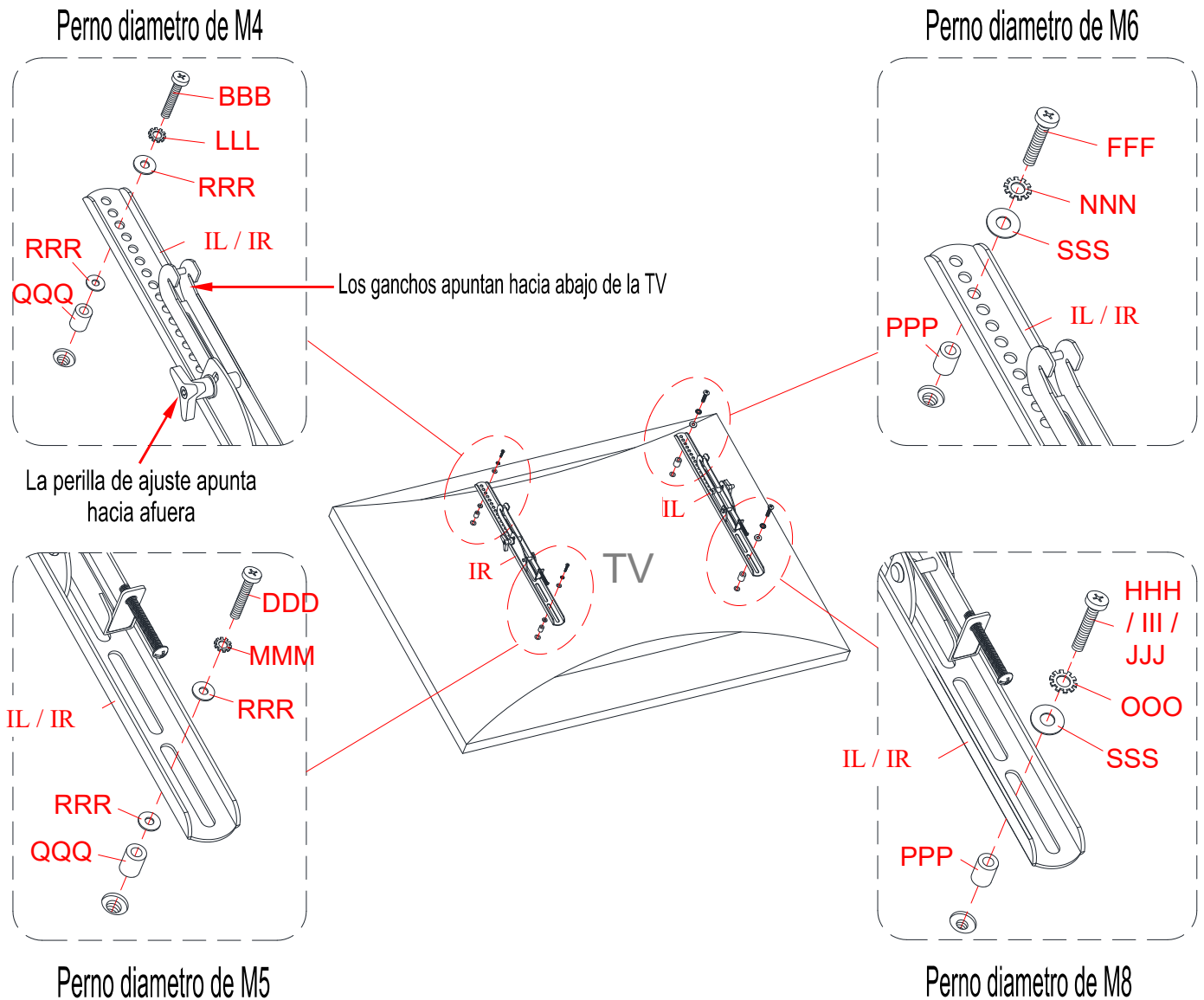

30. Determine el diámetro correcto de pernos que utilizará en su televisión atornillando con sus manos en los insertos roscados de la parte posterior de la TV. Si encuentra resistencia deténganse inmediatamente. Si no encuentra el perno adecuado consulte a su tienda de ferretería local.
31. Siga el diagrama apropiado para adjuntar los soportes de monitor (IL/IR) al respaldo de su TV con los sujetadores seleccionados. Asegurar de que los soportes del monitor estén centrados y nivelados con cada uno. Asegurar los pernos con el desarmador estrella. No sobre-apriete los pernos.

NOTA: Recargue la TV contra la pared u otra parte sólida cuando asegure los soportes del monitor. POR NINGUNA RAZÓN coloque la televisión boca abajo en el vidrio, esto puede producir un daño permanente.

NOTA: Si monta su TV en la configuración en la pared, una vez que haya terminado la instalación del soporte del monitor, vaya a la PÁGINA 28.

Instructivo de ensamble para el marco flotador

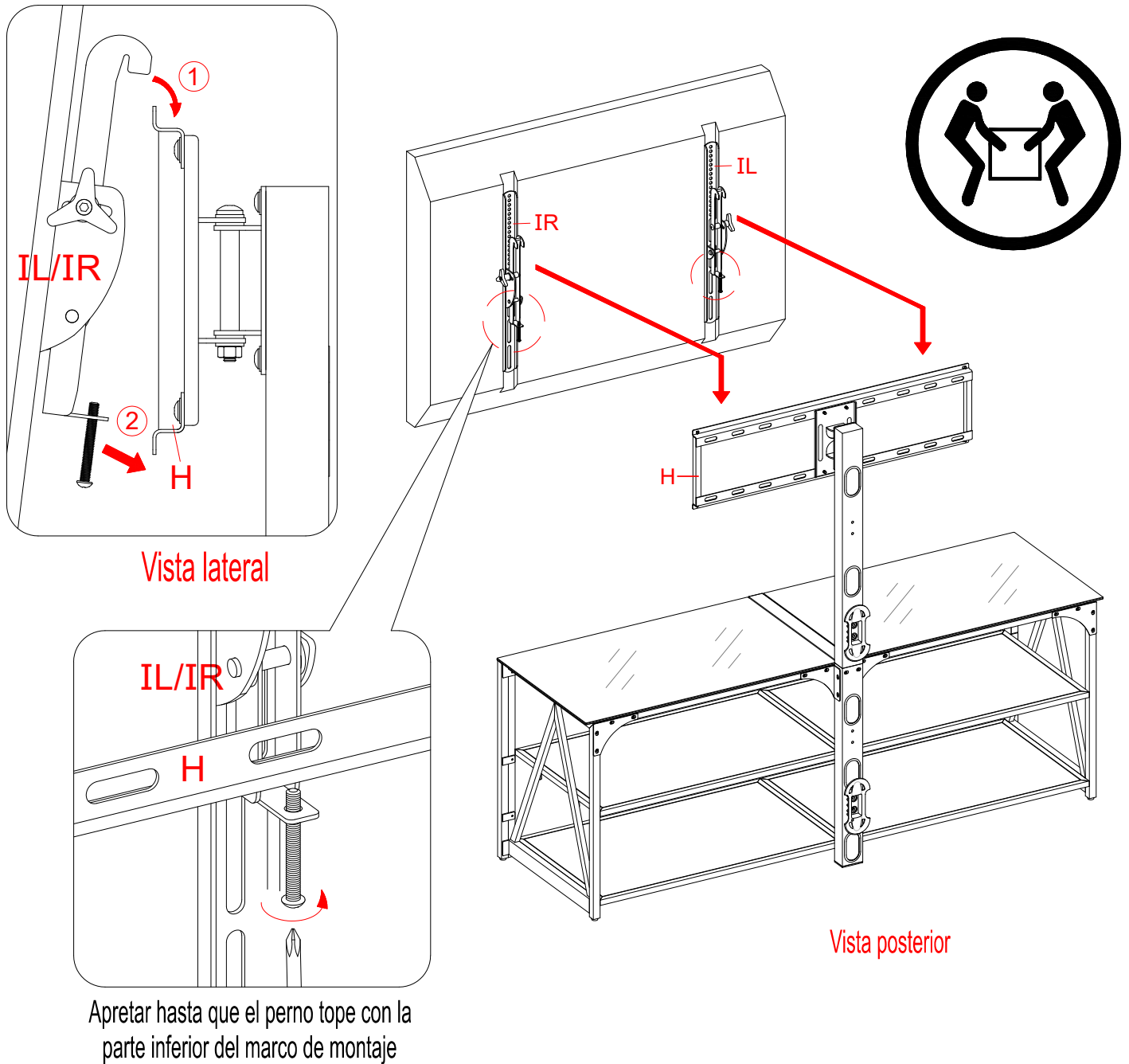

ASEGURAR QUE LOS PERNOS ESTEN APRETADOS Y QUE EL POSTE ESTEN EN UN ANGULO DE 90 GRADOS. USANDO UN NIVEL DE CALIDAD PARA VERIFICAR QUE EL MARCO DE MONTAJE ESTÉ NIVELADO ANTES DE LA INSTALACIÓN DE LA TV.

32. Pedir asistencia para levantar la TV para adjuntar los soportes de monitor (IL/IR) en el marco de montaje (H). Poner los garfios de los soportes de monitor sobre el marco de montaje y engánchelos hacia las barras del marco de montaje.

NOTA: Aflojar el perno de bloqueo que está pre-adjuntado a los soportes para asegurar un ajuste fácil en los ganchos inferiores.

33. Centrar la TV y apretar ambos pernos de bloqueo con el desarmador estrella largo hasta que topen con la parte inferior del marco de montaje (H) para asegurar en su lugar.

34. La consola esta lista para uso. Mueva la TV a la izquierda o derecha para mejor control de visión.

Instructivo de ensamble para el marco flotador

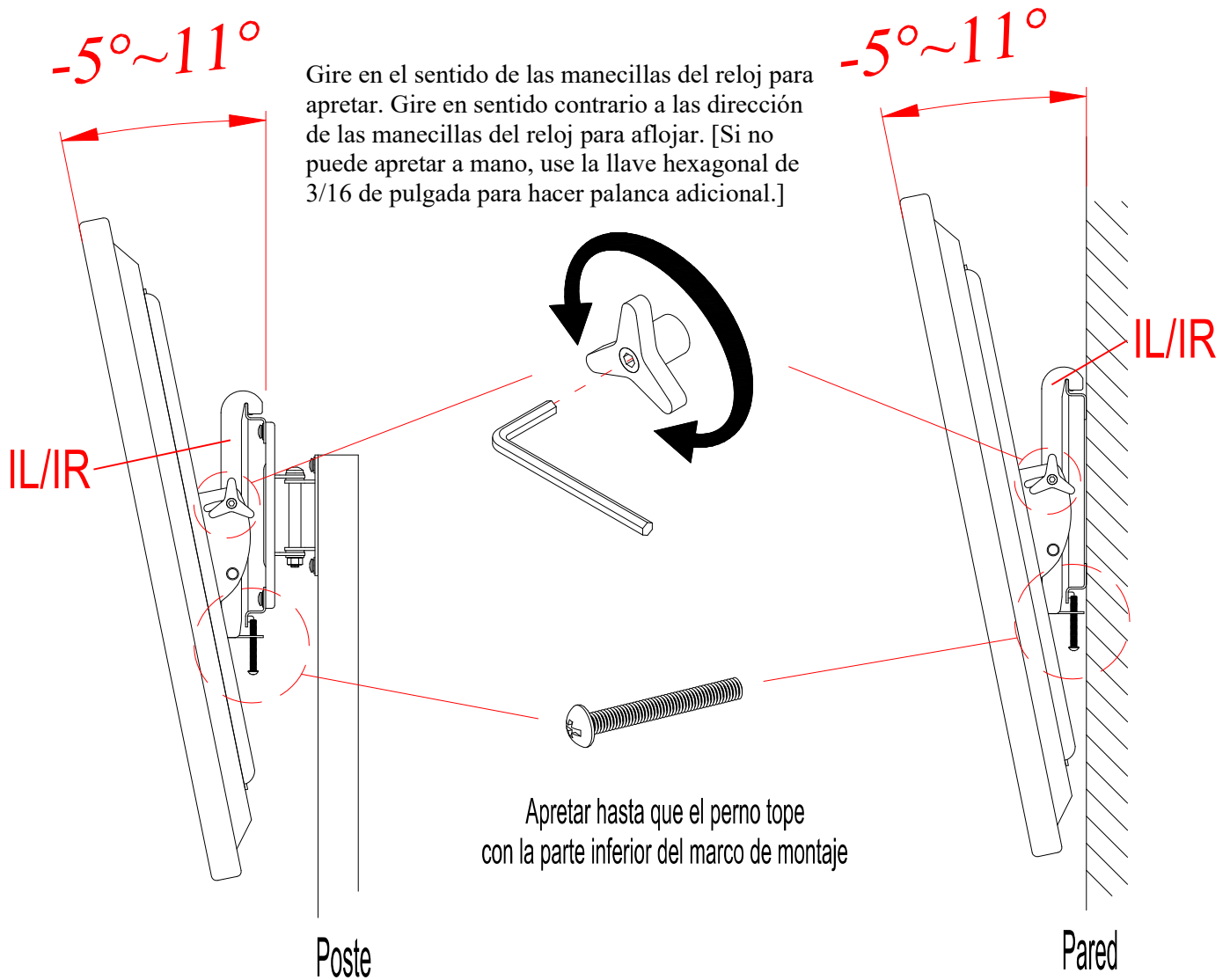

35. Los soportes de monitor (IL/IR) pueden inclinarse hasta 11° para abajo y 5° para arriba, dependiendo de su posición de mayor visión. Mantener la llave hexagonal de 3/16 de pulgada para asegurar de que las perillas de ajuste estén apretadas.



Los siguientes pasos son solo para ellos que desean montar su TV en la pared. Si ya monto su TV en el pivote flotante o planea mostrar su TV en la superficie superior de la consola, olvide los siguientes pasos.

Instructivo de ensamble para el montaje de pared universal Instalando el marco de montaje en una PARED DE MADERA

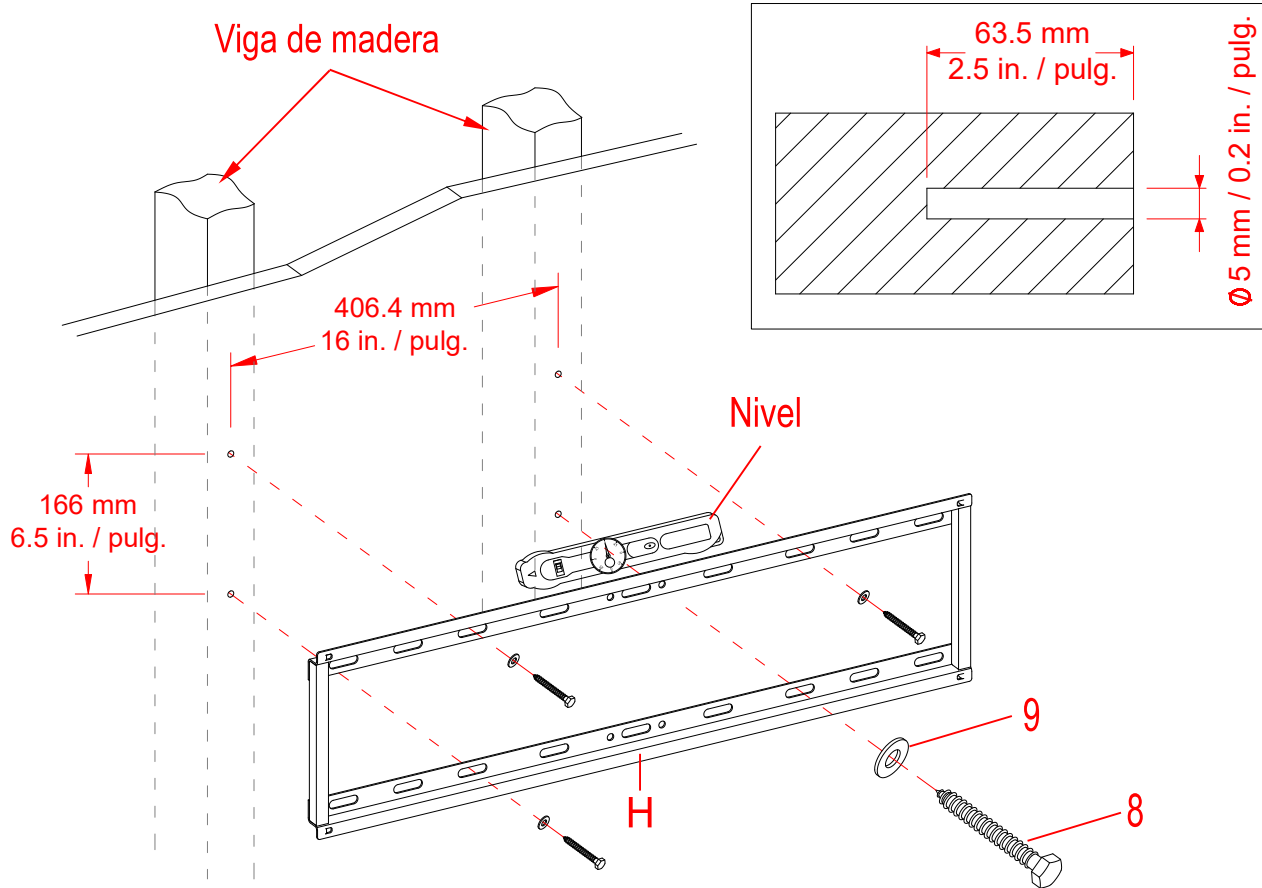

NOTA: Si está montando su TV en ladrillos, concreto solido o bloques de concreto omita está sección. Este ensamble requiere un taladro, nivelador y buscador de estudios (no incluido).

36. Usando un buscador de vigas, encontrar los bordes de las vigas de madera. Encontrar la línea central de cada viga y dibujar una línea vertical de referencia en la pared sobre cada uno. Poner el nivelador del marco de montaje (H) contra la pared donde desea montar la TV. Usando el marco de montaje (H) como templado, marcar los 4 puntos de perforación (2 arriba, 2 abajo) con un lápiz en las líneas verticales de referencia que dibujo.
37. Con un taladro (no incluido) perforar agujeros de 3/16 pulgadas de diámetro al menos 2 ½ pulgadas de profundo en los 4 puntos. Mientras mantiene la placa soporte en su lugar, flojamente atornillar los pernos especiales (8).
38. Asegurar el marco de montaje (H) a la pared con los pernos especiales (8) y las arandelas (9) en los puntos de perforación. Apretar los pernos, pero tenga cuidado de no sobre-apretar.



ADVERTENCIA NO sobre apriete los pernos especiales. Apretar los pernos solo cuando la arandela del perno especial esté jalando firmemente contra la placa de pared. Si hay una capa de tablaroca u otro material, está tablaroca no puede exceder 5/8 pulgadas de profundidad. La falla de escuchar esta precaución puede resultar en daño a la propiedad y/o daños personales.

Instructivo de ensamble para instalar el marco de montaje a PAREDES DE LADRILLO, CONCRETO SOLIDO O BLOQUES DE CONCRETO

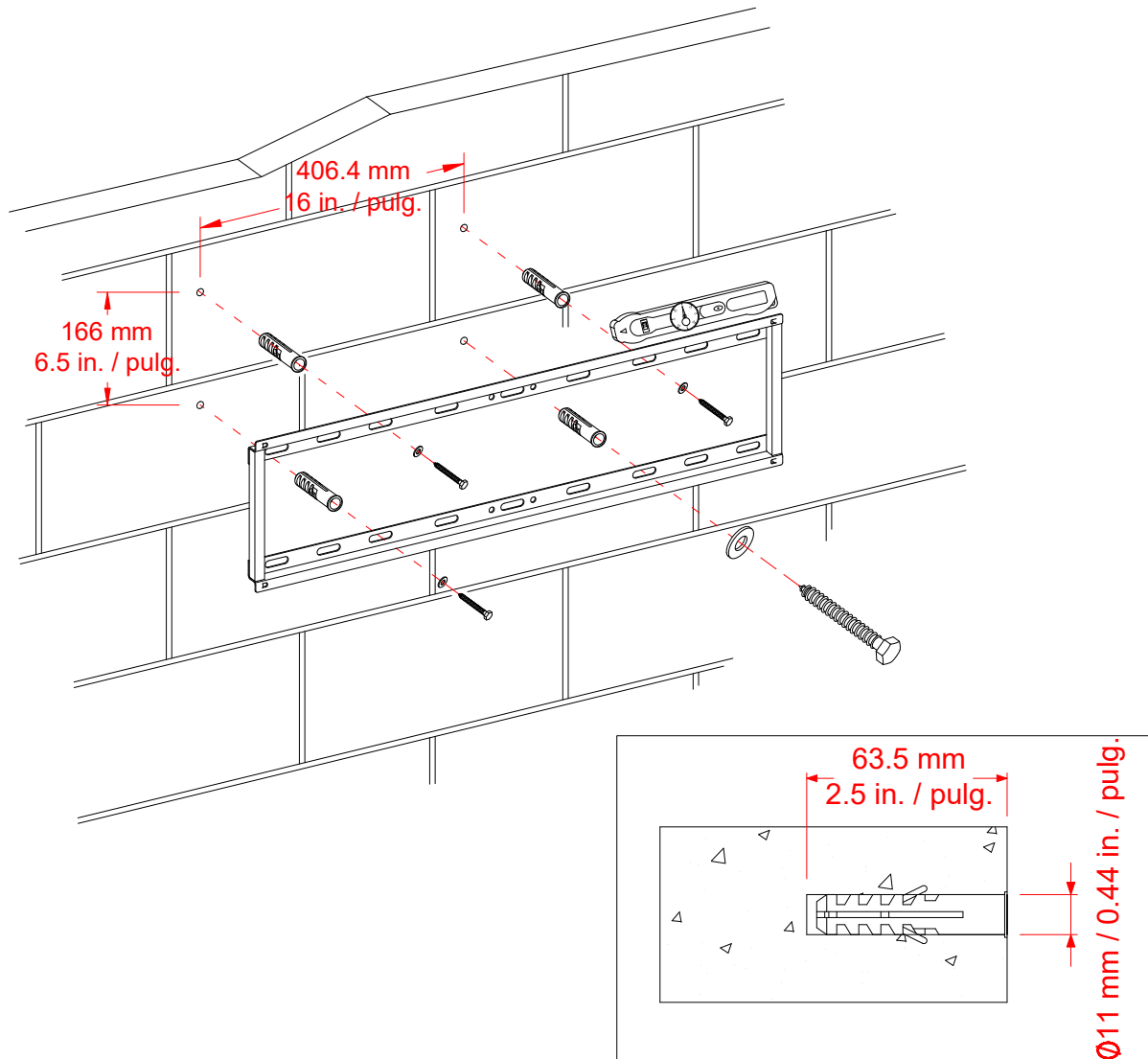

ADVERTENCIA

Peso máximo 135 lb. (61.2 kg)



ADVERTENCIA

Las anclas de concreto deberían ser usadas solamente para montar en masonería. NUNCA usar las anclas para montar la unidad en tablaroca.

NOTA: Si esta montando esta TV a una pared con barrotes de madera, no continúe en esta sección. Este ensamblaje requiere un taladro eléctrico y un nivel de gota (no incluidos).

39. Empiece por poner el nivelador del marco de montaje (H) contra la pared donde desea montar la TV. Usando el marco de montaje (H) como templatado, marcar los 4 puntos de perforación con un lápiz.
40. Con un taladro (no incluido) en baja potencia, perforar agujeros de 7/16 pulgadas de diámetro de al menos 2 ½ pulgadas (63 mm) de profundo. Insertar las anclas para concreto (7) en los agujeros pre-perforados para que estén a nivel con la pared.
41. Poner el nivelador del marco de montaje (H) contra la pared donde desea montar la TV. Asegurar el marco de montaje (H) a la pared con los pernos especiales (8) y las arandelas (9) en los puntos de perforación. Apretar los pernos, pero tenga cuidado de no sobre-apretar.

Instructivo de ensamble

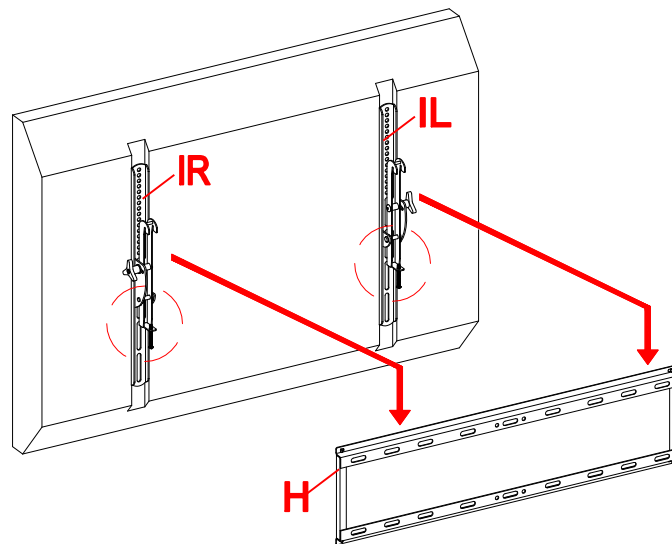
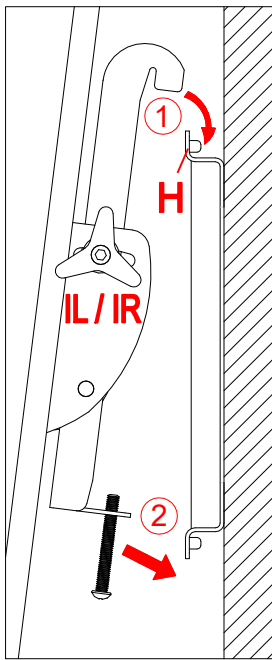

Vista posterior

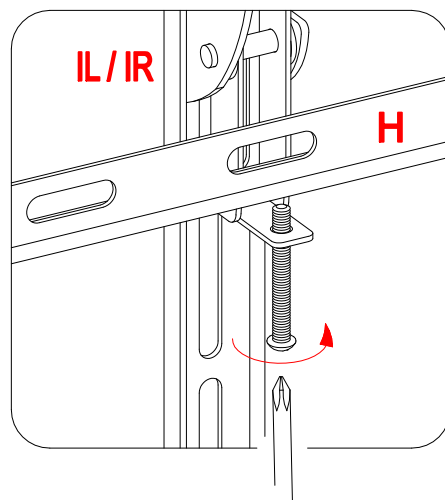

Apretar hasta que el perno tope con la parte inferior del marco de montaje

42. Adjuntar los soportes de monitor (IL/IR) a la espalda de la TV siguiendo los pasos 28 y 29, o 30 y 31, dependiendo del tipo de TV que tenga.
43. Una vez que estén los soportes de monitor (IL/IR) adjuntados en la parte posterior de la TV, pedir asistencia para levantar la TV para adjuntar los soportes de monitor en el marco de montaje (H). Poner los ganchos de los soportes sobre el marco y enganchar en las barras del marco. Aflojar el perno de bloqueo pre-adjuntado a los soportes monitor para asegurar un encaje fácil en la parte inferior de los ganchos.
44. Proceder a centrar la TV. Una vez que la TV esté en posición, apretar ambos pernos de bloqueo con el desarmador estrella largo hasta que topen en la parte inferior del marco de montaje para asegurar de que su TV esté segura y asegurada.
45. Poner la consola ensamblada abajo de su TV. Finalmente, conectar los cables A/V y de poder a su TV. Ya está listo para disfrutar su TV de pantalla plana montada en su pared.

Cuidado y mantenimiento

- Para limpieza diaria, superficies de cromo, latón, aluminio, y metal pintado se pueden mantener viéndose mejor limpiando con una toalla ligeramente húmeda de algodón suave, o con un cepillo aspirador.
- Si se moja, limpiar con una esponja limpia o con una toalla escurrida de agua. Secar con una toalla o con una toalla de papel para evitar espacios de agua.
- No usar abrasivos o químicos duros para limpiar cualquier superficie de metal ya que puede dañar el acabado protector.
- El metal se oxidará si el acabado se rasguña o si su mueble es expuesto a humedad excesiva, particularmente en lugares con agua salada.
- La mayoría de los muebles de metal tiene un acabado protector para prevenir el óxido, sin embargo, el óxido puede ocurrir si el acabado se estropea o se desgasta con el tiempo.
- Revisar los tornillos periódicamente y apretar en caso necesario.

Más recomendaciones para el cuidado de su mueble de metal

Es mejor mantener la unidad en un área de clima controlado. Exposición continua a ambientes húmedos y mojados puede causar corrosión. Es recomendable mantener la unidad lejos del sol directo ya que puede dañar el acabado. Muebles de espacios interiores no se recomiendan para el uso en lugares exterior.

Cuidados adecuados y limpieza pueden extender la vida útil de su unidad. Siga estas recomendaciones y mantendrá su mueble en buenas condiciones de uso por muchos años.

Esperamos que disfrute su mueble por muchos años.

¡Gracias por su compra!

ADVERTENCIA

Por favor use su mueble de forma correcta y segura. El uso inapropiado puede causar riesgos para la seguridad, o daños a su mueble u objetos de casa. Leer cuidadosamente la información de seguridad.

Esta unidad no debe utilizarse con TVs CRT. La carga máxima de la superficie superior es 135 libras (61.2 kg) y puede aguantar una TV de pantalla plana de 82 pulgadas (208.2 cm) diagonales. La carga máxima de la repisa es 50 libras (22.7 kg). El uso con TVs de mayor peso puede resultar en inestabilidad causando que la unidad caiga, causando en algunos casos daños o la muerte.

La muerte o lesiones serias pueden ocurrir cuando los niños se trepan al equipo de audio y/o video del mueble. Un control remoto o juguetes puestos sobre el mueble pueden animar a un niño a treparse al mueble y causar que el mueble se caiga sobre el niño.

NUNCA permita que niños se trepen o jueguen con la TV o equipo de soporte para TV.

NUNCA poner juguetes, comida, controles, etc. sobre la TV o el mueble.

SIEMPRE use el equipo de seguridad como se indica u otro equipo de anclaje para pared.

La reubicación del equipo de audio y/o video a un mueble no diseñado para apoyar equipos de audio y/o video puede resultar en la muerte o lesiones serias debido al colapso del mueble o a que se caiga sobre un niño.

NUNCA poner la TV sobre muebles que no soportan una TV.

NUNCA exceder el tamaño o peso máximo de la TV mostrada en las instrucciones.

Asegúrese de consultar la etiqueta de aviso de la TV mostrada en las instrucciones.

Sobrecargar los cajones y repisas puede resultar en muebles que se rompen o hunden, o se in volqueen resultando en lesiones.

NUNCA exceder los límites de peso mostrados en las instrucciones.

Poner los objetos más pesados en las repisas bajas tan lejos del frente como sea posible.

Cargar las superficies inferiores primero para evitar muebles pesados de arriba.

Mover muebles que no están diseñados para ser movidos o equipados con ruedas puede resultar en lesiones o daños al mueble o a objetos personales.

SIEMPRE descargar repisas o cajones, empezando con las superficies superiores, antes de mover.

NUNCA empujar o jalar el mueble sobre alfombras. Pedir ayuda para levantar el mueble para mover y/o reposicionar.

La unidad no está hecha para ser un asiento y nadie debería estar sentado o parado sobre el panel superior.

MÁXIMO PESO RECOMENDADO

FABRICANTE: Whalen Furniture Manufacturing

CATALOGO: Consola para TV 3-en-1^{MR}

MODELO # XL-45BR / XL-45BR-EC

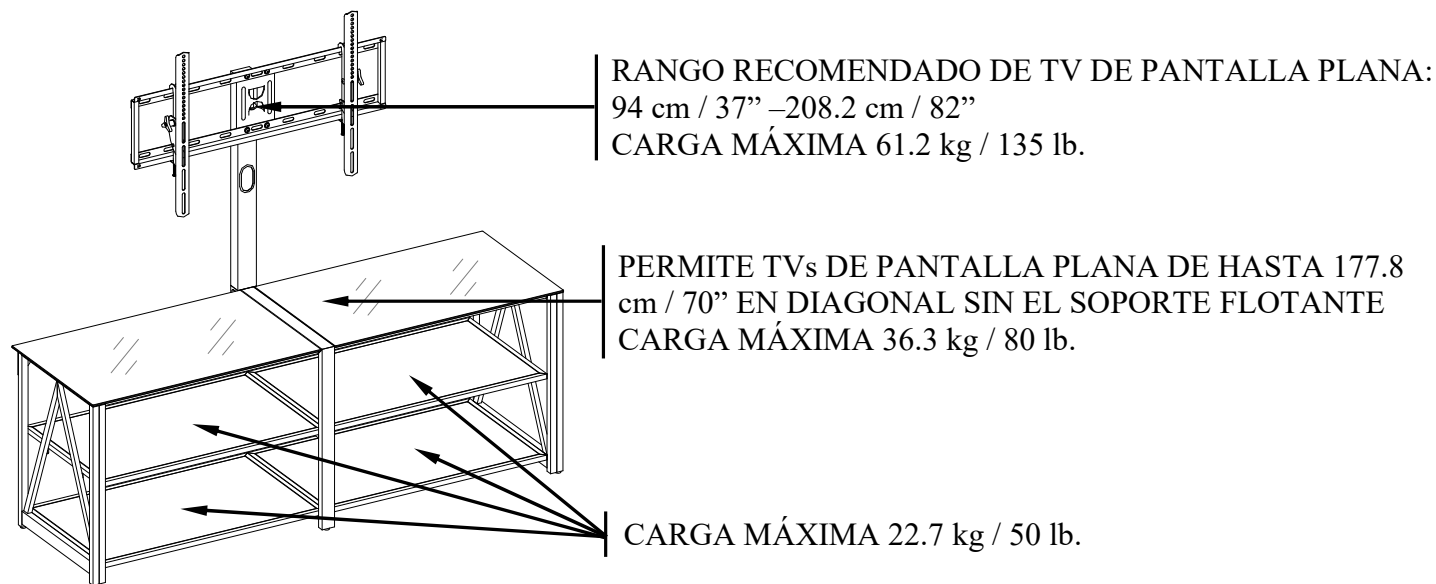

ADVERTENCIA

ESTA UNIDAD NO DEBE UTILIZARSE CON TV'S CRT. UTILIZARSE ÚNICAMENTE CON TELEVISIONES DE PANTALLA PLANA Y EQUIPO DE AUDIO/VIDEO QUE TENGA LA MEDIDA/PESO RECOMENDADOS. NUNCA UTILIZAR CON TV'S MAS GRANDES/PESADAS DE LAS RECOMENDADAS PARA EVITAR INESTABILIDAD. PARA EVITAR INESTABILIDAD COLOQUE EN EL CENTRO DE LA UNIDAD; LA BASE DE LA TELEVISIÓN DEBE DE REPOSAR SOBRE LA SUPERFICIE DE SOPORTE DE LA UNIDAD SIN REBASAR LAS ORILLAS. TV'S PANTALLA PLANA IMPROPIAMENTE COLOCADAS, O TV'S PANTALLA PLANA INCLUYENDO EQUIPO QUE SOBREPASA LAS MEDIDAS Y PESOS RECOMENDADOS PUEDE CAERSE Y/O ROMPER LA UNIDAD, CAUSANDO POSIBLES DAÑOS O LESIONES. USAR CON TV'S DE 135 LIBRAS (61.2 KG) O MENOS. EL USO CON TV'S MAS PESADAS PUEDE RESULTAR EN INESTABILIDAD CAUSANDO LA CAIDA DEL MUEBLE RESULTANDO EN LA MUERTE O HERIDAS GRAVES.

GARANTÍA DE CALIDAD

Nosotros estamos seguros que usted se encontrará feliz con la compra de este producto de Whalen Furniture.

Si este producto tiene algún defecto de ensamble o material, o si tiene alguna falla en uso normal, nosotros lo repararemos o lo re-emplazaremos hasta por un año a partir de la fecha de compra. Todo producto de Whalen Furniture es diseñado para alcanzar sus expectativas más altas. Nosotros le garantizamos que inmediatamente podrá ver el valor de nuestra mercancía de la más alta calidad.

Esta garantía le proporciona derechos legales específicos y tal vez tenga otros derechos que varían de estado a estado o provincia a provincia.

Whalen Furniture Manufacturing
1578 Air Wing Road, San Diego, CA 92154, USA
Servicio al cliente: 1-866-942-5362
Hora estándar del Pacífico: 8:30 a.m. - 4:30 p.m., de Lunes a Viernes
www.whalenstyle.com